

**RENAULT EASY LINK
MULTIVIDES SISTĒMA
EASY LINK SISTĒMA**



Piesardzības pasākumi

Sistēmas lietošanas laikā obligāti ņemiet vērā tālāk minētos piesardzības pasākumus drošības vai ierīču bojājumu riska dēļ. Noteikti ievērojiet valstī spēkā esošo likumdošanu.



Piesardzības pasākumi

– Rīkojieties ar vadības taustiņiem un lasiet informāciju ekrānā tikai tad, kad satiksmes apstākļi tam ir piemēroti.

– Noregulējiet mērenu skaņas stiprumu, lai spētu saklausīt apkārtējās skaņas.

Piesardzības pasākumi, kas attiecas uz navigāciju

– Navigācijas sistēma nekādā gadījumā neatbrīvo no atbildības – autovadītājam braukšanas laikā jābūt vērīgam!
– Atkarībā no ģeogrāfiskās atrašanās vietas navigācijas sistēmas kartē var nebūt jaunākās informācijas par maršrutu. Esiet modrs. Jebkurā gadījumā ceļu satiksmes noteikumiem un brīdinājuma ceļa zīmēm vienmēr jābūt lielākai prioritātei nekā navigācijas sistēmas norādēm.

Piesardzības pasākumi darbā ar ierīcēm

– Lai novērstu iekārtas bojājuma vai tās lietotāja apdeguma risku, nedemontējiet sistēmu vai neveiciet izmaiņas tajā.
– Ja sistēma nedarbojas vai tā ir jādemontē, sazinieties ar ražotāja pārstāvi.
– Nekad neievietojiet lasītājā nepiederošus objektus vai bojātas vai netīras ārējās datu glabāšanas ierīces (USB zibatmiņas, SD kartes u. c.).
– Izmantojiet ar sistēmu saderīgu ārējo datu glabāšanas ierīci (USB zibatmiņu, Jack, ligzdu u. c.).
– Vienmēr notīriet ekrānu ar mikrošķiedras lupatiņu.
– Neizmantojiet produktus, kuru sastāvā ir alkohols un/vai izsmidzināmus šķidrumus.



Pirms sistēmas lietošanas obligāti jāapstiprina Vispārējie pārdošanas nosacījumi.

Šajā rokasgrāmatā modeļi raksturoti saskaņā ar rakstīšanas brīdī zināmajām tehniskajām specifikācijām.

Atkarībā no tālruņa veida un modeļa dažas funkcijas var būt daļēji vai pilnīgi nesaderīgas ar automašīnas multivides sistēmu.

Lai iegūtu plašāku informāciju, sazinieties ar ražotāja pilnvarotu pārstāvi.



Rokasgrāmatā aprakstītas visas apskatīto modeļu pieejamās funkcijas. To pieejamība atkarīga no modeļa aprīkojuma, izvēlētajām iespējām un iegādes valsts. Rokasgrāmatā ir arī informācija par iekārtām, kuras ieviesīs vēlāk - nākamā gada laikā. Rokasgrāmatā parādītie ekrānu attēli ir paredzēti tikai ilustratīviem nolūkiem.

SATURS

Vispārīga informācija	4	My Renault	99
Vispārīgs apraksts	4	Automašīnas aizdošana un atteikšanās no tās.....	101
Taustiņu apraksts.....	6	Automašīna	102
Lietošanas nosacījumi	11	Braukšanas palīgsistēmas.....	102
Tīrīšana.....	15	Parkošanās sistēmas	106
Ieslēgšana, izslēgšana.....	18	Atpakaļskata kamera	108
Logrīku pievienošana un pārvaldīšana	19	360° skata kamera	109
Balss atpazīšanas izmantošana	22	Multi-Sense.....	111
Navigācija.....	29	Noskaņas apgaismojums	120
Karte.....	29	Sēdekļi.....	121
Galamērķa ievadīšana	35	Spiediens riepiņiem.....	123
Satiksme.....	48	Ekonomiska braukšana.....	124
Navigācijas iestatījumi.....	50	Dzinēja iedarbināšanas programmēšana	127
Audio/multivide	55	Dzinēja iedarbināšana no attāluma.....	130
Radio atskaņošana.....	55	Elektriskais transportlīdzeklis.....	133
Mūzika	60	Ārkārtas situācijas zvans.....	138
Fotoattēli.....	63	Saziņa ar Renault palīdzības dienestu.....	139
Video	65	Iestatījumi.....	140
Tālrunis	67	Lietotāja iestatījumi.....	140
Tālruņa savienošana pārī un pievienošana tam	67	Sistēmas iestatījumi.....	142
Zvanu pārvaldība	72	Paziņojumi	151
SMS.....	78	Darbības kļūmes	153
Tālruņa iestatījumi.....	80		
Bezvadu lādētājs	82		
Lietojumprogrammas	84		
Android Auto™, CarPlay™	84		
Lietojumprogrammu pārvaldība.....	87		
Pakalpojumu aktivizēšana.....	89		
Pakalpojumu izbeigšanās.....	92		
Sistēmas un ātruma ierobežojuma atjaunināšana	93		

VISPĀRĪGS APRAKSTS

1

Sākuma ekrāna rādījums



A. Āra gaisa temperatūra.

B. Pulkstenis.

C. Atlasītais lietotāja profils. Lai konfigurētu lietotāja profilu ➔ 140.

D. Lapas indikators: lai mainītu lapu, ātri velciet pirkstu pāri saturs zonai.

E. Piekļuve galvenajai izvēlnei

F. Sākumlapa/Piekļuve funkcijām.

A. Āra gaisa temperatūra.

B. Atlasītais lietotāja profils. Lai konfigurētu lietotāja profilu ➔ 140.

C. Pulkstenis.

D. Lapas indikators: lai mainītu lapu, ātri velciet pirkstu pāri saturs zonai.

E. Sākumlapa/Piekļuve funkcijām.

F. Palielināt pašreiz atskaņotā skaņas avota skaņas stiprumu.

G. Pašreiz atskaņotā skaņas avota skaņas stipruma samazināšana.

H. Piekļuve pirmajai lapai sākumlapā.

J. Piekļuve galvenajai izvēlnei

K. Piekļūšana funkcijām:



G. Palielināt pašreiz atskaņotā skaņas avota skaņas stiprumu.

H. Pašreiz atskaņotā skaņas avota skaņas stipruma samazināšana.

J. Piekļuve pirmajai lapai sākumlapā.

K. Piekļūšana funkcijām:

– Nospiešana un turēšana: pārstartē sistēmu;

– Nospiediet īsi: radio/mūzika OFF, minimālais displejs, pārslēdziet gaidīšanas režīmā.

Piezīme: sākumlapas "➔ 19" konfigurāciju iespējams mainīt.



Plašākai informācijai konteksta izvēlnē atveriet lietošanas rokasgrāmatu.

Izvēlņu ekrāns

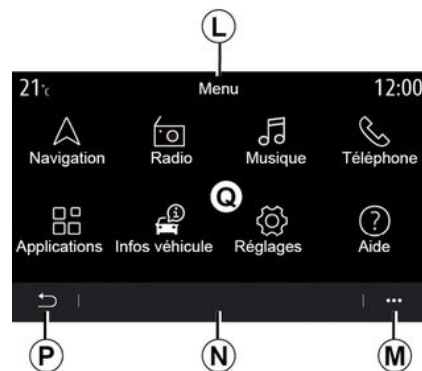

VISPĀRĪGS APRAKSTS

L. Atkarībā no izvēlnes šajā apgabalā redzamas saišnes uz aktīvajām funkcijām.

M. Konteksta izvēlne.

N. Atkarībā no izvēlnes šajā apgabalā redzami divi līdz pieci taustiņi.

P. Atgriešanās iepriekšējā lapā.

Q. Galvenā izvēlne.

Piezīme: sākuma ekrānā tiek parādītas tikai pieejamās funkcijas atkarībā no aprīkojuma līmeņa.



Plašākai informācijai konteksta izvēlnē atveriet lietošanas rokasgrāmatu.

TAUSTIŅU APRAKSTS

1

Ekrāna slēdži

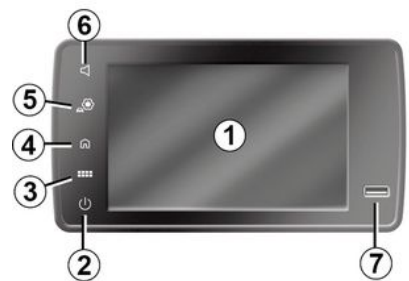

Centrālā komandpoga

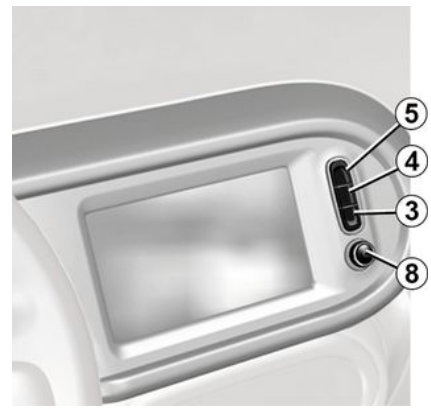

Tālvadības pults

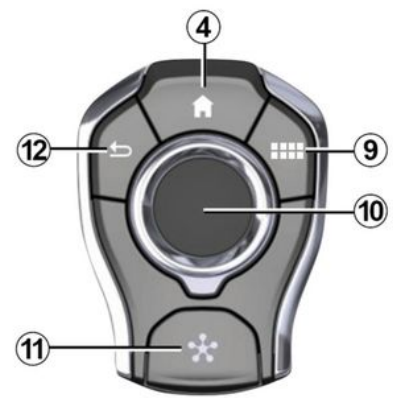

TAUSTIŅU APRAKSTS

Zemstūres vadības panelis

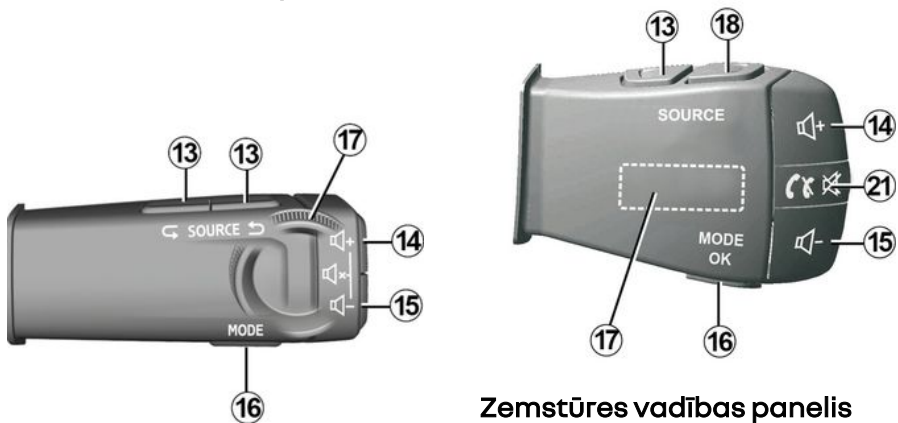

Zemstūres vadības panelis

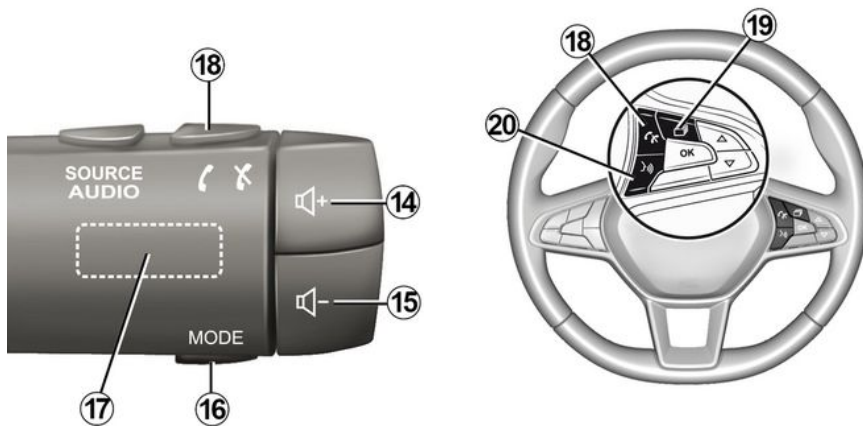

TAUSTIŅU APRAKSTS

1

Funkcijas

	Funkcija
1	Multivides ekrāns.
2	Turēt nospiestu: (aptuveni piecas sekundes): sistēmas restartēšana. Īsi nospiediet: radio/mūzika OFF, minimāls displejs, gaidstāves režīms.
3	Piekļuve galvenajai izvēlnei
4	Piekļuve sākumlapai.
5	Piekļuve iestatījumu izvēlnei.
6	Skaļuma regulēšana (1 vai 2 pogas atkarībā no ekrāna).
7	Ligzda USB.

TAUSTIŅU APRAKSTS

8	Nospiežot pogu: - ieslēgt/izslēgt. Griežot pogu: - palielināt pašreiz atskaņotā audio avota skaņas stiprumu.
9	Piekļuve galvenajai izvēlei
10	Kustinot: - navigēšana atlasītajā zonā; - uz augšu/uz leju: pārvietošanās uz pašreizējās lapas dažādām zonām (augša, vidus un apakša); - pa labi/pa kreisi: pārvietoties no vienas izvēlnes cilnes uz citu; - mainīt lapu. Griežot pogu: - zonā pārvietoties no viena elementa uz citu; - ritināt sarakstu; - navigācijas kartes mēroga pielāgošana (ZOOM režīms). Nospiežot pogu: - apstiprināt izvēli.
11	Tieša piekļuve izvēlei MULTI-SENSE.
12	Atgriezties iepriekšējā ekrānā.

TAUSTIŅU APRAKSTS

1

13	Audio avota izvēle.
14	Palielināt pašreiz atskaņotā skaņas avota skaņas stiprumu.
14 + 15	Atslēgt/pieslēgt radio skaņu. Ieslēgt audio ieraksta pauzi/atskaņošanu. Pārtrauciet balss atpazīšanas balss sintezatoru.
15	Pašreiz atskaņotā skaņas avota skaņas stipruma samazināšana.
16	Mainīt radiostacijas atskaņošanas režīmu ("Frekvence", "Saraksts", "Sākotnējie iestatījumi").
17	Parlūkojiet radiostaciju vai audio ierakstus/sarakstus. Pārļūkot sarakstu tālrunī, ja tas ir savienots ar multivides sistēmu.
18	Zvana pieņemšana/pārtraukšana.
19	Ritinot pārskatiet informāciju atbilstoši displejam (audio, kompass, dzinēja jauda u. c.).
20	Īsi nospiediet un atlaidiet (atkarībā no aprīkojuma): – aktivizēt balss atpazīšanu multivides sistēmā. Ilgs pieskāriens – aktivizēt/deaktivizēt balss atpazīšanu tālrunī, ja tas ir savienots ar multivides sistēmu.
21	Zvana pieņemšana/pārtraukšana. Atslēgt/pieslēgt radio skaņu.

LIETOŠANAS NOSACĪJUMI

Multivides ekrāns



Pārvietošanās pa izvēlni

Multivides ekrānu var izmantot, lai piekļūtu sistēmas funkcijām. Pieskarities multivides ekrānam, lai atlasītu vienu no izvēlnēm.



Pirkstu kustības

- Īss pieskāriens: pieskarities daļai ekrāna ar pirkstu, pēc tam tūlīt noņemiet pirkstu no ekrāna.
- Nospiešana un turēšana: pieskarities ekrāna daļai vismaz 1,5 sekundes.
- Tuvināšana/Tālināšana: uz ekrāna satuviniet divus pirkstus vai attāliniet tos.



- Ātrā pavilkšana: ātri velciet ar pirkstu no kreisās puses uz labo, lai pārietu no vienas sākumlapas **A** uz otru sākumlapu **B**.
- Vilkšana un nomešana: pieskarities vienumam, ko vēlaties pārvietot, un turiet to vismaz pusotru sekundi, tad velciet to uz vēlamo pozīciju un atļaidiet pirkstu.

LIETOŠANAS NOSACĪJUMI

1 Iepazīstināšana ar sākumlapu



Sistēmai ir vairākas personalizējamas sākumlapas **1**. Pārvietojieties no vienas lapas uz citu, horizontāli pavelkot, vai nospiežot vēlamajai lapai atbilstošo pogu **1**.

Šīs sākumlapas veido noteikts skaits logrīku uz tādām funkcijām kā navigācija, radio u. c.



Šie logrīki jums ļauj tiešā veidā no galvenā ekrāna rādījuma piekļūt funkcijai vai dažos gadījumos tos pārvaldīt tiešā veidā, izmantojot galvenos ekrāna rādījumus (piemēram, mainīt radiostaciju). Mājas lapas → **4** aprakstam.

Piezīme: sākumlapu → **19** konfigurāciju iespējams mainīt.



Sākumlapu, funkciju un informācijas attēlojums var būt pretējs atkarībā no valsts un lasīšanas virziena.

LIETOŠANAS NOSACĪJUMI

Galvenās izvēlnes apraksts



Lai piekļūtu galvenajai izvēlnei, nospiediet centrālajā vadības panelī vai tālvadības pultī uz ekrāna pogu **2**.

Sistēmai ir vairākas izvēlnes, kuras pieejamas galvenajā izvēlnē:

- "Navigācija": ietver visas satelīta vadības funkcijas, ceļu kartes un satiksmes informāciju;
- "Radio": izmanto, lai pārvaldītu radio un audio failu atskaņošanu;
- "Mūzika": izmanto, lai pārvaldītu audio failu atskaņošanu;
- "Tālrunis": ir paredzēts, lai savienotu pārī sistēmu ar vienu vai vairākiem mobilajiem tālruņiem un izmantotu brīvroku režīmu

- "Lietojumprogrammas": izmanto, lai pārvaldītu fotoattēlus, video un lietojumprogrammas;
- "Informācija": aptver informāciju, kas saistīta ar multivides sistēmu;
- "Palīdzība": izmanto, lai, ja nepieciešams, sazinātos ar zvanu centriem (tehniskā palīdzība, medicīniskā palīdzība, pakalpojumu nepieciešamība);
- "Ieteikumi un paziņojumi": informē par notikumiem pēc kategorijas Navigācija, multivide, Tālrunis u.c.

Piezīme: atkarībā no automašīnas aprīkojuma dažas izvēlnes var nebūt pieejamas.

 **Dažu iestatījumu saglabāšanai multivides sistēmā nepieciešams tos modificēt, dzinējam darbojoties.**

 Drošības apsvērumu dēļ sēdekļu stāvokli mainiet tikai tad, kad automašīna stāv.

Ritināma rīkjosla

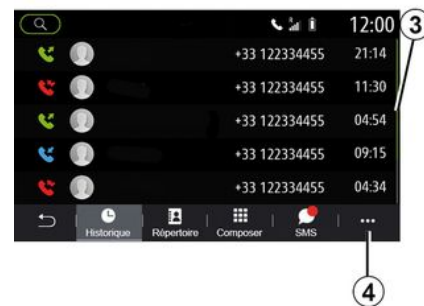

Josla **3** jums sniedz norādi par pašreizējā ekrāna rādījuma pozīciju lapā. Bīdiet multivides ekrānā uz augšu vai uz leju, lai ritinātu sarakstu un pārvietotos lapā.

Konteksta izvēlne

No vairuma sistēmas izvēļņu varat piekļūt uznirstošajai izvēlnei **4**, no kuras var piekļūt virknei apakšizvēļņu (piemēram, dzēst izlases vienumus, mainīt pašreizējo maršrutu u. c.) un jūsu multivides sistēmas lietotāja rokasgrāmatai.

LIETOŠANAS NOSACĪJUMI

1 Pieejamās funkcijas



Braukšanas laikā var nebūt iespējams piekļūt tādām funkcijām kā "Video", "Foto", apmācībai un noteiktiem iestatījumiem atkarībā no dažu valstu tiesību aktiem.

Funkcijas, kas nav pieejamas, var atpazīt pēc ikonas **5**.

Lai piekļūtu funkcijām, kas nav pieejamas, apstādiniet transportlīdzekli.

Piezīme: dažās valstīs, lai piekļūtu lietojumprogrammām, saskaņā ar spēkā esošajiem noteikumiem jābūt ieslēgtai stāvbremzei. Lai iegūtu plašāku informāciju, sazinieties ar ražotāja pilnvarotu pārstāvi.

TĪRĪŠANA

Tīrīšanas ieteikumi

Skārienekrāna tīrīšanai vienmēr izmantojiet tīru un mīkstu bezplūksnu mikrošķiedru drānu.

Atkarībā no ekrāna veida automašīnā izmantojiet atbilstošo tīrīšanas veidu:

- sausa tīrīšana;
- tīrīšana ar ziepjūdeni.

Skatiet sadaļu "Ekrānu saraksts ar atbilstošiem tīrīšanas ieteikumiem", lai noteiktu multivides ekrānam piemēroto tīrīšanas veidu.

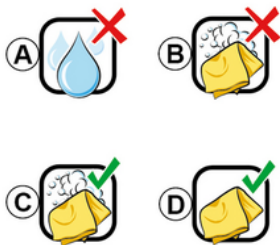

Atkarībā no ekrāna veida, ievērojiet tālāk norādītos tīrīšanas ieteikumus:

A. : neizmantojiet spirta bāzes šķidrumus, neuzklājiet vai neizsmidziniet šķidrumus;

B. : netīriet ar mikrošķiedru drānu, kas samitrināta ziepjūdenī;

C. : tīriet ar mikrošķiedru drānu, kas samitrināta ziepjūdenī;

D. : noslaukiet ar sausu mikrošķiedru drānu (sausā tīrīšana).



Neizmantojiet produktus, kuru sastāvā ir alkohols un/ vai izsmidzināmus šķidrumus.



Neleļiet vai nesmidziniet tīrīšanas produktus uz ekrāna. Neizmantojiet ķīmiskus tīrīšanas līdzekļus vai mājsaimniecības līdzekļus. Ierīce nedrīkst saskarties ar jebkādiem šķidrumiem un nedrīkst būt pakļauta mitruma iedarbībai. Ja tā notiek, var tikt bojātas virsmas vai elektriskie komponenti vai pasliktināta to kvalitāte.

Sausa tīrīšana

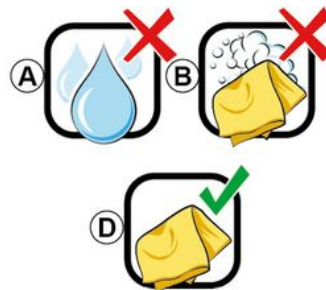

TĪRĪŠANA

1

Skārienekrāna tīrīšanai izmantojiet tikai tīru un mīkstu bezplūksnu mikrošķiedru drānu, jo šādi netiek bojāti pretatspīduma materiāli.

Nespiediet multivides ekrānu pārāk spēcīgi un neizmantojiet tīrīšanas aprīkojumu, kas var saskrāpēt ekrānu (piemēram, suku, rupju drānu u. c.).

Ekrānu saraksts ar atbilstošiem tīrīšanas ieteikumiem:



Neizmantojiet produktus, kuru sastāvā ir alkohols un/ vai izsmidzināmus šķidrumus.



Nelejiēt vai nesmidziniet tīrīšanas produktus uz ekrāna. Neizmantojiet ķīmiskus tīrīšanas līdzekļus vai mājsaimniecības līdzekļus. Ierīce nedrīkst saskarties ar jebkādiem šķidrumiem un nedrīkst būt pakļauta mitruma iedarbībai. Ja tā notiek, var tikt bojātas virsmas vai elektriskie komponenti vai pasliktināta to kvalitāte.

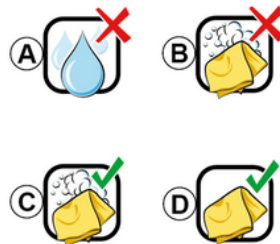

Atkarībā no ekrāna veida, ievērojiet tālāk norādītos tīrīšanas ieteikumus:

TĪRĪŠANA

A. : neizmantojiet šķidrumu, spirta bāzes šķidrumus un/vai neuzklājiet vai neizsmidziniet šķidrumus;

B. : netīriet ar mikrošķiedru drānu, kas samitrināta ziepjūdenī;

C. : tīriet ar mikrošķiedru drānu, kas samitrināta ziepjūdenī;

D. : noslaukiet ar sausu mikrošķiedru drānu (sausā tīrīšana).

Tīrīšana ar ziepjūdeni

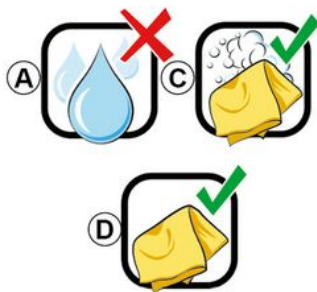

Maigi noslaukiet ekrānu ar tīru un mīkstu ziepjūdeni samitrinātu bezplūksnu mikrošķiedru drānu.

Lai noskalotu, maigi noslaukiet ekrānu ar ūdeni samitrinātu mikrošķiedru drānu.

Tīrīšanu pabeidziet, maigi noslaukot ar sausu mikrošķiedru drānu.



Neizmantojiet produktus, kuru sastāvā ir alkohols un/vai izsmidzināmus šķidrumus.



Neļejiet vai nesmidziniet tīrīšanas produktus uz ekrāna. Neizmantojiet ķīmiskus tīrīšanas līdzekļus vai mājsaimniecības līdzekļus. Ierīce nedrīkst saskarties ar jebkādiem šķidrumiem un nedrīkst būt pakļauta mitruma iedarbībai. Ja tā notiek, var tikt bojātas virsmas vai elektriskie komponenti vai pasliktināta to kvalitāte.

IESLĒGŠANA, IZSLĒGŠANA

1

Ieslēgšana



Multivides sistēma sāk darboties:

- iedarbinot automašīnu;
- īsi nospiežot uz multivides paneļa vadības ierīces 1 vai centrālās vadības ierīces.

Izslēgšana



Multivides sistēmu var izslēgt:

- īsi nospiežot uz multivides paneļa vadības ierīces 1 vai centrālās vadības ierīces, varat:
 - izslēgt radio/mūziku;
 - izslēgt ekrānu;
 - pārslēgt gaidstāves režīmā.
- aizslēdzot visas automašīnas vērtnes.

Pulksteņa laika/ temperatūras/datuma ekrāns



Ekrāns tiek parādīts, ja ir atlasīta funkcija "Gaidstāve".

LOGRĪKU PIEVIENOŠANA UN PĀRVALDĪŠANA

Sākumlapu personalizēšana



Jūsu sistēmai ir vairākas personalizējamas sākumlapas ar vairākiem logrīkiem, kas ļauj piekļūt tādām funkcijām kā navigācija, radio, iestatījumi u. c.

Nospiediet uz kāda logrīka sākumlapā, lai piekļūtu funkcijai vai atsevišķos gadījumos tiešā veidā kontrolētu to no galvenā ekrāna (piem., lai pārslēgtu radiostaciju vai piekļūtu tālrunim).

Jūs varat konfigurēt sākumlapas, pievienojot, dzēšot vai pielāgojot logrīkus.

Lai piekļūtu sākumekrāna pielāgošanas iestatījumiem,

sākumekrānā nospiediet un turiet multivides ekrānu **1**.

 Logrīka konfigurācija ir saistīta ar profilu. Ja tiek mainīts profils, mainās arī logrīka attēlojums.

 Drošības apsvērumu dēļ sēdekļu stāvokli mainiet tikai tad, kad automašīna stāv.



Logrīka «» pievienošana

Izvēlieties sākumekrānu **A**, kuru vēlaties pielāgot.

Zonā **B** atlasiet logrīku, kuru vēlaties rādīt. Atlasītais logrīks maina krāsu, tādējādi apstiprinot darbību.

Velciet logrīku no zonas **B** un nometiet to vēlamajā pozīcijā sākumekrānā **A**.

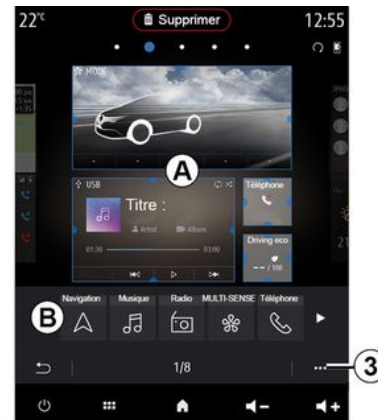

Logrīku personalizēšana

Atlasiet logrīku zonā **B**, pieskaroties ekrānam (atlasīt/pozīcija), tad izvēlieties atrašanās vietu zonā **A**.

Lai pārvietotu logrīku no vienas lapas uz citu, nospiediet un turiet uz sākuma lapas, atlasiet logrīku, tad velciet un nometiet to vēlamajā lapā.

LOGRĪKU PIEVIENOŠANA UN PĀRVALDĪŠANA

1

Piezīme: dažus logrīkus atkarībā no to lieluma var izmantot tikai vienreiz. Doto funkciju logrīku lapā var izmantot tikai vienu reizi.



Logrīka izmērs

Varat pielāgot logrīka izmēru, saspiežot/izplešot kādu no logrīka malām. Kad ir sasniegts logrīka robežizmērs, tiek parādīts sarkans rāmis.

Atkarībā no aprīkojuma josla **C** varat izvēlēties logrīka izmēru. Dažām lietojumprogrammām ir tikai viens izmērs. Sākuma ekrānā parādīto logrīku skaits var atšķirties atkarībā no daudzfunkcionālā ekrāna formāta. Nospiediet un turiet

sākuma lapu, lai redzētu visas savas sākuma lapas.

“Adrese” un “Kontakts” logrīki

Lai konfigurētu šos divus logrīkus ➔ **89**, ir nepieciešams aktivizēt pakalpojumu.

« Adresse »

Multivides sistēma novirza jūs uz “Navigācija” izvēlni.

Atlasiet adresi, kuru vēlaties atzīmēt kā One Touch izlasē, zvanu žurnālā vai manuāli.

« Kontakts »

Multivides sistēma novirza jūs uz jūsu tālruņa kontaktpersonu sarakstu (tikai tad, ja jūsu tālrunis ir pievienots multivides sistēmai).

Tālruņu grāmatā atlasiet kontaktpersonu, kuru vēlaties norādīt kā One Touch.

Piezīme: ar šiem diviem logrīkiem saistītā informācija tiek glabāta multivides sistēmā pat tad, ja jūsu tālrunis nav savienots ar multivides sistēmu. Dati netiek uzskatīti par konfidencialiem.

Logrīku dzēšana



Nospiediet un turiet logrīku, kuru vēlaties dzēst. Tas maina krāsu, lai apstiprinātu darbību. Velciet un nometiet uz pogas “Dzēst” **2** vai bīdīet logrīku apgabalā **B**.

Piezīme: atlasīšana/pozicionēšana ir efektīvākais veids, kā izdzēst logrīkus, jo nepieciešams tikai pieskarties ekrānam: atlasiet logrīku(-us), tad nospiediet pogu “Dzēst” **2**.

LOGRĪKU PIEVIENOŠANA UN PĀRVALDĪŠANA



Ainavskata režīmā visas savas sākumlapas varat rādīt pilnā skatā. Lai dzēstu logrīkus, uznirstošajā izvēlnē **3** nospiediet pogu "Dzēst".

Atkarībā no izvēles atlasiet:

- vēlamos logrīku(s), tad nospiediet pogu "Dzēst" **4**;
- visus logrīkus no visiem ekrāniem, pēc tam nospiediet pogu "Atlasīt visus" **6**, kam seko "Dzēst" **4**.

Sākumlapas dzēšana

Lai izdzēstu sākumlapu, jums jādzēš visi logrīki lapā.

Konteksta izvēlne

Varat izmantot uznirstošo izvēlni **3**, lai:

- dzēstu vienu vai vairākus logrīkus sākumekrānos;

- atjaunot sākumlapas noklusējuma konfigurāciju.

Saglabāšana un iziešana

Lai saglabātu sākumekrāna iestatījumus un izietu, nospiediet pogu **5**.



Drošības apsvērumu dēļ sēdekļu stāvokli mainiet tikai tad, kad automašīna stāv.

BALSS ATPAZĪŠANAS IZMANTOŠANA

1

Ievads

Jūsu multivides sistēma ir aprīkota

ar balss atpazīšanas sistēmu , ko var izmantot, lai ar balss komandu kontrolētu dažas multivides sistēmas funkcijas un dažas tālruņa funkcijas. Varat izmantot multivides sistēmu vai tālruni, turot rokas uz stūres.

Piezīme. Balss atpazīšanas pogas novietojums var atšķirties. Plašākai informācijai skatiet automašīnas lietotāja rokasgrāmatu.

Balss atpazīšanas sistēma neieraksta ne jūsu balsi, ne jūsu komandas. Tas neietver balss palīdzību, kas varētu mijiedarboties ar lietotāju vai atbildēt uz jautājumiem, piemēram:

- "Kādi ir laikapstākļi Paris?"
- "Vai manā šīrīta maršrutā ir kādi satiksmes apgrūtinājumi?"

Balss vadība



(atkarībā no aprīkojuma)

Varat izmantot balss vadības sistēmu, lai veiktu zvanu kontaktpersonai no savas adrešu grāmatīņas, ievadītu galamērķi un mainītu radio staciju, nepieskaroties ekrānam. Nospiediet pogu **1** un rīkojieties atbilstīgi skaņas un vizuālajām norādēm ekrānā.

Aktivizēšana

Atkarībā no aprīkojuma nospiediet automašīnas balss atpazīšanas

pogu .

Piezīme: izmantojot balss atpazīšanu, pirms runāšanas vienmēr pagaidiet, līdz atskan skaņas apstiprinājums.

Deaktivēšana

Lai deaktivizētu tālruņa balss atpazīšanas sistēmu multivides sistēmā, nospiediet un turiet balss

atpazīšanas pogu  automašīnā vai pēc skaņas signāla pasakiet "Exit".



Varat pārtraukt sintezatoru balss atpazīšanas

izmantošanas laikā, nospiežot pogu **1** vai nodiktējot komandu. Pīkstiens norāda, ka varat sākt runāt.

Multivides sistēmas balss atpazīšanas sistēmas lietošana

Jūsu multivides sistēmas galvenās balss komandas

Norāde "Galvenais ekrāns" vai "Atpakaļ!" ļauj atgriezties pie galvenā balss atpazīšanas ekrāna rādījuma.

BALSS ATPAZĪŠANAS IZMANTOŠANA

Pasakiet "Iziet", lai aizvērtu balss atpazīšanas izvēlni.

Pasakiet "Palīdzība", lai saņemtu detalizētu informāciju par katru sistēmas ekrānu un pieejamām iespējām.

Norādes "Nākamā lapa", "Iepriekšējā lapa", "Pirmā lapa" vai "Pēdējā lapa" ļauj navigēt balss atpazīšanas sistēmas sarakstos.

"Balss atpazīšanas" izvēlne



Balss komandu izvēlnē jūs varat vadīt ar balss komandām šādas funkcijas:

- « Tālrunis »;
- « Navigācija »;
- « Audio ».

 Ekrānā zilā krāsā attēlotās funkcijas ir izrunājamas un multivides sistēmai saprotamās komandas.

Balss atpazīšanas rādītājs A

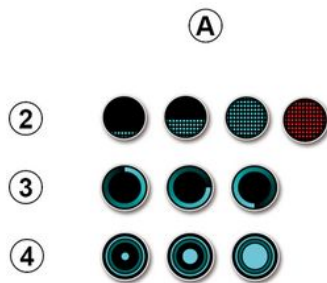

Balss atpazīšanas rādītāju **A** veido krāsu atzīmes un ikonas.

- Ikona **2** norāda, ka multivides sistēma gaida komandu: indikatora **A** krāsa norāda balss atpazīšanas sniegumu;
- gaiši zila krāsa: vidējs balss atpazīšanas līmenis;

- zila krāsa: labs balss atpazīšanas līmenis;
- tumši zila krāsa: optimāls balss atpazīšanas līmenis;
- sarkana krāsa: lietotāja balss ir pārāk skaļa, un sistēmai ir sarežģīti saprast komandu.
- Ikona **3** norāda, ka multivides sistēma analizē norādi;
- ikona **4**: multivides sistēma reaģē.

 Pelēkā krāsā attēlotās funkcijas norāda uz to, ka tās nav pieejamas vai nav pievienotas. Multivides sistēma ieteiks pievienot, piemēram, telefonu.

 Runājiet skaļi un tā, lai jūs varētu saprast. Izmantojiet balss atpazīšanas rādītāju, lai uzlabotu balss atpazīšanu.

BALSS ATPAZĪŠANAS IZMANTOŠANA

1

Navigācijas vadība, izmantojot balss atpazīšanu



Iespējamās vairākas metodes, lai ievadītu galamērķi, izmantojot multivides sistēmā iestrādāto balss atpazīšanas funkciju .



« Mērķis »

Ievadiet pilnu adresi, izmantojot balss norādi.

Nospiediet balss vadības taustiņu

, lai atvērtu balss vadības galveno izvēlni.

Pēc skaņas signāla sakiet: "Doties uz", tad nosauciet pilnu sava galamērķa adresi (mājas numurs, ielas nosaukums, pilsēta, apkaime).

Sistēma parādīs ievadīto adresi, apstipriniet savu galamērķi, lai sāktu navigācijas norāžu sniegšanu.

« Mājas »

Lai izsauktu mājas adresi, izmantojot balss komandu.

Nospiediet balss vadības taustiņu

, lai atvērtu balss vadības galveno izvēlni.

Pēc skaņas signāla sakiet "Doties uz mājām".

Sistēma norādīs iepriekš reģistrēto mājas adresi. Apstipriniet savu galamērķi, lai sāktu norāžu sniegšanu.

« Darbs »

Lai izsauktu darba adresi, izmantojot balss komandu.

Nospiediet balss vadības taustiņu

, lai atvērtu balss vadības galveno izvēlni.

Pēc skaņas signāla sakiet "Doties uz darbu".

Sistēma norādīs iepriekš reģistrēto darba adresi. Apstipriniet savu galamērķi, lai sāktu norāžu sniegšanu.

Piezīme: lai varētu izmantot balss funkciju "Doties uz mājām" vai "Doties uz darbu", vispirms ir jāreģistrē adrese.

Ja adrese nav reģistrēta, multivides sistēma piedāvā to ievadīt.

Papildu informāciju par mājas vai darba adreses ➔ 50 reģistrēšanu.

« Izlase »

BALSS ATPAZĪŠANAS IZMANTOŠANA

Lai izsauktu izlasē saglabātu adresi, izmantojot balss komandu.

Nospiediet balss vadības taustiņu



, lai atvērtu balss vadības galveno izvēlni.

Pēc skaņas signāla sakiet "Izlase", tad atlasiet savu galamērķi.

Sistēma parāda ievadīto adresi. Apstipriniet savu galamērķi, lai sāktu norāžu sniegšanu.

"Galamērķa vēsture"

Lai izgūtu iepriekš ievadītu adresi, izmantojot balss vadību.

Nospiediet balss vadības taustiņu



, lai atvērtu balss vadības galveno izvēlni.

Pēc otrā skaņas signāla sakiet "Galamērķu vēsture", tad atlasiet savu galamērķi.

Sistēma parāda ievadīto adresi. Apstipriniet savu galamērķi, lai sāktu norāžu sniegšanu.

« Interesējoša vieta »

Lai meklētu interesējošu punktu, izmantojot balss komandu.

Pēc skaņas signāla sakiet "Meklēt apkopes staciju" vai "Meklēt viesnīcu".

Navigācijas sistēma piedāvā vairākus POI (interesējošos punktus) dažādās kategorijās.

Galamērķis citā valstī

Valsts jānomaina pirms adreses pateikšanas.

Nospiediet balss vadības taustiņu



, lai atvērtu balss vadības galveno izvēlni.

Pēc skaņas signāla sakiet "Mainīt valsti", tad nosauciet valsti, kurā vēlaties veikt meklēšanu. Pēc otrā skaņas signāla nosauciet galamērķa adresi.

Piezīme: varat mainīt valsti ar nosacījumu, ka to atbalsta sistēmas valoda.

"Interesējoša vieta" citā valstī

Braucieni laikā ārzemēs dažas balss komandas kategorijām var netikt atpazītas.

Ja vēlaties meklēt interesējošu punktu, sakiet: "Points of interest by category" (Interesējošie punkti pēc kategorijas). Multivides sistēma parāda interesējošo punktu kategoriju sarakstu. Izvēlieties vienu no kategorijām ➔ 35.

Iecienītāko galamērķu lietošana, izmantojot balss atpazīšanu

Saglabātās adreses var izsaukt tieši, izmantojot balss atpazīšanu.

Nospiediet balss komandas pogu



, lai atvērtu balss komandas galveno izvēlni.

Pēc skaņas signāla sakiet "Parādīt manus izlases vienumus".

Sistēma parāda reģistrēto vai reģistrētos izlases vienumus.

"Radio" vadība ar balss atpazīšanu

Varat aktivizēt mūziku, radio vai mainīt viļņu garumu, izmantojot multivides sistēmas balss norādes.

Nospiediet balss komandas pogu



, lai atvērtu balss komandas galveno izvēlni.

Pēc skaņas signāla sakiet – "FM stacija", "AM stacija", "DAB stacija";

vai,

– "X stacija" ar X kā radiostacijas nosaukumu;

vai,

BALSS ATPAZĪŠANAS IZMANTOŠANA

1

– “Stacija” un pēc tam vēlāmā radiofrekvence, piemēram, “91.8 stacijai”, sakiet “91.8 stacija”.

“Mūzika” vadība ar balss atpazīšanu



Varat atskaņot mūziku (audio ierakstu, atskaņošanas sarakstu u. tml.), izmantojot multivides sistēmā integrētās balss komandas. Iespējamās ārējās audioierīces ir:

- “USB” (USB pieslēgvietā);
- “AUX” (Jack ligzda).

Nospiediet balss komandas pogu

, lai atvērtu balss komandas galveno izvēlni.

Pēc skaņas signāla sakiet kādu no šīm norādēm:

- “Atskaņot izpildītāju”, papildinot ar izpildītāja vārdu;
- vai,
- “Atskaņot ierakstu”, papildinot ar ieraksta nosaukumu;
- vai,
- “Atskaņot albumu”, papildinot ar albuma nosaukumu;

vai,

- “Atskaņot žanru”, papildinot ar žanra nosaukumu;

vai,

- “Atskaņošanas saraksts”, papildinot ar atskaņošanas saraksta nosaukumu.

Atkarībā no izvēlētā avota varat:

- atskaņot nākamo/iepriekšējo dziesmu;

vai,

- atskaņot visus ierakstus/parādīt mūzikas sarakstu.

“Mainīt audio avotu”

Galvenajā izvēlnē varat mainīt audio avotu.

Nospiediet balss komandas pogu

, lai atvērtu balss komandas galveno izvēlni.

Pēc skaņas signāla sakiet “Play” (Atskaņot) un tad avota nosaukumu:

- “Atskaņot USB”;

vai,

- “Atskaņot FM”;

vai,

- “Atskaņot Bluetooth®”.

Tālruņa izmantošana ar balss atpazīšanu

Ar jūsu multivides sistēmā integrēto balss vadību ir iespējams zvanīt uz tālruņa numuru vai kontaktpersonai.

Nospiediet balss komandas pogu

, lai atvērtu balss komandas galveno izvēlni.

Pēc skaņas signāla sakiet kādu no šīm norādēm:

- “Zvanīt” un nosauciet kontaktpersonas vārdu, kurai vēlaties zvanīt;

vai,

- “Zvanīt” un tad tālruņa numuru, uz kuru vēlaties zvanīt.

Piezīme. Ir ieteicams nosaukt numura ciparus pa vienam vai diviem.

Kad sistēma parāda norādīto numuru, sakiet “Zvanīt”, lai zvanītu nosauktajam numuram, vai

BALSS ATPAZĪŠANAS IZMANTOŠANA

"Labot)"/"Atpakaļ, lai nosauktu citu numuru.



Balss vadību var izmantot arī zvanu žurnāla apskatīšanai un "SMS" lasīšanai.

Nospiediet balss komandas pogu



, lai atvērtu balss komandas galveno izvēlni.

Pēc skaņas signāla sakiet kādu no šīm norādēm:

- "Zvanu žurnāls" vai "Nesenie zvani";

vai,

- "Lasīt SMS" vai "Parādīt SMS".

Piezīme: iespējams lasīt tikai tās "SMS" ziņas, kas saņemtas braukšanas laikā.

« Palīdzība »

Lai uzzinātu vairāk par balss funkciju izmantošanu, nospiediet balss komandas pogu un sakiet "Palīdzība".

Funkcija "Palīdzība" vienmēr ir pieejama. Piemēram, ja ir atvērts ekrāns "Tālrunis" un pasakāt "Palīdzība", sintētiskā balss palīdzēs izmantot funkciju.

Tālruņa balss atpazīšanas sistēmas lietošana multivides sistēmā

Lai izmantotu tālruņa balss atpazīšanas sistēmu ar multivides sistēmu:

- savienojiet tālruni ar multivides sistēmu → 69;
- pārliedziniet, ka tālrunim ir balss atpazīšanas funkcija, kas ir saderīga ar multivides sistēmu.

Piezīme: ja tālruņa balss atpazīšanas funkcija ir savietojama ar multivides sistēmu, izvēlnē "Bluetooth ierīču sar." → 69 tiek parādīts simbols 5.



Piezīme: ja vēlaties izmantot tālruņa balss atpazīšanas funkciju multivides sistēmā, pārliedziniet, ka atrodaties teritorijā, kur ir pieejams tīkla pārklājums.

Lai aktivizētu/deaktivizētu tālruņa balss atpazīšanas sistēmu multivides sistēmā, nospiediet un turiet savas automašīnas balss

atpazīšanas pogu

Lai aktivizētu balss atpazīšanas sistēmu multivides sistēmā, nospiediet automašīnas balss

atpazīšanas pogu

BALSS ATPAZĪŠANAS IZMANTOŠANA

1

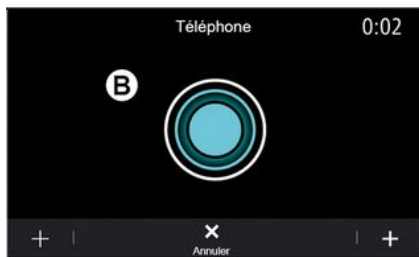

Ekrānā **B** tiek parādīta tālruņa balss vadības galvenā izvēlne.

Lai atkārtoti aktivizētu tālruņa balss atpazīšanas sistēmu multivides sistēmā, īsi nospiediet savas automašīnas balss atpazīšanas

pogu  vai ekrānu **B**.

Ar balss vadības galveno izvēlni ir iespējams izmantot balss vadību dažām tālruņa funkcijām.

Balss atpazīšana ir deaktivizēta:

- braucot atpakaļgaitā;
- zvanu laikā.

Piezīme: pēc dažām sekundēm bez aktivitātes balss atpazīšanas sesija tiek automātiski deaktivizēta.



Izmantojot tālruņa balss atpazīšanas sistēmu ar multivides sistēmu, darbības nodrošināšanai izmantotie mobilie dati var radīt papildu izmaksas, kas nav iekļautas tālruņa pakalpojumu līgumā.

Funkcijas Viena uzņemšana izmantošana

Funkcija Viena uzņemšana ļauj veikt tiešāku un precīzāku balss komandu, lai izvairītos no izvēlnēm "Tālrunis", "Kontakti", "Navigācija", "Mērķis" utt.

Lai izmantotu tālruņa funkciju, varat izmantot tiešās komandas:

- "Zvanīt Didjē";
- "Zvanīt uz biroju";

- ...

Lai izmantotu navigācijas funkciju, varat izmantot tiešās komandas:

- "Doties uz Champs-Élysées Paris";
- "Doties uz mājām";

- ...

Lai izmantotu multivides funkcijas, varat izmantot tiešās komandas:

- "Stacija Radio Francija";
- "Atskaņot Bluetooth®";

- ...

Lai izmantotu šo funkciju, nospiediet

balss atpazīšanas pogu , sagaidiet skaņas signālu, tad pasakiet komandu.

KARTE

Karte

Kartes rādījums

Lai piekļūtu kartei, sākumekrānā nospiediet "Izvēlne", tad "Navigācija".

Kartei piekļūst iespējams arī izmantojot logrīku "Navigācija".

Kartē tiek parādīta faktiskā atrašanās vieta un konfigurētā informācija (POI, laika prognoze, satiksmes informācija u. c.).

Nospiežot un turot karti un tad velkot ar pirkstu pa skārienekrānu nepieciešamajā virzienā, varat pārvietoties navigācijas kartē.

Lai atgrieztos pašreizējā pozīcijā, nospiediet .



Drošības apsvērumu dēļ sēdekļu stāvokli mainiet tikai tad, kad automašīna stāv.

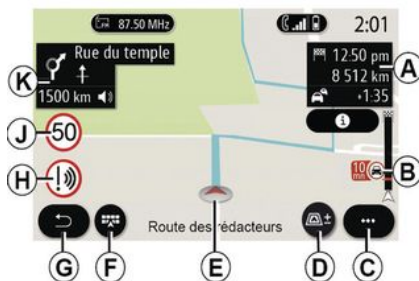

"Karte" ekrāns ar aktīvu braucienu

A. Informācija par braucienu, piemēram, ierašanās laiks, papildu braukšanas laiks satiksmes dēļ un atlikušais attālums līdz nākamajam posmam vai gala mērķim (atkarībā no parametriem).

Piezīme: nospiediet vienu reizi apgabala **A**, lai multivides sistēmā parādītu informāciju par brauciena posmiem.



B. Informācija par satiksmes apstākļiem dažus nākamus kilometrus. Nospiediet uz šī apgabala, lai apskatītu aktīvā brauciena notikumu sarakstu.

C. Konteksta izvēlne.

D. Skati/tālummaiņa:

- nospiediet "±", lai skatītu pogu tālummaiņai uz priekšu un atpakaļ;
- nospiediet pogu "Skats", lai parādītu 2D/2D skatu, orientētu uz ziemeļiem, 3D/3D Inception, "Satiksmes karte".

Piezīme: šīs funkcijas var būt atdalītas atkarībā no multivides ekrāna:

- **L** tālummaiņa "±";

KARTE

– **M** "Skati".

E. Atrāšanās vieta un ielas, uz kuras esat, nosaukums. Nospiediet, lai piekļūtu pie papildu funkcijām.

F. Navigācijas izvēlne.

G. Atgriezies iepriekšējā ekrānā.

H. Bīstamības zonas brīdinājums.

J. Ātruma ierobežojuma indikatora panelis.

K. Kamēr maršruts ir aktivizēts, informācija par nākamajiem pagriezieniem un ielu nosaukumiem maršrutā. Pieskarieties skajruņa ikonai, lai aktivizētu/deaktivizētu balss norāžu sniegšanu, un atkārtojiet iepriekšējo balss komandu.

N. Informācija par braucienu, piemēram, ierašanās laiks, papildu laiks satiksmes dēļ un attālums. Pieskarieties vienumam, lai apskatītu brauciena posmus.

P. Informācija par izmantotajiem ceļu veidiem (autostrādēm, maksas ceļiem, autopārvadājumu dzelzceļu).

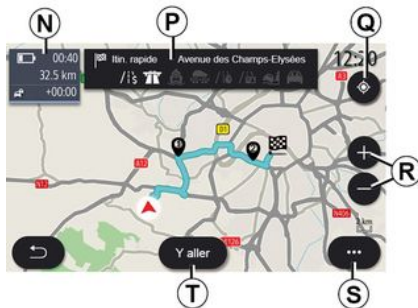

"Maršruta aprēķināšana" ekrāns

Q. Ja maršruts ir aktivizēts, funkciju var izmantot, lai atgrieztos maršrutā pēc pārvietošanās navigācijas kartē.

R. Tālummaiņa: tālummaiņas pogas.

S. Konteksta izvēlne.

T. Nospiediet pogu "Sākt", lai uzsāktu izvēlēto maršrutu.



"Karte" ekrāns bez aktīva brauciena

Funkcija **Q** atgriežas pašreizējā pozīcijā.



Drošības apsvērumu dēļ sēdekļu stāvokli mainiet tikai tad, kad automašīna stāv.

KARTE



“Satiksmes karte” ekrāns

V. Satiksmes notikumu skats kartē vai notikumu sarakstā.

W. Kamēr notiek norāžu sniegšana, nospiediet pogu “Izvairoties no visa”, lai izvairītos no visām zonām ar sastrēgumu problēmām.

Konteksta izvēlne bez aktivizēta maršruta

Nospiediet uz uznirstošās izvēlnes, lai piekļūtu izvēlei “Iestatījumi”.

Cilnē “Maršruts” varat piekļūt šādiem iestatījumiem:

- « Maršruta veids »;
- “Veikt novirzes”;
- « Atļaut maksas ceļus »;
- « Atļaut autoceļus »;

- “Atļaut prāmjus”;
- « Atļaut auto vilcienu »;
- « Automātiskās vadības piedāvājums »;
- « Ar citām ierīcēm kopīgotie galamērķi »;
- « Atļaut ierobežota laika ceļus »;
- “Atļaut maksas ceļus”;
- « Izvairīšanās zona »;
- « Atļaut grants ceļus ».

Cilnē “Karte” varat piekļūt šādiem iestatījumiem:

- “Krāsu karte”;
- « Laika ziņu displejs »;
- “2D/2D uz ziemeļiem, 3D/3D Inception, “Satiksmes” skati»;
- « Satiksmes displejs »;
- « Ceļazīmju atpazīšana »;
- « Automātiska tālummaiņa »;
- « Mans auto »;
- « Krustojuma skats »;
- “Displeja POI”;
- « Laika ziņu displejs ».

Konteksta izvēlne ar aktivizētu maršrutu

Nospiediet konteksta izvēlni, lai piekļūtu šādām izvēlnēm:

- « Atcelt maršrutu »;
- « Navigācijas balss »;
- “Maršruta informācija”;
- « Iestatījumi ».

« Atcelt maršrutu »

Aptur aktivizēto navigāciju.



« Navigācijas balss »

Lai aktivizētu/deaktivizētu balss norāžu sniegšanu, nospiediet **1**.

Piezīme: ja šī funkcija ir deaktivizēta, ierakstītā balss nesniegs norādes no multivides sistēmas.

Varat piekļūt “Navigācijas balss” iestatījumiem:

- no uznirstošās izvēlnes **C**;
- nospiežot skaļuma regulēšanas elementus, kad multivides sistēmā tiek atskaņota balss informācija.



Piezīme:

- skaļuma kontroles elementus var izmantot tikai aktīvajam avotam ("Navigācijas balss", "Radio", "Tālrunis");
- skaņas līmeņa indikators **2** tiek rādīts informatīvos nolūkos. To nevar izmantot skaļuma līmeņa regulēšanai.



Drošības apsvērumu dēļ sēdekļu stāvokli mainiet tikai tad, kad automašīna stāv.



"Maršruta informācija"

Šī funkcija ļauj apskatīt aktīvā maršruta detalizētu informāciju.

Cilnē "Kopsavilkums" varat aplūkot izbraukšanas un galamērķa adreses, kā arī izvēlētos maršrutus.

Cilnē "Ceļu sar." varat detalizēti skatīt maršrutu.

Cilnē "Posmi" varat apskatīt dažādus posmus, kā arī attālumus un ilgumus starp katru posmu.

Attēlošanas režīms



Varat izvēlēties kādu no attēlošanas režīmiem, nospiežot skatu/ tālummaiņas pogu **D**.

Maršruta skats

Maršruts pilnā apjomā ir parādīts kartē.

skats 2D

Kartē attēlota pašreizējā atrašanās vieta; karte ir vērsta braukšanas virzienā.

Skats 2D/uz ziemeļiem

Kartē attēlota pašreizējā atrašanās vieta; karte vērsta uz ziemeļiem.

KARTE



skats 3D

Kartē attēlota pašreizējā atrašanās vieta uz 3D kartes virsmas. Karte automātiski tiek orientēta braukšanas virzienā.



Skats 3D Inception

(atkarībā no aprīkojuma)

Karte ir mazliet pacelta uz augšu, lai nodrošinātu redzamību lielākā attālumā. Karte automātiski tiek orientēta braukšanas virzienā.

Norāžu sniegšana

Kad maršruts ir aprēķināts, tiek aktivizētas norādes. Multivides sistēma sniedz norādījumus visa maršruta garumā, katrā virziena maiņas punktā sniedzot informāciju par nākamo manevru.

1. stadija: sagatavošanās

Multivides sistēma (navigācijas balss norādes) brīdina, ka drīz būs nepieciešams veikt manevru.

2. stadija: brīdinājums

Multivides sistēma paziņo veicamo manevru.

Piemēram, "Pēc 400 metriem nobraukt nost".

Ekrānā tiek parādīts detalizēts 3D manevra attēls.

3. stadija: manevrs

Multivides sistēma norāda, kuru manevru izpildīt.

Piemēram, "Nākamajā krustojumā nogriezieties pa labi".

Kad manevrs ir pabeigts, karte tiek parādīta pilnkrāna režīmā.

Piezīme: ja nesekojat braukšanas norādījumiem vai novirzāties no aprēķinātā maršruta, multivides sistēma automātiski aprēķina jaunu maršrutu.

2

KARTE

2



Josla

Attēlojums tiek automātiski pārslēgts detalizētākā skatā, lai sniegtu norādījumus pārkārtoties citā joslā nākamā manevra veikšanai:

- josla(-as) **3** bez virziena bultas(-ām): atbilstoši aprēķinātajam maršrutam josla nav ieteicama;
- josla(-as) **4** ar virziena bultu(-ām): atbilstoši aprēķinātajam maršrutam josla ir ieteicama.

Piezīme: manevra laikā var tikt parādītas citas joslas.

« Laika ziņas »



Konteksta izvēlnē varat aktivizēt vai deaktivizēt laikapstākļu attēlojumu kartē.

Multivides sistēma sniedz informāciju par laikapstākļu prognozi jūsu pozīcijas apgabalā vai galamērķi, ja ir aktivizēts maršruts.

Piezīme: lai parādītu laikapstākļus ➔ **89**, šis pakalpojums ir jāaktivizē.

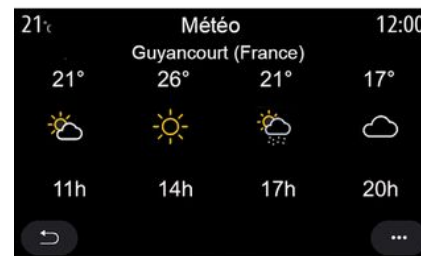

Nospiediet laikapstākļu ikonu **5**, lai apskatītu dažu nākamo stundu laikapstākļu prognozi.

Šai informācijai iespējams piekļūt arī izmantojot logrīku "Laika ziņas".

GALAMĒRĶA IEVADĪŠANA

Izvēlne "Navigācija"

Sākuma ekrānā nospiediet uz kartiņas "Izvēlne", tad "Navigācija".

Balss atpazīšanas izmantošana, lai ievadītu adresi

Nospiediet balss atpazīšanas pogu



, pēc tam uzgaidiet signālu, pirms varat nosaukt galamērķa pilsētu, numuru un/vai ielas nosaukumu, un/vai rajonu ➔ 22.

Piezīme. Balss atpazīšanas pogas novietojums var atšķirties. Plašākai informācijai skatiet automašīnas lietotāja rokasgrāmatu.



Piesardzības pasākumi, kas attiecas uz navigāciju

Navigācijas sistēma nekādā gadījumā neatbrīvo no atbildības – autovadītājam braukšanas laikā jābūt vēriģam!



Galamērķis citā valstī

Valsts jānomaina pirms adreses pateikšanas. Nospiediet balss

vadības taustiņu , lai atvērtu balss vadības galveno izvēlni.

Pēc skaņas signāla sakiet "Mainīt valsti", tad nosauciet valsti, kurā vēlaties veikt meklēšanu. Pēc otrā skaņas signāla nosauciet galamērķa adresi.

Piezīme: varat mainīt valsti ar nosacījumu, ka to atbalsta sistēmas valoda.



Izmantojiet navigācijas izvēlni 1, lai piekļūtu šādām funkcijām:

- « Atrast adresi »;
- « Iepriekšējie galamērķi »;
- « Iecienītie »;
- « Koordinātas »;
- « Interesējoša vieta »;
- « Sasniedzama terit. »;
- « Maršruts »;
- « Satiksmes karte »;
- « Iestatījumi »;
- ...

GALAMĒRĶA IEVADĪŠANA

Meklēšana tiešsaistē

2

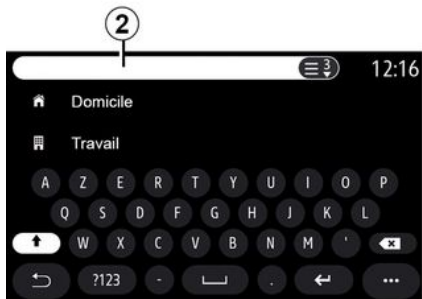

Ātrai un precīzai meklēšanai izmantojiet funkciju Online Search. Meklēšanas laukā **2** ievadot pirmos burtus, multivides sistēma iesaka līdzīgas ielas nosaukumu, pilsētu vai POI (interesu punktu).

Nospiediet pogu **3**, lai skatītu pilnu ieteikumu sarakstu.

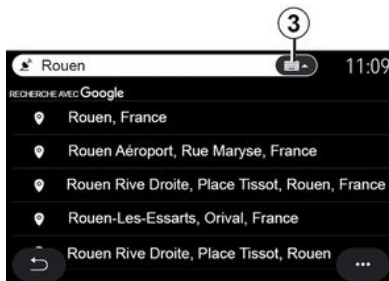

Piemērs ar "Rouen".

Piezīme: multivides sistēmas nodrošinātā papildinformācija var atšķirties atkarībā no savienojuma veida.



Ja meklējat POI (interesējošu punktu), izmantojot izvēlni "Navigācija", iespējams attēlot ieteikumu sarakstu **5**.

Lai iegūtu papildinformāciju par POI, skatiet informāciju par "Interesējoša vieta" šajā sadaļā.

Kartē **4** tiek parādīta katra ieteikuma ģeogrāfiskā atrašanās vieta.

GALAMĒRĶA IEVADĪŠANA



« Atrast adresi »

Šajā izvēlnē varat ievadīt pilnīgu vai daļēju adresi: valsti, pilsētu, pasta indeksu, ielu, mājas numuru, krustojumu. , pirmajā lietošanas reizē sistēma jums pieprasīs izvēlēties galamērķa valsti. Izmantojiet tastatūru, lai ievadītu pilsētas nosaukumu vai pasta indeksu.

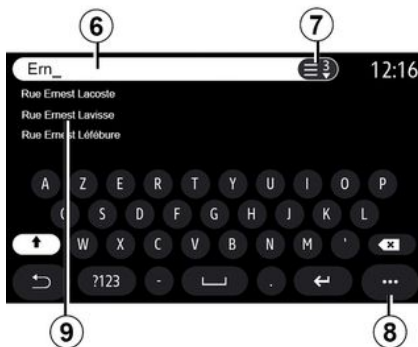

Meklēšanas zonā **6** varat ievadīt ielas nosaukumu.

Sākot ievadīt burtus, sistēma piedāvās līdzīgus ielu nosaukumus. Jūs varat:

- apstiprināt izvēli, nospiežot ekrānā redzamo ielas nosaukumu;
- nospiegt pogu **7** vai ritiniet caur ieteikto ielu nosaukumu sarakstu **9**, lai piekļūtu pilnam sarakstam, kas atbilst jūsu meklējumam.

Piezīme:

- sistēma saglabā atmiņā pēdējās ievadītās pilsētas;
- sistēma var atrast tikai digitālajā kartē ievadītās adreses.

Uznirstošajā izvēlnē **8** varat:

- saglabātu izvēlēto adresi izlasē;
- ievadiet galamērķa koordinātas (ģeogrāfiskā platuma un garuma vērtības);
- meklējiet un apskatiet jebkurus tuvējos POI;
- ...



« Iepriekšējie galamērķi »

Šajā izvēlnē varēsiet izvēlēties galamērķi no pēdējo norādīto adrešu saraksta. Saglabāšana atmiņā notiek automātiski.

cilnē "Adrese" **13** varat piekļūt saglabāto galamērķu vēsturei. Izvēlieties galamērķi, lai sāktu saņemt norādes.

GALAMĒRĶA IEVADĪŠANA

Cilnē "Maršruts" **12** varat piekļūt saglabāto maršrutu vēsturei. Izvēlieties maršrutu, lai sāktu saņemt norādes.

Nospiežot uz palielināmā stikla **10**, varat meklēt vēsturē saglabātas adreses vai maršrutus.

Uznrīstojajā izvēlnē **11** cilnēs "Adrese" **13** un "Maršruts" **12** varat:

- "Dzēst" viena vai vairākas atlasītās adreses;
- « Izdzēst visu »;
- « Šķirot pēc dat. »;
- « Šķirot pēc vārda »;
- « Saglabāt izlasē ».

Ja norāžu sniegšanas laikā meklēsiet jaunu galamērķi, varēsiet uzstādīt to kā:

- atdure;
- jaunu galamērķi.



Drošības apsvērumu dēļ sēdekļu stāvokli mainiet tikai tad, kad automašīna stāv.



« Iecienītie »

Cilnē "Adrese" **16** varat:

- « Pievienot jaunu adresi »;
- sākt norāžu sniegšanu uz "Mājas" **18** vai "Darbs" vietā **17**;
- sākt norāžu sniegšanu uz izlasē reģistrētu adresi.

Pirmo reizi izvēlieties "Mājas" **18** vai "Darbs" **17**, sistēma pieprasa reģistrēt adresi.

Piezīme: multivides sistēmā var saglabāt tikai vienu "Mājas" adresi un "Darbs".



Cilnē "Pievienot jaunu adresi" **14** varat:

- "Nosaukums" **19**, lai piešķirtu izlases galamērķim nosaukumu;
- "Adrese" **20**, lai piekļūtu šādām meklēšanas funkcijām:
 - « Atrast adresi »;
 - « Iepriekšējie galamērķi »;
 - « Interesējoša vieta »;
 - « Koordinātas »;
 - « Kartē »;
 - « Esošā pozīcija ».
- "Pielāgots ePOI";
- « Tālrūnis »;
- « Uzlādes veids ».

GALAMĒRĶA IEVADĪŠANA

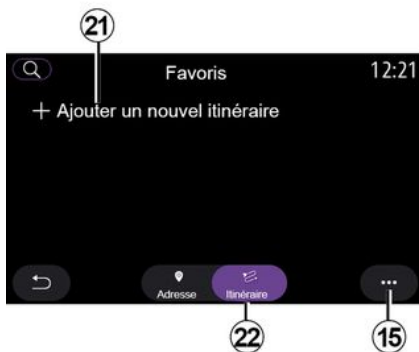

Cilnē "Maršruts" **22** varat:

- « Pievienot jaunu maršrutu »;
- sākt izlasē reģistrētu maršrutu;

Cilnē "Pievienot jaunu maršrutu" **21** varat:

- "Nosaukums", lai piešķirtu izlases maršrutam nosaukumu;
- "Maršruts", piekļūt šādām meklēšanas opcijām:
 - "Sākuma pozīcija";
 - « Pievienot kā maršruta punktu »;
 - "pēdējais izmantotais galamērķis";
 - « Pievienot kā galamērķi ».

Atkarībā no meklēšanas vaicājumiem "Pievienot pieturu" un "Pievienot kā galamērķi" varat atlasīt šādas opcijas:

- « Atrast adresi »;
- « Iepriekšējie galamērķi »;
- « Interesējoša vieta »;
- « Koordinātas »;
- « Kartē ».

Uznirstošajā izvēlnē **15** varat:

- « Mainīt »:
- "Nosaukums" **19** izlases vienumu;
- Izlases "Adrese" **20** vai "Maršruts" atbilstoši atlasītajai cilnei.
- "Dzēst" (izvēlieties vienu vai vairākas adreses):
 - « Izdzēst visu »;
 - « Šķirot pēc vārda ».

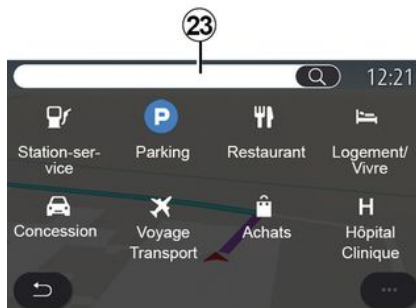

« Interesējoša vieta »

Interesējošais punkts POI ir pakalpojums, iestāde vai tūrisma

apskates objekts, kas atrodas tuvu maršrutam (izbraukšanas punktam, galamērķa pilsētai, ir pa ceļam u. c.).

Interesu punkti ir sadalīti pēc to kategorijas: "Degvielas uzpildes stacija", "Auto novietošana stāvvietā", "rezidence" u. c.

Izvēlnē "Interesējoša vieta" atlasiet "Navigācija", lai izvēlētos galamērķi no interešu punktiem.



"Meklēt pēc nosaukuma"

Meklēšanas zonā **23** ievadiet POI kategoriju, restorāna vai veikala nosaukumu u.c.

No rezultātu saraksta **24** atlasiet POI.

GALAMĒRĶA IEVADĪŠANA

2

Piezīme: lai parādītu interesējošo punktu meklēšanu tiešsaistē, pakalpojumiem jābūt aktivizētiem. Skatiet informāciju sadaļā "Pakalpojumu aktivizēšana";

Uznirstošajā izvēlnē **25** varat:

- "Atiestatīt" meklēšana;
- izvēlieties tastatūras tipu;
- « Alfabētiska »;
- « Azerty »;
- « Qwerty ».



Drošības apsvērumu dēļ sēdekļu stāvokli mainiet tikai tad, kad automašīna stāv.

"Meklēt pēc kategorijas"

Navigācijas sistēma iesaka vairākus POI atlasītajā kategorijā atkarībā no atlasītās cilnes:

- maršruts nav aktivizēts:
 - « Esošā poz. »;
 - "pilsētā" (ievadiet pilsētas nosaukumu).
- maršruta laikā:
 - "Pa maršrutu";
 - « Mērķis »;
 - « Esošā poz. »;
 - "pilsētā" (ievadiet pilsētas nosaukumu).

Uznirstošajā izvēlnē **25** varat:

- parādītu "Bezsaistes rezultāti";
- « Kārtot pēc attāluma ».



Sarakstā **24** atlasiet POI.

Atkarībā no aprīkojuma multivides sistēmu var izmantot, lai:

- tieši sazinātos ar konkrētiem POI (lai rezervētu vai iegūtu informāciju), nospiežot "Zvanīt";
- sāktu navigāciju uz vēlamo POI, nospiežot "Sākt";
- skatīt mērķa priekšskatījumu no displeja **26**.

Konteksta izvēlnē iespējams pievienot adresi savai izlasei.



Degvielas cenas

POI "Degvielas uzpildes stacija" parāda degvielas uzpildes stacijas jūsu atrašanās vietas tuvumā, kā arī degvielas cenu jūsu automašīnai.

Degvielas cena ir piesaistīta indikatora krāsai:

- Zaļa: degvielas uzpildes stacijas, kas piedāvā zemākās cenas;
- Oranža: degvielas uzpildes stacijas, kas piedāvā vidējas cenas;
- Sarkana: degvielas uzpildes stacijas, kas piedāvā augstākās cenas.

Piezīme: lai parādītu degvielas cenas ➔ **89**, pakalpojumiem jābūt aktivizētiem.

GALAMĒRĶA IEVADĪŠANA



« Koordinātas »

Izvēlnē "Navigācija" nospiediet "Koordinātas".

Šajā izvēlnē iespējams meklēt galamērķi, ievadot tā koordinātas.

Varat atlasīt puslodi, tad ievadīt "Platums" un "Garums" vērtības, izmantojot tastatūru.

Kad koordinātas ir ievadītas, nospiediet "Sākt", lai dotos uz galamērķi, vai "Karte", lai apskatītu koordinātas kartē.

Uznirstošajā izvēlnē **27** nospiediet:

- "UTM", lai ievadītu koordinātas UTM formātā;

- "Vienības un formāti":
decimālgrādos; decimālgrādos un minūtēs; decimālgrādos, minūtēs un decimālsekundēs.

- « Saglabāt izlasē ».

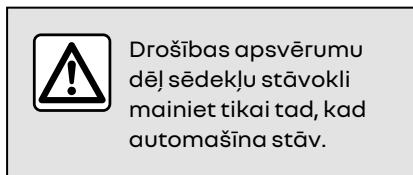

« Maršruts »

Izmantojiet šo funkciju, lai pārvaldītu galamērķi ar saistītajām pieturām. Galvenajā izvēlnē nospiediet "Navigācija", "Izvēlnē" tad

"Maršruts", piekļūsiet maršrutu izvēlnēm.

Maršruts nav aktivizēts:

- « Izveidot maršrutu »;
- « Izvairīšanās zona ».

Maršruta laikā:

- « Atcelt maršrutu »;
- « Rediģēt maršrutu »;
- « Izvairīšanās zona »;
- « Pārskats »;
- « Maršruta informācija »;
- « Maršruta simulācija ».

« Atcelt maršrutu »

Izmantojiet funkciju, lai atceltu šo maršrutu.

« Rediģēt maršrutu »

Izmantojiet funkciju, lai pielāgotu aktivizēto maršrutu:

- « Sākuma pozīcija »;
- « Pievienot kā maršruta punktu »;
- « Pievienot kā galamērķi ».

Funkcijām "Pievienot kā pieturu" un "Pievienot kā galamērķi" ir pieejamas šādas opcijas:

- « Atrast adresi »;
- « Iepriekšējie galamērķi »;
- « Interesējoša vieta »;
- « Koordinātas »;
- « Kartē »;
- ...

GALAMĒRĶA IEVADĪŠANA

2

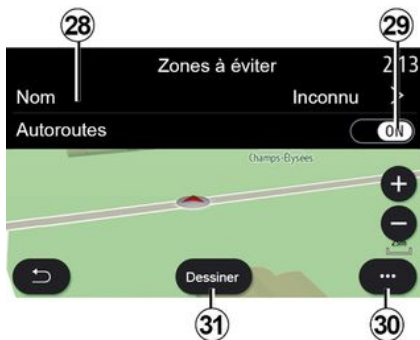

« Izvairīšanās zona »

Izmantojiet šo funkciju, lai izvairītos no konkrēta ģeogrāfiska apgabala.

Izvēlnē "Izvairīšanās zona" nospiediet "Pievienot jaunu izvairīšanās zonu" vai izvēlieties iepriekš saglabātus apgabalus, no kuriem jāizvairās. Nospiediet "Nosaukums" **28**, lai to mainītu, izmantojot tastatūru.

Varat izvēlēties izvairīties no noteiktiem autoceļa posmiem, izmantojot pogu **29**.

Lai manuāli ievadītu valsti un pilsētu, uznrstošajā izvēlnē **30** nospiediet "Izvēlēt pilsētu".



Lai apzīmētu apbraucamo apgabalu, nospiediet pogu "Zīmēt" **31**.

Īsi nospiediet uz kartes, lai parādītu "Izvairīšanās zona" **32**.

Savelciet pirkstus kopā/izpletiet, lai palielinātu vai samazinātu atlasīto apgabalu.

Lai pievienotu izvēlēto teritoriju apbraucamo apgabalu sarakstam, nospiediet pogu "Saglabāt" **33**.

Lai mainītu "Izvairīšanās zona", atlasiet to apbraucamo apgabalu sarakstā un kartē nospiediet taustiņu "Mainīt".



Uznirstošajā izvēlnē **35** "Izvairīšanās zona" nospiediet:

- "Dzēst" (atlasiet vienu vai vairākus apbraucamos apgabalus);
- « Izdzēst visu ».

Nospiežot uz palielināmā stikla **34**, varat meklēt saglabātus apbraucamos apgabalus.



Drošības apsvērumu dēļ sēdekļu stāvokli mainiet tikai tad, kad automašīna stāv.

GALAMĒRĶA IEVADĪŠANA



« Pārskats »

Šī funkcija ļauj apskatīt visu maršrutu kartē.

Lai izmantotu šo funkciju, palaidiet navigāciju un navigācijas izvēlnē atlasiet "Maršruts", pēc tam atlasiet "Pārskats".

Nospiediet pogu **37**, lai atceltu izvēlēto maršrutu.



Lai pārlūkotu aktivizētā maršruta karti, virziet karti, turot pirkstu nospiešu uz ekrāna vienlaikus to velkot.

Spiediet tuvināšanas vai tālināšanas pogu **39**, lai pielāgotu karti.

Lai centrētu karti, nospiediet vadības ierīci **38**.

Uznirstošajā izvēlnē **36** var piekļūt šādām funkcijām:

- « Alternatīvi maršruti »;
- « Maršruta informācija »;
- « Maršruta simulācija »;
- « Saglabāt izlasē »;
- « Iestatījumi »;
- ...
- « Iestatījumi »;

- « Maršruta informācija »;
- « Maršruta simulācija »;
- "Informācija par valsti";
- « Saglabāt izlasē »;
- ...

Piezīme: konteksta izvēlnē pieejamās funkcijas atšķirsies atkarībā no tā, vai ir vai nav aktivizēta norāžu sniegšana.



« Maršruta informācija »

Izmantojiet šo funkciju, lai apskatītu visu maršruta informāciju un detaļas, izmantojot vairākas cilnes:

- « Kopsavilkums »;
- « Ceļu sar. »;
- « Posmi ».

Cilnē "Kopsavilkums" **41** varat apskatīt:

GALAMĒRĶA IEVADĪŠANA

- « Sākuma pozīcija » **40** ;
- "Ierašanās punktu" **43**;
- "Nobrauktos ceļus" **42** (maksas ceļš, prāmis, dzelzceļa auto vagoni utt.).



Cilnē "Ceļu sar." **45** varat detalizēti skatīt maršrutu.

No maršruta ceļu saraksta **44** varat apskatīt dažādus virzienus, ielu nosaukumus, atlikušo attālumu un katra posma braukšanas laiku.

Nospiediet uz kāda no maršrutiem **44**, lai apskatītu to kartē ar iespēju pāriet atpakaļ uz iepriekšējiem posmiem vai uz priekšu uz nākamajiem, izmantojot bultiņas **48**.



Joslā **46** tiks parādīta informācija par katru braucienu posmu (attālums, posma ilgums un ierašanās laiks).

Navigācijas sistēma var ieteikt novirzīties no maršruta, lai izvairītos no negadījuma.

Nospiediet apbraukšanas iespējas pogu **47**, un navigācijas sistēma izrēķinās apbraukšanas maršrutu.



Cilnē "Posmi" **50** varat apskatīt dažādus braucienu posmus (attālumu, braucienu laiku un ierašanās laiku).

Nospiežot uz viena no posmiem sarakstā **49**, varat piekļūt atrašanās vietai, nosaukumam, pilnai adresei un ģeogrāfiskajām koordinātām.



Drošības apsvērumu dēļ sēdekļu stāvokli mainiet tikai tad, kad automašīna stāv.

GALAMĒRĶA IEVADĪŠANA



« Maršruta simulācija »

Šī funkcija ļauj simulēt līdz galamērķim veicamo maršrutu.

Nospiediet pogu **53** lai pārtrauktu vai uzsāktu simulāciju.

Nospiediet pogu **54**, lai atgrieztos maršruta simulācijas sākumā.

Varat mainīt simulācijas ātrumu, nospiežot pogu **52**.

Simulācijas laikā iespējams aplūkot ātruma ierobežojumus **55**, kā arī detalizētu informāciju zonā **51** (atlikušais attālums, ierašanās laiks un ceļojuma laiks).

Nospiediet uz zonas **51**, lai pārlēgtu no displeja ar atlikušo maršruta laiku uz displeju ar paredzēto ierašanās laiku.

Izvēlne “Navigācija” elektriskajām un hibrīda automašīnām



Sākuma ekrānā nospiediet uz kartiņas “Izvēlne”, tad “Navigācija”. Multivides sistēmas konfigurācija ir atkarīga no automašīnas dzinēja. Tiek parādītas papildu izvēlnes un atšķirīgi iestatījumi.



Drošības apsvērumu dēļ sēdekļu stāvokli mainiet tikai tad, kad automašīna stāv.



Izvēlne “Sasniedzama terit.”

Šajā izvēlnē redzams ģeogrāfiskais apgabals, ko iespējams sasniegt, atbilstoši atlikušajam automašīnas uzlādes līmenim:

- zilā zona “Standarta” norāda attālumu, ko iespējams nobraukt pašreizējā braukšanas režīmā;
- zaļā “Eco” zona norāda zonu diapazonā, izmantojot “Eco” braukšanas režīmu.

GALAMĒRĶA IEVADĪŠANA

2



Varat izmantot pogu "Sasniedzama terit." **57**, lai apskatītu ģeogrāfisko apgabalu, kas sasniedzams pēc ierašanās nākamajā posmā vai galamērķī.

Šajā kartē ir parādīti pieejamie automašīnas uzlādes punkti. Lai konfigurētu uzlādes iestatījumus: ➔ **50**.

Atkarībā no aprīkojuma pogu "Uzlāde" **58** var izmantot, lai parādītu pieejamo uzlādes punktu sarakstu sasniedzamības attālumā.

Uznirstošo izvēlni **56** var izmantot, lai parādītu vai slēptu intereses punktus (POI).

Pēdējās uzlādes stacijas

Multivides sistēma informē, ja atrašanās vietai tuvumā esošo uzlādes vietu skaits ir mazāks par trīs. Funkciju varat deaktivizēt izvēlnē "Degvielas uzpildes stacija", "Iestatījumi", pēc tam cilni "Z.E.".



« Maršruts »

Izvēlnē "Navigācija" nospiediet "Izvēlne", "Maršruts", tad "Pārskats", lai apskatītu visu maršrutu.

Nospiediet pogu "Sākt" **61**. Atkarībā no automašīnas uzlādes līmeņa multivides sistēma norāda, vai galamērķi **60** ir iespējams sasniegt (melns) vai nē (sarkans).

Informācijas zonā **59** ir norādīts uzlādes līmenis, kas saglabāsies, kad ieradīsities galamērķī.



Drošības apsvērumu dēļ sēdekļu stāvokli mainiet tikai tad, kad automašīna stāv.

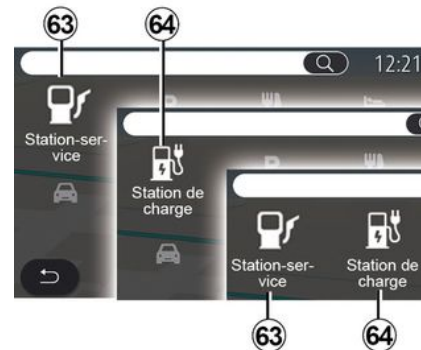

« Interesējoša vieta »

Multivides sistēmas konfigurācija ir atkarīga no automašīnas dzinēja:

- "Degvielas uzpildes stacija" **63** hibrīdtransportlīdzekļiem un transportlīdzekļiem ar iekšdedzes dzinēju (bez uzlādes rozetes);
- "Uzlādes stacija" **64** elektriskajām automašīnām;

GALAMĒRĶA IEVADĪŠANA

– “Degvielas uzpildes stacija” **63** un uzlādes stacija **64** hibrīda automašīnām (ar uzlādes ligzdu).



Uzlādes stacija

POI “Uzlādes stacija” **64** parāda uzlādes stacijas netālu no pašreizējās atrašanās vietas, maršrutā, galamērķa apkaimē vai kādā noteiktā pilsētā.

Katrā stacijā norādīts ar jūsu automašīnu saderīgo uzlādes ligzdu skaits.

Uz uzlādes termināļu pieejamību norāda krāsu kodu:

- zaļš: terminālis pieejams;
- sarkans: terminālis nav pieejams;
- pelēka: statuss ir nezināms.

Piezīme: lai tiktu rādītas pieejamās uzlādes stacijas ➔ **89**, jābūt aktivizētiem pakalpojumiem.

Izvēlieties kādu no uzlādes stacijām, lai saņemtu detalizētu informāciju:

- attālums līdz stacijas adresei;
- apmaksas veidu (bezmaksas vai ar abonēšanas maksu);
- uzlādes termināļu skaitu (pieejamās un kopskaits);
- uzlādes termināļa tips;
- ...

Šajā izvēlnē ir iespējams:

- sākt navigācijas norādes uz staciju;
- zvanīt stacijai;
- rezervēt uzlādes termināli;
- ...



Uznirstošajā izvēlnē **65** varat:

- parādītu “Tiešsaistes rezultāti”;
- “Atiestatīt” meklēšanu;
- saglabāt uzlādes staciju šeit: “Izlase”;
- ...



Drošības apsvērumu dēļ sēdekļu stāvokli mainiet tikai tad, kad automašīna stāv.

SATIKSME

« Satiksmes karte »

(pieejamība ir atkarīga no aprīkojuma)

Funkcija "Satiksmes karte" izmanto reāllaika tiešsaistes informāciju.

Piezīme: lai parādītu reāllaika satiksmes informāciju, pakalpojumiem jābūt aktivizētiem ➔ 89.

Sākumekrānā nospiediet "Izvēlne", "Navigācija", "Navigācijas izvēlnē" 6, pēc tam — "Satiksmes karte", lai apskatītu atjauninātu satiksmes informāciju.

Uznirstošajā izvēlnē 5 varat piekļūt "Iestatījumi".

Piezīme: pakalpojuma "Satiksmes karte" pieejamība var atšķirties.



Piesardzības pasākumi, kas attiecas uz navigāciju

Navigācijas sistēma nekādā gadījumā neatbrīvo no atbildības – autovadītājam braukšanas laikā jābūt vērīgam!

"Satiksmes karte" ekrāns

Varat skatīt satiksmes notikumus kartē 7 vai satiksmes notikumu sarakstu 2.

Nospiediet tuvināšanas un tālināšanas pogu 4, lai pielāgotu karti, vai ekrānā savelciet/izpletiet divus pirkstus, lai pielāgotu tālummaiņu.

Kamēr maršruts ir aktivizēts, izmantojiet ikonu 3, lai atkārtotu centrētu maršrutu, ja esat pārvietojis karti vai pielāgojis tālummaiņas līmeni 4.

Ja maršruts nav aktivizēts, izmantojiet ikonu 3, lai atgrieztos uz automašīnas pozīciju, ja esat pārvietojis karti vai pielāgojis tālummaiņu 4.



Uznirstošajā izvēlnē 8 varat piekļūt navigācijas iestatījumiem ➔ 50.

Izmantojiet opoiju "Izvairīties no visiem" 9, lai izvairītos no pārslogotām vietām.

Satiksmes notikumu saraksts

Satiksmes notikumu sarakstā 7 varat piekļūt detalizētai informācijai par notikumiem maršrutā.

Atlasiet kādu notikumu sarakstā 10, lai to detalizēti apskatītu uz kartes.

SATIKSME

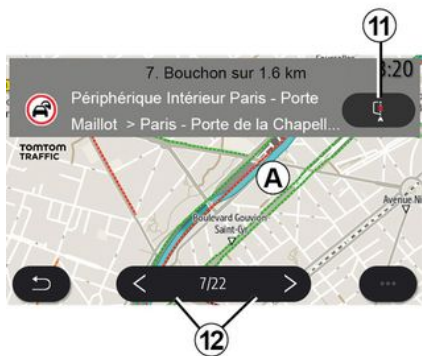

Plašāk par satiksmes notikumu

Notikumu sarakstā nospiediet uz kāda no elementiem, lai aplūkotu aprakstu un skatītu kartē **A** attiecīgo ceļa posmu.

Ritīniet satiksmes notikumu sarakstu, izmantojot bultiņas **12**, un dodiet rīkojumu sistēmai izvairīties no notikuma, nospiežot pogu **11**.



Satiksmes informācijas josla

Satiksmes informācijas josla maršruta displejā **13** informē par satiksmes notikumiem aktīvajā maršrutā.

Nospiediet satiksmes informācijas joslu **13**, lai attēlotu detalizētu satiksmes notikumu sarakstu.

NAVIGĀCIJAS IESTATĪJUMI

2



Izvēlne "Iestatījumi"

Sākuma ekrānā pieskarieties kartei vai galvenajā izvēlnē atlasiet "Navigācija".

"Navigācijas izvēlnē" atlasiet, pēc tam "Iestatījumi".



Drošības apsvērumu dēļ sēdekļu stāvokli mainiet tikai tad, kad automašīna stāv.

« Maršruts »

Cilnē "Maršruts" 1 var piekļūt šiem iestatījumiem:

- « Maršruta veids »;
- « Iespējot alternatīvu maršrutu »;
- « Izmantot satiksmes apbr. »;
- « Atļaut maksas ceļus »;
- « Atļaut autoceļus »;
- "Atļaut prāmjus";
- « Atļaut auto vilcienu »;
- "Navigācijas apgūšana";
- « Ar citām ierīcēm kopīgotie galamērķi »;
- « Atļaut ierobežota laika ceļus »;
- "Atļaut maksas ceļus";
- « Izvairīšanās zona »;
- « Atļaut grants ceļus »;
- ...

« Maršruta veids »

Ar šo iestatījumu varat izvēlēties maršrutu "Ātrs", "Eco" vai "Īss".

« Iespējot alternatīvu maršrutu »

Varat atļaut/bloķēt alternatīvu maršrutu, nospiežot "ON" vai "OFF".

« Izmantot satiksmes apbr. »

Varat iespējot apvedceļus un konfigurēt kā "Vienmēr", "Vaicāt" vai "Nekad".

« Atļaut maksas ceļus »

Šī funkcija iespējo maksas ceļu lietojumu un to var konfigurēt kā "Vienmēr", "Vaicāt" vai "Nekad".

« Atļaut autoceļus »

Varat iespējot/atspējot autostrādes izmantošanu maršrutā, nospiediet "ON" vai "OFF".

"Atļaut prāmjus"

Iespējot/atspējot prāmju izmantošanu maršrutā, nospiediet "ON" vai "OFF".

« Atļaut auto vilcienu »

Iespējot/atspējot automašīnu pārvadāšanai paredzētu vilcienu izmantošanu maršrutā, nospiediet "ON" vai "OFF".

"Navigācijas apgūšana"

Izmantojiet šo navigācijas programmēšanas funkciju, lai pārvaldītu konfidencialitātes parametrus, kas saistīti ar navigācijas datu programmēšanu.

Multivides sistēma analizē ikdienas braucienus un to laikus, lai, palaižot multivides sistēmu, ieteiktu galamērķi, piemēram, mājas, darbu utt., bez nepieciešamības to konfigurēt.

Varat piekļūt šādiem iestatījumiem:

- "Aktivizēt navigācijas programmu", nospiežot "ON" vai "OFF";
- "Automātiskās vadības ieteikums", nospiežot "ON" vai "OFF";
- "Dzēst saglabātos maršrutus".

NAVIGĀCIJAS IESTATĪJUMI

« Ar citām ierīcēm kopīgotie galamērķi »

Varat plānot maršrutu tālrunī un tad koplieto to ar multivides sistēmu.

Lai iegūtu papildinformāciju par īpašo lietotni: ➔ 99

Kad automašīna ir iedarbināta, multivides sistēma informē: "Maršruts iepilnāts jūsu viedtālrunī".

Varēsiet izvēlēties:

- « Sākt »;
- « Saglabāt izlasē »;
- « Ignorēt ».

Varat atļaut/bloķēt galamērķu koplietošanu, nospiežot "ON" vai "OFF".

« Atļaut ierobežota laika ceļus »

Šajā iestatījumā varat veikt ceļus ar laika ierobežojumu un iestatīt uz "Vienmēr", "Kad atv." vai "Nekad".

« Atļaut ceļus ar ierob. laika maksu ("vinjeti") »

Varat atļaut/bloķēt maksas ceļu izmantošanu maršrutā, nospiežot "ON" vai "OFF".

« Izvairīšanās zona »

Varat aktivizēt/deaktivizēt apbraucamos apgabalus maršrutā, nospiežot "ON" vai "OFF".

« Atļaut grants ceļus »

Varat atļaut/bloķēt zemes ceļu izmantošanu maršrutā, nospiežot "ON" vai "OFF".

"Paziņojums par robežas šķērsošanu"

Varat aktivizēt/deaktivizēt multivides sistēmas paziņojumus par robežas šķērsošanu.

Konteksta izvēlne

Uznirstošajā izvēlnē **2** varat izmainīt "Navigācijas iestatījumi".



« Karte »

Cilnē "Karte" **3** varat piekļūt šādiem iestatījumiem:

- « Kartes krāsu dizains »;
- « Laika displejs »;
- « Satiksmes displejs »;

- « Ceļazīme »;
- « Automātiska tālummaiņa »;
- « Mans auto »;
- « Krustojuma skats »;
- "Displeja POI";
- « Laika ziņu displejs »;
- « Informācija par valsti ».

« Kartes krāsu dizains »

Izmantojiet šo opciju, lai atlasītu kartes krāsas "Autom.", "Diena" vai "Nakts".

« Laika displejs »

Izmantojot šo iestatījumu, varat izvēlēties attēlot "Ierašanās laiks" vai parādīt "Laiks līdz mērķim".

« Satiksmes displejs »

Jūs varat atļaut/bloķēt satiksmes displeju, nospiežot "ON" vai "OFF".

« Ceļazīme »

Izvēlnē pieejamas šādas funkcijas:

- « Ceļazīme »;
- « Ātruma pārsniegšanas brīdinājums »;
- « Riska zonas displejs »;
- « Riska zonas skaņas brīdinājums ».

Varat aktivizēt/deaktivizēt tos, nospiežot "ON" vai "OFF".

Nospiediet pogu "Atiestatīt" uznirstošajā izvēlnē **4**, lai pārslēgtu visus iestatījumus režīmā "ON".

« Automātiska tālummaiņa »

NAVIGĀCIJAS IESTATĪJUMI

Jūs varat aktivizēt/deaktivizēt "Automātiska tālummaina", nospiežot "ON" vai "OFF".



Drošības apsvērumu dēļ sēdekļu stāvokli mainiet tikai tad, kad automašīna stāv.

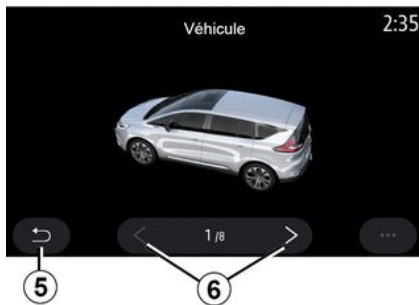

« Mans auto »

Automašīnas vizuālo attēlojumu varat mainīt, nospiežot labo vai kreiso bultiņu **6** un atlasot vēlamo modeli.

Lai apstiprinātu izvēli, palieci pie vēlāmā modeļa un nospiediet atgriešanās bultiņu **5**.

« Krustojuma skats »

Jūs varat aktivizēt/deaktivizēt "Krustojuma skatu", nospiežot "ON" vai "OFF".

« Displeja POI »

Varat aktivizēt/deaktivizēt POI rādīšanu kartē:

- « Degvielas uzpildes stacija »;
- « Uzlādes stacija » (elektriskajiem un hibrīda transportlīdzekļiem);
- « Auto novietošana stāvvietā »;
- « Restorāns »;
- « Dzīvesvieta/mājoklis »;
- « Ceļošana un ceļojumi »;
- « Iepirkšanās »;
- « Slimnīca »;
- ...

Kartē varat izvēlēties konkrētu POI. Multivides sistēmā tiks piedāvātas vairākas iespējas:

- « Sākt »;
- « Zvanīt ».

Sīkāku informāciju skatiet sadaļas "Galamērķa ievade" tēmā "Interesējoša vieta".

« Laika ziņu displejs »

Varat aktivizēt/deaktivizēt laikapstākļu attēlojumu, nospiežot "ON" vai "OFF".

« Informācija par valsti »

Parādītajā valstu sarakstā varat aplūkot spēkā esošos ātruma ierobežojumus, satiksmes virzienu, ātruma mērvienības u.c.

Konteksta izvēlne

Uznirstošajā izvēlnē **4** varat atiestatīt "Navigācijas iestatījumi".

« Kartes atjauninājums »

Varat apskatīt sarakstu ar valstīm, kuru kartes ir instalētas navigācijas sistēmā.

Automātiski atjauninājumi attiecas tikai uz valsti, kas saglabāta izlasē.

Lai atjauninātu kartes, vispirms pārliedcinieties, ka visi automašīnas pakalpojumi ir aktivizēti ➔ **89**.

NAVIGĀCIJAS IESTATĪJUMI

Elektriskais transportlīdzeklis



Cilnē "Z.E. 7" varat konfigurēt uzlādes iestatījumus un brīdinājumus, kas saistīti ar uzlādi:

« Akumulatora zemas uzlādes brīdinājums »

Brīdina, ja akumulatora uzlādes līmenis ir mazāks nekā 20 %.



Drošības apsvērumu dēļ sēdekļu stāvokli mainiet tikai tad, kad automašīna stāv.

« El. transportl. maršruta plānot. »

Šai funkcijai ir divi režīmi: "Manuāli" un "Autom."

Režīmā "Autom." sistēma meklē jūsu maršrutā esošās uzlādes stacijas, lai jūs varētu sasniegt galamērķi.

Uzlādes stacijas tiek izvēlētas tā, lai automašīnas uzlādes līmenis nenokristos zemāk par 20 %.

Režīmā "Manuāli", kad akumulatora uzlādes līmenis ir pārāk zems, sistēma aicina jūs manuāli pievienot pieejamās uzlādes stacijas, lai jūs varētu sasniegt galamērķi.

« Uzlādes veids »

Ļauj atlasīt uzlādes stacijas, kurās, atkarībā no iestatījumiem, pieejams vajadzībām piemērots uzlādēšanas režīms, un attēlo tās kartē.

« Pēdējā uzlādes stacija »

Šī funkcija sūta brīdinājuma ziņojumu, ja sistēma konstatē, ka jūsu atrašanās vietas tuvumā ir ļoti maz uzlādes staciju. Brīdinājums tiek sūtīts, ja sistēma konstatē ļoti zemu akumulatora uzlādes līmeni. Aktivizējiet/deaktivizējiet to, nospiežot "ON" vai "OFF".



« Savienotāja veids »

Ļauj atlasīt uzlādes stacijas, kurās pieejama jūsu automašīnai piemērota uzlādes kontaktligzda, un attēlo tās kartē.

Konteksta izvēlne

Uznirstošajā izvēlnē 8 varat:

- atlasītu/noņemt atlasīto no visa:
 - « Uzlādes veids »;
 - « Savienotāja veids ».
- sk. aprakstošu informāciju par dažādiem "Savienotāja veids".

NAVIGĀCIJAS IESTATĪJUMI

Hibrīda automašīna

2



Cilnē "Hibrīds" 9 varat konfigurēt iestatījumus un brīdinājumus, kas saistīti ar hibrīda automašīnām.

"E navigācija"

Šī funkcija izmanto informāciju par ieprogrammēto maršrutu, lai inteliģenti pārvaldītu hibrīda automašīnas elektroenerģiju, prognozējot nogāzes un satiksmes sastrēgumus. Tā optimizē arī E.V. braukšanu apdzīvotās vietās.

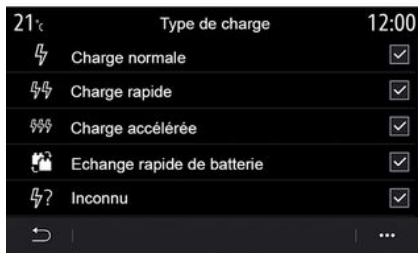

«Uzlādes veids»

Ļauj atlasīt uzlādes stacijas, kurās, atkarībā no iestatījumiem, pieejams vajadzībām piemērots uzlādēšanas režīms, un attēlo tās kartē.

«Savienotāja veids»

Ļauj atlasīt uzlādes stacijas, kurās pieejama jūsu automašīnai piemērota uzlādes kontaktligzda, un attēlo tās kartē.



Drošības apsvērumu dēļ sēdekļu stāvakli mainiet tikai tad, kad automašīna stāv.

RADIO ATSKAŅOŠANA

Izvēlne "Radio"

Galvenajā izvēlnē nospiediet "Radio". Ja radiostacija jau skan, varat nospiest saīsi uz zonu **A** no dažām lapām izvēlnē "Navigācija" vai "Tālrunis" izvēlnēs.



Varat atlasīt saglabātu staciju, pārlūkot radiostacijas pēc frekvences vai saraksta atkarībā no izvēlētā režīma, kas izvēlēts, izmantojot pogu stūres statņa vadības sistēmā.

"Radio" ekrāns



1. Pašreiz atskaņotās radiostacijas logo.

2. Pašreiz atskaņotās radiostacijas nosaukums un frekvence. Teksta informācija (izpildītājs, dziesma u. c.).

3. Piekļuve manuālai vēlamās frekvences ievadīšanai.

4. Norāde par satiksmes informācijas un stacijas meklēšanas funkciju aktivizēšanu.

5. HD Radio Live.

6. Saglabājiet pašlaik atskaņoto staciju "Iestatītās stac.".



7. Piekļūt konteksta izvēlnei.

8. Piekļuve nākamajai vai iepriekšējai stacijai.

9. Piekļuve nākamajai vai iepriekšējai frekvencei.

10. Frekvences atlasējosla.

11. Atgriezties iepriekšējā ekrānā.

12. Piekļuve audio avotu izvēlnei

Piezīme: pieejamā informācija ir atkarīga no atlasītās stacijas vai radioviļņu diapazona.

Režīms "Frekvence"



Šajā režīmā atlasiet radiostacijas atbilstoši frekvencei izvēlētajos radioviļņos. Lai skenētu frekvenču diapazonu, jums ir divas iespējas:

RADIO ATSKAŅOŠANA

– meklēt pēc frekvences: skenējiet frekvences, atkārtoti spiežot pogas **9** vai pārvietojiet kursoru atlasē joslā **10**;

– meklēt pēc stacijas: nospiežot pogas **8**, pārslēdziet augstāku vai zemāku frekvenci – līdz nākamajai radiostacijai.

Atlasīt radioviļņus



Atlasiet "FM", "AM" vai "DAB" (digitālais virszemes radio), nospiežot "Avoti" **12** multivides ekrānā.

Varat izvēlēties radioviļņu diapazonu arī, izmantojot pogu stūres statņa vadības sistēmā.

Saglabāt radiostaciju kā iepriekšatlasītu



Ar šo funkciju varat saglabāt atmiņā pašreiz atskaņoto radiostaciju.

Režīmā "Frekvence" nospiediet pogu **6** vai nospiediet un turiet tās radiostacijas logotipu **1**, kura pašlaik tiek atskaņota, un pēc tam norādiet pozīciju (vienā no **13**. lapām), nospiežot un turot vienu no pozīcijām, līdz dzirdat pīkstienu.

Atmiņā iespējams saglabāt līdz pat 27 radiostacijām.

Režīms "Saraksts"



RADIO ATSKAŅOŠANA

Šajā režīmā alfabētiskā secībā sakārtotajā sarakstā var atrast sev zināmu radiostacijas nosaukumu.

Ātri ritiniet sarakstu, lai skatītu visu radiostaciju nosaukumus. Sāk atskaņot radiostaciju **14**, kura atskaņota kā pēdējā. Jūs varat arī izvēlēties kādu no sarakstā iekļautajām radiostacijām, lai to klausītos.

Ja radiostacijas neizmanto RDS sistēmu vai ja automašīna atrodas zonā, kur radioviļņu uztveršana ir apgrūtināta, šo radiostaciju nosaukums un logo neparādās ekrānā. Saraksta sākumā ir redzamas tikai to frekvences.

Piezīme: pieejamā informācija ir atkarīga no atlasītās stacijas vai radioviļņu diapazona.

Režīms "Iestatītās stac."

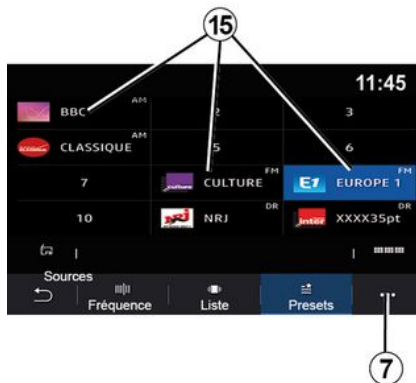

Šis režīms ļauj piekļūt iepriekš saglabātajām radio stacijām. Plašāku informāciju skatiet šīs sadaļas rindkopu "Saglabāt iepriekšējos iestatījumus".

Lai atlasītu radiostaciju, kuru vēlaties klausīties, nospiediet pogu **15**.



Drošības apsvērumu dēļ sēdekļu stāvokli mainiet tikai tad, kad automašīna stāv.

7. konteksta izvēlne



Jebkura režīma konteksta izvēlnē **7** iestatījumos varat konfigurēt šādas radio funkcijas:

- « Radio iestatījumi »;
- "Skaņas ekvvalaizera iestatījumi";
- « Skaņas iestatījumi ».

➔ **140.**

« Radio iestatījumi »

Šajos iestatījumos varat aktivizēt vai deaktivizēt šādus elementus:

- « AM »;
- « Radio teksts »;
- « Reģions »;
- « TA/I-Traffic »;
- "Logotips";
- "HD radio";

RADIO ATSKAŅOŠANA

– ...

« AM »

Jūs varat iespējot/atspējot AM viļņu garuma attēlojumu audio avotu sarakstā **12**, nospiežot "ON" vai "OFF".

« Radio teksts »

(teksta informācija)

Dažas FM radiostacijas var pārraidīt ar to programmām saistītu informāciju teksta formā (piemēram, dziesmas nosaukumu). Aktivizējiet šo funkciju, ja vēlaties redzēt detalizētu informāciju.

Piezīme. Šī informācija ir pieejama tikai dažām radiostacijām.

« Reģions »

"FM" radiostacijas frekvence var mainīties atkarībā no automašīnas atrašanās vietas. Aktivizējiet šo funkciju, lai varētu turpināt klausīties to pašu radiostaciju, mainot reģionus. Audiosistēma automātiski sekos frekvences izmaiņām bez pārtraukumiem.

Kad aktivizēts režīms "Reģions", ja pasliktinās signāla kvalitāte, radio pārslēgsies uz jaunu frekvenci, kas darbojas kā retranslators radiostacijai, kuru klausījāties.

Piezīme:

– vienā apgabalā pārraidītās radiostacijas dažreiz pārraida dažādas programmas vai izmanto dažādus radio staciju nosaukumus;

– dažas radiostacijas pārraida reģionālajās frekvencēs. Šajā gadījumā:

– ja aktivizēts "Reģions": sistēma nepārslēgsies uz jaunā reģiona pārraidītāju, bet pārslēgsies starp sākotnējā reģiona raidītājiem;

– ja deaktivizēts "Reģions": sistēma pārslēgsies uz jaunā reģiona raidītāju, pat ja pārraidītā programma ir atšķirīga.

« TA/I-Traffic »

(satiksmes informācija)

Atkarībā no valsts, ja šī funkcija ir aktivizēta, audiosistēma var saņemt ziņojumus par satiksmi, ja tos pārraida noteiktas FM radiostacijas.

Tad jāatlasa tās radiostacijas frekvenci, kas pārraida satiksmes informāciju. Klausoties citu audio avotu (USB, Bluetooth®), tas tiks automātiski pārtraukts, pienākot satiksmes informācijai.

« Pārraide »

Atkarībā no valsts šī funkcija pārslēdz no DAB stacijas uz ekvivalentu FM staciju, ja digitālais signāls ir zudis.

Ja ir aktivizēts "FM/DAB simulcast", sistēmai būs nepieciešamas dažas sekundes, lai pārslēgtos uz FM virszemes radio. Var notikt skaļuma izmaiņas.

Sistēma automātiski pārslēdzas atpakaļ uz DAB, tiklīdz ir saņemts digitālais signāls.

Piezīme: vienlaicīgas apraides laikā pirms stacijas nosaukuma ir "FM>".

"Prioritāte DAB".

Atkarībā no valsts šī funkcija ļauj atlasīt FM staciju (ja pieprasītā radio stacija ir pieejama arī digitāli) un pārslēgties uz ekvivalentu DAB staciju, lai iegūtu labāku skaņas kvalitāti.

Piezīme: lai gan DAB stacijas nosaukums ir prioritārs, pirms tā ir "DAB>".

"Slaidrāde"

Atkarībā no valsts šī funkcija logotipa vietā ļauj parādīt informāciju par programmu, mūziku vai laikapstākļiem, klausoties dažas DAB radio stacijas.

Atkarībā no klausītās digitālās radio stacijas tā var nosūtīt attēlus, kas satur vizuālu informāciju par šiem elementiem.

Piezīme. Šī informācija ir pieejama tikai dažām radiostacijām.

RADIO ATSKAŅOŠANA

“Skaņas ekvalaizera iestatījumi”

Šajos iestatījumos varat aktivizēt vai deaktivizēt šādus elementus:

- « Neitrāls »;
- « Tiešr. »;
- « Klubs »;
- « "Lounge" »;
- ...

Piezīme: ekvalaizera režīmu saraksts var mainīties atkarībā no aprīkojuma.

« Skaņas iestatījumi »

Šajā izvēlnē ir iespējams iestatīt:

- “Basu pastiprinātājs”: jūs varat izmantot šo funkciju, lai palielinātu vai samazinātu basa skaņu;
- “Bass / vidējs / augsts”: ar šo funkciju var palielināt vai samazināt zemo, vidējo un augsto toņu skaņas vērtību;
- “Skaņas stipruma regulēšana”: atbilstīgi automašīnas braukšanas ātrumam: ja ir aktivizēta šī funkcija, audiosistēmas skaņas stiprums mainās atkarībā automašīnas braukšanas ātrumam. Varat mainīt jutīgumu vai atspējot to;
- ...

Papildinformāciju par pieejamajiem iestatījumiem skatiet šeit: ➔ 140.



Drošības apsvērumu dēļ sēdekļu stāvokli mainiet tikai tad, kad automašīna stāv.

MŪZIKA

Izvēlne "Mūzika"

Galvenajā izvēlnē nospiediet "Mūzika" vai jebkurā izvēlnē izvēlieties saīsni apgabālā **A**.

Izmantojiet šo izvēlni, lai atskaņotu mūziku no ārēja atskaņošanas avota (USB/AUX u. tml.). Atlasiet sistēmai pieslēgtu skaņas avotu šādā sarakstā:

- "USB1" (USB pieslēgvietā);
- "USB2" (USB pieslēgvietā);
- « Bluetooth® »;
- "AUX" (Jack ligzda).

Iepriekš minētie mūzikas avoti var atšķirties atkarībā no aprīkojuma līmeņa. Multivides ekrānā tiek parādīti un ir atlasāmi tikai pieejamie avoti.

Piezīme:

- dažus formātus sistēma nespēj atpazīt;
- izmantotajai USB zibatmiņai jābūt FAT32 vai NTFS formātā ar minimāli 8 GB un maksimāli 64 GB ietilpību.

"Atskaņošanas" režīms

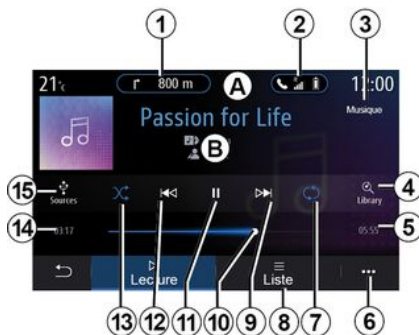

B. Informācija par audio ierakstu, kas tiek atskaņots (dziesmas nosaukums, izpildītājs, albuma nosaukums un vāka attēls, ja pārsūtīts no avota).

1. Saīsne uz izvēlni "Navigācija".

2. Saīsne uz izvēlni "Tālrunis".

3. Pašlaik atskaņotā avota nosaukums.

4. Saīsne uz audio atskaņošanas sarakstu pēc kategorijas.

5. Pašlaik atskaņotā audio ieraksta garums.

6. Piekļuve konteksta izvēlnei.

7. Aktivizēt/deaktivizēt celiņa atkārtošānu vai atskaņošanas sarakstu.

8. Piekļūt pašlaik atskaņotajam sarakstam;

9. Īsi nospiediet: atskaņot nākamo audio ierakstu.

Nospiešana un turēšana: ātri patīt uz priekšu.

10. Pašreiz atskaņotā audio ieraksta norises josla.

11. Ieslēgt audio ieraksta pauzi/atsākšanu.

12. Īsi pieskarties: atgriezties uz pašreiz atskaņotā audio ieraksta sākumu.

Vēlreiz īsi nospiediet (ne vēlāk, kā trīs sekundes pēc pirmās nospiešanas): atskaņot iepriekšējo audio ierakstu.

Nospiešana un turēšana: ātri attīt.

13. Aktivizēt/deaktivizēt audio ierakstu atskaņošanu jauktā secībā.

14. Pašreiz atskaņotā audio ieraksta atskaņošanas laiks.

15. Piekļūt audio avotiem.

MŪZIKA



Izvēlnē "Meklēt" varat piekļūt atskaņošanas sarakstiem, kas sadalīti pa kategorijām ("Atskaņošanas saraksti", "Mākslinieki", "Albumi", "Timekļraides" utt.).

Piezīme. var atlasīt tikai pieejamos skaņas avotus. Nepieejamie atskaņošanas avoti ekrānā netiek parādīti.



Varat pārslēgt mūziku, izmantojot pogu stūres satņa vadības sistēmā.

Atskaņošanas sarakstus var šķirot pēc kategorijām ("Atskaņošanas

saraksti", "Mākslinieki", "Albumi", "Timekļraides" utt.).

Skaņu celiņa nolasīšanas laikā jūs varat:

- piekļūt pašlaik atskaņotajam sarakstam **8**;
- piekļūt nākamajam ierakstam, nospiežot pogu **9** vai paturot nospiestu, lai ātri pārtītu pašreizējo ierakstu uz priekšu;
- iepauzēt, nospiežot **11**;
- piekļūt iepriekšējam ierakstam, nospiežot pogu **12** vai paturot nospiestu, lai ātri attītu pašreizējo ierakstu;
- aplūkot noteiktu mediju atskaņošanas joslu **10** un izmantot to mūzikas izvēlei.

Piezīme. Rādījums daudzfunkcionālajā displejā atšķirsies atkarībā no pieslēgtā skaņas avota.

Režīms "Saraksts"

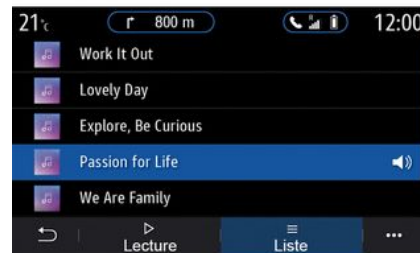

Nospiediet pogu "Saraksts", lai piekļūtu pašreizējam sarakstam.

Piezīme:

- pēc noklusējuma sistēma atskaņo visus ierakstus;
- iepriekš minētie atskaņošanas saraksti atšķiras atkarībā no pieslēgtā ievades avota un tā saturā.

6. konteksta izvēle

Uznirstošajā izvēlnē **6** nospiediet "Audio iestatījumi", lai piekļūtu skaņas iestatījumiem (bass, balanss, skaļums/ātrums u. tml.).

MŪZIKA



Jebkura no jauna ievietotā USB zibatmiņa tiek analizēta, un tās attēls tiek saglabāts multivides sistēmā. Atkarībā no USB zibatmiņas ietilpības multivides ekrāns var pārslēgties gaidstāves režīmā. Pāris sekundes pagaidiet. Izmantojiet tikai USB diskus, kas atbilst valstij piemērojamajām prasībām.

3

FOTOATTĒLI

Izvēlne "Foto"

Galvenajā izvēlnē nospiediet "Lietojumprogrammas", tad nospiediet cilni "Foto".

Atlasiet pievienoto avotu.

Lai piekļūtu fotoattēliem, ja ir pievienoti vairāki avoti, atlasiet vienu no avotu saraksta:

- "USB1" (USB pieslēgvietā);
- "USB2" (USB pieslēgvietā).

Piezīme:

- dažus formātus sistēma nespēj atpazīt;
- izmantotajai USB zibatmiņai jābūt FAT32 vai NTFS formātā ar minimāli 8 GB un maksimāli 64 GB ietilpību.



Fotoattēlus nolasīt ir iespējams tikai tad, kad automašīna ir apstādināta.

"Atskaņošana"

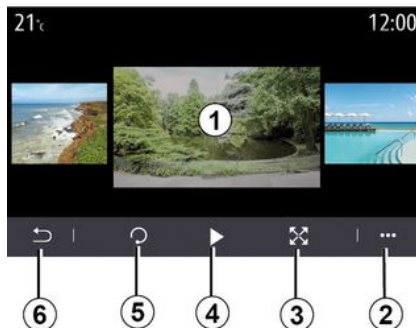

Jūs varat izvēlēties vai nu visu fotoattēlu skatīšanu slīdrādē, vai viena fotoattēla skatīšanu.

Fotoattēla nolasīšanas laikā ir iespējams:

- piekļūt iepriekšējam vai nākamajam fotoattēlam, ātri pavelkot attēla priekšskatījuma zonā **1**;
- pārslēgt no parastā režīma (pielāgots) uz pilnekrāna režīmu, nospiežot pogu **3** vai divas reizes noklikšķinot uz attēla priekšskatījuma **1**;

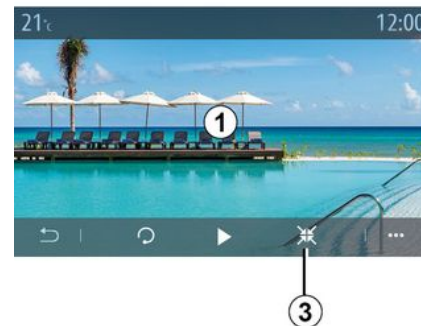

- pagriezt fotoattēlu, nospiežot pogu **5**;
- atskaņot slaidrādi, nospiežot pogu **4**;
- atgriezties iepriekšējā ekrānā, pieskaroties **6**.

FOTOATTĒLI

“Uznirstošā izvēlnē”

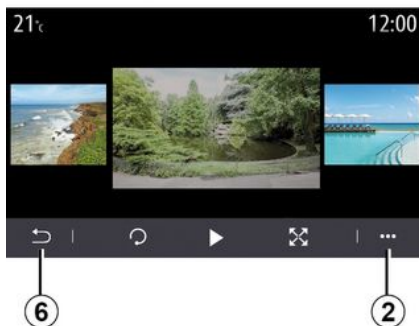

Fotoattēla ekrāna rādījumā nospiediet pogu **2**, lai:

- skatītu plašāku informāciju par fotoattēlu (nosaukums, datnes formāts, datums, faila ceļš u. c.);
- iestatītu lietotāja profila fotoattēlu un fona attēlu;
- piekļūtu iestatījumiem.

« Informācija »

No šīs izvēlnes varat piekļūt informācijai par fotoattēliem (nosaukums, veids, piekļuves ceļš, izmērs, izšķirtspēja).

Piezīme: lai iegūtu papildu informāciju par saderīgiem fotoattēlu formātiem,

konsultējieties ar automašīnas ražotāja pārstāvi.

“Atlasīt profilu”

Šajā izvēlnē varat mainīt profila attēlu. Lai saglabātu izmaiņas, apstipriniet, nospiežot “Labi”.

« Iestatījumi »

Šajā izvēlnē varat piekļūt slīdrādes iestatījumiem:

- mainīt katra fotoattēla rādīšanas laiku slīdrādē;
- aktivizēt/deaktivizēt animācijas efektu starp slīdrādes fotoattēliem.

Piezīme: slīdrādes animācijas efekts ir aktivizēts pēc noklusējuma.



Jebkura no jauna ievietotā USB zibatmiņa tiek analizēta, un tās attēls tiek saglabāts multivides sistēmā. Atkarībā no USB zibatmiņas ietilpības multivides ekrāns var pārslēgties gaidstāves režīmā. Pāris sekundes pagaidiet. Izmantojiet tikai nacionālajām prasībām atbilstošas USB zibatmiņas.

VIDEO

Izvēlne "Video"

Galvenajā izvēlnē nospiediet "Lietojumprogrammas", tad nospiediet izvēlni "Video".

Atlasiet pievienoto avotu.

Lai piekļūtu video, ja ir pievienoti vairāki avoti, atlasiet vienu no saraksta:

- "USB1" (USB pieslēgvietā);
- "USB2" (USB pieslēgvietā).

Piezīme:

- dažus formātus sistēma nespēj atpazīt;
- izmantotajai USB zibatmiņai jābūt FAT32 vai NTFS formātā ar minimāli 8 GB un maksimāli 64 GB ietilpību.



Videofailus nolasīt iespējams tikai tad, ja automašīna ir apturēta.

Braukšanas laikā aktīvs paliek tikai pašreiz atskaņotā video skaņu celiņš.

« Video »

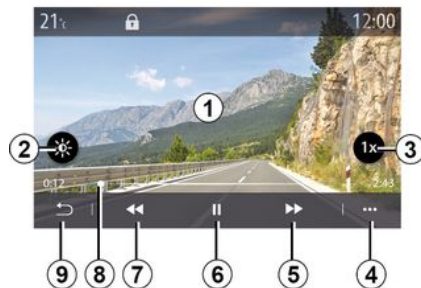

Videofaila nolasīšanas laikā jūs varat:

- pielāgot spilgtumu, nospiežot pogu **2**;
- regulēt atskaņošanas ātrumu, nospiežot pogu **3**;
- piekļūt uznirstošajai izvēlnei **4**;
- piekļūt iepriekšējam video, nospiežot **7**, ja atskaņošanas laiks nav ilgāks par trim sekundēm. Pēc trim sekundēm video tiks atskaņots no sākuma;
- darboties ar ritināšanas joslu **8**;
- iepauzēt, nospiežot **6**;

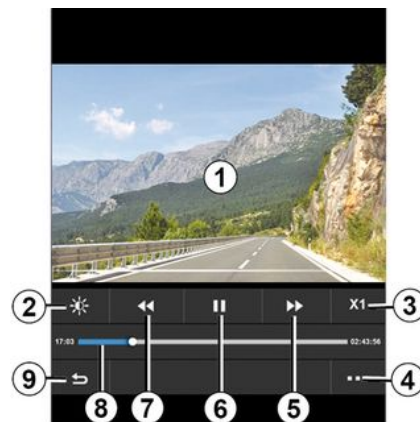

- piekļūt nākamajam video, nospiežot **5**;
- pārlēgt video uz pilnekrāna režīmu, noklikšķinot divas reizes uz attēla priekšskatījuma apgabala **7**;
- atgriezties iepriekšējā ekrānā, pieskaroties **9**.

Piezīme:

- dažas funkcijas ir pieejamas tikai pilnekrāna režīmā;
- atskaņojot video pilnekrāna režīmā, atskaņošanas vadīklas automātiski pazūd pēc 10 sekundēm.

VIDEO

Konteksta izvēlne

3

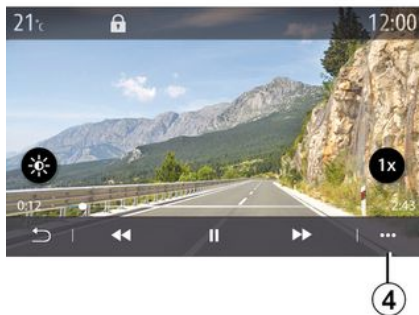

Uznirstošā izvēlnē **4** ļauj:

- skatīt plašāku informāciju par video (nosaukums, datnes formāts, datums, failu ceļš u. c.);
- piekļūtu iestatījumiem.

« Informācija »

No šīs izvēlnes varat piekļūt informācijai par video (nosaukums, veids, laiks, izšķirtspēja).

Piezīme: lai iegūtu papildu informāciju par saderīgiem video formātiem, konsultējieties ar automašīnas ražotāja pārstāvi.

« Iestatījumi »

Izvēlnē "Iestatījumi" jūs varat izvēlēties rādījuma veidu:

- "Parasts" (pielāgots);
- "pilnekrāna".



Jebkura no jauna ievietotā USB zibatmiņa tiek analizēta, un tās attēls tiek saglabāts multivides sistēmā. Atkarībā no USB zibatmiņas ietilpības multivides ekrāns var pārslēgties gaidstāves režīmā. Pāris sekundes pagaidiet. Izmantojiet tikai nacionālajām prasībām atbilstošas USB zibatmiņas.

TĀLRUŅA SAVIENOŠANA PĀRĪ UN PIEVIENOŠANA TAM

Tālruņa savienošana pārī, atvienošana

Izvēlne "Tālrunis"

Sākuma ekrānā nospiediet "Tālrunis" vai (ja tālrunis ir jau pievienots) nospiediet saīsmi **A**, ja parādās izvēlne "Tālrunis". Šī funkcija ļauj jūsu tālruni savienot pārī ar multivides sistēmu.

Piezīme: ja multivides sistēmai nav pieslēgts neviens tālrunis, dažas izvēlnes ir deaktivizētas.

Tālruņa savienošana pārī ļauj multivides sistēmai piekļūt tālruņa funkcijām. Multivides sistēmā netiek saglabātas ne kontaktpersonas, ne personīgie dati.

Multivides sistēma nepārvalda tālruņus ar "dual SIM". Pielāgojiet tālruņa iestatījumus, lai izveidotu pareizu savienojumu pārī ar multivides sistēmu.

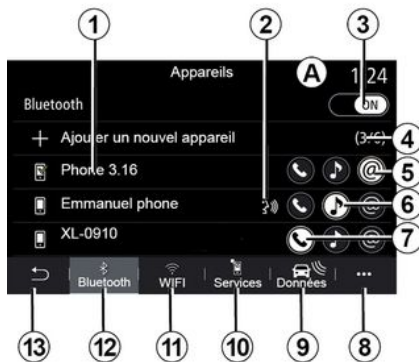

Ekrāns "Savienošana pārī"

1. Pievienoto ierīču saraksts.
2. Balss atpazīšanas funkcija.
3. Bluetooth® savienojuma aktivizēšana/deaktivizēšana.
4. Pievienot jaunu ierīci.
5. Aktivizēt/deaktivizēt funkciju "Tīklājs".
6. Aktivizēt/deaktivizēt funkciju "Mūzika".
7. Aktivizēt/deaktivizēt funkciju "Tālrunis".
8. Konteksta izvēlne.
9. Piekļūstiet izvēlnei "Dati".
10. Piekļūstiet izvēlnei "Pakalpojumi".

11. Atveriet izvēlni "WIFI" (pieejama atkarībā no aprīkojuma).

12. Piekļūstiet izvēlnei "Bluetooth®".

13. Atgriezieties iepriekšējā ekrānā.

Piezīme: tīklāja funkcijas 5 pieejamība ir atkarīga no automašīnas aprīkojuma un to var ieslēgt tikai saderīgiem modeļiem.



Lai iegūtu savietojamo tālruņu sarakstu, skatiet vietni <https://renault-connect.renault.com>.



Drošības apsvērumu dēļ sēdekļu stāvokli mainiet tikai tad, kad automašīna stāv.

Tālruņa savienošana pārī

Lai izmantotu brīvroku sistēmu, savienojiet savu Bluetooth® mobilo tālruni pārī ar multivides sistēmu. Pārbaudiet, vai aktivizēta tālruņa Bluetooth® funkcija un tā statuss ir "redzams".

Plašāku informāciju par jūsu tālruņa redzamības statusa aktivizēšanu

TĀLRUŅA SAVIENOŠANA PĀRĪ UN PIEVIENOŠANA TAM

skatiet jūsu tālruņa lietotāja rokasgrāmatā.

Atkarībā no modeļa un gadījumā, ja sistēma to pieprasa, lai tālruni savienotu pāri ar multivides sistēmu, ievadiet savā tālrunī Bluetooth® kodu vai apstipriniet pāri savienošanas pieprasījumu.

Tālruņa sistēma var pieprasīt atļauju veikt kontaktpersonu, zvanu žurnāla un mūzikas datu apmaiņu. Apstipriniet kopīgošanu, ja vēlaties piekļūt šai informācijai multivides sistēmā.



Lai iegūtu savietojamo tālruņu sarakstu, skatiet vietni <https://renault-connect.renault.com>.

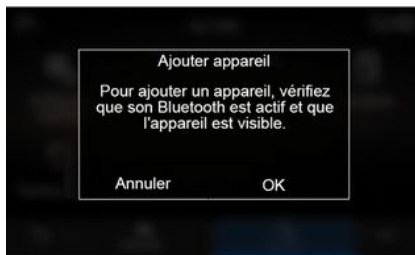

Jūsu multivides sistēmas galvenajā izvēlnē:

- nospiediet "Tālrunis". Ekrānā parādās ziņojums, kas aicina savienot tālruni pāri;
- nospiediet "Labi". Multivides sistēma meklē tuvumā esošus tālruņus, kuri ir aktivizēti Bluetooth® un padarīti redzami;
- atlasiet sarakstā savu tālruni.



Multivides sistēmas ekrānā un tālrunī tiek parādīts ziņojums, kas piedāvā apstiprināt savienojuma pāri pieprasījumu, izmantojot izveidoto kodu.

Piezīme: lai, izmantojot multivides sistēmu, piekļūtu tālruņa kontaktpersonu sarakstam, zvanu žurnāliem un SMS, nepieciešams apstiprināt sinhronizēšanu.

- atlasiet tālruņa funkcijas, kas jāsavieno;
 - funkcija "Tālrunis": piekļuve adrešu grāmatai, zvanu veikšana un saņemšana, piekļuve zvanu sarakstam u. c.;
 - funkcija "Mūzika": piekļuve mūzikai;

TĀLRUŅA SAVIENOŠANA PĀRĪ UN PIEVIENOŠANA TAM

– “Tīklāja” funkcija: piekļuve internetam.

– nospiediet “Labi”, lai apstiprinātu.

Piezīme: ja funkcijas ikona ir izgaismota, tas norāda, ka funkcija ir aktivizēta.

Tagad jūsu tālrunis ir savienots pārī ar multivides sistēmu.



Izmantojot tīklāja funkciju, tai nepieciešamo mobilo datu pārraide var radīt papildu izmaksas, ko neietver tālruņa abonementu.

Savienot pārī jaunu tālruni

Lai no jauna savienotu pārī tālruni ar multivides sistēmu:

- aktivizējiet sava tālruņa Bluetooth® savienojumu un iestatiet tā statusu – “redzams”;
- galvenajā izvēlnē atlasiet izvēlni “Tālrunis”, uznirstošo izvēlni “Bluetooth ierīču sar.”, “Pievienot jaunu ierīci”;
- atlasiet tālruņa funkcijas, kas jāpievieno;
- apstipriniet, nospiežot “Labi”.

Piezīme: ja funkcijas ikona ir izgaismota, tas norāda, ka funkcija ir aktivizēta.

Tagad jūsu tālrunis ir savienots pārī ar multivides sistēmu.

Ir iespējams savienot pārī sešus tālrunus.



Drošības apsvērumu dēļ sēdekļu stāvokli mainiet tikai tad, kad automašīna stāv.

Tālruņa atvienošana

Lai atvienotu vienu vai vairāku tālrunu pāra savienojumus ar multivides sistēmu:

- galvenajā izvēlnē atlasiet “Tālrunis”, uznirstošo izvēlni, tad “Bluetooth ierīču sar.” un uznirstošajā izvēlnē **B** atlasiet tālruni(-ņus), kuru(-us) savienot pārī;
- galvenajā izvēlnē atlasiet “Iestatījumi”, “Sistēma” > “Pārvaldīt ierīces”, tad uznirstošajā izvēlnē **B** atlasiet tālruni, kuru atvienot no pāra.

8. konteksta izvēlne

Uznirstošajā izvēlnē **B** varat:

- dzēst vienu vai vairākas pārī savienotās ierīces;
- dzēst visas pārī savienotās ierīces.

Tālruņa pieslēgšana, atslēgšana

Tālruņa pieslēgšana

Pirms tālruņa pieslēgšanas brīvroku tālruņa sistēmai ➔ **67**, tas ir jāsavieno pārī. Lai piekļūtu visām tālruņa funkcijām, tam jābūt pieslēgtam brīvroku tālruņa sistēmai.

Piezīme: ja multivides sistēmai nav pieslēgts neviens tālrunis, dažas izvēlnes ir deaktivizētas.

Tālruņa savienošana ļauj multivides sistēmai piekļūt tālruņa funkcijām. Multivides sistēmā netiek saglabātas ne kontaktpersonas, ne personīgie dati.

Multivides sistēma nepārvalda tālrunus ar “dual SIM”. Pielāgojiet tālruņa iestatījumus, lai izveidotu pareizu savienojumu ar multivides sistēmu.

Manuālais savienojums

Izvēlnē “Tālrunis” piekļūstiet uznirstošajai izvēlnei un atlasiet “Bluetooth ierīču sar.”, lai skatītu pārī savienoto tālruņu sarakstu.

Izvēlieties tālruni un funkcijas, kuras vēlaties savienot, un pārliecinieties, ka ir aktivizēts Bluetooth® un tālruņa statuss ir “Redzams”.

TĀLRUŅA SAVIENOŠANA PĀRĪ UN PIEVIENOŠANA TAM

Piezīme: ja pieslēguma izveides brīdī notiek telefonsaruna, tā tiek automātiski pārraidīta uz automašīnas skaļruņiem.



Lai iegūtu savietojamo tālruņu sarakstu, skatiet vietni <https://renault-connect.renault.com>.

Automātiskais savienojums

Tīklīdz multivides sistēma ir ieslēgta, brīvroku tālruņa sistēma sameklē tuvumā esošos pārī savienotos tālruņus ar aktivizētu Bluetooth®. Sistēma automātiski ielādē datus (kontaktpersonu sarakstu, mūzikas ierakstus u. tml.) no pēdējā pieslēgtā tālruņa.

Piezīme: veicot jūsu tālruņa automātisku savienojumu ar multivides sistēmu, datu lejupielāde (adrešu grāmatīņa, mūzika, kontaktinformācija u. tml.) notiek tikai tad, ja iepriekš atļauj datu kopīgošana jūsu tālruņa un multivides sistēmas pārī savienošanas laikā. Plašākai informācijai skatiet šeit: ➔ 67.



Drošības apsvērumu dēļ sēdekļu stāvkli mainiet tikai tad, kad automašīna stāv.

Savienojiet funkcijas



Lai piekļūtu savai tālruņa mūzikai, adrešu grāmatai un interneta savienojumam tiešā veidā caur multivides sistēmu, ir jāatļauj datu kopīgošana no izvēlnes "Tālrunis", tad uzniestošās izvēlnes "Bluetooth ierīču sar. Bluetooth®".

Tiks rādīts saraksts ar pieslēgtajiem tālruņiem.

Ieteikumu sarakstā atlasiet savu tālruni un tad atlasiet tās telefona funkcijas, kuras vēlaties pievienot:

- « Tālrunis » **1**;
- « Mūzika » **2**;
- "Tīklājs" **3**.

Piezīme:

- Piezīme: tīklāja funkcijas **3** pieejamība ir atkarīga no automašīnas aprīkojuma un to var ieslēgt tikai saderīgiem modeļiem.
- ja pakalpojuma ikona ir iezīmēta, tas nozīmē, ka pakalpojums ir aktivizēts;
- daži tālruņi var atļaut automātisku datu pārnesi;
- daži tālruņi atļauj aktivizēt pakalpojumu "Mūzika" tikai tad, ja tajos ir vismaz viens mūzikas fails.

Pieslēgtā tālruņa maiņa

Izvēlnē "Tālrunis", uzniestošajā izvēlnē **4**, tad "Bluetooth ierīču sar.":

- noņemiet atlasītajām funkcijām, kuras vēlaties atslēgt no pašlaik izmantotajam tālruņa;
- atlasiet funkcijas, kuras vēlaties pieslēgt citam tālrunim, kas ir jau savienots pārī un tiek rādīts ierīču sarakstā.

Izvēlnē "Iestatījumi" piekļūstiet izvēlnei "Sistēma", pēc tam — "Ierīču pārvaldnieks" un atlasiet tālruņa funkciju, kas jāpievieno.

TĀLRUŅA SAVIENOŠANA PĀRĪ UN PIEVIENOŠANA TAM

Piezīme: lai mainītu pieslēgto tālruni, vispirms jāveic vairāku tālruņu savienošana pārī.

Divu tālruņu pieslēgšana

Funkciju "Tālrunis" **1** var vienlaikus pievienot diviem tālruņiem, atlasot tālruni.

Aktivizējot otro "Tālrunis" funkciju **1**, multivides sistēma jautās, vai vēlaties to pievienot kā otru tālruni.

Pievienojot otru tālruni, var izvēlēties piekļūt visām norādītā tālruņa funkcijām, un ir iespēja saņemt ienākošos zvanus abos pievienotajos tālruņos vienlaikus.

Tālruņa atslēgšana

Uznirstošajā izvēlnē "Tālrunis", tad "Bluetooth ierīču sar.":

- noņemiet atlasītajām funkcijām, kuras vēlaties atslēgt no pašlaik izmantojamā tālruņa;
- atlasiet funkcijas, kuras vēlaties pieslēgt citam tālrunim, kas ir jau savienots pārī un tiek rādīts ierīču sarakstā.

Jūsu tālruņa funkcijas tiek atvienotas no multivides sistēmas, tiklīdz simboli izdziest.

Izvēlnē "Iestatījumi" piekļūstiet izvēlnei "Sistēma", pēc tam — "Ierīču

pārvaldnieks" un atlasiet tālruņa funkciju, kas jāatvieno.

Piezīme: ja, atslēdzot tālruni, notiek saruna pa tālruni, zvans tiks automātiski pārslēgts uz tālruni.



Drošības apsvērumu dēļ sēdekļu stāvokli mainiet tikai tad, kad automašīna stāv.

ZVANU PĀRVALDĪBA

Zvanīšana

Izvēlne "Tālrunis"

Galvenajā izvēlnē nospiediet "Tālrunis".

Piezīme: nospiediet zonu **A**, lai piekļūtu no vairākuma izvēlņu tieši izvēlnei "Tālrunis".

Piezīme: lai veiktu zvanu, tālrunim ir jābūt pieslēgtam multivides sistēmai ➔ 69.

Ekrāns "Notiek saruna"

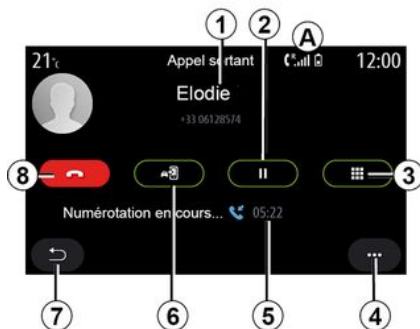

1. Kontaktpersonas vārds un tālruņa numurs.

2. Notiekošā zvana pārslēgšana gaidīšanas režīmā.

3. Piekļuve tastatūrai, lai zvanītu numuram.

4. Konteksta izvēlne.

5. Notiekošā zvana ilgums.

6. Pārslēgt zvanu uz tālruni.

7. Atgriezties iepriekšējā izvēlnē.

8. Beigt zvanu.

Zvanīšana

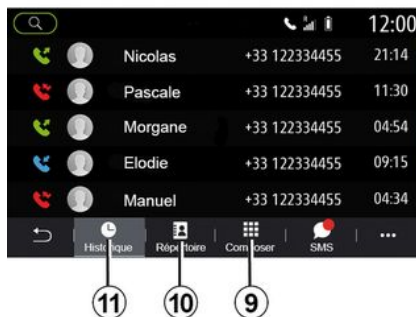

Jūs varat veikt zvanu atlasot:

- numuru zvānu žurnālā no "Vēsture" izvēlnes **11**;

- kontaktpersonu tālruņa adresi grāmatā izvēlnes "Kontakti" **10**;

- pogas uz digitālās tastatūras no izvēlnes "Zvanīt" **9**.

Zvana saņemšana



Saņemot zvanu, parādās ekrāns "Saņemtie zvani", un tas rāda šādu informāciju:

- kontaktpersonas vārds un uzvārds (ja numurs ir iekļauts izlases numura sarakstā vai tālruņu katalogā);
- zvanītāja numurs (ja numurs nav jūsu tālruņu katalogā);
- "Privāts numurs" (ja numuru nav iespējams parādīt).

"Pacelt klausuli"

Lai veiktu zvanu, nospiediet pogu "Atbildēt" **16**. Lai beigtu zvanu, nospiediet pogu "Beigt zvanu" **12**.

"Noraidīt" zvanu

ZVANU PĀRVALDĪBA

Lai noraidītu zvanu, nospiediet un turiet nospiešu pogu "Noraidīt" **12**. Zvanītājs tiek novirzīts uz balss pastkastīti.

Pārslēdziet zvanu "gaidīšanas režīmā"

Nospiediet pogu "Aizturēt zvanu" **14**. Multivides sistēma aizturēs pārtrauks sarunu un automātiski pārslēgs ienākošos zvanus gaidīšanas režīmā. Sintezēts ziņojums lūgs zvanītājus uzgaidīt.

Pārslēgšana uz tālruni

Lai pārslēgtu zvanu no automašīnas uz tālruni, nospiediet pogu "Pārslēgt" **13**.

Piezīme: dažas tālruņa ierīces var atvienoties no multivides sistēmas, ja uz tām tiek novirzīts zvans.

Ciparu tastatūra

Nospiediet pogu "Tastatūra" **15**, lai piekļūtu digitālajai tastatūrai.

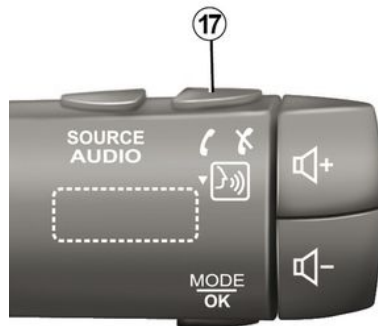

Varat atbildēt uz zvanu/beigt sarunu, nospiežot zemstūres vadības ierīces pogu **17**.



Drošības apsvērumu dēļ sēdekļu stāvokli mainiet tikai tad, kad automašīna stāv.

Zvana laikā



Sazināšanās laikā iespējams:

- noregulējiet skaļumu, izmantojot vadības pogas, kas atrodas stūres statnī, vai izmantojot skaļuma regulēšanas pogas multivides ekrānā;
- pabeidziet sarunu, nospiežot "Beigt zvanu" **8** vai nospiežot pogu **17** uz stūres rata;

ZVANU PĀRVALDĪBA

- pārslēdziet zvanu gaidīšanas režīmā, nospiežot pogu **14**. Lai atsāktu gaidīšanas režīmā pārslēgtu sarunu, vēlreiz nospiediet pogu **14**;
- lai pārslēgtu zvanu uz pievienoto tālruni, nospiediet pogu "Pārslēgt uz tālruni" **13**;
- atbildiet uz otru zvanu un pārslēdzieties starp diviem zvaniem, nospiežot **18**;

Piezīme: tiklīdz jūs atbildat uz otru ienākošo zvanu, pirmais zvans tiek automātiski pārslēgts gaidīšanas režīmā.

- atveriet ciparu tastatūru, nospiežot pogu **15**;
 - atgriezieties iepriekšējā izvēlnē un pie citām funkcijām, nospiežot **19**.
- Kad zvans ir pabeigts, multivides sistēma atļaus jums atzvanīt zvanītājam.

Piezīme: notiekošā zvana laikā jūs varat saņemt otru zvanu, bet nevarat veikt otru zvanu.

Konferences zvans



Notiekošā zvana laikā jūs varat uzaicināt zvanītāju, kuru pārslēdzāt gaidīšanas režīmā, pievienoties zvanam.

Lai aktivizētu konferences zvanu, uznirstošajā izvēlnē **4** nospiediet pogu "Pievienoties zvaniem".

Tālruņa adrešu grāmata

Izvēlne "Kontakti"

Lai piekļūtu tālruņa adrešu grāmatai no multivides sistēmas, galvenajā izvēlnē varat nospiegt "Tālrunis" vai jebkurā izvēlnē atlasiet saīsni **A**, tad atlasiet "Kontakti".

Multivides sistēma nepārvalda tālruņus ar "dual SIM". Konfigurējiet tālruni, lai ļautu multivides sistēmai piekļūt pareizajai tālruņa direktorijai.



"Kontakti" režīms

1. Meklēt kontaktpersonu pēc vārda vai numura.
2. Meklēt kontaktpersonu alfabētiskā kārtībā.
3. Tālrunis pievienots.
4. Konteksta izvēlne.
5. Atgriezties iepriekšējā izvēlnē.
6. Kontaktpersonu saraksts pieslēgtajā tālrunī.
7. Kontaktpersonas, kas saglabātas tālruņa izlasē.

ZVANU PĀRVALDĪBA

Tālruņa adrešu grāmatas lejupielāde

Sākotnēji, veicot tālruņa pieslēgšanu, kontaktinformācijas sinhronizācija notiek automātiski, ja ir aktivizēts brīvroku savienojums → 69.

Piezīme. Lai piekļūtu tālruņa adrešu grāmatai multivides sistēmā, tālruni → 67 jāiespējo datu apmaiņa.

Adrešu grāmatas atjaunināšana

Jūs varat manuāli atjaunināt sava tālruņa kontaktus multivides sistēmas adrešu grāmatā, izmantojot Bluetooth®. Nospiediet uznrīstošo izvēlni 4, pēc tam — "Atjaunināt sarakstu".

Kontaktpersonas meklēšana



Lai atrastu kontaktpersonu, ievadiet vārdu vai tālruņa numuru.

Nospiediet uz lupas 1. Ievadiet dažus ciparus vai burtus no vēlamās kontaktpersonas vārda vai tālruņa numura.

Nospiediet ABC 2. Atlasiet tikai vienu burtu. Tālruņa adrešu grāmata atlasa kontaktpersonas, kuru vārds sākas ar izvēlēto burtu.

Atlasiet tālruņa adrešu grāmatu

Ja multivides sistēmai vienlaicīgi ir pievienoti divi tālruņi, varat izvēlēties, kuru kontaktpersonu sarakstu parādīt.

Joslā 3 atlasiet tālruni.

Konfidencialitāte

Katra tālruņa kontaktpersonu saraksts netiek saglabāts atmiņā brīvroku tālruņa sistēmā.

Konfidencialitātes saglabāšanas nolūkos katra lejupielādētā adrešu grāmata ir redzama tikai tad, ja pieslēgts attiecīgais tālrunis.



Drošības apsvērumu dēļ sēdekļu stāvokli mainiet tikai tad, kad automašīna stāv.

Zvanu saraksts

Izvēlne "Zvanu žurnāls"

Piekļuve veikto zvanu sarakstam

Lai piekļūtu visai zvanu vēsturei, galvenajā izvēlnē nospiediet "Tālrunis" vai jebkurā izvēlnē izmantojiet saīsmi A, tad atlasiet "Vēsture".

Zvanu žurnālā informācija parādīta secībā no jaunākās līdz vecākajai.

ZVANU PĀRVALDĪBA



Režīms "Notiek saruna"

1. Kontaktpersonu vārds.
2. Kontaktpersonu numuri.
3. Zvana laiks/datums.
4. Konteksta izvēlne.
5. Atgriezties iepriekšējā izvēlnē.
6. Ienākošais zvans.
7. Neatbildētie zvani.
8. Veiktais zvans.

Piezīme: atkarībā no multivides ekrāna visa informācija var nebūt pieejama.

Zvanu saraksta pārlūkošana

Lai rītinātu zvanu sarakstu, velciet to ar pirkstu augšup vai lejup.

Zvanu saraksta atjaunināšana

Nospiediet **4** un atlasiet "Atjaunināt sarakstu". Par datu atjaunināšanu jūs informē paziņojums.

Zvana veikšana no zvanu saraksta

Lai veiktu zvanu, nospiediet uz vienas no kontaktpersonām vai numuriem. Zvans tiek sākts automātiski.

Numura ievadīšana

Izvēlne "Numura ievadīšana"

Zvana veikšana, ievadot numuru

Lai atvērtu tastatūru numura ievadīšanai, galvenajā izvēlnē nospiediet "Tālrunis" vai saīšni **A**, kas atrodama lielākajā daļā izvēlņu, tad "Zvanīt".

Numura ievadīšana

Izmantojot tastatūru **1**, ievadiet vēlamo numuru, tad nospiediet "Zvanīt", lai sāktu zvanu.

Tiklīdz sākat rakstīt, multivides sistēma piedāvā sarakstu ar jūsu kontaktpersonām ar tās pašas sērijas numuriem.

Atlasiet kontaktpersonu, kurai vēlaties zvanīt, nospiediet pogu "Tālrunis" **5**, lai veiktu zvanu.



"Zvanīt" režīms

1. Digitālā tastatūra
2. Numurs ievadīts.
3. Piedāvātās kontaktpersonas.
4. Konteksta izvēlne.
5. Zvans.
6. Atgriezties iepriekšējā izvēlnē.

Numura ievadīšana, izmantojot balss vadību

Varat diktēt numuru, izmantojot multivides sistēmas balss vadības funkciju. Lai to izdarītu, nospiediet

ZVANU PĀRVALDĪBA

balss vadības taustiņu, lai atvērtu balss vadības galveno izvēlni. Pēc skaņas signāla sakiet:

- "Zvanīt", tad nosauciet tālruņa numuru, kam vēlaties zvanīt.
- vai "Zvanīt" un nosauciet kontaktpersonas vārdu, kurai vēlaties zvanīt.

Multivides sistēma parāda norādīto numuru un sāk zvanīt uz to.

Piezīme: ja kontaktpersonai ir vairāki tālruņa numuri (darba, mājas, mobilā tālruņa u. tml.), varat izvēlēties, uz kuru numuru zvanīt. (piemēram, "Zvanīt" — Stéphane — home.



Drošības apsvērumu dēļ sēdekļu stāvokli mainiet tikai tad, kad automašīna stāv.

Izvēlne "SMS"

Lai tālrunī piekļūtu SMS no multivides sistēmas, galvenajā izvēlnē nospiediet "Tālrunis" vai jebkurā izvēlnē izvēlieties saīsnī **A**, tad atlasiet "SMS".

Tālrunim ir jābūt pieslēgtam brīvroku tālruņa sistēmai. Jums ir arī jāatļauj ziņojumu novirzīšana (izmantojot tālruņa iestatījumus atkarībā no modeļa), lai varētu izmantot visas tā funkcijas.

Piezīme: multivides sistēmā var izlasīt tikai SMS. Citu veidu ziņojumi var nebūt izlasāmi.



Atkarībā no tālruņa veida un modeļa atsevišķas funkcijas var nedarboties.



"SMS" ekrāns

1. Ziņojuma statuss. Lasīts/Nelasīts.
2. Ziņojuma sūtītāja vārds/tālruņa numurs.
3. Ziņojuma sākums.
4. Saņemšanas datums.
5. Konteksta izvēlne.
6. Atgriešanās iepriekšējā lapā.

SMS saņemšana

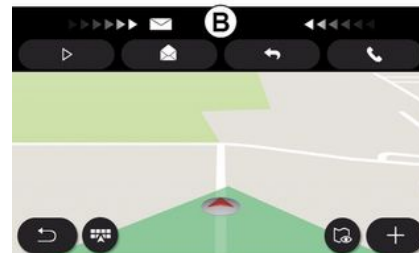

Multivides sistēma jebkurā atvērtajā izvēlnē informē, ka saņemts jauns ziņojums SMS, izmantojot brīdinājuma ziņojumu **B**.

Pēc noklusējuma pēc tālruņa savienošanas pārī un pieslēgšanas, saņemot jaunu ziņu, tā pieejama multivides sistēmā.

Piezīme: ir pieejami tikai ziņojumi, kas saņemti pēc tālruņa savienošanas pārī ar multivides sistēmu un laikā, kamēr tālrunis ir tai pievienots.

SMS

SMS lasīšana



Braukšanas laikā SMS var izlasīt multivides sistēmas sintētisko balsi, nospiežot "Atskaņot" **7**, vai arī varat atzvanīt kontaktpersonai, nospiežot pogu "Zvanīt" **10**.

Tikai automašīnai stāvēt, multivides sistēmu var lietot, lai atvērtu SMS, nospiežot "Ziņojums" **8**, vai atbildēt uz SMS, nospiežot "Atbildēt" **9** un skatot detalizētu informāciju par SMS.

SMS detaļas

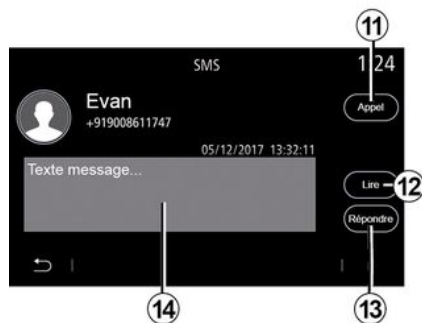

Varat tiešā veidā piezvanīt kontaktpersonai, nospiežot taustiņu "Zvanīt" **11**, ja šis numurs ir saglabāts tālruņa adresu grāmatas atmiņā.

Jūs varat likt multivides sistēmas sintētiskajai balsij nolasīt ziņojumu SMS zonā **14**, nospiežot pogu "Atskaņot" **12**, vai atbildēt, nospiežot pogu **13**.

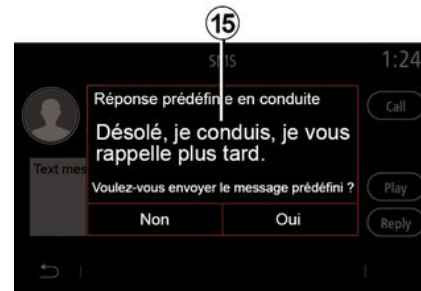

Piezīme: braukšanas laikā multivides sistēma iesaka sūtīt iepriekš sagatavotu ziņojumu **15**.

TĀLRUŅA IESTATĪJUMI

Izvēlne "Iestatījumi"

Kad tālrunis ir savienots ar sistēmu, galvenajā izvēlnē nospiediet "Tālrunis" vai vairumā izvēļņu uz sāīnes **A**.

Konteksta izvēlnē atlasiet "Iestatījumi", lai piekļūtu šādiem iestatījumiem:

- « Balss pasta iestatījumi »;
- « Automātiska tālruņu kataloga lejupielāde » («ON/OFF»);
- « Šķirot pēc vārda/Vārds »;
- « Automātiska aizturēšana » («ON/OFF»);
- « Tālr. zvana signāls » («ON/OFF»);
- « SMS » («ON/OFF»);
- « Privāts režīms » («ON/OFF»);
- « Viedtālruņa palīdzība ».



« Balss pasta iestatījumi »

Izmantojiet šo izvēles iespēju, lai konfigurētu sava tālruņa atbildēšanas sistēmas iestatījumus.

Ja balss ziņapmaiņa nav iestatīta, izmantojot tastatūru **B** iestatījumu ekrānā atlasiet savu balss ziņapmaiņas numuru, tad "Saglabāt".



Drošības apsvērumu dēļ sēdekļu stāvokli mainiet tikai tad, kad automašīna stāv.



«Tālruņa zvana signāls»

Galvenajā izvēlnē nospiediet "Iestatījumi", tad "Skaņa", no cilnes "Tālrunis" varat pielāgot skaļumu:

- "Tālruņa zvana signāls";
- « Brīvroku tālr. ».

Plašākai informācijai: ➔ 142.

« SMS »

Jūs varat aktivizēt vai deaktivizēt SMS.

« Privāts režīms »

Izmantojiet šo izvēles iespēju, lai iespējotu diskretu skaņas signālu, kas jūs informēs par ienākošo zvanu vai ziņojumu, neko neparādot multivides ekrānā.

« Viedtālruņa palīdzība »

TĀLRUŅA IESTATĪJUMI

Izmantojiet šo izvēles iespēju, lai piekļūtu pamācībai tālruņa balss atpazīšanas sistēmas izmantošanai multivides sistēmā.



Atkarībā no tālruņa veida un modeļa atsevišķas funkcijas var nedarboties.

BEZVADU LĀDĒTĀJS

Indukcijas lādētāja zona

Ievads

Izmantojiet indukcijas uzlādes zonu **1**, lai uzlādētu tālruni bez uzlādes kabeļa.

Ja transportlīdzeklis ir aprīkots ar uzlādes zonu, tā tiek norādīta ar (atkarībā no transportlīdzekļa):

– saistīto simbolu;

un/vai

– uzlādes statuss tiek automātiski parādīts ekrānā, kamēr tālrunis ir novietots attiecīgajā zonā.

Tās atrašanās vieta var atšķirties atbilstīgi transportlīdzeklim.

Plašākai informācijai skatiet automašīnas lietotāja rokasgrāmatu.



Piezīme:

- lai iegūtu plašāku informāciju par saderīgiem tālruņiem, lūdzu, sazinieties ar automašīnas ražotāja pārstāvi vai apmeklējiet tīmekļa vietni <https://renault-connect.renault.com>;
- lai nodrošinātu optimālu uzlādi, pirms uzlādes ir vēlams noņemt tālruņa aizsargapvalku;
- lai nodrošinātu optimālu uzlādi, visai tālruņa virsmai jāatrodas uz uzlādes paklājiņa.

Uzlādes process

Novietojiet tālruni **2** indukcijas zonā **1**. Uzlāde sākas automātiski, un ekrānā tiek rādīta uzlādes norise **3**.

Tālruņa uzlāde **2** ir traucēta šādos gadījumos:

- indukcijas uzlādes zonā **1** konstatēts kāds priekšmets;
- indukcijas uzlādes zona **1** pārkarst. Kad temperatūra samazināsies, tālruņa uzlādes process **2** drīz atsāksies.

Uzlādes progress

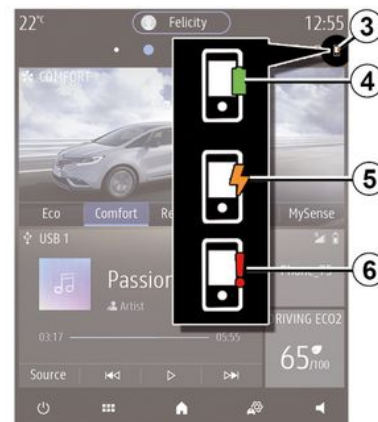

Multivides sistēma informē par telefona **2** uzlādes statusu **3**.

- uzlāde pabeigta **4**;
- uzlāde procesā **5**;
- uzlādes zonā konstatēts priekšmets/priekšmets ir pārkarstis/uzlādes process ir pārtraukts **6**.

BEZVADU LĀDĒTĀJS

Piezīme: multivides sistēma brīdina, ja telefona **2** uzlādes process ir pārtraukts.



Ir svarīgi, lai tālruņa uzlādes laikā indukcijas uzlādes zonā **1** neatrastos nekādi priekšmeti (USB zibatmiņa, SD karte, kredītkarte, bankas karte, rotaslietas, atslēgas, monētas u. c.).
Izņemiet visas magnētiskās kartes vai bankas kartes no tālruņa maciņa, pirms novietojat tālruni indukcijas uzlādes zonā **1**.



Indukcijas uzlādes zonā **1** atstātie priekšmeti var pārkarst. Tos ieteicams ievietot tiem paredzētajās vietās (glabāšanas nodalījums, saulessarga nodalījums u. c.).

ievadsAndroid Auto™

"Android Auto™" ir lietojumprogramma, ko var lejupielādēt viedtālrunī un kas ļauj replicēt viedtālruni multivides sistēmas ekrānā.

Piezīme:

- lietojumprogramma "Android Auto™" darbojas tikai tad, ja viedtālrunis ir pievienots automašīnas USB pieslēgvietai vai pievienots, izmantojot bezvadu Bluetooth® savienojumu, lai nodrošinātu sistēmai automātisku WIFI savienojuma izveidi;
- lai lietojumprogramma darbotos pareizi, jāizmanto viedtālruņa ražotāja apstiprināts USB kabelis, kas nedrīkst būt garāks par 1,5 metriem;
- lai lietojumprogramma darbotos pareizi ar WIFI, viedtālrunim jābūt savienotam pāri ar multivides sistēmu.

Papildu informāciju skatiet sadaļā "Tālruņa savienošana pāri, atvienošana".

Pirmajā izmantošanas reizē

Lejupielādējiet un instalējiet viedtālrunī lietojumprogrammu "Android Auto™" no

lietojumprogrammu lejupielādes platformas.

Pievienojiet savu viedtālruni multivides sistēmas USB pieslēgvietai vai pievienojiet to, izmantojot Bluetooth®, lai automātiski tiktu iniciēta WIFI savienojuma izveide.

Apstipriniet pieprasījumus viedtālrunī, lai izmantotu lietojumprogrammu.



Lietotne tiek palaista multivides sistēmā, un to vajadzētu redzēt zonā 1.

Ja iepriekš aprakstītā procedūra neizdodas, atkārtojiet darbības.

ievadsCarPlay™

"CarPlay™" ir viedtālrunī iepriekš instalēts standarta pakalpojums, kas ļauj izmantot dažas tālruņa lietotnes multivides sistēmas ekrānā.

Piezīme:

- pakalpojums "CarPlay™" darbojas tikai tad, ja ir aktivizēts pakalpojums SIRI un viedtālrunis ir pievienots automašīnas USB pieslēgvietai vai pievienots multivides sistēmai, izmantojot bezvadu Bluetooth® savienojumu, lai nodrošinātu automātisku savienojuma izveidi ar sistēmu, izmantojot WIFI;
- lai lietojumprogramma darbotos pareizi, jāizmanto viedtālruņa ražotāja apstiprināts USB kabelis, kas nedrīkst būt garāks par 1,5 metriem;
- lai lietojumprogramma darbotos pareizi ar WIFI, viedtālrunim jābūt savienotam pāri ar multivides sistēmu.

Papildu informāciju skatiet sadaļā "Tālruņa savienošana pāri, atvienošana".

Pirmajā izmantošanas reizē

Pievienojiet savu viedtālruni multivides sistēmas USB pieslēgvietai vai pievienojiet to, izmantojot Bluetooth®, lai

ANDROID AUTO™, CARPLAY™

automātiski tiktu iniciēta WIFI savienojuma izveide.

Multivides sistēma iesaka:

- atļaut savienojuma izveidi un datu kopīgošanu;
- iegūst ierīces preferences.

Apstipriniet pieprasījumus viedtālrunī, lai izmantotu lietojumprogrammu.



Funkcija tiek palaista multivides sistēmā, un to vajadzētu redzēt zonā **1**.

Ja iepriekš aprakstītā procedūra neizdodas, atkārtojiet darbības.

Balss atpazīšana



Kad lietotne "Android Auto™" vai funkcija "CarPlay™" darbojas, varat izmantot automašīnas balss atpazīšanas pogu **2**, lai vadītu noteiktas viedtālruna funkcijas, izmantojot balss komandas.

- īsi nospiediet: aktivizēt/dezaktivizēt balss atpazīšanu multivides sistēmā;
- nospiediet un turiet: aktivizēt/deaktivizēt balss atpazīšanu tālrunī, ja tas ir savienots ar multivides sistēmu.

Piezīme: izmantojot "Android Auto™" vai "CarPlay™", var piekļūt viedtālruna navigācijas un mūzikas lietojumprogrammām.

Šīs lietojumprogrammas aizstās līdzīgās, multivides sistēmā integrētās lietojumprogrammas, kas jau ir palaistas.

Var izmantot tikai vienu navigāciju:

- « Android Auto™ »;
- « CarPlay™ »;
- vai multivides sistēmā integrēto.

Piezīme: ja izmantojat lietojumprogrammas "Android Auto™" vai pakalpojumu "CarPlay™", dažas multivides sistēmas funkcijas turpinās darboties fonā. Piemēram, ja palaidīsiet "Android Auto™" vai "CarPlay™" un izmantosiet navigāciju viedtālrunī, kamēr multivides sistēma atskaņo radio, radio pārraidīšana turpināsies.

Atgriešanās multivides saskarnē

Lai atgrieztos savā multivides sistēmas saskarnē:

- multivides sistēmas priekšējā panelī vai centrālajā vadības panelī nospiediet pogu "Galvenā izvēlne" **4**;
- vai,
- multivides sistēmas ekrānā nospiediet taustiņu **3**.

ANDROID AUTO™, CARPLAY™

Lai atgrieztos multivides sistēmas saskarnē, multivides sistēmas ekrānā pieskarieties pogai 3.



i Izmantojot lietojumprogrammas "CarPlay™" vai pakalpojumu "CarPlay™", to darbībai nepieciešamā mobilo datu pārraide var radīt papildu izmaksas, ko neietver telefonsakaru abonēšanas maksa.



i Lietotnes "Android Auto™" un pakalpojuma "CarPlay™" funkciju pieejamība ir atkarīga no tālruna zīmola un modeļa. Lai par to uzzinātu vairāk, skatiet ražotāja tīmekļa vietni, ja tāda ir pieejama.

LIETOJUMPROGRAMMU PĀRVALDĪBA

Izvēlne "Lietojumprogrammas"

Galvenajā izvēlnē nospiediet
"Lietojumprogrammas"
"Lietojumprogrammas", lai piekļūtu:

- lietojumprogrammām, kas ir instalētas navigācijas sistēmā;
- « Foto »;
- « Video ».

Piezīme: daži pakalpojumi būs pieejami bez maksas izmēģinājuma periodā. Varat pagarināt savu abonementu no automašīnas vai tiešsaistē, izmantojot vietni <https://renault-connect.renault.com>.

Piezīme:

- atsevišķi pakalpojumi izmēģinājuma periodā ir pieejami bez maksas. Abonementu var pagarināt no automašīnas vai tiešsaistē;
- dažas lietojumprogrammas ir redzamas izvēlnē tikai, ja sistēma ir savienota ar savienotajiem pakalpojumiem.

Konteksta izvēlne

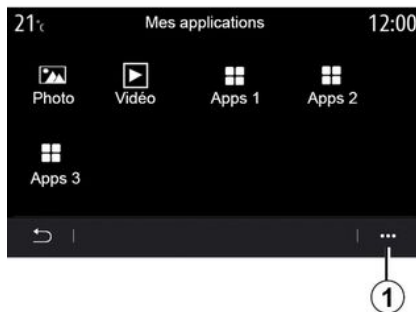

Uznirstošajā izvēlnē **1** varat:

- pārkārtotu lietojumprogrammu izkārtojumu ar vilkšanu un nometšanu;
- dzēstu lietotni, nospiežot dzēšanas taustiņu "X". Ja lietotni dzēst nav iespējams, dzēšanas taustiņš nav redzams;
- aktivizētu ziņojumus;
- piekļūtu "Lietojumprogrammu pārvaldniekam".



"Lietojumprogrammu pārvaldnieks"

Izmantojiet "Lietojumprogrammas pārvaldnieka" izvēlni, lai skatītu lietojumprogrammas **2**, kas dotajā brīdī darbojas multivides sistēmā.

Piezīme:

- Lietotnes "Foto" un "Video" nav iekļautas Lietojumprogrammu pārvaldniekā.
- lietojumprogrammas pārstāj darboties, tiklīdz tiek izslēgta multivides sistēma;
- lietojumprogrammu skaits ir atkarīgs no vietas sistēmas krātuvē.

LIETOJUMPROGRAMMU PĀRVALDĪBA

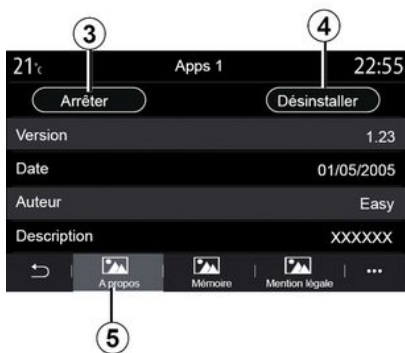

Izvēlieties vienu no lietotnēm **2**. Cilnē "Par" **5** varat piekļūt informācijai par lietotni (versija, validācijas vai izveides datums, nosaukums u. c.).

Varat arī:

- "apturēt lietojumprogrammu" **3**;
- "atinstalēt lietojumprogrammu" **4**.



Cilnē "Atmiņas" **7** iespējams piekļūt šādai informācijai:

- lietojumprogrammas lielums;
- lietojumprogrammas datu krātuves apjoms (mūzika, fotoattēli u.tml.);
- Kopējais lietojumprogrammas krātuves apjoms.

Konteksta izvēlnē **6** iespējams dzēst lietojumprogrammas datus.



Cilnes "Atsauce uz likumu" **8** varat piekļūt ar izstrādātāja piekrišanu saistītajai juridiskajai informācijai, ja tā ir pieejama.

PAKALPOJUMU AKTIVIZĒŠANA

Pakalpojumu aktivizēšana

Lai automašīnas pievienotie pakalpojumi darbotos (reāllaika satiksmes informācija, POI meklēšana tiešsaistē, automašīnas tālvadība no viedtālruna utt.), tie ir vispirms jāaktivizē.

Pakalpojumu aktivizēšana arī iespējo attālo sistēmas un karšu → 93 atjaunināšanu.

Piezīme: pakalpojumu aktivizēšana ir bez maksas uz noteiktu laiku pēc automašīnas iegādes.

Lai iegūtu plašāku informāciju, sazinieties ar ražotāja pilnvarotu pārstāvi.

Piezīme:

- pakalpojumu aktivizēšana noteiktu laiku pēc automašīnas iegādes tiek piedāvāta bez maksas;
- pakalpojumu aktivizēšana ir atkarīga no valsts, kurā automašīna tika pārdots.



Ražotājs veic visus nepieciešamos drošības pasākumus, lai jūsu personīgo datu apstrāde notiktu pilnīgā drošībā.

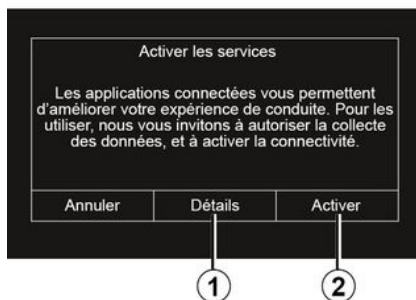

Ja pievienotie pakalpojumi vēl nav aktivizēti, multivides sistēma piedāvā nosūtīt aktivizācijas pieprasījumu uz serveri ar pogu "Savienojums"; tad apstipriniet pieprasījumu, nospiežot "Aktivizēt" **2**.

Nospiediet pogu "Detalizēta informācija" **1**, lai apskatītu detalizētu informāciju.

Piezīme: tā kā pakalpojumus nepieciešams aktivizēt tikai vienreiz, vadības elements "Savienojums" nav pieejams pakalpojumu aktivizēšanas laikā (līdz 72 stundām).

Datu vākšana

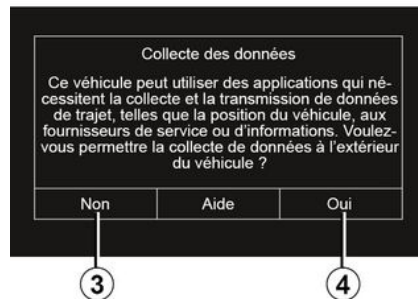

Lai pakalpojumi darbotos, jūsu automašīna apkopo datus par automašīnas atrašanās vietu un stāvokli.

Šie dati var tikt nosūtīti mūsu partneriem un pakalpojumu sniedzējiem.

Šie ir personīga rakstura dati.

Multivides sistēma iesaka aktivizēt datu vākšanu. Nospiediet "Jā" **4**, lai aktivizētu, vai "Nē" **3**, lai deaktivizētu datu vākšanu.

PAKALPOJUMU AKTIVIZĒŠANA



5

Kad jūsu pakalpojuma aktivizācijas pieprasījums ir apstiprināts, ieslēdzot multivides sistēmu, parādīsies aicinājums aktivizēt vai deaktivizēt datu vākšanu.

Lai aktivizētu datu vākšanu, izvēlieties "ON", lai deaktivizētu datu vākšanu, izvēlieties "OFF", un tad nospiediet "Labi", lai apstiprinātu.

Datu vākšanas pagaidu apturēšana

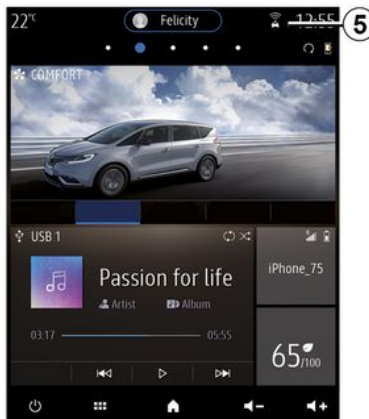

Automašīnas datu vākšanu var uz laiku pārtraukt.

Lai to izdarītu, iedarbinot automašīnu, maniet datu vākšanas iestatījumu uz "OFF".

Jūs jebkurā laikā varat pārtraukt datu vākšanu, izvēlnē "Iestatījumi", cilnē "Sistēma" atlasot izvēlni "Ierīču pārvaldnieks" un tad cilni "Dati" vai pieskaroties uztveršanas statusa ikonai **5**, lai piekļūtu izvēlnei "Dati" tieši.

Papildinformāciju par uzņemšanas statusa ikonu **5**, skatiet šeit: ➔ **142**.

Pakalpojumi tiks atspējoti, izņemot obligātās drošības funkcijas, kas saistītas ar automātisko ārkārtas situācijas zvanu avārijas gadījumā.

 Ražotājs veic visus nepieciešamos drošības pasākumus, lai jūsu personīgo datu apstrāde notiktu pilnīgā drošībā.

Datu aizsardzība

Jūsu automašīnas datus apstrādā ražotājs, apstiprināti izplatītāji un citas ražotāja grupas struktūrvienības. Informācija par ražotāju ir pieejama ražotāja tīmekļa vietnē un transportlīdzekļa lietotāja rokasgrāmatas pēdējā lappusē.

Atbilstīgi noteikumiem, kas attiecas uz jums, īpaši, ja atrodaties Eiropā, varat pieprasīt:

- iegūt un pārbaudīt ražotāja rīcībā esošos datus par jums;
- labot jebkuru neprecīzu informāciju;
- noņemt datus, kas attiecas uz jums;
- iegūt savu datu kopiju, lai tos izmantotu citur;

PAKALPOJUMU AKTIVIZĒŠANA

- jebkurā brīdī iebilst pret savu datu izmantošanu;
- apturēt savu datu izmantošanu.

Klientam ir tiesības iebilst pret personas datu apstrādi, it īpaši, ja dati tiek izmantoti pārdošanas izpētei vai profilēšanai.

Personas datu aizsardzība

Neatkarīgi no tā, vai izlemjat pārtraukt kopīgošanu, transportlīdzekļa lietošanas dati tiks nosūtīti ražotājam un attiecīgajiem partneriem/meitasuzņēmumiem šeit norādītajiem mērķiem:

- nodrošinātu transportlīdzekļa lietošanu un uzturēšanu;
- lai uzlabotu jūsu transportlīdzekļa dzīves ciklu.

Šo datu izmantošanas mērķis nav tirdzniecības veicināšana, bet gan nepārtraukta transportlīdzekļu uzlabošana un tādu problēmu novēršana, kas var kavēt to ikdienas darbību.

Papildinformācija par datu aizsardzības politiku ir pieejama ražotāja vietnē; adresi skatiet transportlīdzekļa lietotāja rokasgrāmatā.

PAKALPOJUMU IZBEIGŠANĀS

Pakalpojumi ir aktivizēti uz noteiktu laiku. Kad tas ir pagājis, pakalpojumi pārstāj darboties. Lai atkārtoti aktivizētu pakalpojumus, skatiet informāciju sadaļā "Pakalpojumu iegāde un atjaunošana".



Ražotājs veic visus nepieciešamos drošības pasākumus, lai jūsu personīgo datu apstrāde notiktu pilnīgā drošībā.

5

SISTĒMAS UN ĀTRUMA IEROBEŽOJUMA ATJAUNINĀŠANA

Izvēlne "Informācija"

Izvēlnē "Informācija" atlasiet cilni "Sistēma".

Izmantojiet šo izvēlni, lai parādītu dažādus informācijas vienumus un atjauninātu multivides sistēmu un navigācijas kartes.

Sistēma atjauninājumus var piedāvāt automātiski.

Atjauninājumus var pārbaudīt arī manuāli atkarībā no automašīnas savienojamības un atjaunināmo lietotni.



Drošības apsvērumu dēļ sēdekļu stāvokli mainiet tikai tad, kad automašīna stāv.

Ekrāns "Sistēmas informācija"

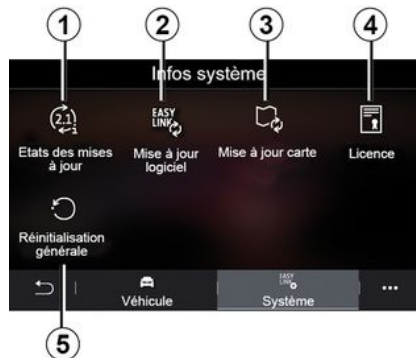

1. « Atjauninājuma statuss ».
2. « Programmatūras atjauninājums ».
3. « Kartes atjauninājums ».
4. « Licence ».
5. « Atiestatīt uz rūpnīcas iestat. ».



Dažu atjauninājumu instalēšana var padarīt atsevišķus automašīnas pakalpojumus (ekrānu, radio utt.) īslaicīgi nepieejamus. Šādā gadījumā ievērojiet uz ekrāna parādītās norādes.

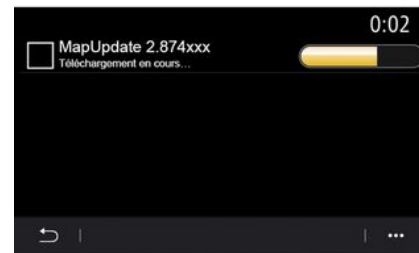

« Atjauninājuma statuss » 1

Šī izvēlne parāda informāciju par multivides sistēmas un navigācijas karšu atjauninājumu progresu:

- Atjauninājuma nosaukums.
- atjauninājumu statuss.

SISTĒMAS UN ĀTRUMA IEROBEŽOJUMA ATJAUNINĀŠANA

Piezīme: izvēlne "Atjauninājuma statuss" **1** ir pieejama, kad tiek veikts atjauninājums.

Multivides sistēmas atjauninājums

« Programmatūras atjauninājums » 2

Šajā izvēlnē jūs varat:

- skatīt pašreizējo programmatūras versiju un multivides sistēmas sērijas numuru;
- uzzināt pēdējās atjaunināšanas datumu;
- pārbaudiet, vai ir pieejams atjauninājums;
- atjaunināt dažādas sistēmas no multivides sistēmas.

Piezīme:

- ja ir pieejams atjauninājums, par to tiks rādīta informācija paziņojumu sadaļā. Skatiet sadaļu "Paziņojumu pārvaldība";
- atjauninājumus var meklēt un lejupielādēt tikai tad, ja automašīnas ģeogrāfiskajā atrašanās vietā ir mobilā tīkla pārklājums. Papildu informāciju skatiet sadaļā "Sistēmas iestatījumi".

Automātiskas atjaunināšanas gadījumā, ja ir pieejams jauns atjauninājums, multivides sistēmas

ekrānā par to tiek rādīts paziņojums, kad tiek izslēgts dzinējs.

Izpildiet multivides sistēmā parādītos norādījumus, lai turpinātu ar instalēšanu.

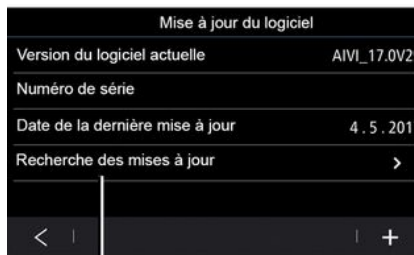
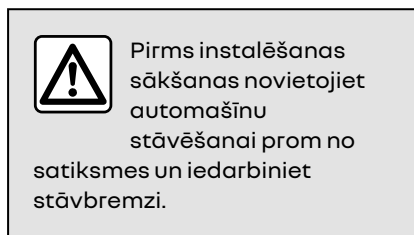

6

Atjauninājumus var meklēt arī tieši, ja nospiežat "Meklēt atjauninājumus" **6**. Pēc meklēšanas

multivides sistēmā varat piekļūt nākamajam atjauninājumam (ja tāds ir pieejams) **7**.



8

Sāciet atjaunināšanu **7**, nospiežot "Instalēt" **8**.

Izpildiet multivides sistēmas ekrānā redzamos norādījumus. Kad esat nospiedis "Labi", lai apstiprinātu instalēšanu, nav nepieciešams uzkavēties automašīnā, gaidot, kamēr atjaunināšana tiks pabeigta.

Navigācijas karšu atjaunināšana

« Kartes atjauninājums » 3

SISTĒMAS UN ĀTRUMA IEROBEŽOJUMA ATJAUNINĀŠANA

Varat apskatīt sarakstu ar valstīm **9**, kuru kartes ir instalētas navigācijas sistēmā.

Automātiski atjaunināta tiks tikai valsts, kas saglabāta izlasē **10**.

Lai atjauninātu kartes, vispirms pārlicinieties, ka visi automašīnas pakalpojumi ir aktivizēti. Skatiet informāciju sadaļā "Pakalpojumu aktivizēšana";

Izvēlētās valsts maiņa

Izlasēs valsti **10** vienu reizi iespējams mainīt, izmantojot multivides sistēmu. Izlasē pievienoto valsti var definēt, kad esat saņēmis automašīnu un ir aktivizēti pakalpojumi.



Multivides sistēmas ekrānā parādās paziņojums, kas piedāvā atrast jūsu

automašīnu, lai noteiktu izlases valsti.

Ja vēlaties atkal mainīt izlases valsti **10**, sazinieties ar ražotāja pilnvarotu pārstāvi.

Piezīme: pēc noklusējuma izlases valsts ir tā, kurā konstatēta automašīnas atrašanās.

Attālā navigācijas karšu atjaunināšana

Ja automašīnai ir pieejami savienotie pakalpojumi un jūs esat atļāvis attālo atjaunināšanu, sistēma periodiski atjaunina jūsu izlases valstij **10** atbilstošo karti.

Varat saņemt informatīvus ziņojumus par šiem sistēmas atjauninājumiem.

Piezīme:

automātiska attālā karšu atjaunināšana ir iespējama, ja automašīna:

- atbilst atjauninājumu saņemšanai;
- atrodas vietā, kur ir mobilā tīkla pārklājums.



Attālā atjaunināšana ir pieejama tikai, iegādājoties abonementu, un noteiktā laika periodā. Lai uzzinātu vairāk, konsultējieties ar ražotāja pilnvarotu pārstāvi.

Manuāla navigācijas karšu atjaunināšana

Ja transportlīdzeklim nav savienotu pakalpojumu (skatīt sadaļu "Sistēmas iestatījumi"), ir nepieciešams regulāri atjaunināt kartes. Visās valstīs kartes ir jāatjaunina manuāli, izmantojot USB disku (tiek ieteikmēti arī transportlīdzekļi, kas nav aprīkoti ar navigācijas sistēmu).

Piezīme:

- izmantotajai USB zibatmiņai jābūt FAT32 formātā ar minimāli 32 GB un maksimāli 64 GB ietilpību;
- USB zibatmiņa netiek nodrošināta kopā ar sistēmu.

Lai atjauninātu kartes no datora, dodieties uz vietni <https://renault-connect.renault.com> un piesakieties savā "My Renault" kontā.

SISTĒMAS UN ĀTRUMA IEROBEŽOJUMA ATJAUNINĀŠANA

Automašīnai ir jābūt identificētai, pirms kartes var atjaunināt. Automašīnu var identificēt ar:

- VIN (automašīnas identifikācijas numurs);
- automašīnas virtuālu attēlu, izmantojot USB zibatmiņu.

Automašīnas atjauninājumi VIN

No sava datora izveidojiet savienojumu ar "My Renault" kontu un lejupielādējiet programmatūru Alliance CONNECT Toolbox, pēc tam ievadiet VIN tā transportlīdzekļa daļu, kuru vēlaties atjaunināt.

Programmatūra Alliance CONNECT Toolbox parāda pieejamā atjauninājuma veidu:

- "Pilnīgs atjauninājums";
- "Pieejamais atjauninājums atbilstoši valstij".

Piezīme: sarakstā "Atbilstoši valstij pieejamie atjauninājumi" tiek piedāvātas tikai valstis, kurās ir pieejams atjauninājums atlasītajai automašīnai.



Lietotāja atbildība atjaunināšanas laikā.

Atjaunināšanas laikā ir ļoti svarīgi rūpīgi ievērot norādījumus. Neievērojot šos norādījumus (atvienojot USB zibatmiņu u. tml.), dati var tikt sagrozīti un neatgriezeniski bojāti.

Atlasiet atjauninājumus, kurus vēlaties instalēt multivides sistēmā, tad lejupielādējiet atjauninājumus USB zibatmiņā.

Kad dati ir lejupielādēti USB zibatmiņā, varat atvienot USB zibatmiņu no datora, to pirms izņemšanas izstumjot, un tad dodieties uz savu automašīnu.

Automašīnā ievietojiet USB zibatmiņu automašīnas USB portā. Multivides sistēma konstatē jaunas lietojumprogrammas un piedāvā tās instalēt. Izpildiet multivides sistēmas ekrānā redzamos norādījumus.

Šī atjaunināšana ir jāizpilda, kad dzinējs darbojas (ja automašīna ir ar iekšdedzes dzinēju) un kad dzinējs ir ieslēgts (hibrīda un elektriskajām automašīnām).

Piezīme: kad USB zibatmiņa ir ievietota automašīnas portā, nav ieteicams veikt nekādas darbības multivides sistēmā, tās vadīklās vai ar automašīnu savienotajās ierīcēs (tālrunī, audio, navigācijā u.c.), jo tas var apturēt atjaunināšanas procesu.

Kad atjaunināšana ir pabeigta, varat atvienot USB zibatmiņu no automašīnas.



Lai gūtu labumu no atjauninātajām kartēm un ātruma

ierobežojumiem, ieteicams regulāri instalēt atjauninājumus, izmantojot <https://renault-connect.renault.com> vietni.



Kartes un ātruma ierobežojumi tiek atjaunināti vienlaicīgi.

Transportlīdzekļos, kas nav aprīkoti ar navigāciju, ir jāveic arī atjauninājumi, lai atjauninātu ātruma ierobežojuma rādījumus.

SISTĒMAS UN ĀTRUMA IEROBEŽOJUMA ATJAUNINĀŠANA

Atjaunināšana, izveidojot automašīnas virtuālu attēlu ar USB zibatmiņu

No sava transportlīdzekļa ievietojiet USB disku FAT32formātā un ar minimālo ietilpību 32 GB un maksimālo ietilpību 64 GB USB ietilpībā, pēc tam pagaidiet 10 sekundes (pārliecinieties, vai nav pievienoti citi USB diskdziņi).

Pēc tam multivides sistēma USB diskā izveido jūsu transportlīdzekļa attēlu, kas ļaus programmatūrai Alliance CONNECT Toolbox noteikt, kuri atjauninājumi ir pieejami jūsu navigācijas sistēmai.

Kad ir izveidots virtuāls attēls, atvienojiet USB zibatmiņu no automašīnas USB pieslēgvietas; tad dodieties pie jūsu datora.



Jebkura no jauna ievietotā USB zibatmiņa tiek analizēta, un tās attēls tiek saglabāts multivides sistēmā. Atkarībā no USB zibatmiņas ietilpības multivides ekrāns var pārslēgties gaidstāves režīmā. Pāris sekundes pagaidiet. Izmantojiet tikai nacionālajām prasībām atbilstošas USB zibatmiņas.

Datorā izveidojiet savienojumu ar "My Renault" kontu, lejupielādējiet programmatūru Alliance CONNECT Toolbox un tad iespraudiet USB zibatmiņu, kura satur jūsu automašīnas virtuālo attēlu.

Programmatūra Alliance CONNECT Toolbox parāda pieejamā atjauninājuma veidu:

- "Pilnīgs atjauninājums";
- "Pieejamais atjauninājums atbilstoši valstij".

Piezīme: sarakstā "Atbilstoši valstij pieejamie atjauninājumi" tiek piedāvātas tikai valstis, kurās ir pieejams atjauninājums atlasītajai automašīnai.

Atlasiet atjauninājumus, kurus vēlaties instalēt multivides sistēmā,

taid lejupielādējiet atjauninājumus USB zibatmiņā.

Kad dati ir lejupielādēti USB zibatmiņā, varat atvienot USB zibatmiņu no datora, to pirms izņemšanas izstumjot, un tad dodieties uz savu automašīnu.

Automašīnā ievietojiet USB zibatmiņu automašīnas USB portā. Multivides sistēma konstatē jaunas lietojumprogrammas un piedāvā tās instalēt. Izpildiet multivides sistēmas ekrānā redzamos norādījumus.

Ši atjaunināšana ir jāizpilda, kad dzinējs darbojas (ja automašīna ir ar iekšdedzes dzinēju) un kad dzinējs ir ieslēgts (hibrīda un elektriskajām automašīnām).

Piezīme: kad USB zibatmiņa ir ievietota automašīnas portā, nav ieteicams veikt nekādas darbības multivides sistēmā, tās vadīklās vai ar automašīnu savienotajās ierīcēs (tālrunī, audio, navigācijā u.c.), jo tas var apturēt atjaunināšanas procesu.

Kad atjaunināšana ir pabeigta, varat atvienot USB zibatmiņu no automašīnas.

SISTĒMAS UN ĀTRUMA IEROBEŽOJUMA ATJAUNINĀŠANA



Nenovietojiet automašīnu un nedarbiniet dzinēju vietās, kur viegli uzliesmojošas vielas vai materiāli, piemēram, zāle vai lapas, var saskarties ar uzkarstošajām izplūdes sistēmas daļām.



Nekad nedarbiniet motoru noslēgtā telpā, jo motora izplūdes gāzes ir toksiskas.

5

MY RENAULT

levads

Jūsu "My Renault" klienta kontam var piekļūt, izmantojot vietni <https://renault-connect.renault.com> vai viedtālruni, lejupielādējot lietojumprogrammu "My Renault".

Piezīme:

– lietojumprogramma "My Renault" tiek nepārtraukti pilnveidota. Regulāri piesakieties lietojumprogrammā, lai jūsu kontā būtu pieejamas jaunākās funkcijas; – lai iegūtu plašāku informāciju par saderīgiem tālruņiem, lūdzu, konsultējieties ar ražotāja pilnvarotu pārstāvi vai apmeklējiet ražotāja tīmekļa vietni: <https://renault-connect.renault.com>;



Izmantojot lietojumprogrammu "My Renault", tiek izmantots tālruņa interneta savienojums (var tikt piemērota maksa un ierobežojumi, ko nosaka jūsu mobilo sakaru operators).

– Lai iegūtu papildinformāciju, sazinieties ar ražotāja pilnvaroto pārstāvi vai skatiet piedāvājumu

Renault Connect attiecīgajā vietnē: <https://renault-connect.renault.com>.

Savā "My Renault" klienta kontā jūs varat mijiedarboties ar savu automašīnu un iegūt informāciju:

- skatīt automašīnas informāciju;
- piekļūt jūsu interviju vēsturei un kalendāram un izveidot tikšanos;
- noteikt vietu, kur novietota automašīna;
- attālināti aktivizēt automašīnas signāltauri un lukturnus;
- skatīt un pārvaldīt savus līgumu un pakalpojumus;
- izmantot automašīnas E-Guide;
- atrast tuvumā esošu ražotāja pilnvarotu pārstāvi;
- izveidot/mainīt savu "PIN kods" "My Renault";
- ...

Piezīme:

– dažas funkcijas ir atkarīgas no automašīnas aprīkojuma, abonēto pakalpojumu līgumiem un valstī spēkā esošajiem likumiem; – dažām funkcijām var piekļūt tikai viedtālrunī, izmantojot lietojumprogrammu "My Renault"; – lai piekļūtu automašīnas tālvadībai, jābūt aktivizētiem pakalpojumiem ➔ **89**;

– izveidojot "PIN kods" "My Renault", ir iespējams droši piekļūt pievienotajiem pakalpojumiem.

Savienotie pakalpojumi lietojumprogrammā "My Renault"

Elektriskajiem transportlīdzekļiem

Lietojumprogrammā "My Renault" var izmantot savienotos pakalpojumus, piemēram:

- pārbaudīt akumulatora uzlādes līmeni un statusus;
- programmēt uzlādi;
- ieslēgtu/programmētu gaisa kondicionēšanas vai apsildes sistēmu;
- piekļūstiet "Mobilize charge pass" (uzlādes stacijas maksāšanas metode);
- atrast tuvumā esošos pieejamos uzlādes terminālus;
- plānot maršrutu, nosakot pa ceļam esošos uzlādes terminālus;
- ...

Piezīme: uzlādes, gaisa kondicionēšanas un apsildes programmēšanas funkcijas ir pieejamas tikai konkrētiem modeļiem. Lai iegūtu plašāku informāciju, sazinieties ar ražotāja pilnvarotu pārstāvi.

MY RENAULT

Izveidojiet "My Renault" lietotāja kontu

Lai piekļūtu "My Renault" funkcijām, tīmekļa vietnē vai lietotnē "My Renault" jāizveido lietotāja konts.

Tīmekļa vietnē:

- sāku lapā atlasiet "Izveidot kontu";
- ievadiet konta izveidei nepieciešamo informāciju.

Lietojumprogrammā:

- lietojumprogrammas galvenajā izvēlnē atlasiet "Reģistrēties";
- ievadiet konta izveidei nepieciešamo informāciju.

Uz iepriekš norādīto e-pasta adresi tiek nosūtīts apstiprinājuma e-pasta ziņojums.

Lai pabeigtu jūsu "My Renault" konta izveidi, noklikšķiniet uz saites, kas redzama apstiprinājuma e-pasta ziņojumā.

Piezīme: lai pieteiktos tīmekļa lietotāja kontā, varat izmantot to pašu lietotājvārdu un paroli.

Reģistrējiet savu automašīnu savā "My Renault" kontā

Savā "My Renault" kontā noklikšķiniet uz "Pievienot automašīnu" un tad pievienojiet savas automašīnas VIN

(transportlīdzekļa identifikācijas numuru) vai valsts reģistrācijas numuru manuāli vai noskenējot to.

Sinhronizējiet "My Renault" kontu ar automašīnu

Lai izmantotu lietojumprogrammu "My Renault" un mīļdarbības ar automašīnu, lietojumprogramma "My Renault" jāsinhronizē ar automašīnu.

Piezīme:

- ja vēlaties sinhronizēt lietojumprogrammu "My Renault" ar savu automašīnu, esot automašīnā, novietojiet to stāvvietā, kur pieejams tīkla pārklājums, un ieslēdziet multivides sistēmu;
- ja nebūsit sinhronizējis lietojumprogrammu "My Renault" ar savu automašīnu, nevarēsiet piekļūt pakalpojumu līgumiem.

Lietojumprogrammā "My Renault":

- piesakieties savā kontā;
- lietojumprogrammas galvenajā izvēlnē pieskarieties pogai "Sinhronizēt manu automašīnu" un apstipriniet, pieskaroties tai vēlreiz;
- izpildiet multivides sistēmas ekrānā redzamos norādījumus.

Kad jūsu "My Renault" konts ir piesaistīts multivides sistēmai, automātiski notiek sinhronizācija.

Pakalpojuma atjaunināšana

Lai atjaunotu kādu no pakalpojumiem, kad tuvojas tā abonementa termiņa beigas, savā "My Renault" kontā dodieties uz cilni "Renault CONNECT store" un tad atlasiet "Mani pakalpojumi".

Tad noklikšķiniet uz "Atjaunināt" un sekojiet instrukcijām soli pa solim.

AUTOMAŠĪNAS AIZDOŠANA UN ATTEIKŠANĀS NO TĀS

Automašīnas patapināšana

Juridiskā informācija

Kad aizdodat automašīnu, jums ir pienākums (skatiet pieslēgto pakalpojumu Vispārējos pārdošanas nosacījumus) informēt personu(-as), kurai aizdodat automašīnu, ka automašīnai ir pieslēgti pakalpojumi, kas vāc personīgo informāciju, piemēram, par automašīnas atrašanās vietu.

Datu vākšana

Automašīnas datu vākšanu var uz laiku pārtraukt.

Lai to izdarītu, kad iedarbināt automašīnu un centrālajā ekrānā atveras logs "Drošība un konfidencialitāte" logs, atlasiet datu vākšanai iestatījumu "OFF".

Pakalpojumi tiek deaktivizēti, izņemot nepieciešamās un ar drošību saistītās funkcijas, piemēram, automātisko ārkārtas palīdzības dienestu izsaukumu avārijas gadījumā.

Atteikšanās no automašīnas

Personīgās informācijas dzēšana

Kad pārdojat automašīnu, ir svarīgi izdzēst visu personīgo informāciju,

kas ir saglabāta automašīnā vai ārpus tās.

Lai to izdarītu, atiestatiet automašīnas sistēmu un izdzēsiet savu automašīnu no "My Renault" konta.

Sistēmas atiestatīšana

Lai to izdarītu, ieslēdziet automašīnas multivides sistēmu.

Galvenajā izvēlnē nospiediet "Transportlīdzekļa informācija", tad cilni "Sistēma", lai piekļūtu "Vispārēja atiestatīšana".

Piezīme: sistēmu atiestatīt ir iespējams tikai administratora profilā.

Piezīme: sistēmu atiestatīt ir iespējams tikai administratora profilā. Atiestatot sistēmu, instalētās lietojumprogrammas tiek dzēstas.



Lai lietojumprogrammas atkārtoti instalētu, sazinieties ar ražotāja pilnvarotu pārstāvi.

Automašīnas izdzēšana no sava "My Renault" konta

Atbrīvojoties no automašīnas, ir nepieciešams izdzēst arī jūsu veco

automašīnu no sava "My Renault" konta.

Lai to izdarītu, pieslēdzieties savam "My Renault" kontam un dzēsiet automašīnu.

BRAUKŠANAS PALĪGSISTĒMAS

Izvēlne "Vadīšanas palīgs"

Galvenajā izvēlnē nospiediet "Iestatījumi", tad nospiediet cilni "Transportlīdzeklis". Šajā izvēlnē varat iestatīt braukšanas palīgsistēmas.

i Dažu iestatījumu saglabāšanai multivides sistēmā nepieciešams tos modificēt, dzinējam darboties.



Drošības apsvērumu dēļ sēdekļu stāvokli mainiet tikai tad, kad automašīna stāv.

"Vadīšanas palīgs" ekrāns

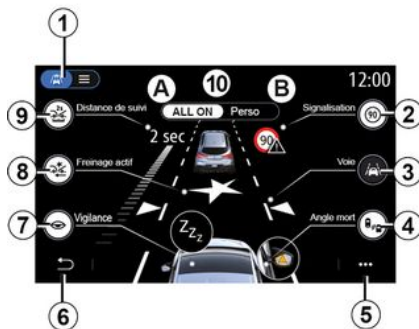

1. "Attēlošanas režīms";
2. « Ceļazīme »;
3. « Josla »;
4. « Aklais punkts »;
5. "Konteksta izvēlne";
6. "Atgriešanās iepriekšējā lapā";
7. « Modrība »;
8. "Aktīva bremzēšana" vai "Uzlabotā drošība" atkarībā no automašīnas;
9. « Sekošanas distance »;
- A. « ALL ON »;
- B. « Perso ».



"Attēlošanas režīms"

Atlasot atainošanas režīmu **1**, varat izvēlēties interaktīvo režīmu **10** vai saraksta režīmu **11**, kas ļauj skatīt visas "Vadīšanas palīgs".

Atlasiet izvēles iespēju, kuru vēlaties aktivizēt vai deaktivizēt.

*

BRAUKŠANAS PALĪGSISTĒMAS



« Ceļazīme »

Funkcija palīdz braucienu laikā, informējot par atļauto braukšanas ātrumu, paaugstināta riska zonām un bīstamības zonām:

- parādot informāciju multivides ekrānā un vadības panelī;
- atskaņojot brīdinājuma signālu.

« Ātruma pārsniegšanas brīdinājums »

Funkcija konstatē atļautā ātruma ierobežojuma pārsniegšanu un brīdina vadītāju ar ziņojumu vadības panelī un skaņas brīdinājuma signālu. Lai aktivizētu šo funkciju, izvēlieties "ON".

"Paziņojums par ātruma ierobežojuma maiņu";

Šī funkcija brīdina vadītāju ar skaņas signālu, ja mainās ātruma ierobežojums. Lai aktivizētu šo funkciju, izvēlieties ON.

« Riska zonas displejs »

Šī funkcija vadības panelī parāda brīdinājumu vadītājam, iebraucot bīstamības zonā vai paaugstināta riska zonā. Lai aktivizētu šo funkciju, izvēlieties "ON".

Piezīme: lai parādītu riska zonas ➔ **89**, pakalpojumiem jābūt aktivizētiem.

« Riska zonas skaņas brīdinājums »

Šī funkcija ar skaņas brīdinājuma signalizē vadītājam, iebraucot bīstamības zonā vai paaugstināta riska zonā.

Lai aktivizētu šo funkciju, izvēlieties "ON".

Piezīme: ja funkcija "Riska zonas displejs" ir deaktivizēta, funkcija "Riska zonas skaņas brīdinājums" arī automātiski tiek deaktivizēta.

« Modrība »

Funkcija konstatē autovadītāja reakcijas ātruma samazināšanos. Tā izvērtē stūres rata pēkšņas un nejaušas kustības, brīdinājumu biežumu par izbraukšanu no joslās un nepārtrauktu braukšanu vairāk nekā divu stundu garumā.

Funkcija brīdina autovadītāju ar skaņas signālu un vadības panelī attēlo brīdinājumu, ziņojot, ka ieteicams atpūsties.

Atlasiet "ON", lai aktivizētu šo sistēmu. Papildu informāciju skatiet automašīnas Lietotāja rokasgrāmatas nodaļā "Brīdinājums par nogurumu".

« ALL ON »

Kad ir aktivizēts režīms "VISS IESLĒGTS", tiek aktivizētas visi jūsu drošības palīgsistēmas. Šis režīms pēc noklusējuma tiek aktivizēta ikreiz, kad iedarbināt automašīnu.

Funkciju "ALL ON" var arī aktivizēt, vienreiz nospiežot automašīnas vadības elementu.

Piezīme. Kad ir aktivizēts režīms "ALL ON", iestatījumi nav pieejami. Lai piekļūtu dažādiem iestatījumiem, jums jāpārslēdzas uz režīmu "Perso".

« Perso »

Kad ir aktivizēts režīms "Perso", tiek iespējoti konfigurētie un pielāgotie drošības palīglīdzekļi.

Funkciju "Perso" var arī aktivizēt, divreiz nospiežot automašīnas vadības elementu.

BRAUKŠANAS PALĪGSISTĒMAS



6

« Josla » (Joslu palīga iestatījumi)

Autovadītājs tiek brīdināts, ja transportlīdzeklis šķērso pārtraukto vai nepārtraukto sadalošo līniju.

Ir iespējams pielāgot stūres rata vibrācijas intensitāti (un skaņas brīdinājuma signāla skaļumu atkarībā no aprikojuma) un jutīgumu brīdinājumam par izbraukšanu no joslas.

Papildu informāciju skatiet automašīnas Lietotāja rokasgrāmatas nodaļā "Braušanas joslas ievērošanas palīgsistēma".

"Braušanas joslas ieturēšanas palīgfunckija"

Autovadītājs tiek brīdināts, ja transportlīdzeklis šķērso pārtraukto vai nepārtraukto līniju.

"Darbības uz pārtrauktām līnijām"

Autovadītājs tiek brīdināts, ja transportlīdzeklis šķērso pārtraukto līniju.

Piezīme. Lai tā darbotos uz pārtrauktas līnijas, funckiju nevar aktivizēt, ja joslas pamešanas novēršanas funckija ir deaktivizēta.



5

« Aktīva bremsēšana »

"Aktīva bremsēšana": funckija brīdina autovadītāju, ja pastāv sadursmes risks. Lai aktivizētu šo funckiju, izvēlieties "ON". "Aktīva bremsēšana" brīdinājuma jutīgumu varat iestatīt pēc nepieciešamības:

- « Agrīni »;
- « Standarta »;
- « Vēlīni ».

Papildu informāciju skatiet automašīnas lietotāja rokasgrāmatas sadaļā "Aktīva bremsēšana" vai "Uzlabotā drošība" (atkarīgi no automašīnas).

"Uzlabota drošība"

(atkarībā no aprikojuma)

Sistēmai ir šādas funckijas:

- « Aktīva bremsēšana »;
- "Braušanas joslas ievērošanas ārkārtas palīgsistēma": šī funckija brīdina autovadītāju un koriģē automašīnas trajektoriju, ja:
 - šķērsota ceļa mala;
 - pastāv sadursmes risks ar transportlīdzekli, kas brauc pretējā virzienā blakus joslā;
 - pastāv sadursmes risks ar transportlīdzekli aklajā zonā (atkarībā no aprikojuma).

Papildu informāciju skatiet automašīnas lietotāja rokasgrāmatas sadaļā "Uzlabotā drošība".



Drošības apsvērumu dēļ sēdekļu stāvokli mainiet tikai tad, kad automašīna stāv.

« Aklās vietas brīdinājums »

BRAUKŠANAS PALĪGSISTĒMAS

Funkcija brīdina autovadītāju, ja tā dēvētajā aklajā zonā atrodas kāds transportlīdzeklis. Lai aktivizētu šo funkciju, izvēlieties "ON". Papildu informāciju skatiet automašīnas Lietotāja rokasgrāmatas nodaļā "Nepārredzamās zonas brīdinājuma signāls".

« Sekošanas distance »

Funkcija brīdina autovadītāju, ja automašīna atrodas pārāk tuvu citam transportlīdzeklim. Lai aktivizētu šo funkciju, izvēlieties "ON". Papildu informāciju skatiet savā automašīnas lietotāja rokasgrāmatas sadaļā "Drošās distances brīdinājuma signāls".

Konteksta izvēlne

Konteksta izvēlnē **5** iespējams atiestatīt noklusējuma iestatījumus katrai izvēlei.



Drošības apsvērumu dēļ sēdekļu stāvokli mainiet tikai tad, kad automašīna stāv.

PARKOŠANĀS SISTĒMAS

Izvēlne "Novietošanas stāvvietā palīgs"

Galvenajā izvēlnē nospiediet "Iestatījumi", tad nospiediet cilni "Transportlīdzeklis". Izmantojiet šo izvēlni, lai piekļūtu palīdzības sistēmas novietošanai stāvvietā iestatījumiem. Plašākai informācijai skatiet automašīnas lietotāja rokasgrāmatu.



Drošības apsvērumu dēļ sēdekļu stāvokli mainiet tikai tad, kad automašīna stāv.

"Novietošanas stāvvietā palīgs" ekrāns

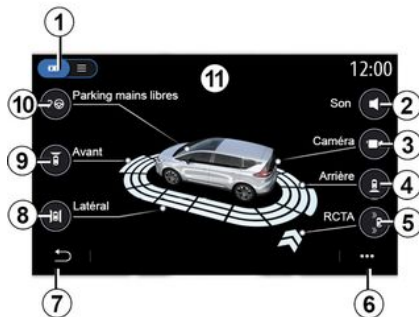

1. "Attēlošanas režīms".
2. « Skaņa ».
3. « Kamera ».
4. "Šķēršļu noteikšana aiz mugurē".
5. "Brīdinājums izbraukšanai no stāvvietas".
6. "Konteksta izvēlne".
7. "Atgriezties iepriekšējā izvēlnē".
8. "Šķēršļu noteikšana sānos".
9. "Šķēršļu noteikšana priekšā".
10. "Novietošana stāvvietā brīvroku režīmā".



Konteksta izvēlne

Uznirstošajā izvēlnē **6** varat atiestatīt noklusējuma iestatījumus katrai izvēlei un piekļūt multivides sistēmas norādījumiem.

Atlasot attēlošanas režīmu **1**, varat atlasīt interaktīvo režīmu **11** vai saraksta režīmu **12**, lai skatītu pieejamās palīgsistēmas novietošanai stāvvietā.

Atlasiet izvēles iespēju, kuru vēlaties aktivizēt vai deaktivizēt.

"Šķēršļu noteikšana"

Lai aktivizētu vai deaktivētu palīgsistēmu novietošanai stāvvietā, nospiediet "ON" vai "OFF".

- aizmugurē **4**;

PARKOŠANĀS SISTĒMAS

- sānos **8**;
- priekšpusē **9**.

«Skaņa»

Lai aktivizētu vai deaktivizētu palīgsistēmas novietošanai autostāvvietā skaņas brīdinājumu, nospiediet "ON" vai "OFF".

Varat pielāgot šādus iestatījumus:

- "Skaņas veids": izvēlieties skaņas brīdinājumu no tiem, kas ir pieejami;
- "Skaļums": pielāgojiet traucēkļa konstatēšanas skaņas stiprumu, nospiežot uz "+" vai "-".



Drošības apsvērumu dēļ sēdekļu stāvokli mainiet tikai tad, kad automašīna stāv.

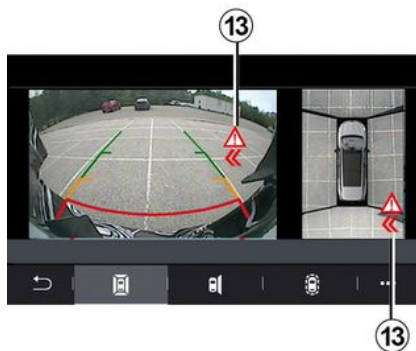

"Brīdinājums izbraukšanai no stāvvietas" **5**

Brīdinājums izbraukšanai no stāvvietas **5** nosaka šķēršļus, kas tuvojas automašīnas sāniem no aizmugures.

Tas tiek aktivizēts, ieslēdzot atpakaļgaitas pārnesumu, ja automašīna stāv vai pārvietojas mazā ātrumā.

Par šķēršļu tuvošanos brīdina nepārtraukts skaņas signāls, kā arī vizuāls attēlojums **13** multivides ekrānā un gaismas signāls durvju spogulī.

Piezīme: nekustīgi šķēršļi netiek atpazīti.

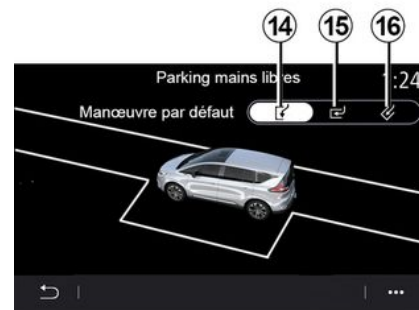

"Novietošana stāvvietā brīvroku režīmā" **10**

Atlasiet noklusējuma manevru, izvēlieties vienu no piedāvātajām izvēles iespējām:

- "Novietošana stāvēšanai paralēli ietvei" **14**;
- "novietošana stāvēšanai perpendikulāri braukšanas virzienam" **15**;
- "Novietošana ieslīpi pret ietvi" **16**.

Papildu informāciju par funkciju "Novietošana stāvvietā brīvroku režīmā" skatiet automašīnas lietotāja rokasgrāmatas nodaļā par automašīnas novietošanas palīgsistēmu.

ATPAKAĻSKATA KAMERA

Izvēlne "Atpakaļskata kamera"

Galvenajā izvēlnē nospiediet "Iestatījumi", pēc tam cilni — "Transportlīdzeklis" un atlasiet "Novietošanas stāvvietā palīgs". Šajā izvēlnē varat konfigurēt atpakaļskata kameru.

Papildu informāciju par atpakaļskata kameru skatiet automašīnas lietošanas rokasgrāmatā.

Piezīme:

- pārlicinieties, lai kameras nebūtu nosegta (ar netīrumiem, dubļiem, sniegu utt.);
- atpakaļskata kameras attēls vairs nav pieejams (tā vietā redzams melns ekrāns), kad automašīnas ātrums ir lielāks par aptuveni 10 km/h (atkarībā no vietējiem tiesību aktiem). Ekrānā parādās paziņojums, kas brīdina, ka brauciet pārāk ātri.



Drošības apsvērumu dēļ sēdekļu stāvokli mainiet tikai tad, kad automašīna stāv.

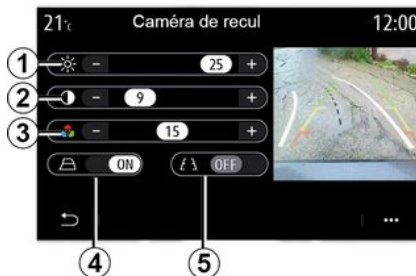

"Kontūras"

Varat aktivizēt vai deaktivizēt:

- nekustīgās kontūras **5** norāda attālumu aiz automašīnas;
- kustīgās norādošās līnijas **4** norāda automašīnas trajektoriju atkarībā no stūres rata stāvokļa.

"Attēla iestatījumi"

Jūs varat pielāgot šādus iestatījumus:

- spilgtumu **1**;
- kontrastu **2**;
- krāsu **3**.

360° SKATA KAMERA

Izvēlne "360° Kamera"

Ievads

Automašīna ir aprīkota ar četrām kamerām, kas uzstādītas priekšā, sānu spoguļos un automašīnas aizmugurē, lai sniegtu papildu palīdzību sarežģītu manevru laikā.

Plašāku informāciju skatiet automašīnas lietotāja rokasgrāmatas sadaļā "360° skata kamera".

Piezīme: pārliecinieties, ka kameras nav nosegtas (ar netīrumiem, dubļiem, sniegu u.c.).

 Ekrāns rāda spoguļattēlu. Kontūras ir plaknē attēlotas projekcijas. Ja automašīna atrodas uz vertikāla vai uz zemes novietota priekšmeta, mērījumus nevajag ņemt vērā. Priekšmeti, kuri tiek attēloti ekrāna malā, var būt izkropļoti. Pārāk spēcīgas gaismas ietekmē (sniegs, automašīna atrodas saulē u.c.) kameras redzamība var būt traucēta.

Darbības

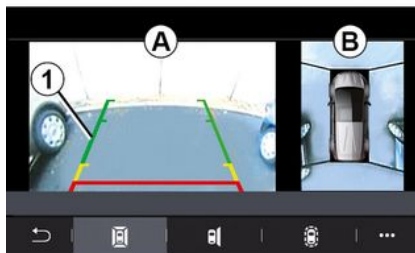

Sistēmu varat aktivizēt, nospiežot aktivizēšanas pogu automašīnā vai ieslēdzot atpakaļgaitas pārnēsumu (līdz pat 5 sekundēm pēc cita pārnēsuma ieslēgšanas).

Multivides sistēmas ekrāna zonā **A** tiek parādīts skats ap automašīnas aizmuguri, kas papildināts ar norādošajām līnijām **1**, automašīnas kontūrām un skaņas signāliem.

Automašīnā uzstādītie ultraskaņas sensori nosaka attālumu starp automašīnu un šķērslī.

Kad sasniegta sarkanā zona, izmantojiet bufera attēlu, lai precīzi apturētu automašīnu.

Automašīna no augšpusē un tās apkārtnē multivides sistēmas ekrānā tiek attēlota zonā **B**.

Plašāku informāciju skatiet automašīnas lietotāja rokasgrāmatas sadaļā "360° skata kamera".

Iestatījumi

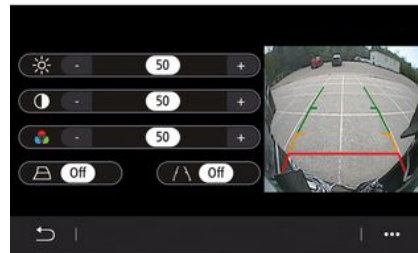

Galvenajā izvēlnē nospiediet "Iestatījumi", tad cilni "Transportlīdzeklis", kā arī "Vadīšanas palīgs" un "Kamera". Šajā izvēlnē varat konfigurēt 360° kameru:

- nospiediet "ON" vai "OFF", lai aktivizētu vai deaktivizētu vadlīnijas;

360° SKATA KAMERA

– nospiediet "+" vai "-", lai pielāgotu kontrastu, spilgtumu un attēla krāsas.

Kameras izvēle

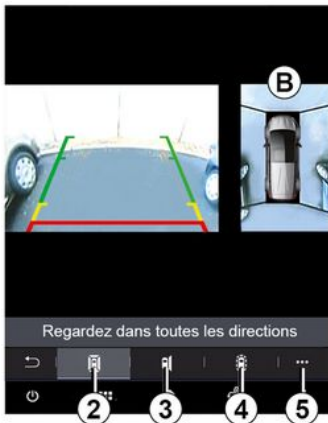

Varat izvēlēties, kuru zonas **B** skatu parādīt multivides ekrānā, atlasot skatīšanas veidu:

- 360° apkārtnes skats **2**;
- transportlīdzekļa pasažiera puse **3**;
- šķēršļu noteikšana **4**.

Konteksta izvēlnē **5** iespējams atgriezties pie noklusējuma iestatījumiem.



Šīs palīgsistēmas uzdevums ir informēt autovadītāju par nepārredzamajā zonā

esošu transportlīdzekli. Tomēr funkcijas darbība nekādā gadījumā neatbrīvo no atbildības – autovadītājam jābūt vērīgam visa brauciena laikā.

Autovadītājam vienmēr jābūt gatavam, ka braukšanas laikā var rasties bīstamas situācijas: manevra laikā vienmēr jāpārliedzinās, vai nepārredzamajās zonās nav kādi mazi, sīki vai kustīgi šķēršļi (bērni, dzīvnieki, bērnu ratiņi, velosipēdi, akmeņi, stabi u. c.).

MULTI-SENSE

Izvēlne "MULTI-SENSE"

Lai piekļūtu "MULTI-SENSE", galvenajā izvēlnē nospiediet "Iestatījumi", tad izvēlieties cilni "Transportlīdzeklis". Šī izvēlne ļauj pielāgot dažādu automašīnas sistēmu darbības.

Režīma atlasīšana

Pieejamie režīmi var mainīties atkarībā no automašīnas un aprīkojuma līmeņa. Izvēlnē "MULTI-SENSE" atlasiet vēlamo 1 režīmu:

- « My Sense »;
- « Sport »;
- « Comfort »;
- « Race »;
- « Saglabāt »;
- « Eco »;
- ...

Piezīme: pēdējais režīms netiek saglabāts, atkārtoti iedarbinot automašīnu. Pēc noklusējuma automašīna tiek iedarbināta režīmā "My Sense". Lai uzzinātu vairāk par katru no režīmiem, skatiet automašīnas lietotāja rokasgrāmatu.

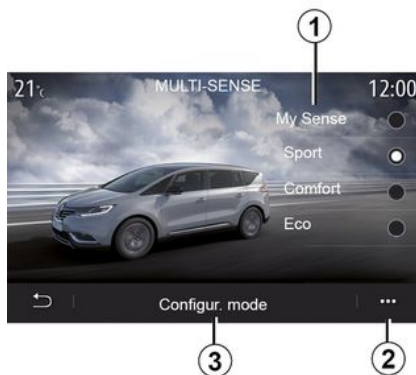

Režīma konfigurēšana

Nospiediet "Režīma konfigurācija" 3, lai pielāgotu dažādus šo automašīnas sistēmu iestatījumus:

- « Stūrēšana »;
- « 4Control »;
- « Amortizācija »;
- « Klimats »;
- "Displejs";
- « Motora skaņas atspoguļojums »;
- « Apgaismojums »;
- ...

Piezīme:

- dažas "MULTI-SENSE" konfigurācijas izvēlnes var būt ierobežotas atbilstoši automašīnas kategorijai un aprīkojuma līmenim.

Šīs izvēlnes multivides ekrānā ir redzamas, bet nav pieejamas;
- dažādiem režīmiem varat arī piekļūt, vairākas reizes nospiežot automašīnas opciju "MULTI-SENSE". Plašākai informācijai skatiet automašīnas lietotāja rokasgrāmatu.

Konteksta izvēlne

Konteksta izvēlnē 2 iespējams atgriezties pie aktīvā režīma noklusējuma iestatījumiem.



Drošības apsvērumu dēļ sēdekļu stāvokli mainiet tikai tad, kad automašīna stāv.

MULTI-SENSE

"MULTI-SENSE" ekrāns



6

Atkarībā no multivides ekrāna dažādas "MULTI-SENSE" režīma konfigurācijas var tikt parādītas tikai vienā cilnē (ekrāns **A**) vai vairākās cilnēs "Brauķšana" **6** un "Noskaņa" **13** (ekrāns **B**).

Piezīme: iestatījumu pieejamība var mainīties atkarībā no automašīnas modeļa un aprīkojuma.

Brauķšanas iestatījumi

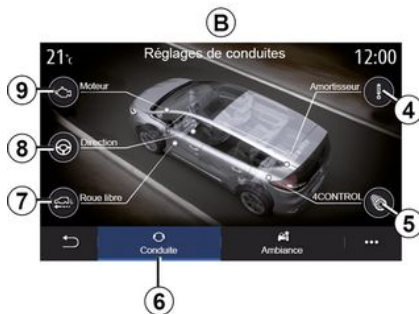

Cilnē "Brauķšana" **6** varat konfigurēt šo aprīkojumu:

- « Amortizācija » **4** ;
- « 4Control » **5** ;
- « Kruīza režīms » **7** ;
- « Stūrēšana » **8** ;
- « Programma » **9** ;
- "Elektroniskā stabilitātes programma (ESC)";
- « » ;
- ...

Piezīme: iestatījumu pieejamība var mainīties atkarībā no automašīnas modeļa un aprīkojuma.

Apgaismojuma iestatījumi



Cilnē "Noskaņa" **13** varat konfigurēt šo aprīkojumu:

- « Apgaismojums » **10** ;
- « Motora skaņas atspoguļojums » **11** ;
- « Klimats » **12** ;
- « Masāža » **14** ;
- « Instrumentu panelis » **15** ;
- ...

Piezīme: iestatījumu pieejamība var mainīties atkarībā no automašīnas modeļa un aprīkojuma.

MULTI-SENSE



« Amortizācija » 4

Šajā izvēlnē pieejami dažādi aiztures režīmi:

- « Comfort »;
- « Regulārs »;
- « Sport ».

Amortizatoru gājiens un stingrība tiek pielāgoti optimālam balansam starp komfortablu un sportisku vadīšanas pieredzi atkarībā no izvēlētā braukšanas režīma.



« 4Control » 5

Šajā izvēlnē pieejami dažādi elektroniskās stabilitātes režīmi:

- « Comfort »;
- « Regulārs »;
- « Sport ».

Aizmugurējo riteņu lenķis tiek pielāgots priekšējiem riteņiem, lai nodrošinātu optimālu balansu starp komfortablu un sportisku vadīšanas pieredzi atkarībā no izvēlētā braukšanas režīma.



« Kruīza režīms » 7

Šajā izvēlnē ir pieejams režīms "Kruīza režīms".

Ja braucot dzinēja jauda nav nepieciešama, automašīna pārslēdzas brīvās ripošanas režīmā, lai optimizētu degvielas patēriņu un Driving Eco veiktspēju.

Piezīme:

- aktivizējot režīmu "Kruīza režīms", braukšanas palīgsistēmas joprojām ir aktīvas;
- iestatījums ir pieejams tikai automašīnām ar automātisko pārnesumkārbu.

MULTI-SENSE



6

« Stūrēšana » 8

Šajā izvēlnē pieejami dažādi stūres iekārtas režīmi:

- « Comfort »;
- « Regulārs »;
- « Sport ».

Stūres jutīgumu iespējams pielāgot smagnējāku vai jutīgāku, lai nodrošinātu optimālu balansu starp līganāku un precīzāku stūrēšanas pieredzi atkarībā no izvēlētā braukšanas režīma.

"Elektroniskā stabilitātes programma"

Šajā izvēlnē pieejami dažādi elektroniskās stabilitātes režīmi:

- « Parasts »;
- « Sport ».

Atkarībā no izvēlētā režīma, sistēma salīdzina vadītāja izvēlēto trajektoriju ar reālo automašīnas trajektoriju un, ja vajadzīgs, to pielāgo, selektīvi piebremzējot riteņus un/vai regulējot dzinēja jaudu.

« Apgaismojums » 10

Izmantojiet šo izvēlni, lai iestatītu noskaņas apgaismojumu. Papildinformāciju skatiet automašīnas lietotāja rokasgrāmatas sadaļā "Noskaņas apgaismojums".

MULTI-SENSE



« Motora skaņas atspoguļojums » 11

Šajā izvēlnē pieejami dažādi dzinēja skaņas efekti salona nodalījumam:

- « Comfort »;
- « Sport »;
- « Regulārs ».

Varat izvēlēties vienu no diviem skaņas līmeņiem: "Zema" vai "Augsts". Lai skaņas deaktivizētu, iestatiet skaļuma līmeni "OFF" režīmam.



« Klimats » 12

Šajā izvēlnē pieejami dažādi klimata kontroles režīmi:

- « Eco »;
- « Regulārs ».

Atkarībā no izvēlētā režīma, jums tiks sniegts optimāls līdzsvars starp temperatūras komfortu un degvielas ekonomiju.

Papildinformāciju par klimata kontroles regulēšanu atkarībā no automašīnas aprīkojuma, lūdzu, skatiet savas automašīnas lietošanas rokasgrāmatas sadaļā "Klimata kontrole".



« Masāža » 14

Šajā izvēlnē varat iespējot multivides sistēmā iepriekš definēto masāžas ciklu vadītāja un pasažiera sēdekļi.

Papildu informāciju par masāžas programmām skatiet automašīnas lietošanas rokasgrāmatas sadaļā "Sēdekļi".

MULTI-SENSE



6

« Paneļa stils » 15

Izmantojiet šo izvēlni, lai atlasītu vienu no pieejamiem displeja stiliem.

Atkarībā no izvēlēta stila tiek parādīta noteikta informācija, piemēram:

- aktivizētais audio avots;
- kompass;
- dzinēja jauda un griezes moments;
- pašreizējais degvielas patēriņš;
- Maršruta virziens.

Sporta automašīna



16

17

Izvēlnē MULTI-SENSE sporta automašīnām ir pieejama "Race" režīma opcija, kas ļauj variēt ar iestatījumiem, lai iegūtu vēl sportiskāku automašīnas darbību.

Piezīme: pēdējais režīms netiek saglabāts, atkārtoti iedarbinot automašīnu. Pēc noklusējuma automašīna tiek iedarbināta "regulārajā" režīmā. Lai uzzinātu vairāk par katru no režīmiem, skatiet automašīnas lietotāja rokasgrāmatu.

"Regulārais" režīms

"Regulārais" režīms nodrošina labāko kompromisu starp komfortu

un dinamisku braukšanu ikdienas lietošanai.

"MySense" režīms

"MySense" ir 100% pielāgojams labākās braukšanas nodrošināšanai. Tas ļauj pārvaldīt dažādus iestatījumus, kas saistīti ar atmosfēru, dzinēju utt.



Drošības apsvērumu dēļ sēdekļu stāvokli mainiet tikai tad, kad automašīna stāv.

Režīms "Race"

Izmantojot režīmu "Race", varat iejusties ātrumsacīkšu braucēja lomā, jo tas izstrādāts braukšanai pa sacīkšu trasi.

Pārnesumu pārslēgšanas laiks ir samazināts, akselerators un stūres iekārta ir reaģētspējīgāki, izpūtēja skaņa izceļ automašīnas sportiskumu.

Pēc noklusējuma "Race" režīmā tiek atspējota ESC (elektroniskā stabilitātes kontrole) un dažas braukšanas palīgsistēmas, piemēram:

MULTI-SENSE

- aktīvā straujās bremsēšanas sistēma;
- ātruma ierobežotājs
- braukšanas joslas ievērošanas palīgsistēma;
- adaptīvā kruīza kontrole;
- ...

Režīma konfigurēšana

Nospiediet "Konfigurēt pašreizējo režīmu" **16**, lai pielāgotu dažādus šo automašīnas sistēmu parametrus:

- « 4Control »;
- « Elektroniskā stabilitātes kontrole »;
- « Panelis »;
- « Klimats »;
- « Izplūdes skaņa »;
- "motora skaņa";
- « Gāzes pedālis »;
- ...

Piezīme:

- iestatījumu saraksts var mainīties atkarībā no aprīkojuma līmeņa un automašīnas modeļa;
- dažas "MULTI-SENSE" konfigurācijas izvēlnes var būt ierobežotas atbilstoši automašīnas kategorijai un aprīkojuma līmenim. Šīs izvēlnes multivides ekrānā ir redzamas, bet nav pieejamas.

Konteksta izvēlne

Konteksta izvēlnē **17** iespējams atgriezties pie aktīvā režīma noklusējuma iestatījumiem.



Drošības apsvērumu dēļ sēdekļu stāvokli mainiet tikai tad, kad automašīna stāv.

« 4Control »

Šajā izvēlnē pieejami dažādi darbības režīmi:

- « Regulārs »;
- « Sport »;
- « Race ».

Atkarībā no izvēlētā režīma aizmugurējo riteņu leņķis mainās attiecībā pret priekšējo riteņu leņķi, lai piedāvātu optimālu kompromisu starp piekļuvi un veiktspēju, un stūres iekārta kļūst vieglāka, smagāka vai atsaucīgāka, nodrošinot optimālu kompromisu starp maigumu un precizitāti.

« Gāzes pedālis »

Šajā izvēlnē pieejami dažādi akceleratora pedāļa progresivitātes režīmi:

- « Saglabāt »;
- « Regulārs »;
- « Sport »;

- « Race ».

Atkarībā no izvēlētā režīma mainās akceleratora pedāļa jutība.

"Elektroniskā stabilitātes programma"

Šajā izvēlnē pieejami dažādi elektroniskās stabilitātes režīmi:

- « Regulārs »;
- « Sport »;
- « OFF ».

Režīmā "Sport" sistēma darbojas ar pēdējā brīža pielāgojumiem, kas ļauj braukt sportiskāk, kontrolējot noteiktu riteņu bremsēšanu un/vai motora jaudu. Režīmā "OFF" funkcija "Elektroniskā stabilitātes programma" ir atspējota.

« Programma »

Šajā izvēlnē pieejami dažādi dzinēja darbības režīmi:

- « Saglabāt »;
- « Regulārs »;
- « Sport »;
- « Race ».

Atkarībā no izvēlētā braukšanas režīma jauda un dzinēja griezes moments kļūst manāmāks un atsaucīgāks.

« Izplūdes skaņa »

(atkarībā no aprīkojuma)

Šajā izvēlnē pieejami dažādi izpūtēja skaņas režīmi:

MULTI-SENSE

- « Regulārs »;
- « Sport »;
- « Race ».

Atkarībā no valsts izpūtēja skaļums var tikt pakļauts vietējam regulējumam. Lai iegūtu plašāku informāciju, sazinieties ar ražotāja pilnvarotu pārstāvi.

“Motora skaņa”

Šajā izvēlnē pieejami dažādi dzinēja skaņas efekti salona nodalījumam:

- « Regulārs »;
- « Sport »;
- « Race ».

Varat izvēlēties vienu no diviem skaņas līmeņiem: “Zema” vai “Augsts”. Lai skaņas deaktivizētu, iestatiet skaļuma līmeni “OFF” režīmam.

Hibrīda un elektriskās automašīnas

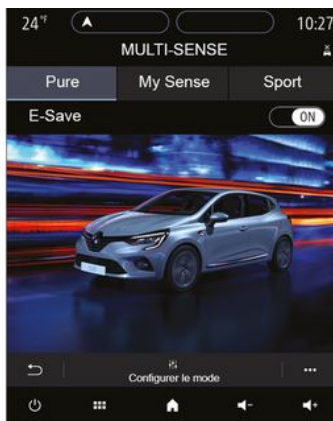

Hibrīda un elektriskajos transportlīdzekļos no izvēlnes “MULTI-SENSE” jūs varat piekļūt Pure », « My Sense ” (tikai hibrīdautomobiļiem) un “Sport” režīmiem, kas ļauj konfigurēt aprīkojumu.

Piezīme: iestatījumu pieejamība var mainīties atkarībā no automašīnas modeļa un aprīkojuma.

“Pure” režīms

“ Pure ” režīms nodrošina braukšanu tikai ar elektrību. Šajā režīmā automašīnas darbināšanai tiek

izmantots tikai elektromotors. Ja vilces akumulatora uzlādes līmenis ir zems, automašīna automātiski pārslēdzas “My Sense ” režīmā, un tiek iedarbināts iekšdedzes dzinējs. Maksimālais braukšanas ātrums “ Pure ” režīmā ir aptuveni 125 km/h. Jūs varat tieši piekļūt “ Pure ” režīmam, izmantojot sava transportlīdzekļa EV slēdzi.

“My Sense” režīms

“ My Sense režīms ir hibrīda braukšanas režīms. Atkarībā no braukšanas stila un akumulatora uzlādes līmeņa šajā režīmā tiek izmantots vai nu tikai elektrodzinējs, vai abi dzinēji kopā, dodot priekšroku vilces akumulatoram.

Atkarībā no automašīnas modeļa, lai uzturētu akumulatora uzlādes līmeni, var tikt iedarbināts arī iekšdedzes dzinējs.



Drošības apsvērumu dēļ sēdekļu stāvokli mainiet tikai tad, kad automašīna stāv.

MULTI-SENSE

“Sport” režīms

“Sport” autorizēta palielināta dzinēja atsaucība. Atkarībā no braukšanas stila, lai iegūtu labāko sniegumu, elektriskais un iekšdedzes dzinējs tiek izmantoti kopā. Tiek palielināta pedāļa atsaucība, kā arī stūres iekārta kļūst stingrāka.

Vilces akumulatora uzlādes līmeņa uzturēšana: “E-save”

Ir divi veidi, kā piekļūt šai funkcijai, izmantojot multivides ekrānu:

- aktivizēšana/deaktivizēšana izvēlnē “Automašīnas iestatījumi”;
- pozicionējams logrīks sākumlapā.

Šis režīms ļauj saglabāt pietiekamu uzlādes līmeni vilces akumulatorā, tuvojoties kalnu ceļam vai garai automaģistrāles nogāzei.

Piezīme: lai optimizētu elektromotora veiktspēju, dažas funkcijas tiek atspējotas.

NOSKAŅAS APGAISMOJUMS

Izvēlne "Apgaismojums"

Galvenajā izvēlnē nospiediet "Iestatījumi", tad cilnē "Transportlīdzeklis" nospiediet "MULTI-SENSE".

Nospiediet uz Konfigurēt režīmu, tad atlasiet cilni "Braukšanas gaismas".

Šajā izvēlnē iestatiet apgaismojuma vidi salonā.



Drošības apsvērumu dēļ sēdekļu stāvokli mainiet tikai tad, kad automašīna stāv.



Krāsas izvēle

120 - Automašīna

Lai mainītu savas automašīnas noskaņas krāsu, izvēlieties vienu no pieejamajām krāsām **1**.

"Intensitāte"

Šī izvēles iespēja ļauj noregulēt apgaismojuma vides intensitāti. Lai to izdarītu, nospiediet taustiņus "+" vai "-".

Zona automašīnas salonā

Atlasīto krāsu un intensitāti var piemērot šādām zonām:

- priekšējais panelis;
- automašīnas salona priekšpusei;
- automašīnas salona aizmugurei.

Nospiediet kādu no "Braukšanas gaismas" pogām **2**, lai atlasītajā zonā aktivizētu/deaktivizētu apkārtējo apgaismojumu.

Piezīme. Displeja un ekrāna stilu iestatīšana ➔ **142**.

Konteksta izvēlne

Lai atiestatītu iestatījumus un atgrieztos pie noklusējuma parametriem, nospiediet konteksta izvēlnes pogu **3**, tad "Atiestatīt".

SĒDEKĻI

Izvēlnē "Sēdekļi"

Galvenajā izvēlnē nospiediet "Iestatījumi", pēc tam — "Sēdekļi", lai piekļūtu automašīnas sēdekļu funkcijām un iestatījumiem:

- « Pozīcija »;
- « Masāža »;
- "Viena pieskāriena modularitāte, viens pieskāriens".



« Pozīcija »

Cilnē "Pozīcija" nospiediet "ON" vai "OFF", lai aktivizētu vai deaktivizētu iestatījumus:

- « Vizuāla reakcija »;
- « Vienkārša vadītāja piekļuve »;

- « Vienkārša pasažiera piekļuve »;
- « Pasažiera sēdekļa vadība ».

« Vizuāla reakcija »

Ja šī funkcija ir aktivizēta, tad brīdī, kad vadītājs vai pasažieris regulē sava sēdekļa pozīciju, ekrānā parādās konteksta regulēšanas logs.

« Vienkārša vadītāja piekļuve »/« Vienkārša pasažiera piekļuve »

Ja funkcija ir aktivizēta, sēdekļi automātiski atvirzās brīdī, kad vadītājs un/vai pasažieris izkāpj no automašīnas, un atgriežas sākotnējā pozīcijā tad, kad vadītājs un/vai pasažieris iekāpj.

« Pasažiera sēdekļa vadība »

Ja šī funkcija ir aktivizēta, vadītājs var noregulēt pasažiera sēdekli, izmantojot slēdžus, kas atrodas vadītāja sēdvietas pusē. Plašākai informācijai skatiet automašīnas lietotāja rokasgrāmatu.

« Saglabāt »

Šī funkcija ļauj saglabāt atmiņā priekšējo sēdekļu pozīcijas:

- noregulējat sēdekļa pozīciju, izmantojot slēdžus uz sēdekļa;

- nospiediet slēdzi uz sēdekļa, lai tiešā veidā multivides ekrānā piekļūtu izvēlnē "Sēdekļi";
- reģistrējiet pašreizējo pozīciju.

Piezīme: durvju spoguļu pozīcija tiek saglabāta kopā ar sēdekļu pozīciju (atkarībā no automašīnas).

Plašākai informācijai skatiet automašīnas lietotāja rokasgrāmatu.

Atmiņā saglabātās pozīcijas izsaukšana

Lai atsauktu atmiņas pozīciju, nospiediet "Atsaukt", brīdī, kad automašīna ir apturēta. Ekrānā parādās apstiprinājuma ziņojums. Nospiediet "Jā", lai atsauktu atmiņā iegaumēto pozīciju.

« Atiestatīt »

Atlasi varat atiestatīt konteksta izvēlnē.

SĒDEKĻI

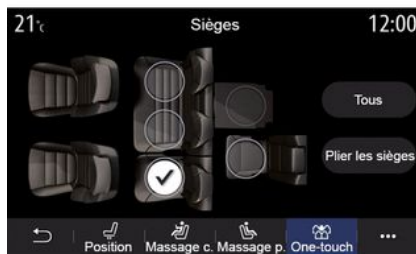

 Funkcija "One-Touch Modularity" ir pieejama tikai tad, kad automašīna stāv uz vietas.

 Veicot jebkādas darbības ar aizmugures sēdekļiem, pārliecinieties, ka nekas netraucē savienojumu enkurvietām (cilvēka rokas vai kājas, dzīvnieki, gruži, drēbes, rotaļlietas u.c.).

6

« Masāža »

Cilnē "Vadītājs" vai "Pasažieris" varat izvēlēties masāžas programmu no saraksta:

- « Tonizēšana »;
- « Atslābināšanās »;
- « Jostas vieta ».

Nospiediet "+" vai "-", lai regulētu masāžas "Intensitāte" un ātrumu.

Piezīme: pasažiera sēdekļa masāžas iestatījumus nevar saglabāt.

« Atiestatīt »

Atlasi varat atiestatīt konteksta izvēlnē.

"One-Touch Modularity"

Cilnē "Viens pieskāriens" varat nolocīt aizmugurējos sēdekļus.

Piezīme: sēdvietu skaits var atšķirties.

Nospiediet taustiņus, kas atbilst sēdekļiem, kuru atzveltnes vēlaties nolaist, un nospiediet "Nol. sēdekļus". Apstipriniet, nospiežot "Jā".

Lai nolaistu visu sēdekļu atzveltnes, nospiediet "Visi" un pēc tam "Nol. sēdekļus".

SPIEDIENS RIEPĀS

Izvēlne "Riepu spiediens"

Galvenajā izvēlnē nospiediet "Informācija", tad nospiediet cilni "Transportlīdzeklis".

Ja kādā riepā tiek konstatēta spiediena problēma, vadības paneļa displejā parādās brīdinājums.



Drošības apsvērumu dēļ sēdekļu stāvokli mainiet tikai tad, kad automašīna stāv.

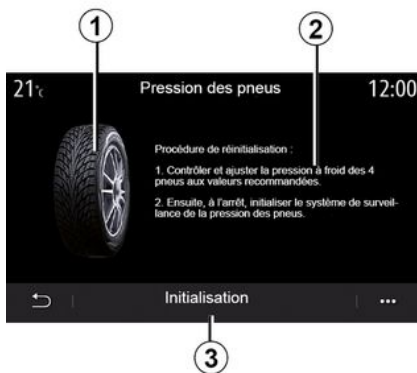

Spiediena līmenis riepās

Multivides sistēmā varat redzēt spiedienu riepās, kā arī arī norādījumus, kā rīkoties tālāk **2**.

Grafiks **1** norāda riepu spiediena statusu pēc krāsām:

- zaļa — spiediens riepās ir pareizs vai nemainīgs kopš pēdējās atkārtotās inicializācijas;
- Oranža — spiediens kādā no riepām ir nepietiekams;
- Sarkana = kāda no riepām ir caurdurta vai ļoti nolaista.

Atiestatīšana

Šo funkciju var izmantot, lai veiktu atiestati, nospiežot "Inicilizācija" **3**. Kad atiestatīšana pabeigta, ekrānā parādās apstiprinājuma paziņojums.

Papildu informāciju par riepu spiedienu skatiet automašīnas lietošanas rokasgrāmatā.

EKONOMISKA BRAUKŠANA

Izvēlne "Driving Eco"

Galvenajā izvēlnē nospiežot "Informācija", tad "Driving Eco", piekļūsi šādai informācijai:

- « Vispārīgi »;
- « Detalizēta informācija »;
- « Padoms ».

« Vispārīgi »



Skata "Vispārīgi" režīmā 1 iespējams apskatīt informāciju par aktivizēto braucienu:

- "Vispārējais novērtējums";
- "Novērtējuma izmaiņas";
- "Nobraukums bez degvielas patēriņa"/"Attālums bez

paātrinājuma" (atkarībā no konfigurācijas).

"Vispārējais novērtējums"

Šie dati ļauj uzzināt savu kopējo rezultātu.

Lapa tiek atjaunināta atbilstīgi jūsu novērtējumam no 0 līdz 100.

"Novērtējuma izmaiņas"

Novērtējuma izmaiņas ir aplūkojamas iedaļu diagrammā.

- novērtējums virs zaļās līnijas (75%): Eco braukšana;
- novērtējums zem oranžās līnijas (45 %): dinamiska braukšana.

"Nobraukums, nepatērējot degvielu"/"Attālums bez paātrinājuma"

Šie dati parāda attālumu, kas nobraukts maršrutā, nepatērējot degvielu.

"Detaljas"

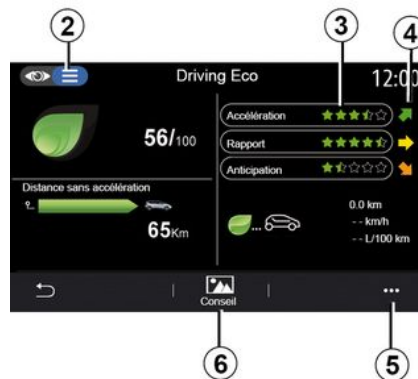

Skata "Informācija" režīmā 2 iespējams apskatīt informāciju par aktivizēto braucienu:

- "Vispārējais novērtējums";
- "Novērtējumu apraksts";
- "Nobraukums bez degvielas patēriņa"/"Attālums bez paātrinājuma" (atkarībā no konfigurācijas);
- "Eko ceļojuma dati Eko ceļojums".

Maršruta dati

Parādītā informācija tiek aprēķināta, balstoties uz pēdējo atiestatīto braucienu:

- nobraukums;
- vidējais ātrums;

EKONOMISKA BRAUKŠANA

– vidējais patēriņš.

Novērtējuma aprēķins 3

Piešķirto zvaigžņu skaits (10 līmeņi) tiek piemērots atbilstoši reāllaikā sakrātajam novērtējumam:

- paātrinājums;
- pārnesuma pārslēgšana;
- ekspektācija.

Novērtējuma tendence 4

Bultiņas ir novietotas atbilstoši reāllaika datiem:

- ja jaunais novērtējums ir augstāks par iepriekšējā maršruta novērtējumu: bultiņa rāda augšup;
- ja jaunais novērtējums ir zemāks par iepriekšējā maršruta novērtējumu: bultiņa rāda leļup;
- ja jaunais novērtējums ir vienāds ar iepriekšējā maršruta novērtējumu: bultiņa rāda horizontāli.

« Padoms »

Šajā izvēlnē varat iepazīties ar sava braukšana stila novērtējumu un saņemt vispārīgus ieteikumus par ekonomisku braukšanu, lai samazinātu degvielas vai elektroenerģijas patēriņu (par energoefektīvām un enerģiju patērējošām darbībām, par to, kā uzlādēt automašīnu, par ieteicamo

gaisa spiedienu riepiās, par maršruta plānošanu u. c.).

Lai piekļūtu šai izvēlnei, nospiediet "Padoms" **6** un uzmanīgi izlasiet ieteikumus.

Ritiniet lapas, spiežot "Vispārīgi", "Paātrinājums", "Pārslēgt ātrumu" un "Pasteidzināta bremsēšana".

Piezīme: "Padoms" tiek deaktivizēts, ja automašīnas ātrums pārsniedz "Padoms" robežvērtību.

Funkcijas "Padoms" noklusējuma robežvērtība ir aptuveni 12 km/h.

Funkcijas "Padoms" saturs ir ierobežots, ja nav nobraukts pietiekams attālums kopš pēdējās atiestatīšanas.

Konteksta izvēle

Uznirstošajā izvēlnē **5** var piekļūt šādiem iestatījumiem:

- "Jauns brauciens Eco";
- « Rādīt saglab. datus »;
- "Notīrīt vēsturi";
- "Pēc ceļ. rādīt pārsk." / "Paslēpt žurnāla ierakstu".

Sākt jaunu maršrutu

Lai atiestatītu maršrutus, nospiediet "Jauns brauciens Eco". Parādās pieprasījums apstiprināt datu atiestatīšanu. Nospiediet "Jā", lai apstiprinātu, vai "Nē", lai atceltu.

Piezīme: vienlaikus tiek atiestatīti arī vadības datora dati par maršrutiem.



6

7

Mani iecienītākie maršruti

Lai apskatītu saglabātos braucienus, nospiediet "Rādīt saglab. datus".

Uznirstošajā izvēlnē **7** varat "Saglabāt" vai "Dzēst" savus braucienus Eco.

Dažādu tipu braucieni tiek klasificēti šādās kategorijās:

- « Mājas-darbs »;
- « Ceļojums »;
- « Privāts ».

Notīrīt rezultāta evolūciju

Lai atiestatītu novērtējumu arhīvu, nospiediet **7** un pēc tam – "Dzēst

EKONOMISKA BRAUKŠANA

vēsturi". Ekrānā parādās apstiprinājuma ziņojums. Nospiediet "Jā", lai dzēstu vēsturi, vai nospiediet "Nē", lai atceltu.

Maršruta atskaite

Lai parādītu ierakstu maršruta beigās, nospiediet "Pēc ceļ. rādīt pārsk.". Lai paslēptu ierakstu maršruta beigās, nospiediet "Paslēpt brauciena ierakstu".



– elektriskajām automašīnām multivides sistēma informē par enerģijas patēriņu **10**;



9 - hibrīda automašīnai multivides sistēma parāda vidējo degvielas patēriņu (tumša krāsa) un enerģijas patēriņu (gaiša krāsa) **10** atsevišķi.

Patēriņa evolūcija

Izvēlnē "Driving Eco" pieejamā informācija var atšķirties atkarībā no automašīnas modeļa:

– automašīnām ar iekšdedzes dzinēju multivides sistēma informē par degvielas patēriņu **9**;

DZINĒJA IEDARBINĀŠANAS PROGRAMMĒŠANA

Izvēlnē "Programmēt dzinēja iedarb."

Izvēlnē "Iestatījumi" atlasiet cilni "Transportlīdzeklis".

Ar šo funkciju ļauj ieprogramēt dzinēja iedarbināšanu līdz pat 24 stundām pirms došanās ceļā, lai uzsildītu vai izvēdinātu automašīnas salona nodalījumu.



Izbraukšanas laika programmēšana

Aktivizējiet funkciju, tad iestatiet vēlamo izbraukšanas laiku:

- spiediet bultiņas "AUGŠUP" un "LEJUP", lai pārslēgtu stundas un minūtes līdz vēlamajam laikam;
- ar gaisa kondicionētāja regulēšanas pogām noregulējiet

vēlamo temperatūru (atkarībā no aprikojuma) automašīnas salonā dzinēja iedarbināšanas brīdī; tad izvēlieties atsaldēšanas funkciju;

- izslēdziet aizdedzi.

Ja, aizslēdzot automašīnu, avārijas signālgaismas un sānu gabarītlukturi nomirgo divas reizes un pēc tam ieslēdzas uz aptuveni trīs sekundēm, tas norāda, ka programmēšana veikta sekmīgi.

Piezīme. Atzīme 1 atgādina par iestatīto dzinēja iedarbināšanas laiku.



Lai aktivizētu programmējamo iedarbināšanu, izvēlieties laiku, kas ir vismaz 15 minūtes vēlāks par multivides sistēmas attēloto laiku.

Dzinēja iedarbināšanas no attāluma darbības nosacījumi

Funkcija "Dzinēja iedarbināšana no attāluma" darbojas ar vairākiem nosacījumiem:

- pārnesumu pārslēgta svira ir neitrālā pozīcijā (automašīnā ar manuālo vai automatizēto pārnesumkārbu);

- pārslēgta svira ir pozīcijā P (automašīnā ar automatisko pārnesumkārbu);
- aizdedze ir izslēgta;
- visas vērtnes (motora pārsegs, durvis, bagāžas nodalījums) ir aizvērtas un bloķētas.

Piezīme. Lai izmantotu iedarbināšanu no attāluma, pirms izkāpšanas no automašīnas jāizslēdz multivides sistēma.

« Pamošanās reizi 2 stundās »

Šī funkcija ļauj iedarbināt automašīnas dzinēju ik pēc divām stundām atkarībā no dzinēja temperatūras.

Lai funkciju aktivizētu, nospiediet pogu "ON".

Kad šī funkcija ir aktivizēta, pirmās četras iedarbināšanas reizes, ja tādas ir, ventilācijas sistēma netiek ieslēgta.

Ļoti aukstā laikā automašīnas dzinējs iedarbojas automātiski; tas darbojas aptuveni desmit minūtes un pēc tam izslēdzas.

Ja dzinēja temperatūrai nav nepieciešama atkārtota iedarbināšana, automašīnas dzinējs pirmās četras atkārtotas aktivizēšanas reizes neiedarbosies, un funkcija pārslēgsies gaidstāves režīmā uz divām stundām. Dzinējs

DZINĒJA IEDARBINĀŠANAS PROGRAMMĒŠANA

tiks iedarbināts atkārtoti, ja tā temperatūra būs pārāk zema.

Pēdējā iedarbināšanas reize notiks jebkurā gadījumā.

Aptuveni piecpadsmit minūtes pirms ieprogrammētā laika tiek iedarbināts dzinējs, un tas turpina darboties aptuveni desmit minūtes.



Atkarībā no automašīnas modeļa, pirms izkāpjat no transportlīdzekļa, pārļiecinieties, ka strāvas patērētāji, piemēram, stikla tīrītāji, ārējās gaismas, apsildāmie sēdekļi, apsildāmā stūre u. c., ir izslēgti un viss papildaprīkojums ir atvienots.



Ekstrēmos apstākļos ir iespējams, ka programmējamā dzinēja iedarbināšana no attāluma nedarbojas.



Nenovietojiet automašīnu un nedarbiniet dzinēju vietās, kur viegli uzliesmojošas vielas vai materiāli, piemēram, zāle vai lapas, var saskarties ar uzkarstošajām izplūdes sistēmas daļām.



Autovadītāja atbildība, apturot automašīnu vai uz laiku novietojot to stāvvietā

Nekad, pat uz īsu brīdi, neatstājiet automašīnu, ja tajā atrodas bērns, dzīvnieks vai pieaugušais, kurš nevar par sevi parūpēties. Viņi var apdraudēt sevi vai citus, piemēram, iedarbinot motoru, darbojoties ar aprīkojumu, piemēram, ieslēdzot elektriskos logus vai aizslēdzot durvis u. tml. Tāpat paturiet prātā, ka karstā un/vai saulainā laikā temperatūra pasažieru nodalījumā paaugstinās ļoti ātri.

PASTĀV NĀVES VAI SMAGU SAVAINOJUMU RISKS.

DZINĒJA IEDARBINĀŠANAS PROGRAMMĒŠANA



Īpaša opcija automašīnām ar funkciju "Pamosties reizi 2 stundās".

Starp katru nākamo funkcijas programmēšanas reizi ar automašīnu obligāti ir jābrauc vismaz 10 minūtes. **Pastāv priekšlaicīga motoreļļas īpašību zuduma risks.**



Neizmantojiet un neprogrammējiet dzinēja iedarbināšanas no attāluma funkciju,

ja:

– automašīna atrodas garāžā vai slēgtā telpā;

Iespējams saindēties ar izplūdes gāzēm vai nosmakt.

– automašīna ir apsegta ar pārklāju;

Aizdeģšanās risks.

– motora pārsegs ir atvērts vai pirms tā atvēršanas.

Ir apdegumu un smagu savainojumu risks.

Atkarībā no valsts dzinēja iedarbināšanas no attāluma funkcijas lietošana vai programmēšana var būt aizliegta saskaņā ar attiecīgās valsts likumdošanu un/vai normatīvajiem aktiem.

Pirms funkcijas izmantošanas iepazīstieties ar attiecīgās valsts likumdošanu un/vai normatīvajiem aktiem.

DZINĒJA IEDARBINĀŠANA NO ATTĀLUMA

Ievads

Ja automašīna ar tādu aprīkota, izmantojiet šo funkciju, lai iedarbinātu dzinēju attālināti, izmantojot tālruni, lai uzsildītu/izvēdinātu automašīnas salonu un uzsildītu dzinēju.

Šī funkcija ir pieejama, izmantojot "My Renault" lietojumprogrammu, kuru varat lejupielādēt viedtālrunī un kas ļauj mijiedarboties ar automašīnu un piekļūt tās informācijai.

Lai izmantotu šo lietojumprogrammu, viedtālrunim jābūt savienotam pāri ar multivides sistēmu.

Plašākai informācijai: ➔ 67, ➔ 99.



Ja funkcija tiek izmantota, pirms izkāpjat no transportlīdzekļa, pārļiecinieties, ka strāvas patērētāji, piemēram, stikla tīrītāji, ārējās gaismas, apsildāmie sēdekļi, apsildāmā stūre u. c., ir izslēgti un viss papildaprīkojums ir atvienots.

Pirmajā izmantošanas reizē

Pie katra attālā starta pieprasījuma jāievada PIN kods, ko saņēmāt, kad izveidojāt "My Renault" kontu. Plašākai informācijai skatiet ➔ 99.

Kad dzinējs ir iedarbināts, lietojumprogramma parādīs atlikušo laiku līdz procedūras beigām.

Dzinējs darbosies 10 minūtes.

Lietošanas nosacījumi

Funkcija dzinēja iedarbināšanai no attāluma darbojas, ja:

- pārnesumu pārslēga svira ir neitrālā pozīcijā (automašīnā ar manuālo vai automatizēto pārnesumkārbu);
- pārslēga svira ir pozīcijā P (automašīnā ar automātisko pārnesumkārbu);
- motora pārsegs ir aizvērts;
- aizdedze ir izslēgta un karšu lasītājā nav ievietota karte;
- atstājot automašīnu, visas vērtnes (durvis un bagāžas nodalījums) ir aizvērtas un bloķētas;
- ekstrēmās laika apstākļos ir iespējams, ka programmējamā dzinēja iedarbināšana no attāluma nedarbojas.

PIN koda maiņa

Lai nomainītu PIN kodu, veiciet šādas darbības:

- automašīnām, kas aprīkotas ar tālvadības pultī iestrādāto atslēgu, ievietojiet atslēgu aizdedzē, pagrieziet pozīcijā "ON";
- automašīnām, kad aprīkotas ar karti, nospiediet un turiet iedarbināšanas/apstādināšanas pogu divas sekundes, nespiežot pedāļus.

Piezīme: lai veiktu šo darbību, nav nepieciešams iedarbināt dzinēju.

- lietojumprogrammā "My Renault" atlasiet "Mainīt PIN kodu";
- ievadiet jauno PIN kodu;
- automašīnām, kas aprīkotas ar tālvadības pultī iestrādāto atslēgu, pagrieziet atslēgu pozīcijā "LOCK";
- automašīnām, kad aprīkotas ar karti, nospiediet un turiet iedarbināšanas/apstādināšanas pogu divas sekundes, nespiežot pedāļus.

60 sekunžu laikā pēc PIN koda maiņas (atkarībā no automašīnas modeļa) veiciet šīs darbības:

- automašīnām, kas aprīkotas ar tālvadības pultī iestrādāto atslēgu, ievietojiet atslēgu aizdedzē, pagrieziet pozīcijā "ON";

DZINĒJA IEDARBINĀŠANA NO ATTĀLUMA

– automašīnām, kad aprīkotas ar karti, nospiediet un turiet iedarbināšanas/apstādināšanas pogu divas sekundes, nespiežot pedāļus.

Piezīme:

- papildu informāciju par atslēgas vai kartes izmantošanu skatiet automašīnas lietošanas rokasgrāmatas 1. nodaļā;
- katru reizi, kad tiek mainīts PIN kods, tiks nosūtīts e-pasts par izmaiņām;
- lai veiktu šo darbību, nav nepieciešams iedarbināt dzinēju.

Ievadīts nepareizs PIN kods

Pēc trīs reizes nepareizi ievadīta koda:

- automašīnu nebūs iespējams attālināti iedarbināt, līdz tā netiks atslēgta ar karti/tālvadības pulti;
- sistēma nosūtīs paziņojumu uz viedtālruni, brīdinot, ka attālinātā iedarbināšana ir deaktivizēta.

Piezīme: lai atkārtoti aktivizētu attālināto iedarbināšanu, jānomaina PIN kods.



Īpaša opcija automašīnām ar šo funkciju.

Starp katru nākamo lietošanas reizi ar automobili ir jābrauc vismaz 10 minūtes. Pastāv priekšlaicīga motoreļļas īpašību zuduma risks.



Neizmantojiet un neprogramējiet dzinēja iedarbināšanas no attāluma funkciju,

ja:

- automašīna atrodas garāžā vai slēgtā telpā;

Iespējams saindēties ar izplūdes gāzēm vai nosmakt.

- automašīna ir apsegta ar pārklāju;

Aizdeģšanās risks.

- motora pārsegs ir atvērts vai pirms tā atvēršanas.

Ir apdegumu un smagu savainojumu risks.

Atkarībā no valsts dzinēja iedarbināšanas no attāluma funkcijas lietošana vai programmēšana var būt aizliegta saskaņā ar attiecīgās valsts likumdošanu un/vai normatīvajiem aktiem.

Pirms funkcijas izmantošanas iepazīstieties ar attiecīgās valsts likumdošanu un/vai normatīvajiem aktiem.

DZINĒJA IEDARBINĀŠANA NO ATTĀLUMA



Autovadītāja atbildība, apturot automašīnu vai uz laiku novietojot to stāvvietā

Nekad, pat uz īsu brīdi, neatstājiet automašīnu, ja tajā atrodas bērns, dzīvnieks vai pieaugušais, kurš nevar par sevi parūpēties. Viņi var apdraudēt sevi vai citus, piemēram, iedarbinot motoru, darbojoties ar aprīkojumu, piemēram, ieslēdzot elektriskos logus vai aizslēdzot durvis u. tml. Tāpat paturiet prātā, ka karstā un/vai saulainā laikā temperatūra pasažieru nodalījumā paaugstinās ļoti ātri.

**PASTĀV NĀVES VAI SMAGU
SAVAINOJUMU RISKS.**

6

ELEKTRISKAIS TRANSPORTLĪDZEKLIS

Izvēlne "Programmēšana"

Izvēlnē "Iestatījumi", pēc tam cilnē "Transportlīdzeklis" var piekļūt izvēlei "Programmēšana", lai konfigurētu transportlīdzekļa uzlādes programmas, izmantojot cilni "Uzlādēt" **6**, lai ieprogrammētu komforta temperatūru, izmantojot cilni "Komforts" **5**, un skatītu visus iestatījumus, izmantojot cilni "Kalendārs" **4**.

A, **B** vai **C** zonā tiek rādīti iestatītie datumi, laiki un programmas.

Piezīme: uzlāde tiek sākta, ja dzinējs ir izslēgts, automašīna ir savienota ar strāvas avotu un piekļuve ir autorizēta.

Uzlādes plāns



"Tūlītēja uzlāde" 1

Automašīna sāk uzlādi, tiklīdz ir pieslēgta strāvas avotam.

A zona informē, ka ir aktivizēta funkcija "Tūlītēja uzlāde".

Uzlāde sākas, kad pienāk iepļānotais atliktās uzlādes laiks.

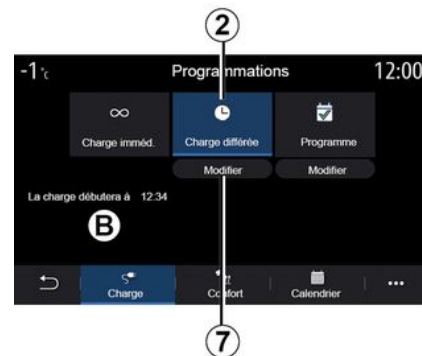

« Atliktā uzlāde » 2

Pat ja automašīna ir pieslēgta strāvas avotam, ir iespējams programmēt uzlādes sākuma laiku.

Nospiediet "Mainīt" **7**, lai atvērtu iestatījumus un iestatītu uzlādes sākuma laiku.

Iestatiet uzlādes sākuma laiku, tad nospiediet "Aizvērt", lai apstiprinātu.

B zona parāda ieprogrammēto uzlādes sākuma laiku.

ELEKTRISKAIS TRANSPORTLĪDZEKLIS

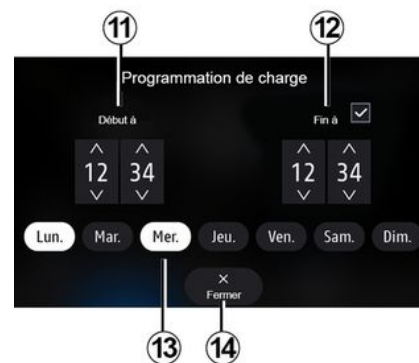
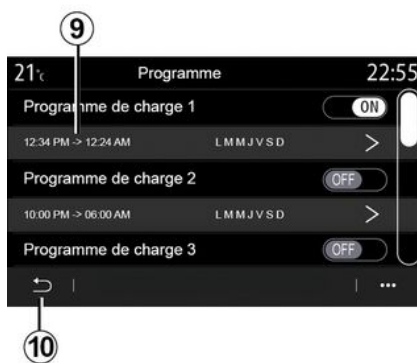

6

« Programma » 3

Ir iespējams saglabāt vairākus ierprogrammētos uzlādes laikus nedēļā.

Ierprogrammētie laiki tiek parādīti zona **C**.

Nospiediet "Mainīt" **8**, lai atvērtu programmēšanas konfigurēšanas iestatījumus.

Atlasiet tās programmas laiku **9**, kuru vēlaties modificēt, lai piekļūtu iestatījumiem.

Iestatiet uzlādes sākuma **11** un beigu **12** laikus, kā arī dienas **13**, kurās šos laikus piemērot, tad nospiediet "Aizvērt" **14**.

Lai apstiprinātu, nospiediet atgriešanās pogu **10**, kad esat pārliecinājies, ka vēlamās programmas iestatījums ir "ON".

Lai deaktivizētu programmu, nospiediet "OFF".

Piezīme:

- ja sākuma un beigu laiks ir identiski, uzlādes periods ir 24 stundas;
- uzlādes programmu nav iespējams apstiprināt, ja nav izvēlēta nedēļas diena.



Drošības apsvērumu dēļ sēdekļu stāvokli mainiet tikai tad, kad automašīna stāv.

ELEKTRISKAIS TRANSPORTLĪDZEKLIS

Komforta programma



Cilnē "Komforts" **5** varat aktivizēt/deaktivizēt "Komforta programma" vai iestatīt komforta temperatūru un laiku.

Ieprogrammētie laiki tiek parādīti zona **D**.

Piezīme. Minimālais laiks starp programmām ir divas stundas.

Nospiediet "Mainīt" **16**, lai piekļūtu komforta iestatījumiem.

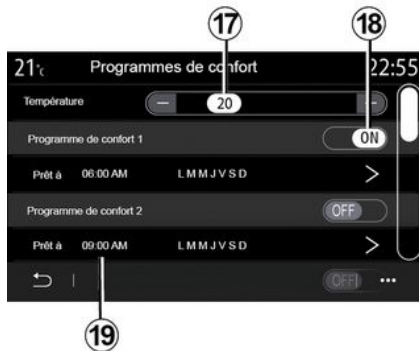

Ir iespējams saglabāt vairākas "Komforta programmas".

Šajā izvēlnē varat iestatīt temperatūru **17** (atkarībā no aprikojuma) un aktivizēt/deaktivizēt saglabāto "Komforta programmas", kas saglabātas ar pogu **18**.

Atlasiet tās programmas laiku **19**, kuru vēlaties modificēt, lai piekļūtu iestatījumiem.

Piezīme: izvēlēta temperatūra tiek parādīta izvēlnē **15**.

Kalendārs

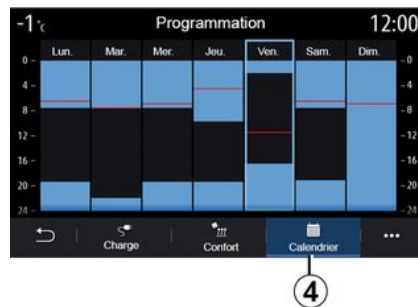

Cilnē "Kalendārs" **4** varat pārskatīt visas aktīvās uzlādes un komforta programmas.

Ja aktivizēta tūlītējā uzlāde, simbols ir aizpildīts ar uzlādes krāsu.

Ja aktivizēta atliktā uzlāde, uzlādes progresa krāsa tiek parādīta, kad pienācis uzlādes sākuma laiks.

Nospiediet uz kalendāra dienas, lai apskatītu iestatījumus.

ELEKTRISKAIS TRANSPORTLĪDZEKLIS

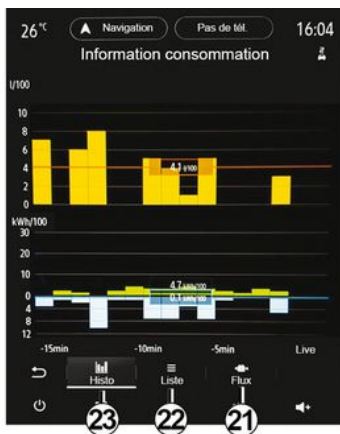
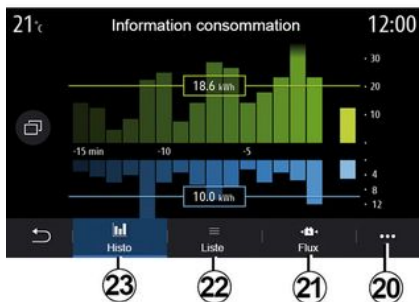

6

Izvēlne "Info par jaudu"

Izvēlnes "Informācija" cilnē "Transportlīdzeklis" atveriet izvēlni "Info par jaudu", lai apskatītu automašīnas enerģijas patēriņu.

Piezīme: informācija var atšķirties saskaņā ar automašīnas modeli (elektriskā automašīna vai hibrīds).

"Histogramma"

Cilnē "Vēsture" **23** ir pieejams grafiks, kurā varat redzēt automašīnas enerģijas patēriņu pēdējo 15 braukšanas minūšu laikā:

- enerģijas patēriņa periodi;
- enerģijas atgūšanas periodi, kas uzlādē vilces akumulatoru.

Piezīme: atkarībā no multivides ekrāna zem grafika var tikt parādīta papildus informācija.

Nospiediet uz grafika, lai aplūkotu detalizētu informāciju par enerģijas patēriņu.

Uznirstošajā izvēlnē **20** varat piekļūt multivides sistēmas lietotāja rokasgrāmatai.

ELEKTRISKAIS TRANSPORTLĪDZEKLIS



« Saraksts »

Cilnē "Saraksts" **22** multivides sistēma parāda dažādas patēriņa vērtības braucieniem kopš pēdējās atiestatīšanas:

- « Elektriskajā rež. nobrauktais attālums »;
- « Vidējais ātrums »;
- « Vidējais elektroenerģijas patēriņš »;
- "Kopējais patēriņš" (degviela un/ vai elektroenerģija);
- klimata kontroles kopējais patēriņš;
- kopējais uzkrātās enerģijas daudzums;
- ...

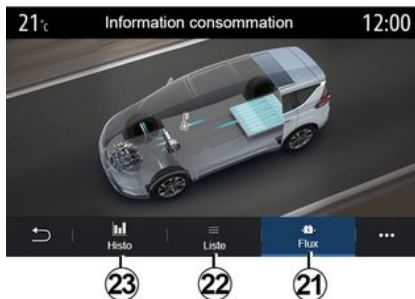

« Plūsma »

Cilnē "Plūsma" **21** multivides sistēma var attēlot automašīnas diagrammu un periodus, kad automašīna patērē vai atjauno enerģiju to, lai uzlādētu vilces akumulatoru.

ĀRKĀRTAS SITUĀCIJAS ZVANS

Ja transportlīdzeklis ar tādu ir aprīkots, ārkārtas situācijas zvans ir sistēma, kas ļauj automātiski vai manuāli izsaukt glābšanas dienestus negadījuma vai slimības gadījumā, lai samazinātu laiku, kas nepieciešams priekš glābšanas dienestu ierašanās.

Kad ir sazvānīti palīdzības dienesti, audio avota/radio skaņa tiek automātiski izslēgta.

Izmantojot funkciju "Ārkārtas zvans", gandrīz uz vienu stundu tiek deaktivizētas dažas multivides sistēmas komandas un izvēlnes, lai nodrošinātu prioritāti ārkārtas palīdzības dienestu izsaukumiem.

Plašākai informācijai skatiet automašīnas lietotāja rokasgrāmatu.

SAZIŅA AR RENAULT PALĪDZĪBAS DIENESTU



Galvenajā izvēlnē atlasiet “Palīdzība” **1**, lai piekļūtu sadalījuma atgūšanas palīdzības tālruna zvaniem.

Piezīme: šā pakalpojuma pieejamība ir atkarīga no valsts, un tas ir pieejams ierobežotu laiku. Jums ir iespēja pakalpojumu pagarināt, iegādājoties abonementu. Lai iegūtu plašāku informāciju, sazinieties ar ražotāja pilnvarotu pārstāvi.

« Palīdzība »

Izvēlni “Palīdzība” **2** var izmantot, lai izveidotu savienojumu ar zvanu centru, lai saņemtu palīdzību automašīnas bojājuma gadījumā.

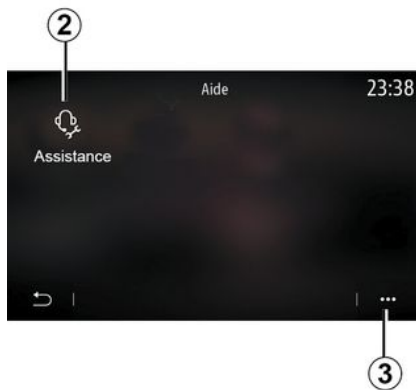

Konteksta izvēlne

Uznirstošajā izvēlnē **3** varat piekļūt padomiem un konsultācijām.

Piezīme: daži tehniskās palīdzības pakalpojumi ir par maksu. Lai iegūtu plašāku informāciju, skatiet vispārējos pārdošanas nosacījumus vai sazinieties ar ražotāja pilnvarotu pārstāvi.

Zvana laikā dažas multivides sistēmas funkcijas nav pieejamas:

- skaņas stipruma noregulēšana citiem audio avotiem;
- aizturēt zvanu;
- zvana pārnešana uz tālruni;
- zvanišana no tālruna.

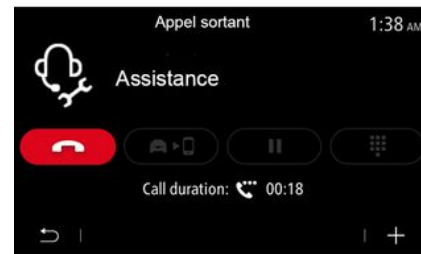

Ja tālrunis ir savienots pāri ar sistēmu un jūs veicat jaunu zvanu, savienojums ar zvanu centru tiek pārtraukts.

Saņemot jūsu zvanu, operators, izmantojot multivides sistēmu, var nosūtīt jūsu atrašanās vietas tuvumā esošu POI POI (interesējošo punktu) sarakstu.

Ja automašīna ir aprīkota ar navigācijas sistēmu, jūs varat sākt navigāciju uz POI. Ja tālrunis ir savienots pāri ar multivides sistēmu, varat arī zvanīt uz POI, izmantojot multivides sistēmu.

LIETOTĀJA IESTATĪJUMI

Izvēlne "Automašīnas konfigurācija"

Izvēlnē "Iestatījumi" atlasiet cilni "Transportlīdzeklis" un pēc tam "Automašīnas konfigurācija".

Šajā izvēlnē iespējams piekļūt cilnēm:

- « Braukšana »;
- « Piekļuve »;
- "Tīrīšana un apgaismojums":
- « Laipni lūdzam ».

Lai atiestatītu visus konteksta iestatījumus, nospiediet **1**, tad – uz "Atiestatīt".

7 Piezīme: iestatījumu pieejamība var atšķirties atkarībā no aprīkojuma līmeņa.

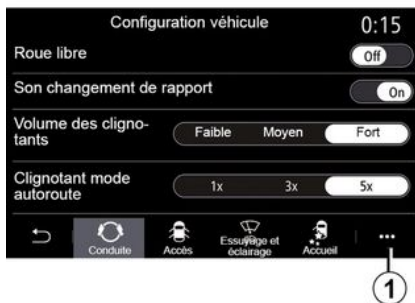

« Braukšana »

Šajā izvēlnē iespējams aktivizēt/deaktivizēt funkcijas:

- "Brīvskrējiens";
- « Ātrumu pārslēgšanas indikatora pīkstiens »;
- « Pagrieziena rādītāja skaņas skaļums »;
- « Pagrieziena rādītāja šosejas režīms »;
- ...

« Piekļuve »

Šajā izvēlnē iespējams aktivizēt/deaktivizēt funkcijas:

- « Automātiska durvju aizslēgšana »;



- « Brīvroku aizslēgšana/atslēgšana »;
- « Tuvošanās atslēgšana/Aiziešanas aizslēgšana »;
- « Klusuma režīms »
- « Automātiska atkārtota aizslēgšana »;
- « Piekļūt un sākt pa tālruni »;
- « Vadītāja durvju atslēgšana »;
- ...

Piezīme:

- dažas izvēles kļūst pieejamas tikai tad, ja ir aktivizētas iepriekšējās izvēles.
- plašākai informācijai skatiet automašīnas lietotāja rokasgrāmatu.

LIETOTĀJA IESTATĪJUMI



“Tīrīšana un apgaismojums”

Šajā izvēlnē iespējams aktivizēt/deaktivizēt funkcijas:

- "Automātiski regulējamas tālās gaismas";
- « Automātiski sekot man uz mājām »;
- "Ieslēdzot atpakaļgaitu, aizmugur. stikla tīrītājs": aizmugures logu tīrītājs tiek aktivizēts, tiklīdz tiek ieslēgts atpakaļgaitas pārnesums;

Piezīme: šī funkcija darbojas tikai tad, ja ir aktivizēti priekšējie logu tīrītāji.

- « Automātiski priekšējais stikla tīrītājs »;
- « Noslaucīt pēc mazgāšanas ».

« Laipni lūdzam »

Šajā izvēlnē iespējams aktivizēt/deaktivizēt funkcijas:

- « Ārējais sveiciens »;
- « Automātiska spoguļu atlocīšana »;
- « Iekšējais sveiciens »;
- « Automātisks salona apgaismojums »;
- ...

SISTĒMAS IESTATĪJUMI

Izvēlne "Sistēma"

Sākuma ekrānā nospiediet "Iestatījumi", pēc tam — "Sistēma". Šajā izvēlnē iespējams pielāgot tālāk uzskaitītos parametrus.

- « Displeji »;
- « Skaņa »;
- « Valoda »;
- « Tastatūra »;
- « Datums un laiks »;
- « Ierīču pārvaldnieks »;
- « Galvenā izvēlne »;
- « Lietotāja profils ».

7



Drošības apsvērumu dēļ sēdekļu stāvokli mainiet tikai tad, kad automašīna stāv.



« Displeji »

Cilnē "Spilgtums" **1** var veikt šādu spilgtumu:

- vadības panelī;
- multivides ekrānā;
- ...

Lai mainītu spilgtumu vai aktivizētu/deaktivizētu funkcijas, nospiediet "+" vai "-".



Izmantojiet cilni "Stils" **2**, lai izvēlētos kādu no vairākiem vadības paneļa attēlojuma stiliem.

Varat atlasīt arī attēlu, lai pielāgotu multivides sistēmas ekrāna fonu.

Papildu informāciju par attēlu augšupielādi skatiet sadaļā "Lietojumprogrammas", "Foto".

SISTĒMAS IESTATĪJUMI



Cilnē Augšējais displejs **3** varat:

- aktivizēt/deaktivēt acu līmeņa projekcijas;
- konfigurēt automātisko spilgtumu;
- konfigurēt ekrāna dienas spilgtuma iestatījumu;
- konfigurēt ekrāna nakts laika spilgtuma iestatījumu;
- attēla pozīciju acu līmeņa projekcijas displejā.

Piezīme. "Centrālā ekrāna dienas spilgtuma" iestatījumi tiek atspējoti naktī, un "Centrālā ekrāna nakts spilgtuma" iestatījumi tiek atspējoti dienā.



«Skaņa»

Ar šo izvēlni var iestatīt dažādas skaņas izvēles iespējas.

Cilnē "Audio" **4** varat iestatīt šādus skaņas ekvivalēra iestatījumus:

- aktivizēt/deaktivizēt basus;
- pielāgot "Balanss/pāreja";
- pielāgot "Bass / vidējs / augsts" skaņas vērtības;
- pielāgot skaļumu atbilstoši automašīnas ātrumam, nospiežot "+" vai "-".

- ...

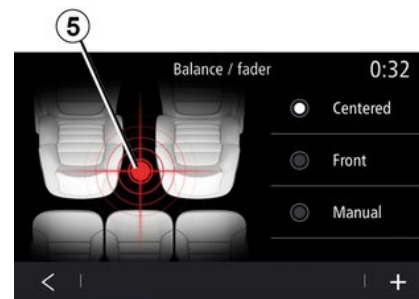

«Balanss/pāreja»

Ar šo funkciju var iestatīt skaņas sadalījumu. Nospiediet "Centrēts" vai "Priekšpuse", lai visiem pasažieriem nodrošinātu optimālu skaņas sadalījumu vai lai gādātu par aizmugurē sēdošo pasažieru ērtībām (proti, izslēgta skaņa automašīnas aizmugurē un mērens skaņas stiprums priekšpusē).

Pieskaroties ekrānam vai ja ir atlasīts režīms "Manuāli", varat veikt regulēšanu, pārvietojot mērķa atrašanās vietu **5**.

7

SISTĒMAS IESTATĪJUMI



4

"Bose™" audio sistēma

Ja tas ir aprīkots ar "Bose™" audio sistēmu", cilni "Audio" 4 var izmantot, lai piekļūtu papildu iestatījumiem:

- pielāgot "Balanss/pāreja";
- pielāgot toni "Bass / vidējs / augsts";
- aktivizēt/deaktivizēt skaļuma noregulēšanu atbilstoši automašīnas ātrumam;

Piezīme. "Bose™" audio sistēma automātiski pielāgo skaņas stiprumu atbilstoši automašīnas braukšanas ātrumam.

- aktivizēt/deaktivizēt "Surround";

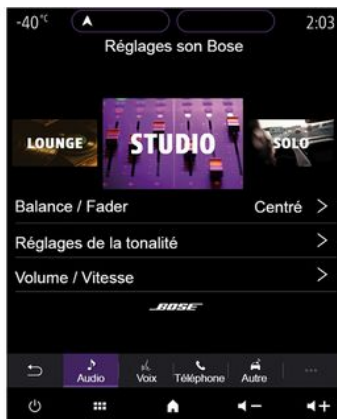

Režīms "Surround" optimizē skaņējuma elementus, lai radītu automašīnā ieskaujošas skaņas pieredzi.

Atkarībā no automašīnas aprīkojuma iespējams iestatīt kādu no šiem muzikālajiem ekvalaizeriem:

- lounge;
- studija;
- solo;
- ...



6

7

8

9

Izmantojot cilni "Balss" 6, var pielāgot šādus audio iestatījumus:

- izvēlēties balss tipu navigācijas braukšanas norādījumiem;
- aktivizēt/deaktivizēt navigācijas balss norādījumus;
- pielāgot braukšanas norādījumu skaļumu;
- iestatīt balss atpazīšanas skaļumu;
- aktivizēt/deaktivizēt balss atpazīšanas taustiņa skaņas signālu;
- aktivizēt/deaktivizēt balss komandu (Voice command auto-barge in);
- ...

Izmantojot cilni "Tālrunis" 7, var pielāgot šādus audio iestatījumus:

SISTĒMAS IESTATĪJUMI

- pielāgot tālruņa zvana signāla skaļumu;
- pielāgot tālruņa zvana skaļumu.

Izmantojot cilni "Citi" **B**, var pielāgot šādus audio iestatījumus:

- pielāgot palīgsistēmas Park Assist skaļumu;
 - ieslēgt/izslēgt skaņu;
 - izvēlēties skaņas tipu;
 - regulēt skaņas stiprumu.
- regulēt virzienrādītāja skaņas skaļumu;
- aktivizēt/deaktivizēt sveicienskaņas efektus salonā;
- aktivizēt/deaktivizēt taustiņu skaņas efektus;

Konteksta izvēlnē **9** iespējams atgriezties pie noklusējuma iestatījumiem.

« Valoda »

Šajā izvēlnē iespējams izvēlēties automašīnas vadības sistēmu valodu. Atlasiet vēlamo valodu.

Tiksīt informēts par balss komandu pieejamību katrā valodā.



« Tastatūra »

Šajā izvēlnē varat izvēlēties virtuālās tastatūras veidu:

- « Alfabētiska »;
- « Azerty »;
- « Qwerty »;
- « Kirilica »;
- « Grieķu »;
- ...

Kad sākat ievadīt tekstu, multivides sistēma var piedāvāt atbilstošus vārdus.

Tastatūras konteksta izvēlnē iespējams atlasīt tastatūras veidu.

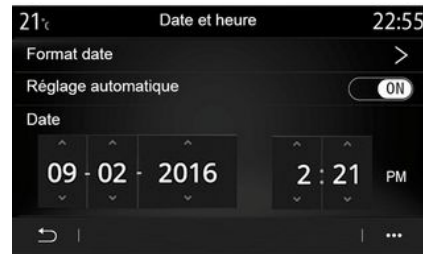

« Datums un laiks »

Varat izmantot šo izvēlni, lai pielāgotu:

- attēlošanas režīms;
 - datums;
 - laiks (12 stundas vai 24 stundas);
 - "Analogi" vai "Digitāls" pulkstenis;
- automātiskā pielāgošana;
- laika un datuma pielāgošana.

Piezīme: ieteicams saglabāt automātiskos iestatījumus.

SISTĒMAS IESTATĪJUMI



« Ierīču pārvaldnieks »

Šajā izvēlnē varat konfigurēt dažādus savienojumus ar multivides sistēmu:

- « Bluetooth® » **10** ;
- « WIFI » **11** ;
- « Pakalpojumi » **12** ;
- « Datu kopīgošana » **13**.

Cilnē "Bluetooth®" **10** varat izveidot pāra savienojumu starp tālruni(-ņiem) un multivides sistēmu vai tos savienot. Papildu informāciju skatiet sadaļā "Tālruņa savienošana pārī, atvienošana".

Piezīme: iestatījumu saraksts var mainīties atkarībā no aprīkojuma.

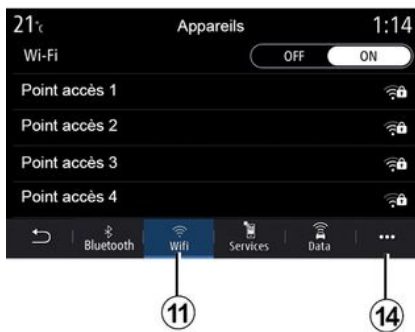

Cilnē "WIFI" **11** varat izmantot interneta savienojumu, lietojot citu ierīci (hotspot) veikalā, restorānā, mājoklī vai izmantojot tālruni u.c.

Uznirstošajā izvēlnē **14** varat:

- dzēst hotspots;
- izmantot slēptu hotspot;
- piekļūt savienojuma izveides procedūrai.



Atlasiet kādu no WiFiierīcēm, lai konfigurētu tās savienojumu.

Pirmo reizi izveidojot savienojumu ar multivides sistēmu, nepieciešama parole.

Konteksta izvēlnē **15** iespējams izdzēst piekļuves punktus.

 Izmantojot tīklāja funkciju, tai nepieciešamo mobilo datu pārraide var radīt papildu izmaksas, ko neietver tālruņa abonementu.

SISTĒMAS IESTATĪJUMI



16

Uznrīstošajā izvēlnē **16** varat:

- konfigurētu dažādus savienojumus katrai autorizētajai ierīcei;
- piekļūt "Viedtālruņa spoguļošana" palīdzībai;
- dzēst apstiprinātu ierīci;
- dzēstu visas apstiprinātās ierīces.



Varat apstiprināt jaunu ierīci, ar tālruni skenējot sistēmas QR Code.



Drošības apsvērumu dēļ sēdekļu stāvokli mainiet tikai tad, kad automašīna stāv.



18

Cilnē "Pakalpojumi" **18** varat konfigurēt "Ierīču pārvaldnieks" **17** un piekļūt "Viedtālruņa integrēšanas pamācība".

Savienojiet tālruni ar multivides sistēmu. Pārliedzinieties, ka tālrunī uzstādīts pakalpojums "Android Auto™", funkcija "Yandex.Auto™" vai "CarPlay™", kas ir saderīga ar multivides sistēmu. Plašākai informācijai: ➔ **69**.

Piezīme: iestatījumu saraksts var mainīties atkarībā no aprīkojuma.

7

SISTĒMAS IESTATĪJUMI



7 Izmantojot funkciju "Ierīču pārvaldnieks" **17**, varat atlasīt viedtālruņus, kurus vēlaties automātiski pievienot funkcijai "Viedtālruņa spoguļošana".

Uznirstošajā izvēlnē **19** iespējams dzēst ierīces.



Kad lietojumprogramma "Android Auto™" vai pakalpojums "Yandex.Auto™" vai pakalpojums "CarPlay™" darbojas multivides sistēmā, varat izmantot automašīnas balss atpazīšanas pogu **20**, lai vadītu dažas viedtālruņa funkcijas, izmantojot balss komandas. Plašākai informācijai skatiet šeit: ➔ **22**.



Cilnē "Dati" **21** varat piekļūt informācijai par:

- par savienojumu automašīnā atbildīgajam operatoram;
- savienojuma dati un statuss;
- datu apmaiņai.

SISTĒMAS IESTATĪJUMI

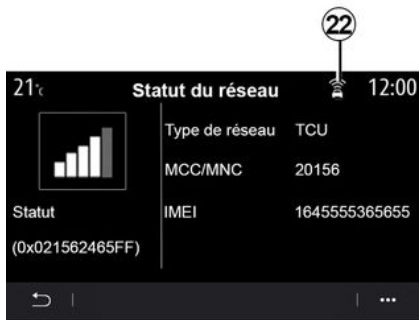

Statusa un savienojuma dati informē par statusu, uztveršanas līmeni **22** un sistēmas ID.

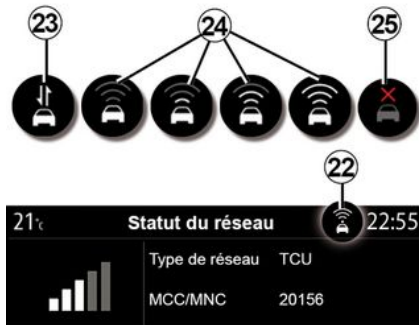

Uztveršanas līmenis un datu apmaiņas statuss ir redzami ikonā **22**:

- datu apmaiņa **23**;
- datu apmaiņa izslēgta. Uztveršanas līmenis **24**;
- transportlīdzeklis ir bezsaistē vai ārpus uztveršanas zonas **25**;



Drošības apsvērumu dēļ sēdekļu stāvokli mainiet tikai tad, kad automašīna stāv.



« Galvenā izvēlne »

Šajā izvēlnē varat konfigurēt multivides sistēmas sākumlapas.

Sākumlapas var pielāgot, pievienojot logrīkus pēc izvēles un izkārtojot tos sākumlapās, kā vien vēlaties. Papildinformāciju par sākumlapas konfigurēšanu skatiet šeit: ➔ **19**.

Uznirstošajā izvēlnē **26** varat:

- dzēst logrīkus;
- atiestatīt, lai atjaunotu noklusējuma konfigurāciju.



« Lietotāja profils »

Šajā izvēlnē iespējams izvēlēties lietotāja profilu, kas tiks izmantots, darbojoties sistēmā.

Atlasiet vēlamo lietotāja profilu.

SISTĒMAS IESTATĪJUMI

Ar lietotāja profilu saistītās funkcijas

Lietotāja profilam ir piesaistīti šādi parametri:

- sistēmas valoda;
- iestatīt attāluma mērvienību (ja iespējams izvēlēties);
- konfigurēt mājas lapu;
- ekrāna iestatījumi;
- MULTI-SENSE iestatījumi;
- noskaņas apgaismojuma iestatījumi;
- pielāgot vadītāja sēdekļa pozīciju;
- atpakaļskata spoguļu iestatījumi;
- pielāgot masāžas iestatījumus;
- skatīt sākotnējos iestatījumus;
- pielāgot radio iestatījumus;
- navigācijas iestatījumi;
- navigācijas sistēmas arhīva dati;
- navigācijas sistēmas izlases;
- pielāgot privātuma iestatījumus (profila bloķēšana u. c.);
- ...



Lai labāk aizsargātu savus personas datus, mēs iesakām jums bloķēt savu profilu. Plašāka informācija par jūsu personas datu izmantošanu: ➔ 89

"GUEST" profils

GUEST profils sniedz iespēju piekļūt galvenās izvēlnes funkcijām.

No šī profila nevar piekļūt cilnei "Mainīt" **27**. GUEST profils tiek atiestatīts, restartējot sistēmu; iestatījumi netiek saglabāti.

Uznirstošajā izvēlnē **28** varat:

- atiestatīt profilu;
- ...

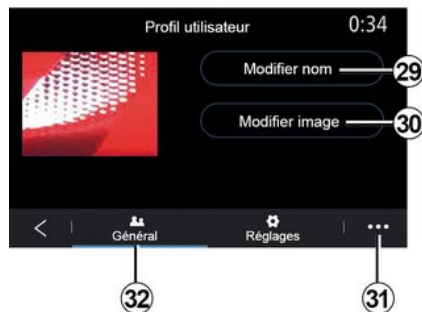

Lietotāja profila nosaukuma maiņa

Cilnē "Vispārīgi" **32** nospiediet pogu "Rediģēt nosaukumu" **29**, lai pārdēvētu profilu.

Uznirstošajā izvēlnē **31** varat:

- bloķētu/atbloķētu profilu;
- izveidotu profila dublikātu;

- dzēstu visus profilā saglabātos iestatījumus;
- atjauninātu profilu;
- ...

Lietotāja profila attēla maiņa

Cilnē "Vispārīgi" **32** nospiediet "Rediģēt attēlu" **30**, lai atlasītu attēlu no multivides sistēmas vai ārējas glabāšanas ierīces (USB zibatmiņas). Papildu informāciju par fotoattēlu nolaišanu skatiet sadaļā "➔ 63".



Drošības apsvērumu dēļ sēdekļu stāvokli mainiet tikai tad, kad automašīna stāv.

PAZIŅOJUMI

Ieteikumi un paziņojumi

Šajā izvēlnē varat attēlot ieteikumus un paziņojumus braukšanas laikā.

Katrs paziņojums sniedz informāciju par notikumiem šādās kategorijās:

- « Ieteikumi un paziņojumi »;
- « Navigācija »;
- "Multivide";
- « Tālrūnis »;
- « Transportlīdzeklis »;
- "Lietotnes";
- « Sistēma »;
- « Citi ».



Drošības apsvērumu dēļ sēdekļu stāvokli mainiet tikai tad, kad automašīna stāv.



Nospiediet izvēlni "Ieteikumi un paziņojumi" **1**, lai piekļūtu saņemto paziņojumu sarakstam.

Paziņojumu apgabalā varat redzēt informāciju par saņemto paziņojumu skaitu.

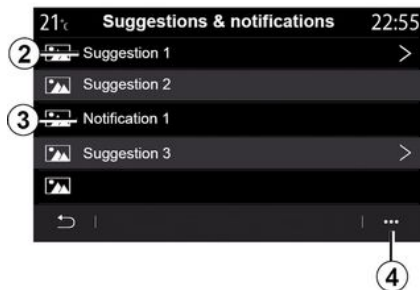

Varat saņemt divu veidu informāciju:

- ieteikumu **2**: informāciju, kas var pieprasīt veikt konkrētas darbības;
- paziņojumu **3**: pamatinformāciju.

Uznirstošajā izvēlnē **4** varat:

- aktivizētu/deaktivizētu noteiktu kategoriju paziņojumus;
- dzēstu paziņojumus.

PAZIŅOJUMI

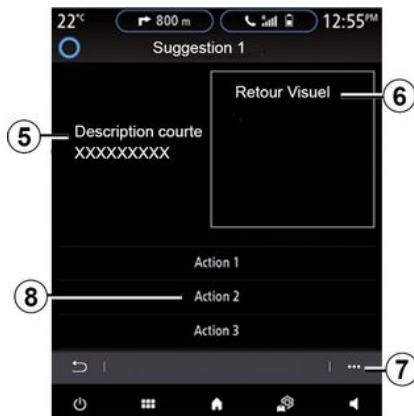
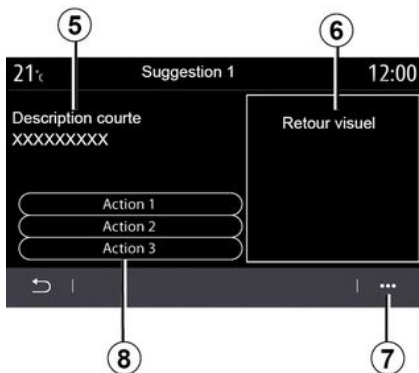

7 Atlasiet vienu no ieteikumiem **2**, lai saņemtu detalizētu informāciju:

- vienkāršotu aprakstu **5**;
- ar ieteikumu saistītu attēlu **6**: piemēram, satiksme, sistēma, automašīna, tālrunis;
- ieteicamo rīcību **8**.

Uznirstošajā izvēlnē **7** iespējams izdzēst ieteikumu.

DARBĪBAS KĻŪMES

Sistēma

Sistēma		
Apraksts	Cēloņi	Risinājumi
Netiek rādīti attēli.	Ekrāns ir gaidstāves režīmā	Pārbaudiet, vai ekrāns nav miega režīmā.
Nav dzirdama neviena skaņa.	Minimālais līmenis vai ieslēgta pauze.	Palieliniet skaņas stiprumu vai deaktivējiet pauzi.
Skaņa nav dzirdama ne no kreisās, ne labās puses, ne no priekšpusēs, ne aizmugures skaļruņiem.	Iestatījumi balance vai fader ir nepareizi.	Noregulējiet skaņu balance vai fader.
Ekrāna rādījums paliek sastindzis.	Sistēmas atmiņa ir pārpildīta.	Ieslēdziet sistēmu no jauna, paturot nospiestu multivides sistēmas ieslēgšanas/izslēgšanas pogu (tai jāpaliek nospiegtai, līdz sistēma ieslēdzas no jauna).

DARBĪBAS KĻŪMES

Navigācija

Navigācija		
Apraksts	Cēloņi	Risinājumi
Automašīnas pozīcija ekrānā neatbilst tās reālajam novietojumam, vai GPS indikatorspuldzīte ekrānā redzama zaļā vai dzeltenā krāsā.	Slikta automašīnas atrašanās vieta, lai uztvertu GPS.	Pārvietojiet automašīnu, līdz uztverat GPS signālus.
Ekrānā redzami norādījumi vai balss vadības norādes neatbilst reālajai situācijai.	Kartes dati ir novecojuši.	Lejupielādējiet atjauninājumus, izmantojot www.myrenault.com .
Uz satiksmi attiecināmā informācija netiek parādīta ekrānā.	Norāžu sniegšana nav aktivizēta. Savienojamības pakalpojums "Satiksmes karte" nav aktīvs.	Pārbaudiet, vai ir aktīva norāžu sniegšana vai savienojamības pakalpojums. Izvēlieties galamērķi un sāciet norāžu sniegšanu.
Dažas izvēlnes sadaļas nav pieejamas.	Dažas sadaļas atsevišķu darbību izpildes brīdī var nebūt pieejamas.	
Norāžu sniegšana balsī nav pieejama.	Navigācijas sistēma neņem vērā krustojumu. Norāžu sniegšana balsī vai norāžu sniegšana ir deaktivēta.	Pastipriniet skaļumu. Pārbaudiet, vai norāžu sniegšana balsī ir aktivizēta. Pārbaudiet, vai norāžu sniegšana ir aktivizēta.
Piedāvātais maršruts nesākas vai nebeidzas vēlamajā galamērķī.	Sistēma nepazīst galamērķi.	Ievadiet ielu, kas atrodas līdzās vēlamajam galamērķim.
Sistēma automātiski aprēķina līkumu.	Zonu prioritātes, no kurām izvairīties, vai satiksmes	Deaktivizējiet funkciju "Apbraukšana" satiksmes iestatījumu izvēlnē.

DARBĪBAS KĻŪMES

Navigācija		
	ierobežojums ietekmē maršruta aprēķinu.	

DARBĪBAS KĻŪMES

Tālrunis

Tālrunis		
Apraksts	Cēloņi	Risinājumi
Nav dzirdams zvana signāls vai kāda cita skaņa.	Mobilais tālrunis nav ieslēgts vai nav savienots ar sistēmu. Minimālais līmenis vai ieslēgta pauze.	Pārbaudiet, vai mobilais tālrunis ir ieslēgts un vai ir savienots ar sistēmu. Palieliniet skaņas stiprumu vai deaktivējiet pauzi.
Nav iespējams veikt zvanu.	Mobilais tālrunis nav ieslēgts vai nav savienots ar sistēmu. Tālruņa tastatūra ir bloķēta.	Pārbaudiet, vai mobilais tālrunis ir ieslēgts un vai ir savienots ar sistēmu. Atbloķējiet tālruņa tastatūru.
CarPlay™ vai Android Auto™ replicēšana nedarbojas.	Tālrunis nav savienots vai nav savietojams ar sistēmu.	Pārbaudiet tālruņa savietojamību ar šīm lietojumprogrammām. Pārbaudiet, vai tālrunis ir pareizi savienots ar sistēmu.

7

DARBĪBAS KĻŪMES

Balss atpazīšana

Balss atpazīšana		
Apraksts	Cēloņi	Risinājumi
Sistēma neatpazīst izteikto balss komandu.	Izteiktā balss komanda nav atpazīta. Runāšanai paredzētais laiks ir beidzies. Balss komandu traucē apkārtējie trokšņi.	Pārbaudiet, vai norādītā ➔ 22 balss komanda pastāv. Runājiet runāšanai paredzētajā laikā. Runājiet, kad apkārtējā vidē ir klusums.

ALFABĒTISKAIS RĀDĪTĀJS

Symboles

2D/2D režīms: 2D ziemeļu režīms, [29](#)

3D/2D režīms: reljefs, [29](#)

A

Aizturēts zvans, [72](#)

Aktīvā straujas bremzēšanas sistēma, [102](#)

Android Auto™, Carplay™, [84](#)

apkārtējā vide, [124](#)

Apsildes, gaisa kondicionēšanas programmēšana, [127](#)

Atbildēt uz zvānu, [72](#)

Atpakaļskata kamera, [106](#), [108](#)

B

Balss atpazīšana, [22](#)

Balss vadība, [22](#)

Beigt zvānu, [72](#)

Bezvadu lādētājs, [82](#)

Bezvadu lādētājs: indukcijas uzlāde, [82](#)

Bluetooth®, [60](#)

Braukšanas palīgsistēmas, [102](#)

Brīdinājums izbraukšanai no stāvvietas, [106](#), [108](#)

Brīdinājums par aklo zonu, [102](#)

Brīdinājums par joslas pamešanu, [102](#)

Brīdinājums par pārmērīgu ātrumu, [50](#), [102](#)

Busole, [29](#)

D

Darbības, [18](#)

Darbības kļūmes, [153](#)

Degvielas ekonomija, [124](#)

Degvielas patēriņš, [124](#)

Drošās distances brīdinājuma signāls, [102](#)

Dzinēja iedarbināšana no attāluma, [130](#)

E

ECO braukšana, [124](#)

Ekrāns: gaidstāve, [18](#)

Ekrāns: izvēlne, [4](#)

Ekrānu tīrīšana, [15](#)

Elektriskais transportlīdzeklis, [35](#), [50](#), [111](#), [133](#)

Elektriskais transportlīdzeklis: braukšana, [111](#)

Elektriskais transportlīdzeklis: uzlāde, [35](#), [133](#)

Enerģijas taupīšana, [124](#)

F

Fotoattēli: tālrunu grāmata, [63](#)

G

Galamērķa izvēlne, [35](#)

I

Iestatījumi, [80](#), [142](#)

Iestatījumi: navigācija, [50](#)

Iestatījumi: pielāgošana, [142](#)

ALFABĒTISKAIS RĀDĪTĀJS

Iestatījumu pielāgošana, [19](#)
Intereses punkts, [35](#)
Izlase: pievienot, [35](#)
Izslēgšana, [18](#)
Izvēlne, [11](#)
Izvēlne: sākumlapa, [19](#)
Izvēlnes ekrāns: multivide, [4](#)

Y

Yandex.Auto, [84](#)

J

Jaudas patēriņš, [133](#)

K

Karte: displejs, [29](#)
Karte: iestatījumi, [29](#), [93](#)
Karte: kartes ikonas, [29](#)
Karte: mērogs, [29](#)
konteksta taustiņi, [4](#), [11](#)

M

My Renault, [99](#)
Mobilo tālrunu grāmata, [74](#)
Motora IEDARBINĀŠANA, [127](#)
MP3, [60](#)
MP3 atskaņotājs, [60](#)
Multi-Sense, [111](#)

Multivide (aprīkojums), [4](#)

N

Navigācija: izvēlne "Maršruts", [35](#)
Navigācijas sistēma, [29](#)
Norādes: karte, [29](#)
Novietošana stāvvietā: Park Assist, [108](#)
Novietošana stāvvietā brīvroku režīmā, [106](#)
Numura ievadišana, [72](#)

P

Palīgierīce, novietojot mašīnu stāvvietā, [106](#)
Paziņojumi: ieteikumi un paziņojumi, [151](#)
Personas dati: saglabāšana, [67](#), [89](#)
piedziņa USB, [60](#)
Pievienotie pakalpojumi, [89](#)
Pogas, [6](#), [11](#)

R

Radio: atlasīt staciju, [55](#)
Radio: automātiska staciju saglabāšana, [55](#)
Radio: manuālais režīms, [55](#)
Radio: staciju noregulēšana, [55](#)
Radio automātiskais režīms, [55](#)
Regulēt skaņas stiprumu, [80](#)

S

Satiksmes informācija, [48](#)

ALFABĒTISKAIS RĀDĪTĀJS

Satiksmes informācija TMC, [48](#)

Savienot tālruni pārī, [67](#)

Sēdekļi, [121](#)

Sistēma: atjaunināšana, [93](#)

SMS, [78](#)

Stūres statņa vadības ierīces un paneli, [6](#)

T

Tālrūņa atslēgšana, [69](#)

Tālrūņa atvienošana, [67](#)

Tālrūņa pieslēgšana, [69](#)

Tīrīšana => mazgāšana, [11](#)

Transportlīdzekļa pielāgošanas iestatījumi, [140](#)

V

Vadības pogas, [6](#), [11](#)

Vairākskatu kamera, [109](#)

Ventilācija: klimata kontrole, [133](#)

Video, [65](#)

Vilces akumulators: uzlāde, [50](#)

Z

Zvana noraidīšana, [72](#)

Zvana saņemšana, [72](#)

Zvanu saraksts, [75](#)



7711417893

