

MEDIA-NAV

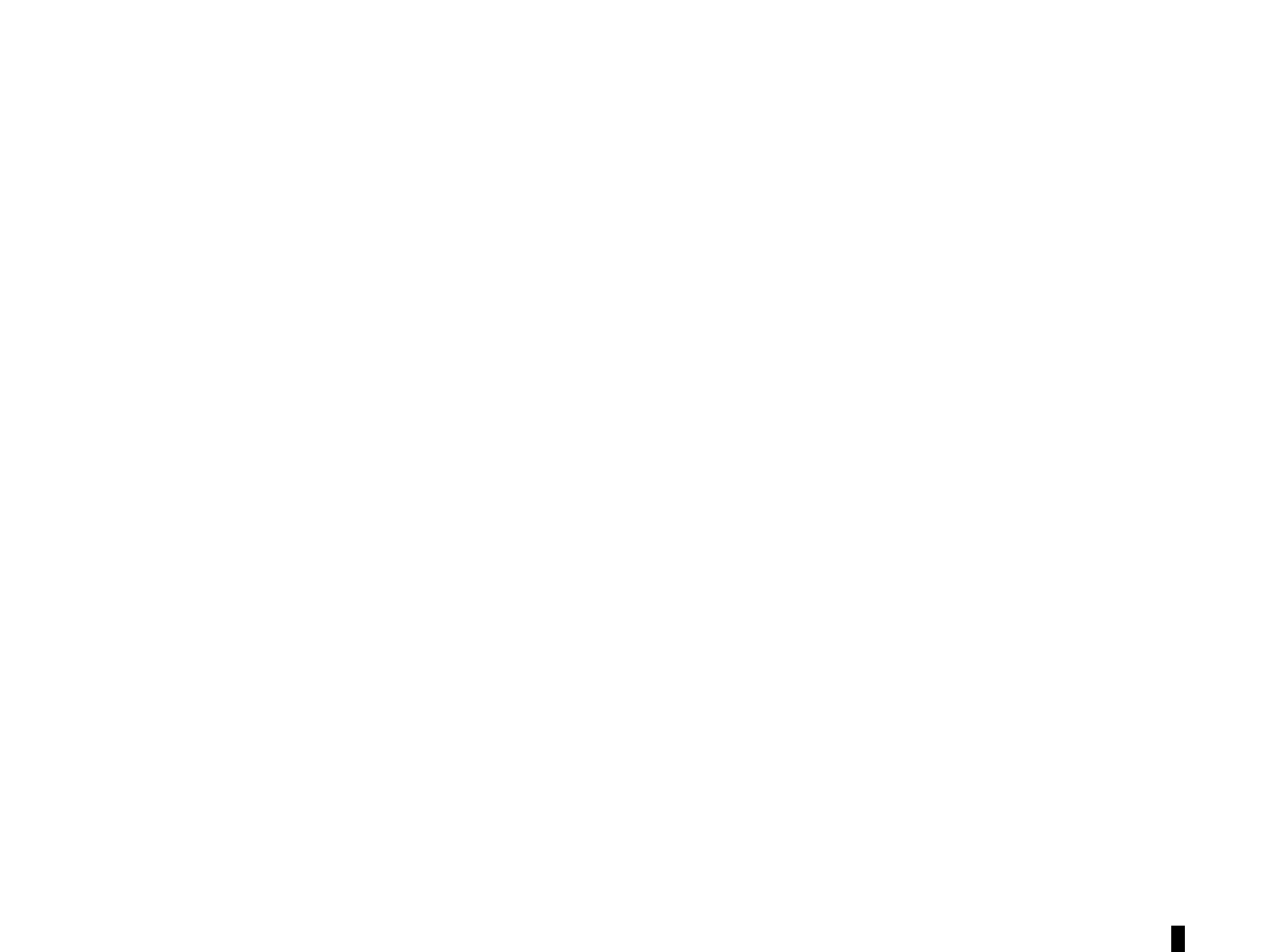



Hrvatski

HR

Slovenščina

SLO

Italiano

I

Sadržaj

Mjere opreza pri upotrebi	HR.3
Općenito	HR.5
Općeniti opis	HR.5
Predstavljanje komandi	HR.8
Uključivanje/isključivanje	HR.10
Rad i upotreba	HR.11
Jačina zvuka	HR.13
Autoradio/AUX	HR.14
Slušanje radija	HR.14
Pomoćni audio izvori	HR.17
Podešavanje zvuka	HR.20
Navigacija	HR.21
Sustav za navigaciju	HR.21
Čitanje karte	HR.22
Unos odredišta	HR.25
Navođenje	HR.31
Podešavanja na karti	HR.36
Upravljanje omiljenim mjestima	HR.37
Podešavanje sustava za navigaciju	HR.39
Vožnja-ECO ²	HR.43
Uređaj Bluetooth	HR.44
Uparivanje/uklanjanje uređaja Bluetooth® s popisa uparenih uređaja	HR.44
Spajanje/odspajanje uređaja Bluetooth®	HR.46

Telefonski imenik	HR.48
Pozivanje/primanje poziva	HR.49
Kamera za vožnju unazad	HR.51
Podešavanja sustava	HR.52
Ažuriranje sustava	HR.54
smetnje u radu	HR.58

Sva prava, uključujući ona koja se odnose na program, sadržaj i druge elemente koji su instalirani i rade u vozilu, jednako kao i na komercijalne marke i logotipovi koji se prikazuju, zadržavaju njihovi vlasnici.

MJERE OPREZA PRI UPOTREBI (1/2)

Obavezno slijedite dolje navedene mjere opreza prilikom upotrebe sustava iz sigurnosnih razloga ili zbog opasnosti od materijalne štete. Obavezno poštujujte zakone koji su na snazi u zemlji u kojoj se nalazite.



Mjere opreza za rukovanje multimedijским sustavom

- Rukujte komandama (na prednjem dijelu i na kolu upravljača) i pregledavajte informacije na zaslonu kad vam to uvjeti u prometu dopuštaju.
- Podesite glasnoću na umjerenu razinu kako biste mogli čuti okolnu buku.

Mjere opreza vezane uz navigaciju

- Korištenje sustava za navigaciju ni u kojem slučaju u vožnji ne zamjenjuje odgovornost niti pažnju vozača.
- Ovisno o zemljopisnom području na DVD-u „zemljovid“ mogu nedostajati informacije o novostima na putu. Budite oprezni. U svakom slučaju, prometni propisi i cestovna signalizacija uvijek imaju prednost pred sustavom za navigaciju.

Mjere opreza za opremu

- Nemojte skidati ni raditi preinake na sustavu kako biste izbjegli svaku opasnost od oštećenja opreme i opekotina.
- U slučaju nepravilnosti u radu te za zahvate skidanja, kontaktirajte predstavnika proizvođača.
- Nemojte umetati strana tijela u čitač.

Mjere opreza za telefon

- Postoje zakoni kojima je propisano korištenje telefona u automobilu. Oni isto tako ne dopuštaju korištenje sustava za telefoniranje u načinu rada slobodne ruke u svim situacijama u vožnji: vozač mora ostati koncentriran na vožnju;
- Telefoniranje u vožnji ometa vozača i vrlo je opasno u svim fazama korištenja (unos broja, razgovaranje, traženje unosa u imeniku...).

MJERE OPREZA PRI UPOTREBI (2/2)

Opis modela, prikazan u ovoj knjižici uputstava, sastavljen je na osnovu karakteristika poznatih na dan sastavljanja ovog dokumenta. **Knjižica objedinjuje sve postojeće funkcije za opisane modele. Njihova prisutnost ovisi o modelu opreme, odabranim opcijama i zemlji prodaje. Isto tako, u ovom dokumentu mogu biti opisane i neke funkcije koje bi se tek trebale pojaviti tijekom godine.** Ovisno o marki i modelu vašeg telefona, neke funkcije mogu biti djelomično ili u potpunosti nekompatibilne s multimedijским sustavom vašeg vozila.

U cijeloj knjižici, ovlašteni zastupnik je onaj odobren od strane proizvođača.

OPĆENITI OPIS (1/3)

Uvod

Multimedijalni sustav vašeg vozila osigurava sljedeće funkcije:

- RDS radio;
- upravljanje pomoćnim audio izvorima;
- telefon slobodne ruke;
- pomoć pri navigaciji;
- pomoć pri parkiranju (kamera za vožnju unazad).

Funkcije radija

Multimedijski sustav omogućuje slušanje FM (promjena frekvencije) i AM (promjena amplitude) radijskih postaja.

Sustav RDS omogućuje prikaz naziva pojedinih radijskih postaja i automatsko slušanje informacija koje emitiraju FM radijske postaje:

- informacije o općenitom stanju u prometu;
- vijesti.
- hitne poruke.

Pomoćna audio funkcija

Možete slušati svoj prijenosni audio uređaj izravno preko zvučnika u vozilu. Postoji nekoliko različitih mogućnosti spajanja prijenosnog uređaja, što ovisi o vrsti vašeg uređaja:

- jack utičnica 3,5 mm;
- audio USB;
- spajanje Bluetooth®.

Za više detalja o popisu kompatibilnih uređaja obratite se Predstavniku marke ili pogledajte internetsku stranicu proizvođača ako je ima.

OPĆENITI OPIS (2/3)

Funkcija telefoniranja u načinu rada slobodne ruke

Sustav za telefoniranje u načinu rada slobodne ruke Bluetooth® osigurava korištenje sljedećih funkcija bez rukovanja telefonom:

- pozivanje/primanje/prekid poziva;
- prebacivanje popisa kontakata iz telefonskog imenika telefona;
- pregledavanje zapisnika poziva zabilježenih u multimedijjskom sustavu;
- pozive u pomoć.

Kompatibilnost telefona

Neki telefoni nisu kompatibilni sa sustavom slobodne ruke, ne omogućuju korištenje svih ponuđenih funkcija ili ne osiguravaju optimalnu akustičnu kvalitetu.

Za više detalja o popisu kompatibilnih telefona obratite se Predstavniku marke ili pogledajte internetsku stranicu proizvođača ako je ima.

Funkcija pomoći pri navigaciji

Primanjem GPS signala sustav za navigaciju automatski određuje geografski položaj vozila.

Sustav nudi plan puta do odredišta po vašem izboru zahvaljujući svom zemljovidu.

Osim toga, označava, korak po korak, smjer vožnje zahvaljujući zaslonu za prikaz i glasovnim porukama.



Vaš sustav za telefoniranje u načinu rada slobodne ruke ima za cilj olakšati komunikaciju i smanjiti faktore opasnosti, ali to ne znači da oni ne postoje. Obavezno poštujte zakone koji su na snazi u zemlji u kojoj se nalazite.

OPĆENITI OPIS (3/3)

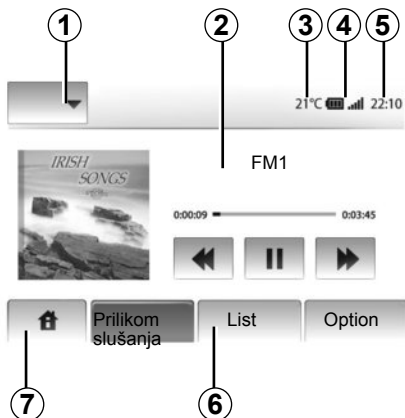

Prikazi

Zaslon izbornika

1 Područje odabira načina rada:

- prikaz odabranog načina rada;
- kada dotaknete područje načina rada, ostatak područja prelazi u način popisa.

2 Tablica područja sadržaja.

prikazuje sadržaj rubrike izbornika i pripadajuće informacije.

3 Vanjska temperatura.

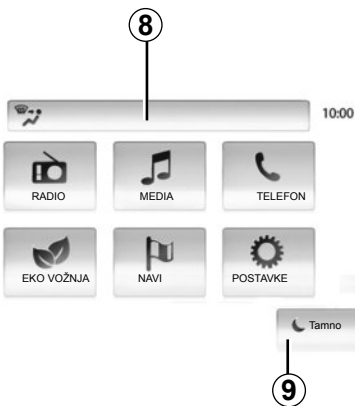

4 Područje informacije s telefona:

- ako je telefon povezan s multimedij-skim sustavom, prikazana je razina pri-jema i baterije spojenog uređaja.

5 Područje sata.

6 Područje izbornika:

- prikazuje donji izbornik načina rada;
- prikazuje istaknuto trenutni izbornik.

7 Područje uvoda

Gumb "početna" ili "natrag": vraća se na početni izbornik ili na prethodni zaslon.

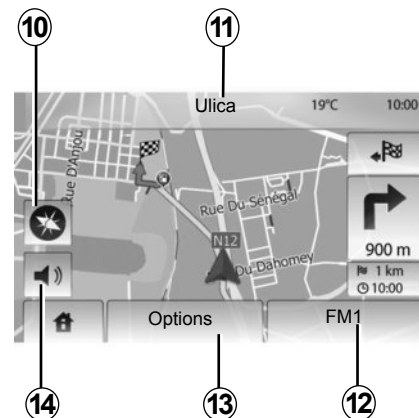

8 Informacije o klima uređaju.

9 Stavljanje zaslona u stanje pripravnosti ili pristup podizbornicima.

Zaslon za navigaciju

10 Način rada za prikaz zemljovida (2D/3D).

11 Naziv sljedeće ulice.

12 Trenutne audio informacije.

13 Opcije podešavanja plana puta i zemljovida.

14 Glasovno navođenje uključeno/isključeno.

PREDSTAVLJANJE KOMANDI (1/2)

Odabiri na zaslonu izvode se pritiskom na željeni dio zaslona.

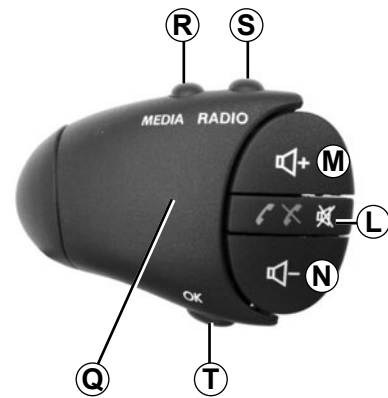
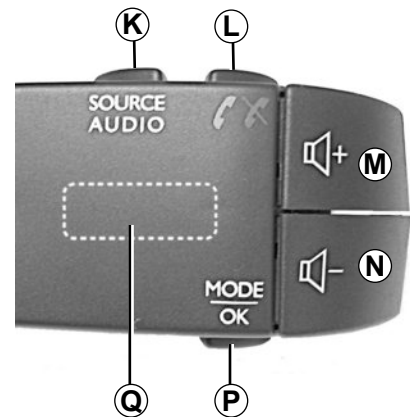
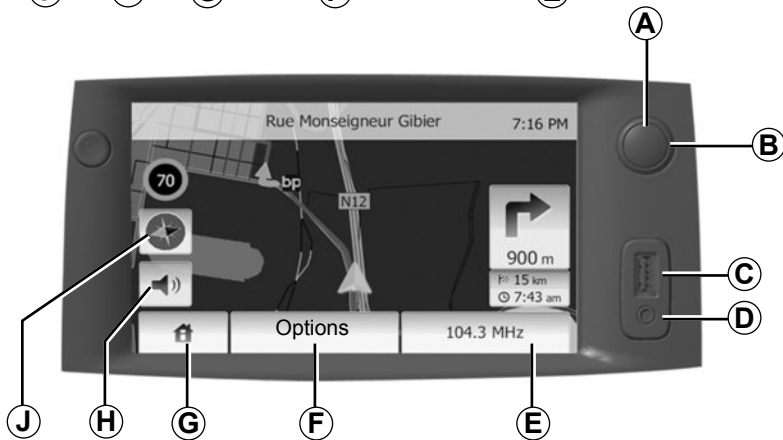
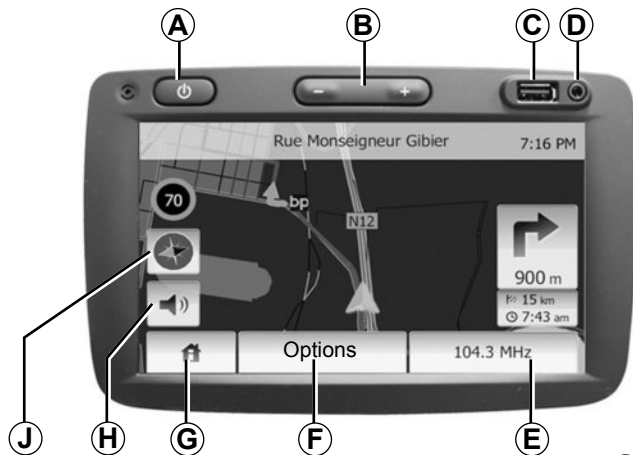

PREDSTAVLJANJE KOMANDI (2/2)

	Funkcije
A	Kratki pritisak: zaslon u stanju mirovanja uključen/isključen.
B, MIN	Podешavanje glasnoće.
C	Utičnica USB.
D	Utičnica Jack od 3,5 mm.
E	Pristup trenutačnom mediju (autoradio, AUX).
F	Pristupite izborniku «Opcije».
G	Pristupite izborniku «Početna».
	Telefon ili pomoćni izvori: izađite iz prozora za povratak na zaslon za navigaciju (trenutačni).
H	Uključivanje/isključivanje glasovnog navođenja.
J	Promjena načina prikaza zemljovida (2D/3D).
K	<ul style="list-style-type: none">– Prvi pritisak: pristup funkcijama trenutačnog izvora;– sljedeći pritisci: odabir audio izvora (autoradio, AUX).
L	<ul style="list-style-type: none">– Prekid/primanje poziva;– isključivanje/ponovno vraćanje zvuka.
M+N	Isključivanje/ponovno vraćanje zvuka.
P	Promjena načina odabira radijske postaje («glavna», «popis», «programirana»)
Q	Stražnji kotačić: <ul style="list-style-type: none">– autoradio: traženje radijske postaje;– medij: traženje pjesme.
R	Odaberite među raspoloživim medijima (USB, AUX, iPod® i Bluetooth®).
S	Odaberite način radijskog prijema/odlučite se između AM i FM.
T	Potvrđivanje odabira.

UKLJUČIVANJE/ISKLJUČIVANJE



Pokretanje

Sustav multimedije automatski se pokreće prilikom uključivanja kontakta.

U drugim slučajevima, pritisnite tipku **A** za uključivanje multimedijalnog sustava.

Kod isključenog kontakta sustav može raditi 20 minuta.

Pritisnite **A** za uključivanje multimedijalnog sustava na dodatnih 20 minuta.



Položaj zaustavljanja

Sustav se automatski isključuje prilikom isključenja kontakta vozila.



21:40

Zaslon u stanju mirovanja

Način rada sa zaslonom u stanju mirovanja omogućuje gašenje prikaza na zaslonu.

U ovom načinu rada autoradio ili sustav za navođenje nisu djelatni.

Kratko pritisnite tipku **A** za uključivanje/isključivanje prednjeg zaslona mirovanja.

Sve **druge** radnje dovest će do privremenog ponovnog uključivanja zaslona.

RAD I UPOTREBA (1/2)

Taktilni zaslon

Kratki pritisak:

- odabir opcije;
- izvođenje opcije (zaslon za čitanje medija)
Pritiskom na gumb za pomicanje prema naprijed prelazi se na sljedeći naslov.

Dugi pritisak:

- memoriranje dijela (zaslon autoradija);
Dugim pritiskom prethodno programiranog broja memorira se trenutna radijska postaja.
- Brzi prikaz;
Dugim pritiscima na gumbе za prikaz prema dolje pokreće se ubrzani prikaz (po stranicama).
- Brzo premotavanje prema naprijed/prema nazad (zaslon za čitanje medija)
Dugim pritiscima gumba Brzo premotavanje prema naprijed/prema nazad čitanje se pomiče prema naprijed/prema nazad.

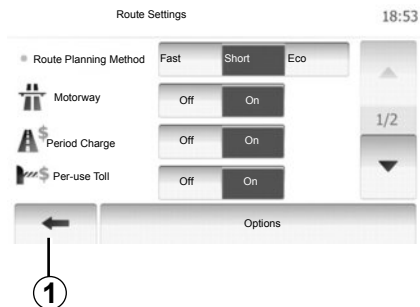

Povratak na izbornik «Poč. zaslon»

Sustav se vraća na izbornik «Poč. zaslon» izravno nakon što pritisnete i držite **1** bez obzira na to gdje ste u sustavu.

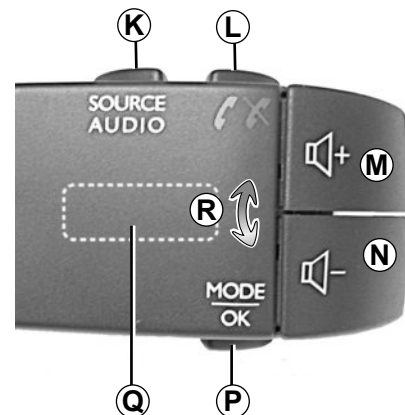

Komande na upravljaču

Pritisnite tipku **P** za promjenu načina traženja radijske postaje.

Okrenite stražnji kotačić **Q** za promjenu radijske postaje (pomak **R**).

Pritisnite **K** za promjenu izvora (AUX, AM, FM).

RAD I UPOTREBA (2/2)

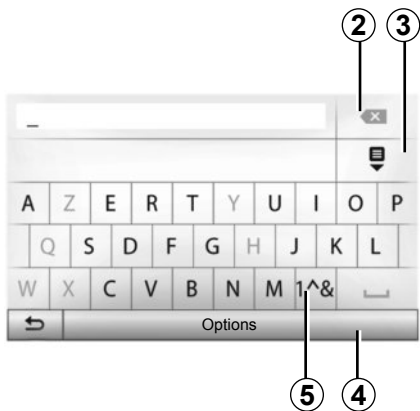

Odaberite **2** za promjenu unosa.

Odaberite **3** za prikaz popisa rezultata.

Odaberite **4** za promjenu konfiguracije tipkovnice.

Odaberite **5** za upotrebu brojki i simbola.

Korištenje alfabetske tipkovnice

Prilikom unosa vrijednosti u neku rubriku korištenjem alfabetske tipkovnice, svako slovo odaberite pomoću tipkovnice.

Tijekom unosa svakog slova sustav briše oznake isticanja s označenih slova i tako olakšava unos.

GLASNOĆA

Glasnoća

Podesite glasnoću prilikom slušanja različitih poruka, izvora, zvonjava i telefonskih razgovora:

- okretanjem ili pritiskom na **B**;
- ili na **M/N**.

Slušani radijski izvor prekida se prilikom primanja informacija o stanju u prometu "TA", vijesti ili poruka upozorenja.



Podesite glasnoću na umjerenu razinu kako biste mogli čuti okolnu buku.

Isključenje zvuka

Na upravljačkoj jedinici pod volanom kratko pritisnite **L** ili pritisnite **M** i **N** istovremeno. Na zaslonu se prikazuje poruka "MUTE".

Ponovno kratko pritisnite **L** ili istovremeno pritisnite **M** i **N** za ponovno slušanje izvora koji je odabran.

Ova funkcija isključuje se automatski nakon djelovanja na tipku za podešavanje glasnoće i u slučaju emitiranja vijesti ili informacija o stanju u prometu.

Podešavanje glasnoće sukladno brzini vozila

Kada je ova funkcija uključena audio sustav i sustav za navigaciju mijenjaju glasnoću ovisno o brzini vozila.

Za uključivanje i podešavanje ove funkcije pogledajte članak "Podešavanje glasnoće sukladno brzini vozila" u poglavlju "Podešavanja zvuka".

SLUŠANJE RADIJA (1/3)

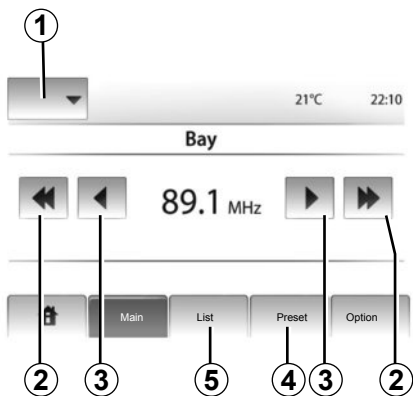

Odabir frekvencije

Pritisnite **1**.

Odaberite valnu duljinu (AM ili FM) koju zahtijeva pritisnjanje iste.

Odabir radio stanice

Postoje različiti načini odabira radijskih postaja.

Nakon odabira željene valne duljine, odaberite način rada pritiskom na **4** ili **5**.

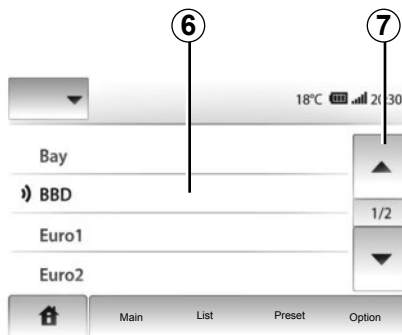

način rada "List"

Odaberite način rada "List" pritiskom na **5**. Ovaj način rada omogućuje jednostavno traženje postaje čiji naziv znate na abecednom popisu (samo uz FM).

Moguće je pregledati do 50 dostupnih radijskih postaja.

Odaberite željenu postaju pritiskom na područje **6**.

Pritisnite **7** za prikaz svih postaja.

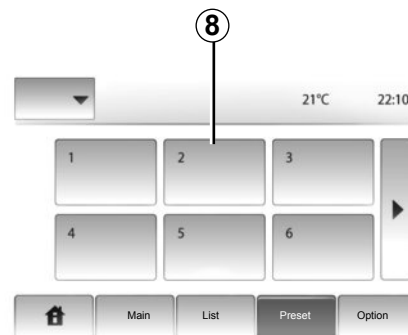

Nazivi radijskih postaja čiju frekvenciju ne koristi sustav RDS ne pojavljuje se na zaslону. Navedena je samo njihova frekvencija i poredana na kraju popisa.

način rada "Memorirano"

Odaberite način rada "Memorirano" pritiskom na **4**.

Ovaj način rada omogućuje vam da na zahtjev pozovete postaje koje ste prethodno memorirali (više informacija pogledajte u odjeljku «Memoriranje postaje» u ovom poglavlju).

Pritisnite područje **8** za odabir upamćenih radijskih postaja.

SLUŠANJE RADIJA (2/3)

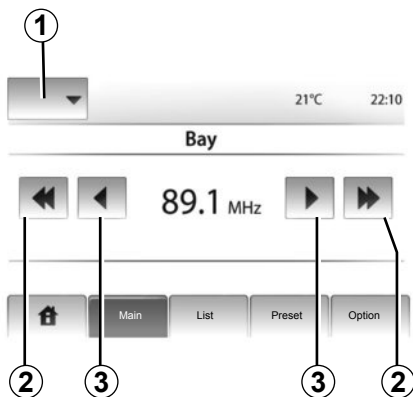

način rada "Main"

Ovaj način rada omogućuje ručno traženje stanica pretraživanjem odabrane valne duljine.

Pretražite valne duljine uzastopnim pritiscima na **3**.

Kratko pritisnite **2** za pokretanje automatskog pretraživanja radijskih postaja.

Ponovite zahvat kod svakog prekida pretraživanja ako je to potrebno.

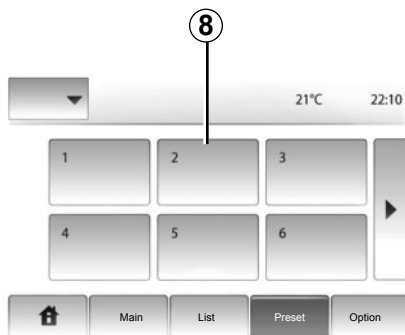

Također, možete pomaknuti kotač **Q** na komandama na kolu upravljača za pokretanje automatskog pretraživanja radijskih postaja.

Memoriranje postaje

Odaberite jednu radijsku postaju na jedan od prethodno opisanih načina.

Dugo držite pritisnutom jednu od tipki u području **8**.

Možete memorirati do 12 radijskih postaja za svaku valnu duljinu.

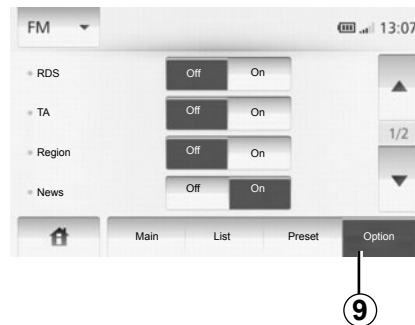

Podešavanja autoradija

Prikažite izbornik audio podešavanja pritiskom na **9**. Funkcije možete uključiti ili isključiti pritiskom na "On" ili na "Off" (konfiguracijski izbornik mijenja se ovisno o valnoj duljini).

Raspoložive su sljedeće funkcije:

- "RDS";
- "TA";
- "Regija";
- "Vijesti";
- "AM";
- "Ažuriraj popis".

SLUŠANJE RADIJA (3/3)

“RDS”;

Neke FM radio postaje emitiraju tekstualne informacije koje se odnose na program koji se emitira (npr.: naziv pjesme).

Napomena: ove informacije dostupne su samo na određenim radijskim postajama.

“TA”

Dok je ova funkcija uključena vaš multimedijски sustav omogućuje automatsko traženje i slušanje informacija o stanju u prometu kada ih emitiraju FM radijske postaje.

Napomena: automatsko emitiranje informacija o stanju u prometu isključuje se kada je multimedijски sustav namješten na frekvenciju AM.

Nakon uključivanja funkcije, odaberite postaju koja emitira informacije i nakon toga, po želji, neki drugi izvor slušanja.

Informacije o stanju u prometu emitiraju se automatski i imaju prednost pred ostalima neovisno o izvoru slušanja.

Za uključivanje ili isključivanje ove funkcije pogledajte odlomak “Podešavanja autora-dija” u ovom poglavlju.

“Regija”

Frekvencija “FM” radijske postaje može se mijenjati ovisno o geografskom području.

Za slušanje iste radijske postaje u svim regijama uključite funkciju “Regija” kako bi vaš multimedijски sustav mogao automatski pratiti promjene frekvencije. Ako se radijska postaja izgubi, multimedijски sustav automatski pretražuje zamjensku radijsku postaju sa sličnim sadržajem.

Napomena: to je moguće samo za neke radijske postaje.

Loš prijem ponekad može uzrokovati nena-dane i neugodne promjene frekvencije. U tom slučaju isključite tu funkciju.

Za uključivanje ili isključivanje ove funkcije pogledajte odlomak “Podešavanja autora-dija” u ovom poglavlju.

“Vijesti”

Dok je uključena, ova funkcija omogućuje automatsko slušanje informacija u trenutku njihova emitiranja na pojedinim FM radijskim postajama.

Ako zatim odaberete druge izvore, emitirane odabrane vrste programa prekinut će čitanje drugih izvora.

Za uključivanje ili isključivanje ove funkcije pogledajte odlomak “Podešavanja autora-dija” u ovom poglavlju.

“AM”

Možete uključiti ili isključiti valnu duljinu AM. Za uključivanje ili isključivanje ove funkcije pogledajte odlomak “Podešavanja autora-dija” u ovom poglavlju.

“Ažuriranje popisa”

Za ažuriranje popisa radijskih postaja i do-bivanje najnovijih pritisnite “Pokreni” (samo za FM).

POMOĆNI AUDIO IZVORI (1/3)

Vaš multimedijски sustav ima dva pomoćna ulaza za povezivanje vanjskog audio izvora (MP3 čitača, prijenosnog audio uređaja, USB ključa, telefona...).

Pogledajte poglavlje “Predstavljanje komandi” kako biste saznali položaj ulaza.

Načini rada

Spajanje

Postoje dvije vrste priključivanja:

- USB utičnica,
- Jack utičnica.

Spojite svoj prijenosni uređaj, sukladno tome o kojoj se vrsti uređaja radi.

Nakon priključivanja USB utičnice ili jack utičnice, sustav automatski očitava prisutnost pomoćnog izvora.

Napomena: upotrijebljeni USB ključ mora biti formatiran u formatu FAT32 i mora imati maksimalni kapacitet od 32Gb.

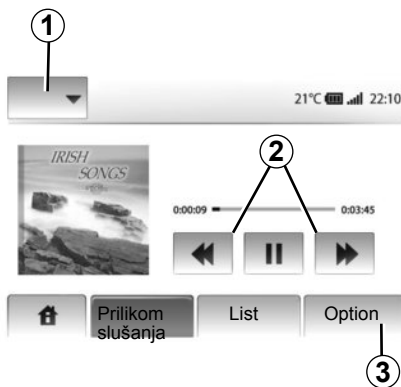

Biranje pomoćnog izvora

U načinu rada navigacija ili prilikom slušanja radija, odaberite pomoćni audio izvor pritiskom na tipku “Poč. zaslon” ili “MEDIA”. Multimedijски sustav nastavlja očitavanje zadnje preslušane pjesme.

Napomena: promjena pomoćnog audio izvora kod isključenog multimedijalnog sustava neće se automatski uzeti u obzir.

Za promjenu pomoćnog audio izvora pritisnite **1**. Odmah se prikazuje popis dostupnih izvora ulaza:

- USB: USBključ, MP3čitač, telefon (ovisno o telefonu) itd.;
- iPod®: uređaj s ugrađenom napravom iPod®;
- BT: uređaji Bluetooth®;
- AUX : jack utičnica 3,5 mm.

Audio formati

Formati pomoćnog audio izvora mogu biti MP3 i WMA.

Ubrzano čitanje

Zadržite pritisak na **2** za brzo premotavanje prema naprijed/prema nazad. Reprodukcijska se nastavljiva nakon otpuštanja tipke.



Rukujte prijenosnim audio uređajem kada vam to uvjeti u prometu dozvoljavaju.

Spremite prijenosni audio uređaj dok vozite (postoji opasnost od izbacivanja u slučaju naglog kočenja).

POMOĆNI AUDIO IZVORI (2/3)

“Ponavljanje”

Ova je funkcija dostupna u načinu “BT” i “USB” te omogućuje ponavljanje jedne pjesme ili svih pjesama. Pritisnite **3**, a zatim “Off”, “Pjesma” ili “All”.

“Nasumična reprodukcija”

Ova je funkcija dostupna u načinu “BT” i “USB” te omogućuje reprodukciju svih pjesama nasumično. Pritisnite **3**, a zatim “Akt.”, “Off” ili «Mapa».

Pomoćni ulaz: utičnica USB, Bluetooth®

Spajanje: USB i digitalni prijenosni audio uređaj

Spojite utičnicu prijenosnog audio uređaja na ulaznu USB utičnicu kućišta.

Nakon spajanja USB utičnice digitalnog prijenosnog audio uređaja, prikazuje se izbornik “USB”.

Napomena: ne može se povezati neke vrste prijenosnih digitalnih uređaja s multimedijjskim sustavom.

Punjenje preko USB priključka

Nakon priključivanja prijenosnog USB utikača čitača u USB priključak multimedijjskog sustava, možete puniti ili održavati razinu napunjenosti baterije tijekom upotrebe.

Napomena: neki uređaji se ne pune ili održavaju razinu punjenja akumulatora kada su povezani na USB priključak multimedijjskog sustava.

Spajanje: iPod®

Spojite utikač vaše naprave iPod® u USB ulaz multimedijjskog sustava. Nakon priključivanja USB utičnice uređaja iPod® prikazuje se zaslon “iPod”.

Upotreba

Odaberite “iPod” na padajućem popisu **1** i pa zatim pritisnite željeni popis za očitavanje ili pjesmu na zaslonu multimedijalnog sustava.

Sve pjesme s vašeg uređaja “iPod” mogu se odabrati izravno na zaslonu multimedijalnog sustava.

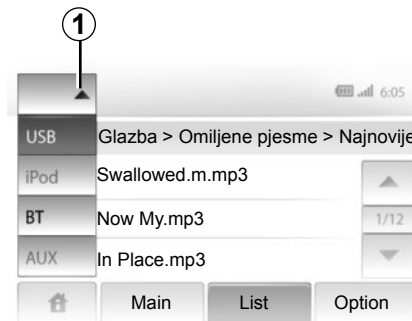

Napomena: kad ste povezani, više nećete moći izravno upravljati vašom napravom “iPod”. Morate upotrebljavati tipke na prednjem dijelu multimedijalnog sustava.

Napomena: kabel uređaja iPod® upotrebljavajte isključivo za uređaj iPod® prilikom priključivanja uređaja iPod® na USB utičnicu.

POMOĆNI AUDIO IZVORI (3/3)

Spajanje: Bluetooth®

Pogledajte poglavlje “Spajanje/odspajanje uređaja Bluetooth®”.

Kada je vaš Bluetooth® uređaj povezan, “BT” izbornik prikazuje se u padajućem izborniku 1.

Upotreba

Ovisno o vrsti prijenosnog uređaja, odaberite mapu (MP3 čitač, USB ključ) ili popis za reprodukciju (prijenosni digitalni čitač glazbenih zapisa).

Napomena: nakon spajanja više ne možete izravno upravljati svojim prijenosnim digitalnim audiouređajem. Morate upotrebljavati tipke na prednjem dijelu multimedijalnog sustava.



Odabir zapisa

Za odabir audio zapisa iz mape, pritisnite “List”.

Za povratak na prethodnu hijerarhijsku razinu mape, pritisnite “4”.

Albumi su prema zadanim postavkama sortirani abecednim redoslijedom.

Napomena: ako spojite USB ključ sve su mape na istoj hijerarhijskoj razini.

Ovisno o vrsti digitalnog prijenosnog audio uređaja, odabir možete suziti na mape i datoteke.

Napomena: po mogućnosti upotrebljavajte USB priključak kako biste olakšali pretraživanje svoje glazbe.

Pomoćni ulaz: jack utičnica

Spajanje

Spojite jack priključak prijenosnog audio uređaja u jack priključak ulaza multimedijalnog sustava.

Upotreba

Na zaslonu multimedijalnog sustava se ne prikazuje nikakva naznaka imena izvođača ili naziva pjesme.

Napomena: pjesmu ne možete odabrati izravno na svojem multimedijalnom sustavu.

Pjesmu morate odabrati izravno na svom prijenosnom audio uređaju dok je vozilo zastavljeno.

Normalno je da je kvaliteta zvuka iz analognog ulaza (AUX) niža od kvalitete zvuka iz digitalnih ulaza (USB, Bluetooth®).

PODEŠAVANJE ZVUKA

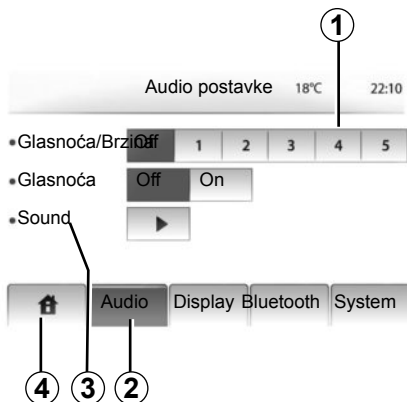

Prikažite izbornik podešavanja pritiskom na "Poč. zaslon" > "POSTAVKE". Pritisnite na **2**.

Iz izbornika podešavanja možete izaći pritiskom na **4**.

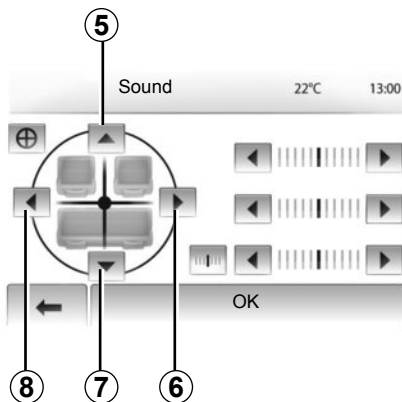

Podešavanje glasnoće sukladno brzini vozila (Glasnoća/Brzina)

Kada brzina vašeg vozila prijeđe 40 km/h, glasnoća zvuka se povećava u odnosu na početnu glasnoću.

Podesite omjer glasnoća/brzina pritiskom u području **1**.

Loudness

Pritisnite "Uključeno" ili "Isključeno" za uključivanje/isključivanje funkcije loudness.

Zvuk

Prikažite izbornik zvuka pritiskom na **3**.

Raspodjela zvuka lijevo/desno i sprijeda/straga

Pritisnite **6** ili **8** za podešavanje ravnoteže zvuka lijevo/desno.

Pritisnite **5** ili **7** za podešavanje ravnoteže zvuka sprijeda/straga.

Nakon podešavanja ravnoteže, pritisnite "OK".

Niski, srednji, visoki tonovi

Pritisnite lijevu ili desnu strelicu za podešavanje niskih, srednjih i visokih tonova.

Kada ste sve podesili, pritisnite "OK".

SUSTAV ZA NAVIGACIJU

Sustav za navigaciju

Sustav za navigaciju određuje položaj vašeg vozila i navodi vas zahvaljujući informacijama:

- GPS prijemnika;
- numeriranog zemljovida.

GPS prijemnik

Sustav za navigaciju koristi GPS (Global Positioning System) satelite u orbiti oko Zemlje.

GPS prijemnik prima signale koje šalje više satelita. Sustav na ovaj način može odrediti položaj vozila.

Napomena: nakon premještanja vozila bez vožnje na veću udaljenost (prijevoz trajektom, u kombinaciji vlak-cesta), sustavu će možda trebati nekoliko minuta za povratak u normalan način rada.

Numerirani zemljovid

Numerirani zemljovid sadrži autokarte i planove gradova potrebne sustavu.

USB ključ “Zemljovid”

Za instaliranje najnovije verzije umetnite USB ključ u računalo spojeno na internet. Pogledajte poglavlje “Ažuriranje zemljovida”.

Napomena: USB ključ nije isporučen sa sustavom.

Po mogućnosti upotrebljavajte najnovije izdanje.

Umetnite USB ključ

Umetnite USB ključ u USB utičnicu sustava **C**.



ČITANJE ZEMLJOVIDA (1/3)

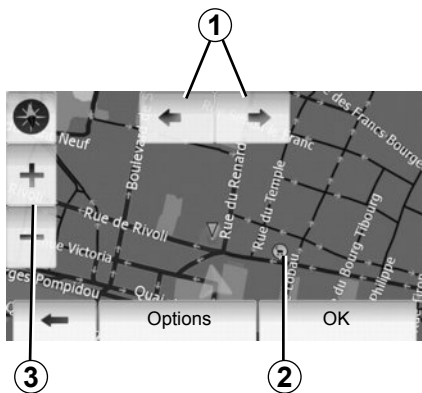

Prikaz zemljovida

Za prikaz zemljovida područja oko vozila pritisnite "Poč. zaslon" > "Show map".

Dotaknite zaslon zemljovida.

Za pomicanje po zemljovidu sustava za navigaciju klizno ga pomičite u željenom smjeru na zaslonu.

Pritisnite **3** za promjenu omjera.

Okrenite zemljovid pritiskom na **1**.

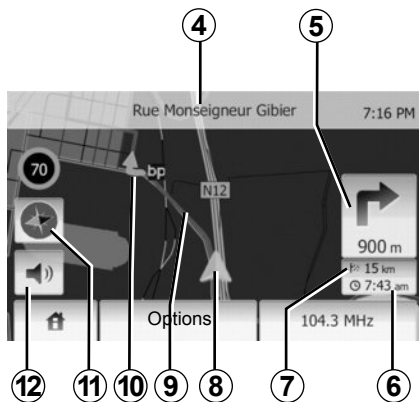

Legenda zemljovida

- 4** Naziv sljedeće glavne ulice ili informacija na sljedećem znaku signalizacije, u slučaju da takav postoji.
- 5** Udaljenost i upute o sljedećoj promjeni smjera.
- 6** Pretpostavljeno vrijeme dolaska.
- 7** Preostala udaljenost do dolaska na određite.
- 8** Položaj vozila na zemljovidu sustava za navigaciju.
- 9** Plan puta koji je izračunao sustav za navigaciju.
- 10** Označava promjenu smjera.

11 Način rada 2D/3D.

12 Uključivanje/isključivanje glasovnog navođenja.

GPS položaj

Ova funkcija omogućuje saznavanje geografske lokacije odabranog mjesta (adresa/zemljopisna dužina/širina).

Dotaknite željeno mjesto na zaslonu. Pritisnite "Options", a zatim "News" kako biste pronašli točnu lokaciju odabranog mjesta.

Način rada 2D/3D

Pritisnite **11** za pomicanje između 2D i 3D zemljovida.

Kartografski simboli

Sustav za navigaciju koristi simbole **2** za prikaz interesnih točaka (POI). Pogledajte članak "Prikaz interesnih točaka" u poglavlju "Podešavanje zemljovida".

ČITANJE ZEMLJOVIDA (2/3)



Gdje sam?

Ova funkcija omogućuje provjeru informacija o trenutnom položaju i traženje interesnih točaka u blizini. Funkcija je djelatna kada je GPS spojen.

Pritisnite "Options" na zaslonu zemljovida, a zatim na "Where Am I?".

Na ovom su zaslonu sadržane sljedeće informacije:

- Zemljopisna širina;
- Zemljopisna dužina;
- Nadmorska visina;
- Kućni broj;
- Trenutna adresa.

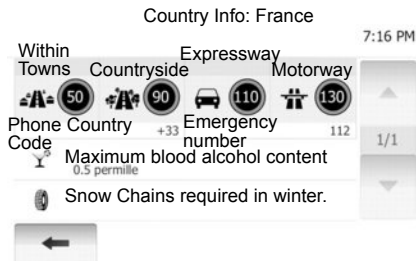

Informacije o zemlji

Pritisnite **13**, a zatim "Country Info".

Ova funkcija omogućuje prikaz informacija o zemlji u kojoj se trenutno nalazite.

Na ovom su zaslonu sadržane sljedeće informacije:

- Ograničenja brzine
Prikazuju se ograničenja brzine na brzim cestama. Prikazana jedinica ovisi o aktivnim regionalnim parametrima. Ako niti jedan podatak nije raspoloživ, prikazuje se "--" umjesto tablice i brojke.

- Telefonski broj zemlje;
- Broj za poziv u nuždi;
- Važeća zakonska ograničenja u zemlji:
 - Maksimalni udio alkohola u krvi;
 - Obavezan sigurnosni prsluk;
 - Obavezan aparat za gašenje požara;
 - Obavezna stalno upaljena svjetla;
 - Obavezne rezervne žarulje;
 - Obavezna kutija za prvu pomoć;
 - Obavezan signalizacijski trokut;
 - Obavezna kaciga za motoriste;
 - Lanci za snijeg potrebni zimi;
 - Lanci za snijeg preporučeni zimi;
 - "Zimske" gume potrebne zimi;
 - "Zimske" gume preporučene zimi.

ČITANJE ZEMLJOVIDA (3/3)

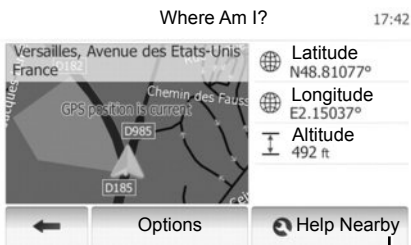

Pomoć u blizini

Ova funkcija omogućuje traženje pomoći u blizini vaše trenutne lokacije.

Pritisnite **14** za otvaranje novog zaslona za brzo pretraživanje.



Informacije na tom zaslonu:

- Servisi za popravak automobila;
- Medicinske službe i službe hitne pomoći;
- Policijske postaje;
- Benzinske postaje.

Za traženje odredišta s ovog zaslona pogledajte poglavlje "Unos odredišta" i informacije iz članka "Odabir interesne točke (PI)".

UNOS ODREDIŠTA (1/6)

Izbornik odredišta

Pritisnite „Home“ > „NAVI“ > „Odredište“ za pristup izborniku odredišta.

Izbornik odredišta nudi različite mogućnosti unosa odredišta:

- unos adrese (cijele ili djelomično);
- odaberite jednu adresu iz rubrike “Interesne točke (PI)”;
- odaberite jedno odredište među prethodnim odredištima;
- odaberite adresu među omiljenim odredištima;
- odaberite jedno odredište na zemljovidu;
- odaberite zemljopisnu širinu i dužinu.

Unos adrese

Pritisnite **1**

U ovu rubriku možete unijeti cijelu ili dio adrese: zemlju, grad, ulicu i kućni broj.

Napomena: dopuštene su samo adrese koje se već nalaze u sustavu u numeriranom zemljovidu.



Prilikom prve upotrebe:

- Pritisnite “Country”.
- Pritisnite tipku tipkovnice za unos naziva željene zemlje. Tijekom unosa adrese sustav briše pojedina označena slova istaknuta i tako olakšava unos. Sustav može predložiti nekoliko popisa zemalja ako pritisnete **2**. U popisima odaberite željenu zemlju.
- Na isti način postupite za “Grad/Predgrađe”, “Street”, “Intersecting Street” i “Kućni broj”.



Napomena: “Intersecting Street” i “Kućni broj” mogu se aktivirati nakon odabira “Street”.

Napomena: prilikom unosa ulice nije potrebno navoditi vrstu ulice (ulica, avenija, bulevar...).

Napomena: sustav zadržava u memoriji posljednje unesene adrese. Nakon unosa odredišta prema adresi, idući put bit će navedena prethodna adresa.

UNOS ODREDIŠTA (2/6)

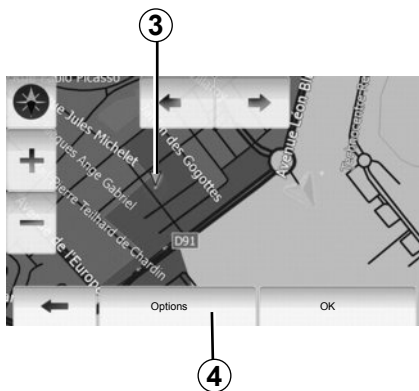

Odabir interesnih točaka (PI)

Odredište možete odabrati među interesnim točkama.

Određeno mjesto može se pronaći na različite načine:

- Pomoću funkcije brzog traženja možete brzo pronaći neko mjesto u blizini prema njegovom nazivu.
- Pomoću funkcije unaprijed određenog traženja možete pronaći često tražena mjesta samo s nekoliko pritisaka na zaslon.
- Možete tražiti neko mjesto prema njegovoj kategoriji.

Brzo traženje interesnih točaka

Funkcija brzog traženja omogućuje brzo pronalaženje nekog mjesta.

Za traženje interesnih točaka pritisnite mjesto na zemljovidu. Prikazuje se točka **3**.

Pritisnite **4**, a zatim “Points of interest around cursor” za prikaz popisa interesnih točaka s nazivima i udaljenošću od točke **3**.

Traženje interesnih točaka pomoću unaprijed programiranih kategorija

Funkcija unaprijed programiranog traženja omogućuje brzo pronalaženje najčešće biranih mjesta.

Pritisnite “Poč. zaslon” > “NAVI” > “Destination” > “Points of interest” za pristup unaprijed programiranim kategorijama.



Kategorije (benzinske pumpe/parkirališta/restorani)

- Ako postoji aktivni plan puta, “Petrol Station” i “Restaurant” traže se duž cijelog plana puta i “Parking” se traži oko odredišta.
- Ako nema aktivnog plana puta (odredište nije odabrano), te se točke traže oko trenutne lokacije.
- Ako više nije dostupna trenutna lokacija (nema GPS signala), te se točke traže oko posljednje poznate lokacije.

UNOS ODREDIŠTA (3/6)



Traženje interesnih točaka po kategorijama

Interesne točke možete tražiti po kategorijama i podkategorijama.

Pritisnite "Poč. zaslon" > "NAVI" > "Destination" > "Points of interest" > "Custom Search".

Odaberite područje oko kojeg treba tražiti određeno mjesto:

- Pritisnite "In a Town" za pristup određenom mjestu u odabranom gradu/predgrađu (popis rezultata bit će sortiran prema udaljenosti od središta odabranog grada).

- Pritisnite "Along route" za traženje duž aktivnog plana puta, a ne oko dane točke. Ova je mogućnost korisna kada želite napraviti etapu samo s minimalnim obilaskom, npr. ako tražite sljedeće benzinske postaje ili restorane u blizini (popis rezultata sortiran je prema duljini potrebnog obilaska).
- Pritisnite "Around My Position" za pokretanje traženja oko trenutne lokacije ili, ako više nije dostupna, oko posljednje poznate lokacije (popis rezultata sortiran je prema udaljenosti od te lokacije).
- Pritisnite "Altitude" za traženje mjesta oko odredišta aktivnog plana puta (popis rezultata sortiran je prema udaljenosti od odredišta).

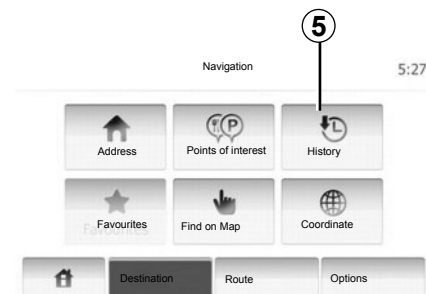

Odabir odredišta među prethodnim odredištima

Ova funkcija omogućuje vam pronalaženje prethodno određenog odredišta. Pritisnite 5.

UNOS ODREDIŠTA (4/6)

Odabir adrese u omiljenim odredištima

Možete pronaći odredište u omiljenim odredištima. Za učinkovitije korištenje ove funkcije savjetujemo vam da unaprijed memorirate odredišta na koja često odlazite.

Najprije memorirajte omiljena odredišta tražeći adresu. Pogledajte poglavlje "Upravljanje omiljenim odredištima".

Pritisnite "Home" > "NAVI" > "Destination" > "Favourites" za prikaz popisa omiljenih odredišta.

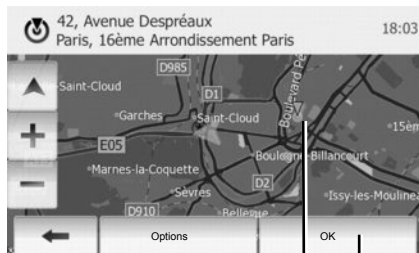

Odabir odredišta na zemljovidu

Ova funkcija omogućuje traženje odredišta prikazom zemljovida.

Pritisnite "Home" > "NAVI" > "Destination" > "Find on Map" za odabir odredišta na zemljovidu.

Na zemljovidu pritisnite mjesto koje želite odabrati kao odredište. Prikazuje se točka **6**.

Pritisnite **7** za odabir točke **6** kao odredišta.

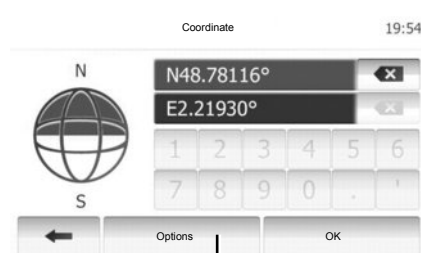

Unos koordinata odredišta

Ova mogućnost omogućuje traženje odredišta unoseći njegove koordinate.

Pritisnite "Home" > "NAVI" > "Destination" > "Coordinate".

Vrijednosti zemljopisne širine i dužine možete unijeti u sljedećim formatima: decimalni stupnjevi; decimalni stupnjevi i minute; ili decimalni stupnjevi, minute i sekunde.

Pritisnite **8**, a zatim UTM za unos koordinata u formatu UTM.

UNOS ODREDIŠTA (5/6)

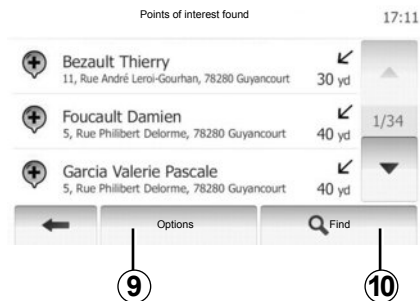

Sortiranje popisa

Rezultati traženja odredišta prema interesnim točkama, pregledu i omiljenim odredištima mogu se sortirati prema nazivu i udaljenosti. Ako postoji aktivni plan puta, rezultati se mogu sortirati prema obilasku. Možete ih prikazati i na zemljovidu. Pritisnite **9**.

Pronalaženje odredišta prema nazivu

Ako odaberete odredište prema interesnim točkama, pregledu i omiljenim odredištima, možete tražiti odredište u popisu prema nazivu. Pritisnite **10** i unesite naziv pomoću tipkovnice.

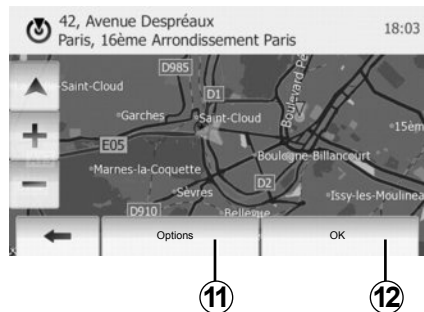

Potvrdite odredište

Prije potvrđivanja odredišta može se odabrati više opcija:

- U redu;
- Dodavanje omiljenih odredišta;
- Informacije;
- Povratak u vozilo.



OK

- Ako ne postoji aktivni plan puta (nije odabrano odredište), pritisnite **12** za potvrdu odredišta kao novog plana puta.
- Ako postoji aktivni plan puta, možete odabrati odredište kao novi plan puta ili put. Pritisnite **12**, a zatim "New Route" ili "Waypoint".

Dodavanje omiljenih odredišta

Pritisnite **11**, a zatim **13** za pohranjivanje odredišta odabranog u omiljenim odredištima.

UNOS ODREDIŠTA (6/6)

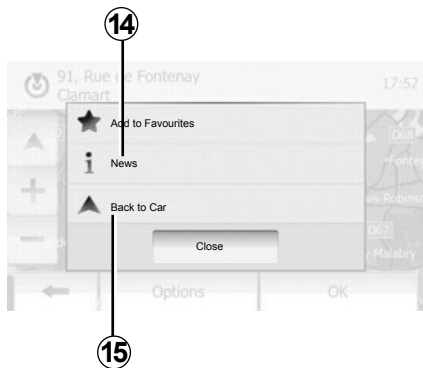

Informacije

Ova rubrika omogućuje pregledavanje adrese, zemljopisne širine i dužine i broja telefona (aktivno je samo nakon odabira interesne točke). Pritisnite **14**.

Povratak u vozilo

Pritisnite **15** za povratak na trenutnu lokaciju vozila.

NAVOĐENJE (1/5)



Uključivanje navođenja

Pritisnite **1** ili pričekajte 10 sekundi nakon unosa odredišta. Navođenje započinje.

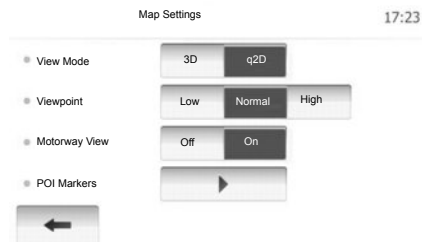

Zasloni za navođenje

Sustav predlaže više mogućnosti odabira zemljovida za navigaciju.

Pritisnite "Poč. zaslon" > "Options" > "Map Settings", a zatim "2D" ili "3D" za promjenu prikaza zemljovida.

Prikaz zemljovida možete promijeniti i pritiskom na kompas na zemljovidu.

Mogućnosti prikaza na cijelom zaslonu su sljedeće:

- 2D;
- 3D.

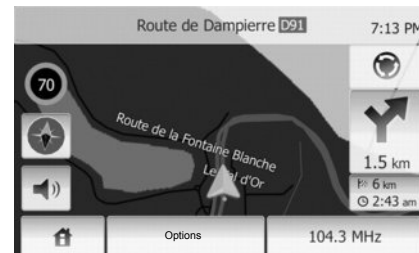

Način rada preko cijelog zaslona (2D ili 3D)

Ovaj način rada omogućuje prikaz zemljovida za navigaciju preko cijelog zaslona.

Informacije o vremenu dolaska i preostaloj udaljenosti do odredišta navedene su u donjem desnom dijelu zemljovida.

Obavijest o sljedećoj promjeni smjera nalazi se na desnoj strani zemljovida.

NAVOĐENJE (2/5)

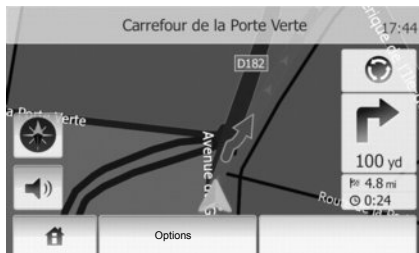

Zemljovid križanja

Tijekom navođenja, prije svake promjene smjera, sustav automatski prikazuje zumirani prikaz križanja.

Sustav automatski prelazi na uobičajenu skalu nakon prolaska kroz križanje.



Prikaz izlaza na autocestu

Tijekom navođenja, prije svakog izlaza na autocestu, sustav prikazuje 3-dimenzionalni prikaz izlaza.

Napomena: za neke izlaze pojavljuje se samo strelica navođenja. Sustav prelazi u uobičajeni način rada nakon prolaza izlaza.

Promjena jezika glasovnog navođenja

Pritisnite **2**, a zatim "NAVI" > "Options" > "Voice Settings" za promjenu jezika navođenja.



Prikažite popis jezika pritiskom na **4**. Pritisnite željeni jezik, a zatim **3** za potvrdu.

Slušanje radija tijekom glasovnog navođenja

Tijekom slušanja neke radio postaje prilikom glasovnog navođenja sustav isključuje zvuk radija prije svake promjene smjera.

Sustav automatski ponovno uključuje zvuk radija nakon prolaska kroz križanje.

NAVOĐENJE (3/5)

Pojedinosti o planu puta

Ova funkcija omogućuje vam prikaz plana puta.

Odaberite "Poč. zaslon" > "NAVI" > "Route" nakon unosa odredišta.

Dostupno vam je šest mogućnosti:

- "Edit Route",
- "Izbjeći",
- "Overview",
- "Cancel Route",
- "Route Alternatives",
- "Route".

Prikaz plana puta

Pritisnite "Poč. zaslon" > "NAVI" > "Route" > "Overview" za dobivanje zemljovida s prikazom aktivnog plana puta.

Prikazuju se sljedeće informacije:

- naziv i/ili adresa odredišta;
- ukupno trajanje putovanja;
- ukupna kilometraža plana puta;

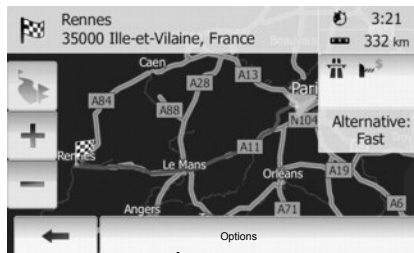

5

- točke i posebni dijelovi plana puta (npr. naplata cestarina, ceste koje se plaćaju, autoceste itd.);
- alternativni planovi puta (npr. Short, Fast, Economical).

Pritisnite **5** za prikaz sljedećih opcija:

- Alternativni planovi puta;
- Plan puta;
- Parametri plana puta.

Napomena: dodatne informacije potražite na sljedećoj stranici.

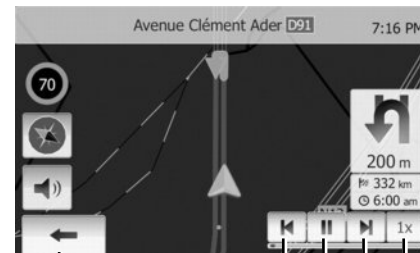

6

7

8

9

10

- Simulacija navigacije

Ova funkcija omogućuje brzi prikaz željenog plana puta.

Pritisnite **8** za pokretanje ili prekid simulacije.

Pritisnite **10** za povećanje brzine simulacije.

U svakom trenutku možete prekinuti simulaciju puta odabirom **6**.

Možete prijeći na prethodni/sljedeći manevar pritiskom na **7** ili **9**.

NAVOĐENJE (4/5)

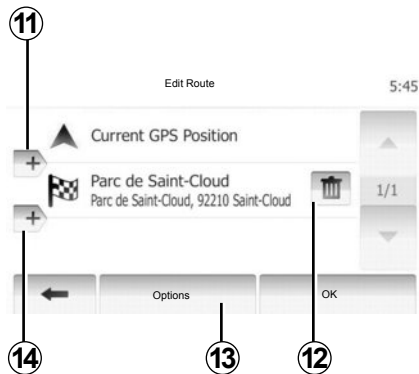

Etape i odredište

Pritisnite "Poč. zaslon" > "Route" > "Edit Route" za promjenu plana puta promjenom popisa etapa. Možete dodati ili ukloniti etapu, presložiti popis.

Pritisnite **11** za dodavanje točaka, a zatim na **14** za dodavanje novog odredišta. Postoje različite mogućnosti unosa odredišta: pogledajte poglavlje "Unos odredišta".

Pritisnite **12** za uklanjanje odredišta.

Pritisnite **13** za ponovno raspoređivanje popisa.

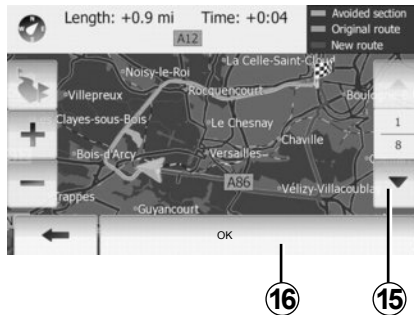

Obilazak

Pritisnite "Poč. zaslon" > "Route" > "Izbjeći" ako želite napraviti obilazak. Pritisnite dio na popisu ovisno o željenom obilasku.

Za promjenu izvora pritisnite **15**.

Potvrdite novi plan puta pritiskom na **16**.

Poništavanje plana puta

U svakom trenutku možete prekinuti navođenje u tijeku.

Pritisnite "Poč. zaslon" > "Route" > "Poništi rutu" za poništavanje aktivnog plana puta.



Alternativni planovi puta

Ova rubrika omogućuje promjenu načina planiranja puta.

Postoje tri mogućnosti s udaljenosti i vremenom koje vam omogućuju promjenu načina planiranja puta:

- Brzi;
- Ekonomični;
- Kratki.

Pogledajte članak "Podešavanje plana puta" u poglavlju "Podešavanja sustava za navigaciju".

Pritisnite "Poč. zaslon" > "Route" > "Route Alternatives", a zatim **17**.

Novi plan puta potvrdite pritiskom na **18**.

NAVOĐENJE (5/5)

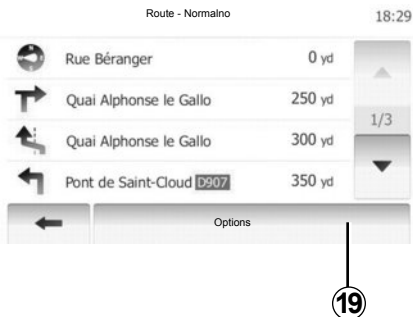

“Route”

Ova funkcija omogućuje vam prikaz plana puta.

Prikazuje se više detalja o putu:

- strelice za promjenu smjera;
- broj ceste;
- udaljenost prije čvora.

Pritisnite **19** za sortiranje pojedinosti plana puta:

- po sažetku;

Prikazuje samo glavne dijelove puta (polazište, preko, odredište) i odgovarajuću udaljenost, preostalo vrijeme i vrijeme dolaska.

- po uobičajenom opisu;

Prikazuje sve maneuvre i pojedinosti prometne signalizacije, brojeve cesta, nazive ulica i udaljenost. Također prikazuje informacije i upozorenja kao što su nazivi etapa koje je unio vozač, ograničenja (pristupa i rukovanja), nepoznate odabire korisnika itd.

- po popisu cesta.

Detaljan plan puta s nazivima i brojevima cesta. Prikazuje i njihovu duljinu, prosječan smjer i trajanje puta. Dijelovi puta ne prikazuju se na ovaj način.

“Map Settings”

Ova rubrika omogućuje vam odabir vaših parametara puta.

Pogledajte članak “Parametri puta” u poglavju “Podešavanja sustava za navigaciju”.

Napomena: Postavljanje parametara puta ovisno o odabranoj vrsti cesta može značajno utjecati na predloženi put.

PODEŠAVANJA ZEMLJOVIDA

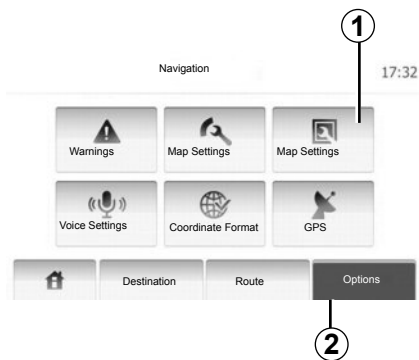

Pritisnite **2**, a zatim **1** za pristup izborniku podešavanja zemljovida.

Podešavanje načina prikaza

Ova vam funkcija omogućuje promjenu prikaza zemljovida između perspektive 3D i 2D prikaza odozgo prema dolje.

Pritisnite "3D" ili "2D".

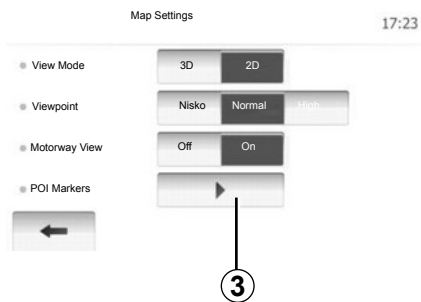

Podešavanje točke gledanja

Ova funkcija omogućuje vam podešavanje zumiranja baze i nagiba. Raspoložive su tri razine.

Pritisnite "Nisko", "Normalno" ili "HIGH".

Prikaz za autocestu

Ova funkcija omogućuje uključivanje/isključivanje prikaza za autocestu.

Pritisnite "On" ili "Off".

Prikaz interesnih točaka

Možete odabrati prikaz određenih interesnih točaka (vidljivih u omjeru prikaza 100 m) na zemljovidu.

Za direktan pristup ovoj funkciji pritisnite **3** za prikaz interesnih točaka na zemljovidu:

- Smještaj
- Zračna luka
- Automobil
- Posao
- Kavana ili bar
- ...

Pritisnite "On" ili "Off" za prikaz ili prikrivanje interesnih točaka.

Unesite naziv interesne točke kako bi se otvorio popis podkategorija.

Napomena: U zemljama za koje zemljovidi nisu dostupni možete isključiti funkciju navigacije. U "System setting" pritisnite "Off" za isključivanje funkcije navigacije.

UPRAVLJANJE OMILJENIM MJESTIMA (1/2)

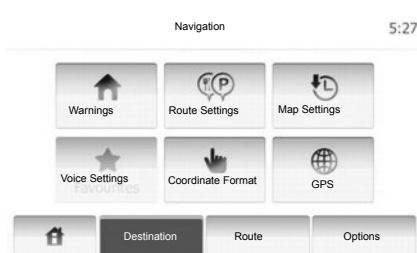

Unos podataka

Pritisnite "Poč. zaslon" > "Destination" za pristup izborniku odredišta. Postoji više načina za unos odredišta:

- Adresa: pogledajte članak "Unos adrese" u poglavlju "Unos odredišta".
- Interesna točka: pogledajte članak "Odabir interesne točke (PI)" u poglavlju "Unos odredišta".

- Adresa: pogledajte članak "Unos adrese" u poglavlju "Unos odredišta".
- Pregled: pogledajte članak "Odabir odredišta u prethodnim odredištima" u poglavlju "Unos odredišta".
- Pronači na zemljovidu: pogledajte članak "Odabir odredišta na zemljovidu" u poglavlju "Unos odredišta".
- Podaci: pogledajte članak "Unos koordinata odredišta" u poglavlju "Unos odredišta".

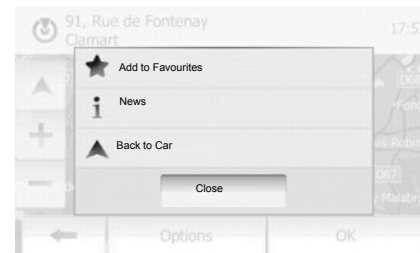

U svakom slučaju, nakon potvrđivanja sustav će locirati adresu na zemljovidu. Pritisnite "Options", a zatim "Add to Favourites", a zatim dodajte odredište u Omiljena odredišta.

Prije pohranjivanja omiljenog odredišta, možete promijeniti naziv odredišta pomoću tipkovnice.

UPRAVLJANJE OMILJENIM MJESTIMA (2/2)

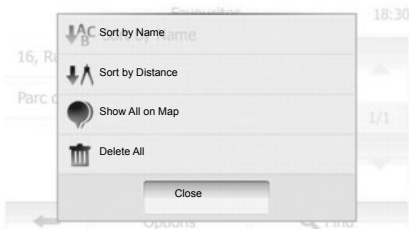

Sortiranje popisa

Možete sortirati popis omiljenih odredišta po nazivu ili kilometraži ili ih pak sve možete prikazati na zemljovidu. Pritisnite “Options”.

Brisanje omiljenih odredišta

Pritisnite omiljeno odredište koje želite izbrišati. Pritisnite “Options”, “Delete favourite” i potvrdite pritiskom na “Delete”.

Za brisanje svih omiljenih odredišta, pritisnite “Options”, a zatim “Izbriši sve”. Potvrdite pritiskom na “Izbriši sve”.

Traženje omiljenog odredišta

Ova funkcija omogućuje traženje omiljenog odredišta u popisu prema njegovom pohranjenom nazivu.

Pritisnite “Find” i pomoću tipkovnice unesite naziv omiljenog odredišta.

PODEŠAVANJA SUSTAVA ZA NAVIGACIJU (1/4)

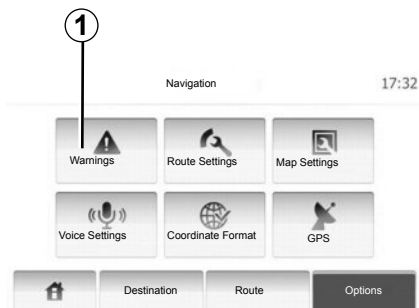

Izbornik "Podešavanja tijekom navigacije" omogućuje vam promjenu prikaza zemljovida ili parametara navigacije.

Upozorenja

Ova rubrika omogućuje konfiguriranje upozorenja. Pritisnite **1** za pristup izborniku upozorenja.

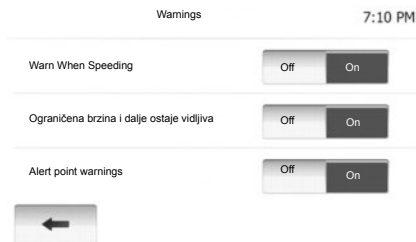

Upozorenje u slučaju prekoračenja brzine

Zemljovidi mogu sadržavati informacije o ograničenjima brzine na pojedinim dijelovima ceste. Sustav vas može upozoriti ako prekoračite trenutno ograničenje. Moguće je da te informacije nisu dostupne za vašu zemlju ili da nisu u potpunosti ispravne za sve ceste na zemljovidu.

Raspoložive su sljedeće vrste upozorenja:

- Zvučno upozorenje: kada prekoračite ograničenje brzine dobijete neverbalno upozorenje.
- Vizualno upozorenje: trenutno ograničenje brzine prikazuje se na zemljovidu kada je prekoračite.

Pritisnite "On" ili "Off" za uključivanje ili isključivanje upozorenja.

Ograničena brzina i dalje ostaje vidljiva

Možete odrediti da ograničenje brzine bude uvijek vidljivo. Funkciju možete uključiti ili isključiti putem ovog izbornika.

Upozorenja na točke opreza

Kada vozač prođe neku točku opreza, na zaslonu se pojavljuje signal upozorenja. Funkciju možete uključiti ili isključiti putem ovog izbornika.

PODEŠAVANJA SUSTAVA ZA NAVIGACIJU (2/4)

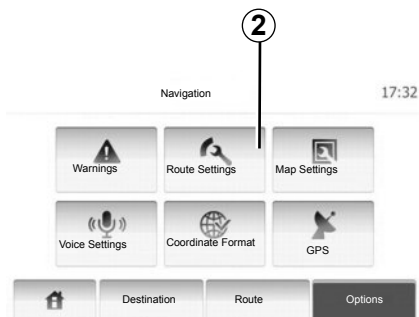

Parametri puta

Ova funkcija omogućuje određivanje načina izračuna plana puta.

Pritisnite **2** za pristup izborniku za konfiguriranje plana puta.

Način planiranja puta

Ovaj sustav nudi 3 glavna kriterija za izračun plana puta:

- Fast: označava brzi plan puta ako možete uvijek ili gotovo uvijek voziti ograničenom brzinom po svim cestama;

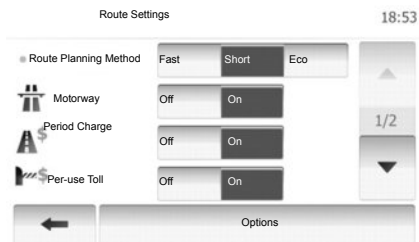

- Short: označava kratak plan puta s najmanjom kilometražom;
- Eco: ovaj način predstavlja kompromis između brzog i kratkog načina. On omogućuje da dobijete veću udaljenost vozeći se malo dulje. Izračunati plan puta bit će vjerojatno kraći od brzog načina, ali ne puno sporiji.

Autocesta

Možda ćete željeti izbjeći autoceste u slučaju da vozite polagano vozilo ili vučete drugo vozilo.

Ceste s naplatom cestarine

Dozvoljava ili ne vožnju po cestama za čije je korištenje tijekom određenog razdoblja potrebno kupiti posebno odobrenje.

Naplate cestarine

Dozvoljava ili ne vožnju po cestama s naplatom cestarine.

Trajekti

Dozvoljava ili ne upotrebu svih vrsta trajekata, brodova i vlakova.

Zemljani putovi

Dozvoljava ili ne upotrebu zemljanih putova.

PODEŠAVANJA SUSTAVA ZA NAVIGACIJUU (3/4)



Podešavanja zemljovida

Pogledajte poglavlje “Podešavanja zemljovida”.

Glasovna podešavanja

Ova funkcija omogućuje promjenu jezika glasovnog navođenja.



Format koordinata

Ova funkcija omogućuje promjenu formata koordinata.

Pritisnite **3** za promjenu formata koordinata.

Ovaj sustav nudi 3 vrste formata.

PODEŠAVANJA SUSTAVA ZA NAVIGACIJU (4/4)

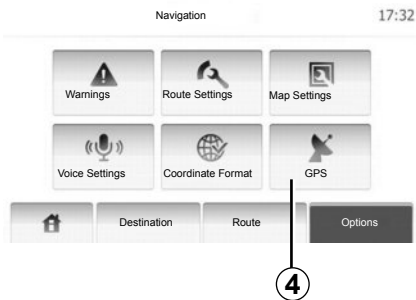

GPS

Ova funkcija omogućuje provjeru stanja satelita GPS.

Pritisnite **4** za prikaz informacija GPS (zaslon **A**).

A

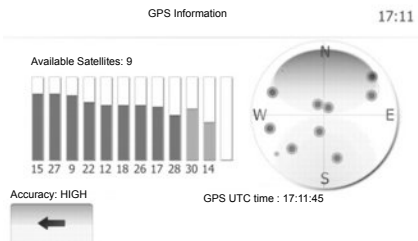

DRIVING ECO²



Pristup izborniku Driving eco²

U glavnom izborniku pritisnite “Vozilo” te “Driving eco²”.

Izbornik “Driving eco²” omogućuje pristup sljedećim informacijama:

- “Sažetak prijeđene putanje”;
- “Guideline”.

“Sažetak prijeđene putanje”

Ovaj vam izbornik omogućuje prikaz podataka pohranjenih tijekom vašeg posljednjeg plana puta:

- “Prosječna potrošnja”;
- “Ukupna potrošnja goriva”;
- “Prosječna brzina”;
- kilometraža prijeđena bez potrošnje goriva;
- prosječne performanse eko vožnje (područje **A**);
- indikator promjene stupnja prijenosa (područje **B**);
- predviđanje kočenja (područje **C**).

Napomena: pritisnite gumb “Resetiraj” na instrumentnoj ploči za pokretanje novog plana puta nakon pokretanja aplikacije.

“Guideline”

Ovaj izbornik procjenjuje vaš način vožnje i daje vam savjete kako biste na najbolji način optimizirali potrošnju goriva.

UPARIVANJE, UKLANJANJE UREĐAJA S POPISA UPARENIH UREĐAJA BLUETOOTH® (1/2)

Spajanje Bluetooth®

Provjerite ima li Bluetooth® spoj vrijednost "On". Za to dodirnite "Poč. zaslon" > "POSTAVKE", odaberite "Bluetooth".

Uparivanje Bluetooth® telefona

Da biste mogli upotrebljavati sustav slobodne ruke, uparite svoj Bluetooth® telefon s multimedijjskim sustavom vašeg vozila. Provjerite je li Bluetooth® funkcija na telefonu uključena i postavite stanje uređaja na "vidljiv".

Uparivanje sustavu za telefoniranje u načinu rada slobodne ruke omogućuje da prepozna i upamti telefon. Možete upariti do osam telefona, ali samo jedan može biti povezan odjednom.

Uparivanje možete učiniti putem multimedijjskog sustava ili putem telefona. Vaš multimedijjalni sustav i vaš telefon moraju biti uključeni.

Napomena: pri uparivanju, zajamčite da drugi, već upareni telefoni nisu povezani sa sustavom slobodne ruke.

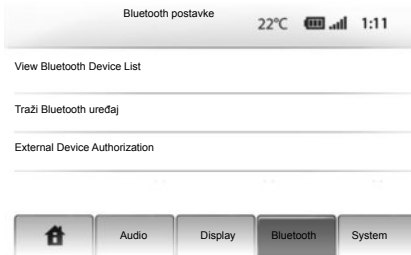

Na zaslonu pritisnite "Traži Bluetooth uređaj" ili "External Device Authorization".

Ovisno o marki i modelu vašeg telefona, funkcija slobodne ruke može biti djelomično ili u potpunosti nekompatibilna s multimedijjskim sustavom.

Uparivanje telefona Bluetooth® putem multimedijalnog sustava

Na vašem multimedijjskom sustavu, na početnom zaslonu, pritisnite "POSTAVKE", a zatim "Traži Bluetooth uređaj". Provedite navedene radnje na vašem telefonu sljedećim redoslijedom:

- Uključite povezivanje Bluetooth® vašeg telefona i podesite stanje na "vidljivo".
- pokrenite traženje na Bluetooth® telefonima prisutnima u blizini (pogledajte uputstva vašeg telefona);
- odaberite svoj telefon na popisu uređaja koje je pronašao multimedijjski sustav;
- na tipkovnici telefona unesite Bluetooth® kôd prikazan na zaslonu multimedijjskog sustava ili prihvatite kôd koji se prikazuje na vašem telefonu (ovisno o telefonu).

Napomena: neki telefoni ne zahtijevaju unos Bluetooth® kôda.

Telefon se automatski pohranjuje u memoriju i povezuje s vozilom. U slučaju neuspješnog uparivanja, ponovite ove radnje.

UPARIVANJE, UKLANJANJE UREĐAJA S POPISA UPARENIH UREĐAJA BLUETOOTH® (2/2)

Uparivanje Bluetooth® telefona s multimedijalnim sustavom s telefona

- uključite Bluetooth® povezivanje na telefonu;
- putem multimedijalnog sustava pritisnite “External Device Authorization”;
- na svom telefonu, pokrenite traženje na Bluetooth® uređajima prisutnima u blizini (pogledajte uputstva vašeg telefona);
- odaberite “MEDIA-NAV” (naziv multimedijalnog sustava) na popisu prikazanom na zaslonu vašeg telefona.

Napomena: ako ste povezani bez telefona, pritisnite gumb **L** među komandama na upravljaču. Prikazat će se dvije mogućnosti:

- “Traži Bluetooth uređaj”;
- “View Bluetooth Device List”.

Vaš telefon automatski se pohranjuje i spaja na multimedijski sustav. U slučaju neuspješnog uparivanja, ponovite ove radnje.

Za detalje pogledajte knjižicu uputstava vašeg telefona.



Uklanjanje Bluetooth® telefona s popisa uparenih uređaja

Uklanjanje omogućuje brisanje telefona iz memorije multimedijalnog sustava.



Vaš sustav u načinu rada slobodne ruke ima za cilj olakšati komunikaciju i smanjiti faktore opasnosti, ali to ne znači da oni ne postoje. Obavezno poštujujte zakone koji su na snazi u zemlji u kojoj se nalazite.

Pritisnite na **1**. Pritisnite ikonu košare na nazivu telefona koji želite ukloniti s popisa. Potvrdite odabir birajući “OK”.

Možete i ukloniti sve uređaje s popisa pritiskom na “Options”, “Izbriši sve” pa potvrdom odabira tako da odaberete “OK”.

Neuspjelo povezivanje

U slučaju neuspjelog povezivanja provjerite:

- vaš telefon je uključen;
- vaš telefon konfiguriran je za prihvaćanje zahtjeva za povezivanje s multimedijским sustavom;
- baterija vašeg telefona nije se ispraznila;
- vaš telefon uparen je s multimedijским sustavom;
- Bluetooth® funkcija na vašem telefonu i u multimedijском sustavu aktivirana je.

Napomena: duža upotreba sustava za telefoniranje u načinu rada slobodne ruke brže prazni bateriju telefona.

POVEZIVANJE, ODSPAJANJE BLUETOOTH® UREĐAJA (1/2)

Spajanje uređaja Bluetooth®

Vaš telefon mora biti povezan sa sustavom za telefoniranje u načinu rada slobodne ruke za pristup svim ovim funkcijama.

Nijedan telefon ne može se povezati sa sustavom za telefoniranje u načinu rada slobodne ruke ako prethodno s njim nije uparen.

Pogledajte članak “Uparivanje telefona” poglavlja “Uparivanje telefona, uklanjanje telefona s popisa uparenih uređaja”.

Napomena: Bluetooth® povezivanje na telefonu mora biti uključeno i postavljeno na “vidljivo”.

Automatsko povezivanje

Sustav telefoniranja u načinu rada slobodne ruke nakon paljenja vozila traži uparene telefone u blizini.

Napomena: prioritetni telefon je onaj koji je posljednji povezan s vozilom.

Traženje se nastavlja sve dok se ne pronađe uparen telefon (ovo traženje može potrajati do 5 minuta).

Napomena:

- kod uključenog kontakta, povezivanje vašeg telefona može se provesti automatski. Možda ćete morati uključiti funkciju automatskog Bluetooth® povezivanja sustava slobodne ruke na telefonu. Za to, pogledajte knjižicu uputstava za telefon;
- prilikom ponovnog spajanja, a u slučaju prisutnosti dva uparena telefona na području prijema sustava slobodne ruke, posljednji povezan telefon imat će prioritet ako se nalazi izvan vozila i u dometu sustava slobodne ruke.

Napomena: ako u trenutku povezivanja s vašim sustavom za telefoniranje u načinu rada slobodne ruke već razgovarate na telefon, telefon će se automatski povezati i razgovor će biti prebačen na zvučnike.



Iz sigurnosnih razloga ove zavhate vršite dok je vozilo zaustavljeno.

Ručno povezivanje (promjena spojenog telefona)

U glavnom izborniku obavite sljedeće radnje:

- pritisnite “Telefon”;
- pritisnite “View Bluetooth Device List”.

Prikazuje se popis već uparenih telefona.

- Odaberite telefon koji želite spojiti i nakon toga pritisnite naziv «OK» za potvrdu odabira.

Vaš je telefon povezan s multimedijalnim sustavom.

Napomena: ako je telefon već povezan, prilikom promjene telefona na popisu već uparenih telefona postojeća se veza automatski zamjenjuje s vezom novog telefona.

POVEZIVANJE, ODSPAJANJE BLUETOOTH® UREĐAJA (2/2)

Neuspjelo povezivanje

U slučaju neuspjelog povezivanja provjerite:

- vaš telefon je uključen i vidljivi drugim uređajima;
- da baterija vašeg telefona nije ispražnjena;
- vaš telefon prethodno je uparen sa sustavom za telefoniranje u načinu rada slobodne ruke;
- Bluetooth® funkcija na vašem telefonu i multimedijском sustavu je uključena;
- telefon je konfiguriran za prihvaćanje zahtjeva za povezivanje multimedijскоg sustava.

Napomena: duža upotreba sustava za telefoniranje u načinu rada slobodne ruke brže prazni bateriju vašeg telefona.

Odspajanje telefona

Za odspajanje telefona možete:

- isključite funkciju Bluetooth® multimedijскоg sustava;
- isključiti funkciju Bluetooth® na telefonu;
- izbrišite upareni telefon putem izbornika telefona na multimedijском sustavu.

Isključivanje telefona također uzrokuje odspajanje telefona.

Na zaslonu se prikazuje poruka koja potvrđuje odspajanje telefona.

Napomena: ako u trenutku odspajanja telefona razgovarate, razgovor će automatski biti prebačen na vaš telefon.

Upute za isključivanje Bluetooth® funkcije na telefonu potražite u knjižici uputstava telefona.

Za uklanjanje i brisanje Bluetooth® telefona, pogledajte odjeljak „Uklanjanje Bluetooth® telefona s popisa uparenih uređaja” u poglavlju „uparivanje, uklanjanje Bluetooth® telefona s popisa uparenih uređaja”.



Vaš sustav za telefoniranje u načinu rada slobodne ruke ima za cilj olakšati komunikaciju i smanjiti faktore opasnosti, ali to ne znači da oni ne postoje. Obavezno poštujujte zakone koji su na snazi u zemlji u kojoj se nalazite.

TELEFONSKI IMENIK



Pritisnite **1** za prikaz popisa, a zatim "Phone Book" za pristup telefonskom imeniku sustava.

Korištenje telefonskog imenika

Možete koristiti unose telefonskog imenika koji su pohranjeni u memoriji telefona.

Nakon povezivanja vašeg sustava i telefona Bluetooth® putem bežične tehnologije Bluetooth®, brojevi iz imenika vašeg telefona automatski se prebacuju u imenik sustava.

Napomena: na nekim telefonima sustav može zatražiti potvrdu prijena telefonskog imenika.

Pozivanje broja iz telefonskog imenika

Nakon što ste pronašli kontakt koji želite pozvati iz imenika, možete odabrati broj i birati poziv.

Traženje kontakta u imeniku po abecednom redoslijedu

Ako na popisu ima puno kontakata, radi lakšeg pretraživanja korisno ih je prikazati abecednim redoslijedom.

Pritisnite **2**, a zatim pomoću tipkovnice unesite naziv kontakta koji želite potražiti.



Preporučljivo je zaustaviti vozilo prilikom unosa broja ili traženja kontakta.

POZIVANJE, PRIMANJE POZIVA (1/2)



Pozivanje često biranog broja

Pogledajte članak "Pozivanje broja iz telefonskog imenika" u poglavlju "Telefonski imenik".

Pozivanje iz imenika

Kada je telefon spojen, u izborniku "Telefon" pritisnite "Phone Book". Odaberite kontakt (ako kontakt ima više brojeva, odaberite broj koji želite nazvati), poziv započinje automatski nakon što pritisnete broj kontakta.

Pozivanje broja iz popisa poziva

Možete koristiti popis poziva pohranjen u memoriji telefona.

Nakon povezivanja uređaja i telefona Bluetooth® putem bežične tehnologije Bluetooth®, brojevi s popisa Svi pozivi, Odlazni pozivi, Odgovoreni pozivi i Propušteni pozivi s vašeg telefona automatski se prebacuju u popis poziva.

Pritisnite **1** za prikaz popisa, a zatim na "Popisi poziva".

Pritisnite **5** za pristup popisu svih poziva.

Pritisnite **4** za pristup popisu Odlaznih poziva.

Pritisnite **3** za pristup izborniku popisu primljenih poziva.

Pritisnite **2** za pristup izborniku propuštenih poziva.

Na svakom od popisa, kontakti se prikazuju od najnovijeg prema najstarijem. Odaberite jedan od kontakata kako biste ga pozvali.

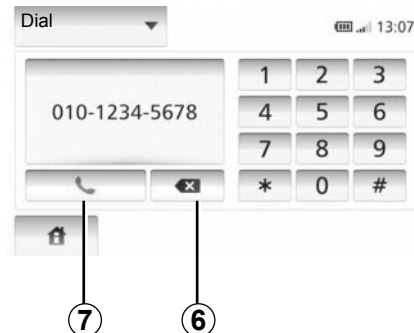

Biranje broja

Pritisnite **1** za prikaz popisa, a zatim "Dial" za pozivanje nekog broja.

Pritisnite numerirane tipke za pozivanje, a zatim na **7**.

Za ispravak broja pritisnite **6**. Dugi pritisak **6** omogućuje da se sve znamenke odjednom obrišu.



Preporučljivo je zaustaviti vozilo prilikom unosa broja ili traženja kontakta.

POZIVANJE, PRIMANJE POZIVA (2/2)

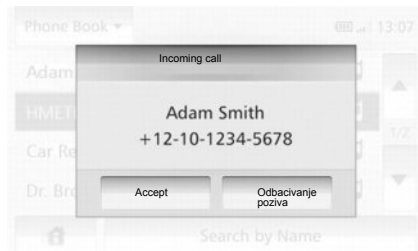

Primanje poziva

Prilikom primanja poziva prikazuje se zaslon primanja poziva sa sljedećim informacijama o pozivatelju:

- ime kontakta (ako se njegov broj nalazi u vašem imeniku);
- broj pozivatelja;
- “Osobni broj” (ako se broj telefona ne može prikazati).

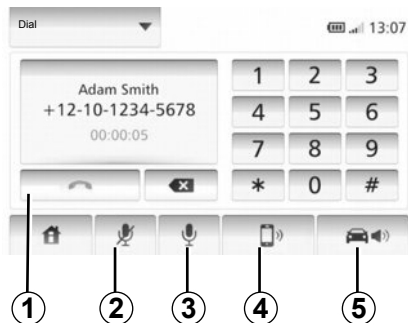

Za vrijeme trajanja poziva

Za vrijeme trajanja poziva možete:

- upaliti/ugasiti mikrofona pritiskom na **2** ili **3**;
- prekinuti poziv pritiskom na **1**;
- čuti zvuk sa zvučnika telefona pritiskom na **4**;
- čuti zvuk sa zvučnika vozila pritiskom na **5**.

KAMERA ZA VOŽNJU UNAZAD

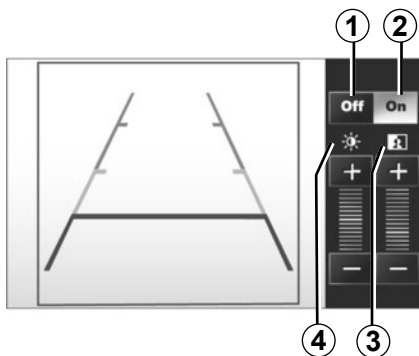

Rad

Prilikom uključivanja brzine za vožnju unazad (i otprilike 5 sekundi nakon uključivanja nekog drugog stupnja prijenosa), na instrumentnoj ploči se prikazuje pogled na prostor iza vozila zajedno s dva indikatora udaljenosti i podešavanjima kontrasta i osvijetljenosti.

Kada se dosegne crveno područje, možete si pomoći s prikazom obloge branika kako biste se precizno zaustavili.

Napomena: pazite da kamera za vožnju unazad nije zaklonjena (prljavština, blato, snijeg...).

Uključivanje, isključivanje prikaza indikatora udaljenosti

Prikaz indikatora udaljenosti možete uključiti ili isključiti pritiskom na **1** ili na **2**.

Podešavanja

Pritisnite “+” ili “-” za podešavanje kontrasta **3** i osvijetljenosti **4**.



Ova funkcija je dodatna pomoć. Ona dakle ne može, niti u jednom slučaju, zamijeniti oprez niti odgovornost vozača.

Vozač uvijek mora paziti na iznenadne situacije koje se mogu dogoditi tijekom vožnje: stoga uvijek pazite na pomične prepreke (kao što su na primjer djeca, životinje, dječja kolica, bicikl...) kao i na jako male ili tanke prepreke (manje kamenje, jako tanki kolčići...) prilikom upravljanja.

Napomena: Za više informacija o kameri za vožnju unazad, pogledajte knjižicu uputstva vašeg vozila.

Zaslon prikazuje obrnutu sliku.

Indikator udaljenosti je prikaz projiciran na ravnoj površini, ta se informacija mora zanemariti kada prikaz ide preko nekog okomitog predmeta ili predmeta na tlu.

Predmeti koji se pojavljuju na rubu zaslona mogu biti iskrivljeni.

U slučaju prejake svjetlosti (snijeg, vozilo na suncu...), vidljivost kamere može biti ometana.

Kada je prtljažnik otvoren ili nije dobro zatvoren, prikazuje se poruka «BOOT OPEN», a prikaz s kamere nestaje.

PODEŠAVANJA SUSTAVA (1/2)



Za pristup parametrima sustava:

- Dodirnite «Poč. zaslon», «POSTAVKE»;
- pritisnite izbornik na donjem dijelu zaslona.
- odaberite jednu rubriku.

Podešavanje zaslona

Osvijetljenost zaslona

Osvijetljenost zaslona može se podešavati.

Podesite jačinu osvijetljenosti zaslona na «Nisko», «Sred» (srednje) ili «Visoko».

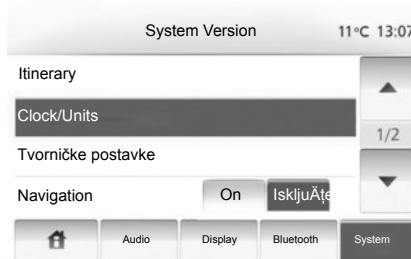

« Karta »

Možete mijenjati kombinaciju boja na zemljovidu za bolju vidljivost zaslona zemljovida po danu i po noći.

- «Autom»: GPS prikazuje zaslon zemljovida. Prelazak u dnevni ili noćni način rada je automatski, ovisno o paljenju svjetala.
- «Dan»: zaslon zemljovida uvijek se prikazuje u svijetlim bojama.
- «Noć»: zaslon zemljovida uvijek se prikazuje u tamnim bojama.

« Klima-Uređaj Info. »

Ova funkcija omogućuje uključivanje/isključivanje prikaza informacija o klima uređaju tijekom promjena podešenja.

Podešavanja sustava

« Jezik »

Ova funkcija omogućuje promjenu jezika sustava i jezika glasovnog navođenja.

PODEŠAVANJA SUSTAVA (2/2)

« Vrijeme »

Ova funkcija omogućuje odabir formata «12 h» i «24 h».

Napomena: sat se automatski postavlja putem sustava GPS. U tom slučaju morate imati zemljovide zemlje u kojoj se nalazite kako biste saznali lokalno vrijeme.

Za ručno mijenjanje sata pritisnite „Sat/Jedinice“, odaberite „Postav. vremena“.

« Jedinice »

Ova funkcija omogućuje postavljanje jedinice udaljenosti prikazane u navigacijskom sustavu. Možete odabrati «km» i «mi».

« Tvorničke postavke »

Ova funkcija omogućuje ponovno početno podešavanje različitih tvornički zadanih parametara.

- «Sve»: ponovno početno podešava sve zadane postavke podešavanja.
- «Telefon»: ponovno početno podešava sve postavke telefona.
- «Navigacija»: ponovno početno podešava sve postavke navigacije.
- «Audio-Mediji-Radio-Sustav»: ponovno početno podešava sve postavke za zvuk/medije/radio.

« Navigacija »

Ova vam funkcija omogućuje uređaja uključivanje ili isključivanje navigacije sustava.

« Verzija sustava »

Ova funkcija omogućuje vam da provjerite verziju sustava.

Podešavanje zvuka

Pogledajte poglavlje “Podešavanje zvuka”.

« Bluetooth postavke »

Pogledajte poglavlje “Uparivanje uređaja/uklanjanje uređaja s popisa uparenih uređaja Bluetooth®”.

AŽURIRANJE SUSTAVA (1/4)



Pomoću USB ključa i računala spojenog na internet možete obaviti:

- ažuriranje kartografskog sadržaja;
- ažurirajte multimedijски sustav;
- kupnju novih zemljovida;
- ažuriranje sadržaja interesnih točaka.

U nekim je zemljama preuzimanje i aktivacija opcije upozorenja na područja opasnosti zabranjena i može biti protuzakonita.

Instalacija softvera

Instalirajte Naviextras Toolbox na svoje računalo u nekoliko klikova. Aplikacija Toolbox može se preuzeti s web-mjesta proizvođača.

Nakon preuzimanja datoteke za instalaciju s internetske stranice <http://renault.naviextras.com> dovoljno je dvokliknuti na datoteku za pokretanje instalacije.

Pratite uputstva koja se prikazuju na zaslonu.

Stvaranje internetskog računa

Kako biste se spojili, kliknite ikonu „Not logged in“ na alatnoj traci smještenoj na gornjem dijelu stranice ili kliknite gumb „Poveži“ na glavnom zaslonu Toolbox. Ako niste prijavljeni na web-mjestu Naviextras.com, to možete učiniti iz okvira Toolbox klikom na gumb „Register“ na stranici prijave.



Jamstvo aktualiziranja karte

Nakon isporuke novog vozila, svoju kartografiju možete besplatno ažurirati tijekom narednih 90 dana. Po isteku tog roka ažuriranja se naplaćuju.

Zaslone koji se nalaze na uputstvu nisu obvezujući.

AŽURIRANJE SUSTAVA (2/4)

Registracija sustava pomoću opcije Toolbox

Kako biste svoj multimedijalni sustav registrirali na svom korisničkom profilu, prvo morate umetnuti prazan ključ USB multimedijalni sustav.

Napomena: za umetanje USB ključa, pogledajte članak „Umetanje USB ključa” u poglavlju „Sustav za navigaciju”.

Napomena: USB ključ se ne isporučuje s multimedijalnim sustavom.

Napomena: korišteni USB ključ mora biti formatiran u formatu FAT32 i imati minimalan kapacitet od 4GB i maksimalan kapacitet od 32GB.

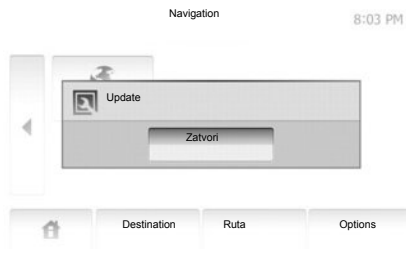

Pohranjivanje sustava na USB ključ

Dok je ključ USB umetnut u utičnicu multimedijalnog sustava USB, odaberite "NAVI" > «Options» > «Nadopuna karte» > «Options» > «Ažuriraj» na drugoj stranici.

Napomena: za registraciju sustava na ključu USB, pokrenite vozilo i ne isključujte motor dok se podaci učitavaju.

Postupak ažuriranja automatski se pokreće. Tijekom postupka ažuriranja sustava ne koristite funkcije multimedijalnog sustava.

Po završetku ažuriranja multimedijalnog sustava ponovno se pokreće sa svim novim, ažuriranim funkcijama.

Zatim umetnite USB ključ u svoje računalo (koje već mora biti spojeno na internet). Dok je sustav spojen i dok ga Toolbox pronalazi na popisu sustava koji se uzimaju u obzir, naziv sustava (ili programa) prikazat će se u gornjem dijelu prozora Toolbox.

Ako ste slijedili upute i uspješno spojili svoj USB ključ, nakon povezivanja vaš će multimedijalni sustav biti registriran u vašem korisničkom profilu.

AŽURIRANJE SUSTAVA (3/4)

Preuzimanje ažuriranja na USB ključ

Ako ste preuzeli besplatne sadržaje ili one koji se plaćaju, kliknite na gumb za ažuriranje u traci izbornika smještenoj na lijevom dijelu u aplikaciji Toolbox.

Na gumbu za ažuriranje prikazuje se zaslona sa svim dostupnim ažuriranjima, među kojima su:

- članci koje ste već preuzeli ali još nisu instalirani (ažuriranja ili dodaci);
- ažuriranja i besplatni dodaci koje ste dodali datoteci za instalaciju iz Kataloga;
- ažuriranja sustava (ako je dostupna novija verzija);
- i posebna besplatna ažuriranja.

Sva su dostupna ažuriranja sortirana po regijama na popisu i kartografiji.

Prema zadanim postavkama, odabiru se svi članci koji se odnose na sve regije, sukladno njihovoj instalaciji. Ako trenutno želite preskočiti neku regiju, odznačite kvadratić na početku linije u dotičnoj tablici. Nakon što pregledate čitavu tablicu, kliknite gumb "Instaliraj" smješten na donjem dijelu zaslona kako biste pokrenuli postupak instalacije.

Toolbox započinje s preuzimanjem i instalacijom odabranih ažuriranja. Pričekajte dok ne dobijete poruku u kojoj stoji da je postupak završen.

Toolbox vas upozorava ako odabrane stavke prelaze maksimalan kapacitet multimedijskog sustava. U tom slučaju možete odabrati članke koje ćete instalirati ili izbrisati iz sustava, sukladno dostupnoj količini memorije za pohranu.

Čak i kada izbrisate članke iz sustava, zadržavate pravo vlasništva nad njima i možete ih naknadno besplatno instalirati.

Ne vadite USB ključ iz multimedijskog sustava i ne isključujte sustav tijekom ažuriranja.



U nekim zemljama, preuzimanje i uključivanje opcije upozorenja na radarske kontrole nije dopušteno i protuzakonito je.

AŽURIRANJE SUSTAVA (4/4)

Ažuriranje sustava i kartografije

Preuzimanje ažuriranja na sustav u vozilu

Po završetku postupka preuzimanja podataka, možete izvaditi USB ključ iz računala. Umetnite USB ključ u USB priključak multimedijskog sustava vozila.

Napomena: za ažuriranje zemljovida, pokrenite vozilo i ne isključujte motor dok se podaci učitavaju.

Ako je multimedijски sustav uključen, automatski će prepoznati ažuriranja dostupna na USB ključu i ponuditi ažuriranje sustava ili kartografije sukladno ažuriranjima dostupnima na USB ključu. Tijekom instalacije ažuriranja nemojte isključivati multimedijalni sustav.

Napomena: preuzimanje i instalacija ažuriranja sustava moguće je samo ako postoji novija verzija.

A



- Zaslون **A** automatski se prikazuje nakon spajanja USB ključa;
- pritisnite **2** za pokretanje ažuriranja;
- pritisnite **1** za povratak na prethodni zaslon.

Postupak ažuriranja automatski se pokreće. Ne obavljajte nikakve radnje tijekom postupka ažuriranja sustava.

Po završetku ažuriranja multimedijalnog sustava ponovno se pokreće sa svim novim, ažuriranim funkcijama.

Licenca

Za dobivanje izvornih kodova GPL, LGPL, MPL i drugih licenci otvorenog izvora koje sadrži ovaj proizvod posjetite internetsku stranicu <http://opensource.lge.com>.

Kao dodatak izvornim kodovima sve cilijane odredbe licence, ograničenja jamstva i navođenje autorskih prava dostupni su za preuzimanje.

LG Electronics isporučit će vam i kodove u otvorenom izvoru na CD-ROM-u nakon plaćanja troškova koji pokrivaju troškove distribucije (kao što su troškovi za medije, slanje i održavanje ako zahtjev pošaljete na opensource@lge.com).

Ova ponuda vrijedi tri godine od datuma kupovine proizvoda.

Tijekom postupka ažuriranja multimedijски sustav može se automatski ponovno pokrenuti. Pričekajte dok se ne prikaže zaslon autoradija.

U slučaju neželjenog prekida ažuriranja, ponovno pokrenite postupak od početka.

SMETNJE U RADU (1/2)

Sustav		
Opis	Uzroci	Rješenja
Ne prikazuje se slika.	Zaslon je u stanju mirovanja.	Provjerite da zaslon nije u stanju mirovanja.
	Sustav se isključuje	Temperatura u unutrašnjosti vozila je preniska ili previsoka.
Ne čuje se nijedan zvuk.	Glasnoća je podešena na najmanje ili je uključena funkcija isključivanja zvuka.	Povećajte glasnoću ili isključite funkciju isključivanja zvuka.
Ne čuje se zvuk s lijevog, desnog, prednjeg ili stražnjeg zvučnika.	Parametri balance ili fader nisu točni.	Pravilno podesite zvuk balance ili fader.

Navigacija		
Opis	Uzroci	Rješenja
Ne čuje se nijedan zvuk.	Glasnoća izbornika „NAVI“ podešena je na najmanje ili je uključena funkcija isključivanja zvuka.	Povećajte glasnoću („Options“ izbornika „NAVI“) ili isključite funkciju isključivanja zvuka. Glasnoću u načinu rada GPS može se podešavati tijekom glasa navigacije.
Položaj vozila na zaslonu ne odgovara njegov stvarnoj lokaciji.	Neispravna lokacija vozila zbog prijema GPS.	Pomaknite vozilo tako da dobijete dobar prijem signala GPS.
Upute na zaslonu ne odgovaraju stvarnoj situaciji.	Verzija sustava je zastarjela.	Nabavite posljednju verziju sustava.
Neke rubrike izbornika nisu dostupne.	Ovisno o zadanoj naredbi, neke rubrike nisu dostupne.	

SMETNJE U RADU (2/2)

Navigacija		
Opis	Uzroci	Rješenja
Glasovno navođenje nije dostupno.	Sustav za navigaciju ne uzima u obzir raskršće. Glasovno navođenje je isključeno.	Povećajte glasnoću zvuka. Provjerite je li glasovno navođenje uključeno.
Glasovno navođenje ne odgovara stvarnoj situaciji.	Glasovno navođenje može se razlikovati ovisno o okruženju.	Vozite u skladu sa stvarnim uvjetima.
Ponuđeni plan puta ne počinje ili ne završava na željenom odredištu.	Sustav ne prepoznaje odredište.	Unesite ulicu u blizini željenog odredišta.

Telefon		
Opis	Uzroci	Rješenja
Ne čuje se zvuk ni zvonjava.	Mobilni telefon nije priključen ili povezan sa sustavom. Glasnoća je podešena na najmanje ili je uključena funkcija isključivanja zvuka.	Provjerite je li mobilni telefon priključen ili povezan sa sustavom. Povećajte glasnoću ili isključite funkciju isključivanja zvuka.
Pozivanje brojeva nije moguće.	Mobilni telefon nije priključen ili povezan sa sustavom. Uključeno je zaključavanje tipkovnice telefona.	Provjerite je li mobilni telefon priključen ili povezan sa sustavom. Otključajte tipkovnicu telefona.



ABECEDNO KAZALO (1/2)

A

adresar HR.28, HR.37 – HR.38
ARTIST HR.18
AUX HR.17 → HR.19

B

BALANCE HR.20
BASS HR.20
biranje broja HR.48
Bluetooth® HR.44, HR.46, HR.48
Bluetooth® audio player
 poništanje uparivanja HR.18
 uparivanje HR.18
broj favorit HR.48

D

detaljni opis puta HR.31 → HR.35

F

FADER HR.20
frekvencija HR.14 → HR.16
frekvencije FM / LW / MW HR.14 → HR.16

G

GPS
 prijem HR.21
 prijemnik HR.21, HR.42

I

informacije o stanju u prometu HR.16
interesna točka HR.26 – HR.27, HR.36
isključenje zvuka HR.13
izbornik HR.48

J

jačina zvuka HR.13
jačina zvuka komunikacije HR.13
jačina zvuka: u skladu s brzinom HR.13

K

karta
 karta označena brojevima HR.21
 podešavanja HR.36, HR.39
 prikaz HR.22, HR.36
 skala HR.22

M

memoriranje radio stanice HR.14 → HR.16

N

način rada 3D/2D HR.31
način rada LIST/LISTE HR.14
način rada MANU/MANUEL HR.14
način rada PRESET HR.14 → HR.16
navođenje
 glasovno HR.31 → HR.35
 karta HR.31 → HR.36
 poništenje HR.35
 uključivanje HR.31

O

obilazak HR.31 → HR.35
odredište HR.25 → HR.30, HR.37 – HR.38
odspajanje telefona HR.45
označiti brojem HR.49

P

parametriranje HR.20
podešavanja HR.40 → HR.42, HR.52 – HR.53
 audio HR.20
 navigacija HR.40 → HR.42
 osvijetljenost HR.52
 raspodjela zvuka lijevo/desno HR.20
 raspodjela zvuka straga/srijeda HR.20
POI HR.26 – HR.27, HR.36
pomicanje na karti HR.36
pomoćni izvor HR.17 → HR.19
potvrdite jedno odredište HR.29 – HR.30
pozvati HR.49

ABECEDNO KAZALO (2/2)

prekidanje poziva.....	HR.50
primanje poziva	HR.50

R

RDS	HR.5, HR.16
-----------	-------------

S

sat.....	HR.52
prikaz.....	HR.52
smetnje u radu.....	HR.58 – HR.59
spajanje Bluetooth.....	HR.46
spajanje telefona	HR.46
sustav	
ažuriranja	HR.54 → HR.57

U

ubrzano pretraživanje.....	HR.17
unos adrese.....	HR.25
uparivanje telefona	HR.44
USB	HR.54 → HR.57
USB ključ.....	HR.54 → HR.57
USB utičnica	HR.18, HR.54 → HR.57
utičnica Jack.....	HR.19

V

visoki tonovi.....	HR.20
vožnja	HR.10

W

WMA.....	HR.17
----------	-------

Z

zaslon	
podešavanja.....	HR.36
u stanju pripravnosti	HR.10
zaslon sustava za navigaciju.....	HR.31 → HR.36
zaslone sustava za navigaciju	HR.31 → HR.35
zaustavljanje.....	HR.10

Vsebina

Priporočila za uporabo	SLO.3
Splošno	SLO.5
Splošen opis	SLO.5
Predstavitve možnosti upravljanja	SLO.8
Vklop/izklop	SLO.10
Delovanje in uporaba	SLO.11
Glasnost	SLO.13
Radio/AUX	SLO.14
Poslušanje radia	SLO.14
Pomožni viri zvoka	SLO.17
Nastavitve zvoka	SLO.20
Navigacija	SLO.21
Navigacijski sistem	SLO.21
Branje karte	SLO.22
Vnos destinacije	SLO.25
Vodenje	SLO.31
Nastavitve karte	SLO.36
Urejanje priljubljenih	SLO.37
Nastavitve navigacije	SLO.39
Driving-ECO ²	SLO.43
Naprava Bluetooth	SLO.44
Seznanjanje/prekinitev seznanjanja naprave Bluetooth®	SLO.44
Priklop/odklop naprav Bluetooth®	SLO.46

Imenik telefona	SLO.48
Klicanje/sprejemanje klica	SLO.49
Kamera za vzvratno vožnjo	SLO.51
Možnosti reguliranja sistema	SLO.52
Posodobitev sistema	SLO.54
Motnje delovanja	SLO.58

Zadevni lastnik si pridruže vse pravice, vključno s pravicami, povezanimi z računalnikom, vsebino in drugimi elementi, ki so nameščeni in delujejo v vozilu, prav tako pa pravice, povezane s tržnimi znamkami in prikazanimi logotipi.

PREVIDNOSTNI UKREPI ZA UPORABO (1/2)

Med uporabo sistema je treba slediti spodaj navedenim previdnostnim ukrepom zaradi varnosti ali tveganja za materialno škodo. Obvezno upoštevajte veljavno zakonodajo države, v kateri ste.



Previdnostni ukrepi glede uporabe multimedijskega sistema

- Uporabljajte gumb za upravljanje (na sprednjem delu ali na volanu) in si oglejte informacije na zaslonu, če vam to omogočajo pogoji vožnje.
- Glasnost prilagodite tako, da bo mogoče slišati tudi zvoke iz okolice.

Previdnostni ukrepi glede navigacije

- Uporaba navigacijskega sistema nikakor ne pomeni, da vozniku ni treba voziti odgovorno in previdno.
- Glede na geografsko lego se lahko zgodi, da »zemljevid« nima najnovejših podatkov o poteh. Bodite previdni. V vsakem primeru imajo cestno prometni znaki in predpisi prednost pred navodili navigacijskega sistema.

Materialni previdnostni ukrepi

- Zvočnega sistema ne razstavljajte ali spreminjajte, sicer obstaja tveganje materialne škode in požara.
- V primeru težav v zvezi z delovanjem in glede vseh postopkov razstavljanja kontaktirajte predstavnika proizvajalca.
- V bralnik ne vstavljajte tujkov.

Previdnostni ukrepi pri uporabi telefona

- Uporabo telefona v vozilu urejajo določeni zakoni. Ti ne dovolijo uporabe sistemov za prostoročno telefoniranje pri vseh okoliščinah vožnje: vsak voznik mora med vožnjo ostati zbran;
- Telefoniranje med vožnjo moti koncentracijo in je lahko nevarno ne glede na to, kaj voznik v danem trenutku počne s telefonom (vnaša številke, se pogovarja, išče stik v imeniku itd.).

PREVIDNOSTNI UKREPI ZA UPORABO (2/2)

Opis modelov, ki jih v teh navodilih ni, je bil pripravljen na podlagi lastnosti, znanih na dan priprave tega dokumenta. **Navodila združujejo skupino obstoječih funkcij za opisane modele. Njihova prisotnost je odvisna od modela opreme, izbranih možnosti in države komercializacije. Prav tako so lahko v tem dokumentu opisani načini delovanja, ki se bodo pojavili tekom leta.** Pri nekaterih znamkah in modelih telefonov so lahko nekatere funkcije delno ali v celoti nezdržljive z multimedijским sistemom vozila.

V priložniku je »predstavniki servisne mreže« tisti predstavnik, ki je odobren s strani proizvajalca vozila.

SPLOŠEN OPIS (1/3)

Uvod

Multimedijski sistem v vozilu ima naslednje funkcije:

- radio RDS;
- upravljanje pomožnih virov zvoka;
- telefon za prostoročno telefoniranje;
- pomoč za navigacijski sistem;
- pomoč pri parkiranju (kamera za vzvratno vožnjo).

Funkcije radia

Multimedijski sistem omogoča poslušanje radijskih postaj FM (modulacija frekvence) in AM (modulacija amplitude).

Sistem RDS omogoča prikaz imena nekaterih postaj in samodejno predvajanje informacij, ki jih prenašajo radijske postaje FM:

- informacije o splošnem stanju cestnega prometa;
- novice.
- nujna obvestila.

Dodatna zvočna funkcija

Predvajalnik zvoka lahko poslušate neposredno prek zvočnikov vozila. Za priključitev predvajalnika obstaja več možnosti glede na napravo:

- priključek jack 3,5 mm;
- USB avdio;
- povezava Bluetooth®.

Če želite podrobne informacije o seznamu združljivih naprav, se obrnite na predstavnika servisne mreže ali pa obiščite spletno mesto proizvajalca (če ga ima).

SPLOŠEN OPIS (2/3)

Funkcija za prostoročno telefoniranje

Sistem za prostoročno telefoniranje Bluetooth® zagotavlja naslednje funkcije in pri tem omogoča uporabo telefona brez rok:

- klicanje/sprejemanje klica/prekinitvev klica;
- prenos seznama stikov imenika telefona;
- ogled zgodovine klicev za klice, opravljene prek multimedijskega sistema;
- klicanje službe za podporo.

Združljivost telefonov

Nekateri telefoni niso združljivi s sistemom za prostoročno telefoniranje, pri čemer je onemogočena uporaba skupine ponujenih funkcij ali pa kakovost zvoka ni optimalna.

Če želite podrobne informacije o seznamu združljivih telefonov, se obrnite na predstavnika servisne mreže ali pa obiščite spletno mesto proizvajalca (če ga ima).

Funkcija pomoč pri navigaciji

Navigacijski sistem s sprejemanjem signalov GPS samodejno določa geografski položaj vozila.

Priporoča načrt poti do cilja, ki ste ga izbrali, pri čemer uporablja zemljevid cest.

Nazadnje po korakih pokaže pot vožnje z zaslonkim prikazom in glasovnimi sporočili.



Cilj sistema za prostoročno telefoniranje je olajšati komunikacijo tako, da se zmanjša število dejavnikov tveganja, a so nekateri še vedno prisotni. Obvezno upoštevajte veljavno zakonodajo države, v kateri ste.

SPLOŠEN OPIS (3/3)

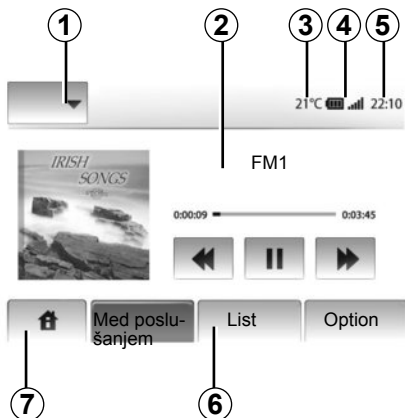

Prikazi

Zaslon menijev

1 Območje izbire načina:

- prikaz izbranega načina;
- ko se dotaknete območja načina, preostalo območje preide v način seznama.

2 Območje kazala vsebine.

prikaže vsebino rubrike v meniju in pripadajoče informacije.

3 Zunanja temperatura.

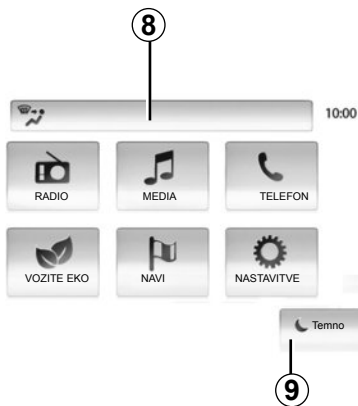

4 Območje informacije telefoniranja:

- če je telefon povezan z multimedij-skim sistemom, so prikazani podatki o ravni sprejema in bateriji priključene naprave.

5 Območje ure.

6 Območje menija:

- prikaže podrejeni meni načina;
- sedanjni meni je podčrtan.

7 Območje vstopa

Gumb »Domov« ali »nazaj«: prikaže se domača stran ali prejšnji zaslon.

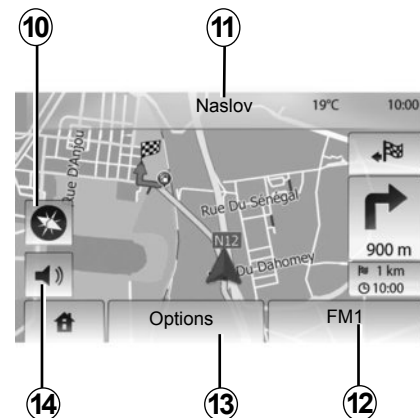

8 Informacije o klimatski napravi.

9 Vključitev stanja pripravljenosti prikazovalnika ali dostop do podmenijev.

Zaslon navigacijskega sistema

10 Način zemljevida (2D/3D).

11 Ime naslednje ulice.

12 Trenutne avdio informacije.

13 Možnosti nastavitve poti in zemljevida.

14 Glasovno vodenje vključeno/izključeno.

PREDSTAVITEV MOŽNOSTI UPRAVLJANJA (1/2)

Zaslon izberete tako, da pritisnete želeni del zaslona.

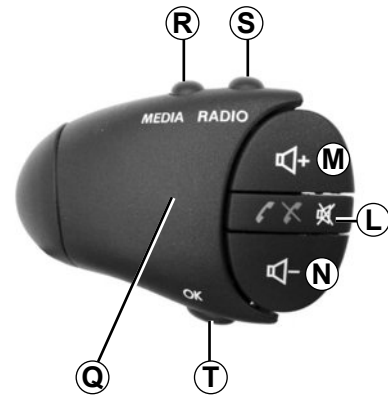
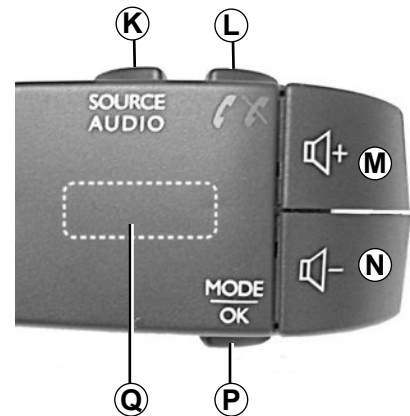
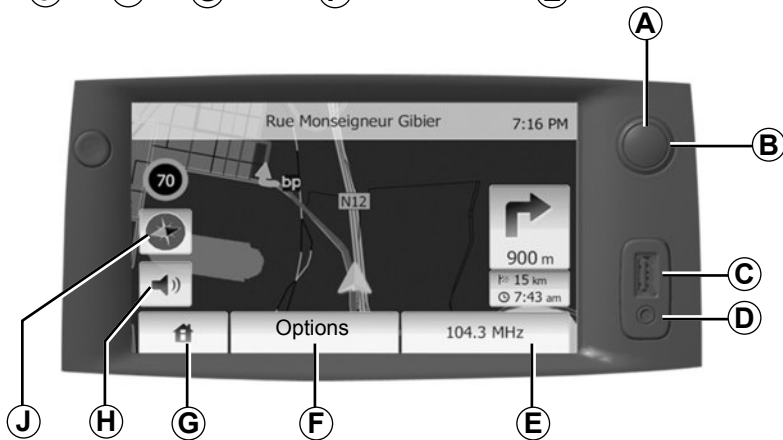
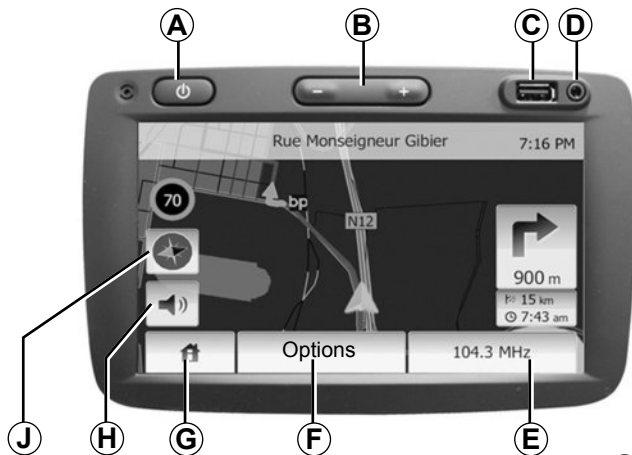

PREDSTAVITEV MOŽNOSTI UPRAVLJANJA (2/2)

	Funkcije
A	Kratek pritisk: vklop/izklop ohranjevalnika zaslona.
B, MIN	Nastavitev glasnosti.
C	Vtičnica USB.
D	3,5-mm priključek Jack.
E	Dostop do trenutnega medija (radio, AUX).
F	Dostop do menija »Možnosti«.
G	Dostop do menija »Začetna stran«.
	Telefon ali dodatni viri: zapustite okno in se vrnite na zaslon za navigacijo (trenutno).
H	Vklop/izklop glasovnega vodenja.
J	Spreminjanje načina pogleda zemljevida (2D/3D)
K	<ul style="list-style-type: none">– Prvi pritisk: dostop do funkcij vira med poslušanjem;– naslednji pritiski: izbiranje vira zvoka (radio, AUX).
L	<ul style="list-style-type: none">– Odložitev/dvig slušalke;– izklop/vklop zvoka.
M+N	Izklop/vklop zvoka.
P	Sprememba načina izbire radijske postaje (»Glavne«, »Seznam«, »Programirane«)
Q	Kolesce na zadnji strani: <ul style="list-style-type: none">– radio: iskanje radijske postaje;– mediji: iskanje zvočnega posnetka.
R	Izbira med razpoložljivimi mediji (USB, AUX, iPod® in Bluetooth®).
S	Izbira načina radijskega sprejema/preklapljanje med AM in FM.
T	Potrditev izbora.

VKLOP/IZKLOP



Vklop

Multimedijski sistem se vklopi samodejno ob vključitvi kontakta.

V drugih primerih pritisnite tipko **A**, da vklopite multimedijski sistem.

Pri izključenem kontaktu lahko sistem uporabljate 20 minut.

Če želite, da bo multimedijski sistem deloval še 20 minut, pritisnite **A**.



Izklop

Sistem se zaustavi samodejno, ko se prekine kontakt.



21:40

Ohranjevalnik zaslona

Način ohranjevalnika zaslona omogoča izklop zaslona prikaza.

V tem načinu radio ali sistem vodenja ne deluje.

Na kratko pritisnite tipko **A**, da vključite/izključite ohranjevalnik zaslona.

Vsako **drugo** dejanje začasno ponovno vključi zaslon.

DELOVANJE IN UPORABA (1/2)

Zaslon na dotik

Kratek pritisk:

- izbira možnosti;
- izvedba možnosti (zaslon medijskega predvajalnika).
S pritiskom na gumb napredujete na naslednji naslov.

Daljši pritisk:

- shranjevanje elementa (zaslon radia);
Z daljšim pritiskom predhodno programirane številke shranite trenutno radijsko postajo.
- Hiter prikaz;
Z daljšim pritiskom enega od gumbov za prikaz začnete hiter prikaz (strani).
- Hitro previjanje naprej/nazaj (zaslon medijskega predvajalnika).
Z daljšim pritiskom gumba za hitro previjanje naprej/nazaj se pomikate naprej/nazaj po vsebini.

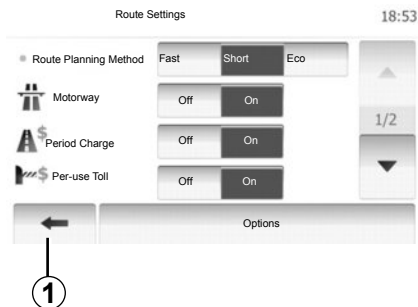

Vrnitev v meni »Domov«

Sistem se vrne v meni »Domov«, če kjer koli v sistemu pritisnete in pridržite gumb **1**.

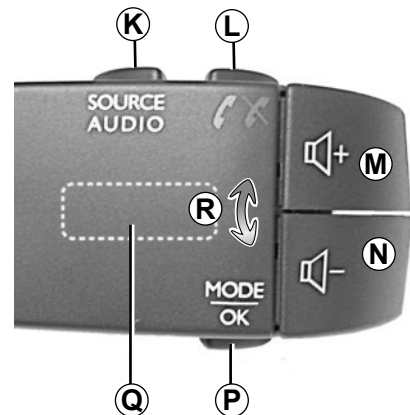

Uporaba možnosti upravljanja pod volanom

Če želite spremeniti način iskanja radijskih postaj, pritisnite tipko **P**.

Če želite zamenjati postajo (premik **R**), zavrtite kolesce **Q**.

Če želite spremeniti vir (AUX, AM, FM), pritisnite gumb **K**.

DELOVANJE IN UPORABA (2/2)

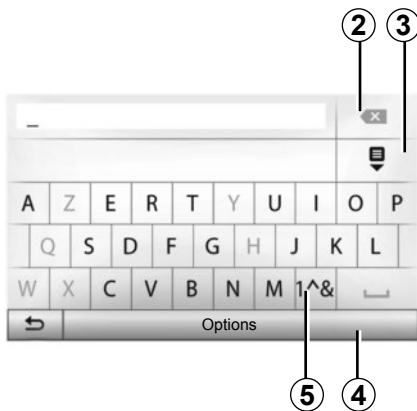

Izberite **2**, če želite popraviti vnos.

Izberite **3** za prikaz seznama rezultatov.

Izberite **4** za spreminjanje konfiguracije tipkovnice.

Izberite **5** za uporabo števil in simbolov.

Uporaba črkovne tipkovnice

Med izpolnjevanjem rubrike s črkovno tipkovnico izberite vsako črko na tipkovnici.

Med vnašanjem vsake črke sistem onemogoči premočno bleščanje nekaterih črk, da jih lažje vnesete.

GLASNOST

Glasnost

Glasnost zvoka lahko prilagajate med poslušanjem različnih sporočil, virov, zvonjenj in telefonske komunikacije:

- tako, da obrnete ali pritisnete **B**;
- ali na **M/N**.

Poslušani radijski vir se prekine ob sprejemu prometnih informacij »TA«, novic ali opozoril.



Glasnost zvoka prilagodite tako, da bo mogoče slišati tudi šume iz okolice.

Prekinitev zvoka

Na stikalu pod volanom na kratko pritisnite **L** ali hkrati **M** in **N**. Na zaslonu se prikaže sporočilo »MUTE«.

Če želite nadaljevati poslušanje trenutnega vira, ponovno na kratko pritisnite **L** ali hkrati **M** in **N**.

Ta funkcija se samodejno deaktivira med spreminjanjem zvoka, oddajanjem novic ali prometnih informacij.

Nastavitev glasnosti glede na hitrost

Če je ta funkcija aktivirana, se glasnost zvočnega sistema in navigacije spreminja glede na hitrost vozila.

Če želite to funkcijo vključiti in urediti, glejte razdelek »Nastavitev glasnosti glede na hitrost« v poglavju »Nastavitve zvoka«.

POSLUŠANJE RADIA (1/3)

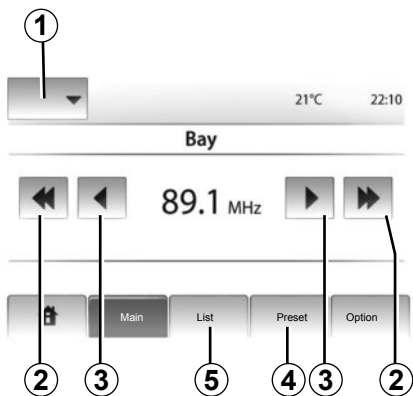

Izbira frekvenčnega območja

Pritisnite **1**.

Izberite zeleno frekvenčno območje (AM ali FM) tako, da pritisnete ustrezen gumb.

Izbira postaje

Radijsko postajo lahko izberete na več načinov.

Ko izberete frekvenčno območje, način izberete tako, da pritisnete **4** ali **5**.

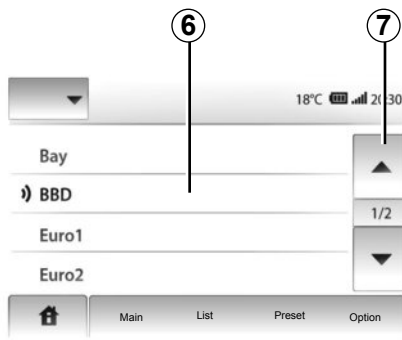

način »List«

Izberite način »List« s pritiskom na **5**.

S tem načinom delovanja ime postaje enostavno poiščete na seznamu, ki je urejen po abecednem redu (samo FM).

Na izbiro imate do 50 radijskih postaj.

Želene postaje izberite tako, da pritisnete območje **6**.

Pritisnite **7** za prikaz vseh postaj.

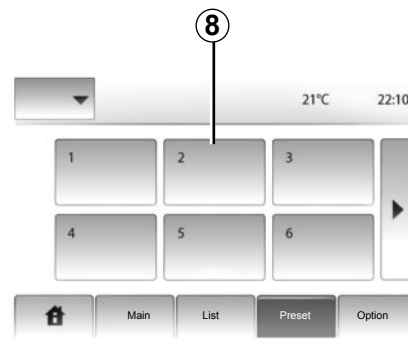

Imena radijskih postaj, katerih frekvence ne uporabljajo sistema RDS, se ne pojavijo na zaslonu. Njihove frekvence najdete razvrščene na koncu seznama.

način »Prednastavitev«

Izberite način »Prednastavitev« s pritiskom na **4**.

S tem načinom lahko priključite postaje, ki ste jih predhodno shranili (če želite več informacij, glejte razdelek »Shranjevanje postaj« v tem poglavju).

Pritisnite območje **8**, da izberete shranjene postaje.

POSLUŠANJE RADIA (2/3)

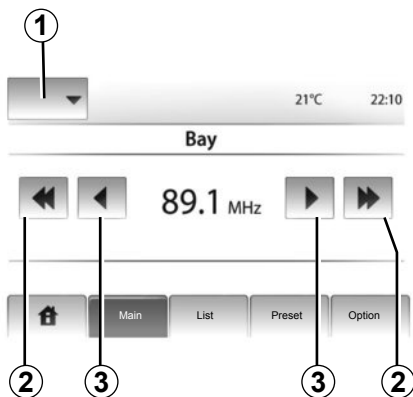

način »Main«

S tem načinom ročno poiščete postaje v izbranem frekvenčnem območju.

Izberite valovno dolžino tako, da zaporedoma pritisnete **3**.

Če želite, da se iskanje radijskih postaj zažene samodejno, na hitro pritisnite **2**.

Po potrebi postopek ponovite vsakokrat, ko se iskanje ustavi.

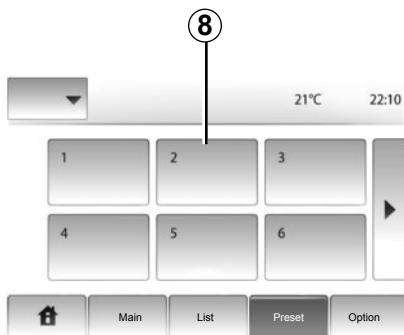

Za samodejno iskanje postaj lahko uporabite tudi gumb **Q**.

Shranjevanje postaje

Z enim od prej opisanih načinov izberite radijsko postajo.

Z daljšim pritiskom ene od tipk v območju **8** shranite radijsko postajo.

Za vsako valovno dolžino lahko shranite do 12 postaj.

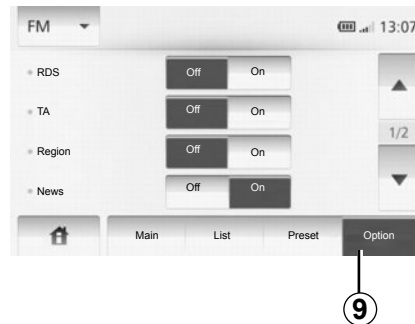

Nastavitve radia

Meni z nastavitvami zvoka prikažite s pritiskom gumba **9**. Funkcije lahko vklopite ali izklopite s pritiskom gumba »On« ali »Off« (meni nastavitvev se spremeni glede na frekvenčno območje).

Na voljo so naslednje funkcije:

- »RDS«;
- »TA«;
- »Območje«;
- »Novice«;
- »AM«;
- »Posod. seznam«.

POSLUŠANJE RADIA (3/3)

»RDS«;

Nekatere radijske postaje FM oddajajo besedilne informacije v zvezi s programom, ki ga trenutno poslušate (npr. naslov pesmi).

Opomba: s temi informacijami razpolagajo samo nekatere radijske postaje.

»TA«

Če je ta funkcija vklopljena, multimedijski sistem omogoča samodejno iskanje in poslušanje cestnih informacij od trenutka, ko jih nekatere radijske postaje FM začnejo oddajati.

Opomba: samodejno oddajanje prometnih informacij je izklopljeno, ko je multimedijski sistem nastavljen na frekvenčno območje AM.

Ko je funkcija vklopljena, izberite informacijsko radijsko postajo in nato izberite drug vir za poslušanje, če želite.

Cestne informacije se oddajajo samodejno in prednostno ne glede na to, kateri vir poslušate.

Če želite to funkcijo vključiti ali izključiti, glejte razdelek »Nastavitve radia« v tem poglavju.

»Območje«

Frekvenca radijske postaje »FM« se lahko spreminja glede na zemljepisni položaj.

Če želite po menjavi regije poslušati isto radijsko postajo, vključite funkcijo »Območje«, da omogočite multimedijskemu sistemu samodejno spremljanje spremembe frekvence. V primeru izgubljanja postaje multimedijski sistem samodejno poišče drugo postajo s podobno vsebino.

Opomba: takšno spremljanje je mogoče samo pri določenih radijskih postajah.

Slabi pogoji sprejema lahko včasih povzročijo nepričakovane in neprijetne spremembe frekvenc. Izključite samodejno funkcijo.

Če želite to funkcijo vključiti ali izključiti, glejte razdelek »Nastavitve radia« v tem poglavju.

»Novice«

Ko je ta funkcija vklopljena, omogoča samodejno poslušanje informacij, ki jih oddajajo nekatere radijske postaje FM.

Če nato izberete drug vir, bo oddajanje izbrane vrste programa prekinilo branje drugih virov.

Če želite to funkcijo vključiti ali izključiti, glejte razdelek »Nastavitve radia« v tem poglavju.

»AM«

Po želji lahko vključite ali izključite valovno dolžino AM. Če želite to funkcijo vključiti ali izključiti, glejte razdelek »Nastavitve radia« v tem poglavju.

»Posodobitev seznama«

Če želite posodobiti seznam postaj in pridobiti najnovejše, pritisnite »Začetek« (samo FM).

POMOŽNI VIRI ZVOKA (1/3)

Vaš multimedijски sistem vključuje dva dodatna vhoda za priključitev zunanega vira zvoka (predvajalnik MP3, prenosni predvajalnik zvoka, ključ USB, telefon itd.).

Za seznanitev s položajem vhoda glejte poglavje »Predstavitev možnosti upravljanja«.

Načela delovanja

Povezava

Obstajata dve vrsti priključkov:

- vhod USB,
- priključek jack.

Priključite predvajalnik glede na vrsto vaše naprave.

Ko je dodatni vir priključen v vhod USB ali priključek jack, ga sistem zazna samodejno.

Opomba: uporabljeni ključ USB mora biti formatiran v formatu FAT32 in mora imeti največ 32Gb prostora.

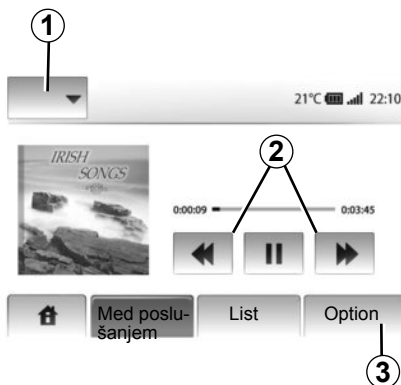

Izbira dodatnega vira

Med navigacijo ali poslušanjem radia pomožni vir zvoka izberete tako, da pritisnete tipko »Domov« ali »MEDIA«.

Multimedijски sistem bo ponovno zavrtel zvočni posnetek, ki ste ga poslušali nazadnje.

Opomba: če multimedijски sistem ni vklopljen, se sprememba dodatnega vira zvoka ne upošteva samodejno.

Če želite zamenjati dodatni vir zvoka, pritisnite **1**. Takoj se prikaže seznam virov vhodov, ki so na voljo:

- USB: ključ USB, bralniki MP3, telefon (odvisno od telefona) itd.;
- iPod®: naprava z vgrajeno napravo iPod®;
- BT: naprave Bluetooth®;
- AUX: priključek jack 3,5 mm.

Oblike zapisa zvoka

Oblike zapisa dodatnega vira zvoka so lahko MP3 in WMA.

Hitrejša branje

Za hiter premik naprej ali nazaj zadržite gumb **2**.

Branje se nadaljuje, ko tipko izpustite.



Prenosni predvajalnik uporabljajte, če vam to omogočajo pogoji v prometu.

Med vožnjo prenosni predvajalnik zvoka pospravite (v primeru močnega zaviranja ga lahko vrže v zrak).

POMOŽNI VIRI ZVOKA (2/3)

»Ponovi«

Ta funkcija je na voljo v načinih »BT« in »USB« in omogoča ponovno predvajanje enega ali vseh posnetkov.

Pritisnite **3** in nato »Off«, »Skladba« ali »All«.

»Branje po naključnem vrstnem redu«

Ta funkcija je na voljo v načinih »BT« in »USB« in omogoča predvajanje vseh skladb v naključnem vrstnem redu. Pritisnite **3**, nato pa »Vklop«, »Off« ali »Mapa«.

Dodaten vhod: priključek USB, Bluetooth®

Povezava: USB in digitalni prenosni predvajalnik zvoka

Povežite vhod prenosnega predvajalnika zvoka z vhodom priključka USB na ohišju.

Ko je vhod USB digitalnega prenosnega predvajalnika zvoka povezan, se prikaže meni »USB«.

Opomba: nekaterih vrst prenosnih digitalnih predvajalnikov morda ne bo mogoče povezati z multimedijским sistemom.

Polnjenje prek vhoda USB

Ko je priključek USB prenosnega predvajalnika priključen v vhod USB multimedijского sistema, lahko med uporabo polnite baterijo (ali je ne porablja).

Opomba: pri nekaterih napravah se baterija ne polni oz. se prazni, ko so povezane z vhodom USB na multimedijским sistemom.

Povezava: iPod®

Priključite konektor naprave iPod® v vhod USB multimedijского sistema. Ko je vhod USB vašega iPod® povezan, se prikaže meni »iPod«.

Uporaba

Izberite »iPod« na spustnem seznamu **1** in nato pritisnite na seznam predvajanja ali na želeni zvočni posnetek na zaslomu multimedijского sistema.

Vse zvočne posnetke na vaši napravi »iPod« lahko neposredno izberete na zaslomu multimedijского sistema.



Opomba: ko je naprava »iPod« povezana, je ne boste mogli več neposredno upravljati. Uporabiti morate tipke na sprednjem delu multimedijского sistema.

Opomba: uporabite kabel iPod®, ki se uporablja samo za predvajalnik iPod®, ko priključite iPod® v vhod USB.

POMOŽNI VIRI ZVOKA (3/3)

Povezava: Bluetooth®

Glejte poglavje »Priključitev/izključitev naprav Bluetooth®«.

Ko je naprava Bluetooth® povezana, se meni »BT« prikaže v spustnem meniju **1**.

Uporaba

Glede na vrsto prenosnega predvajalnika izberite mapo (predvajalnik MP3, ključ USB) ali seznam predvajanja (prenosni digitalni predvajalnik glasbe).

Opomba: po priključitvi ni več mogoče neposredno upravljanje predvajalnika zvoka. Uporabiti morate tipke na sprednjem delu multimedijskega sistema.



Izbiranje posnetka

Če želite izbrati zvočni posnetek v mapi, pritisnite »List«.

Če se v mapi želite pomakniti za eno raven nazaj, pritisnite **4**.

Privzeto so albumi razvrščeni po abecednem vrstnem redu.

Opomba: če priključite ključ USB, so vse mape na enaki ravni.

Glede na vrsto digitalnega prenosnega predvajalnika lahko izbor zožite z mapami in datotekami.

Opomba: po želji uporabite povezavo USB, da omogočite lažje iskanje glasbe.

Dodatni vhod: priključek jack

Povezava

Povežite priključek Jack prenosnega predvajalnika zvoka s priključkom na vhodu Jack multimedijskega sistema.

Uporaba

Na zaslonu multimedijskega sistema se ne prikaže nobena informacija o imenu izvajalca ali steze.

Opomba: zvočnega posnetka ni mogoče izbrati neposredno prek multimedijskega sistema.

Če želite izbrati zvočni posnetek, morate predvajalnik zvoka neposredno upravljati, ko je vozilo ustavljeno.

Zvok iz analognega vhoda (AUX) je običajno manj kakovosten od zvoka iz digitalnih vhodov (USB, Bluetooth®).

NASTAVITEV ZVOKA

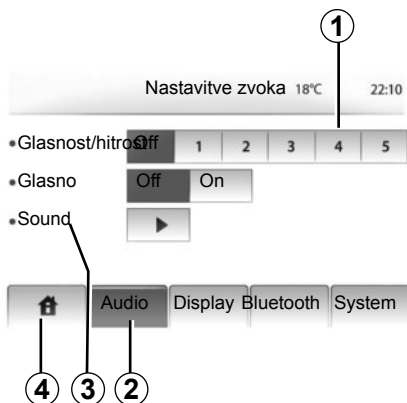

Meni z nastavitvami prikažite s pritiskom na »Domov« > »NASTAVITVE«. Pritisnite gumb **2**.

Meni nastavitvev lahko zapustite tako, da pritisnete gumb **4**.

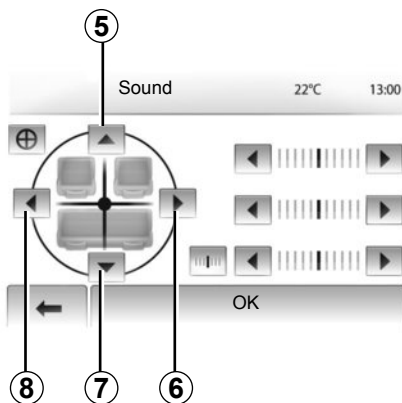

Glasnost glede na hitrost (Glasnost/hitrost)

Kadar hitrost vozila preseže 40 km/h, se glasnost poveča v primerjavi s prvotno glasnostjo.

Razmerje glasnost/hitrost lahko prilagajate s pritiskom na območju **1**.

Glasnost (Loudness)

Pritisnite »Vklop« ali »Izklop«, če želite vključiti/izključiti funkcijo loudness.

Zvok

Meni prikažite s pritiskom na **3**.

Porazdelitev levo/desno in spredaj/zadaj

Pritisnite **6** ali **8** za porazdelitev zvoka levo/desno (balance).

Pritisnite **5** ali **7** za porazdelitev zvoka spredaj/zadaj (balance).

Ko nastavite porazdelitev zvoka, pritisnite »OK«.

Nizki, srednji, visoki toni

Pritisnite puščico levo ali desno, da nastavite nizke, srednje in visoke tone.

Po opravljeni nastavitvi pritisnite »OK«.

NAVIGACIJSKI SISTEM

Navigacijski sistem

Navigacijski sistem določa vaš položaj in vas vodi na podlagi naslednjih informacij:

- sprejemnika GPS;
- digitalnega zemljevida.

Sprejemnik GPS

Navigacijski sistem uporablja satelite GPS (Sistem globalnega določanja položaja) v zemeljski orbiti.

Sprejemnik GPS prejema signale od več satelitov. Tako lahko določi položaj vozila.

Opomba: po spremembi položaja brez vožnje na dolgi razdalji (trajekt, kombinirani prevoz) lahko traja nekaj minut, da sistem ponovno vzpostavi normalno delovanje.

Digitalni zemljevid

Digitalni zemljevid je sestavljen iz cestnih zemljevidov in načrtov mest, ki jih potrebuje sistem.

Ključ USB »Zemljevid«

Če želite namestiti najnovejšo različico, vstavite ključ USB v računalnik, ki je povezan z internetom. Glejte poglavje »Posodobitev zemljevida«.

Opomba: ključ USB ni priložen sistemu.

Najbolje je, da uporabljate najnovejšo izdajo.

Vstavljanje ključa USB

Vstavite ključ USB v priključek USB **C** sistema.

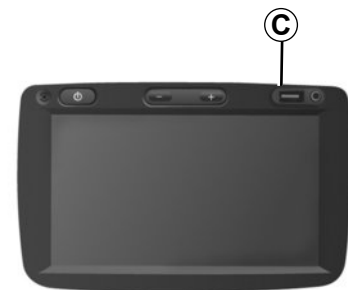

BRANJE ZEMLJEVIDA (1/3)

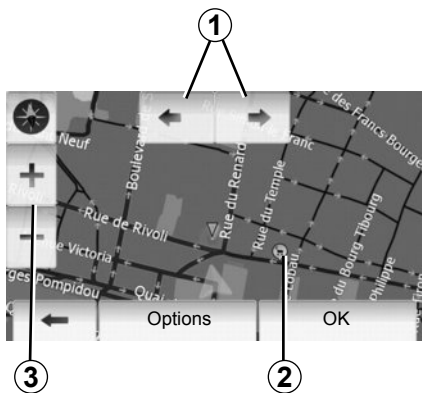

Prikaz zemljevida

Za prikaz zemljevida območja okrog položaja vozila pritisnite »Domov« > »Show map«.

Dotaknite se zaslonskega zemljevida.

Če se želite pomikati po zemljevidu za navigacijo, ga premikajte v zeleni smeri po zaslonu.

Če želite spremeniti merilo, pritisnite **3**.

Vrtite zemljevid s pritiskom na **1**.

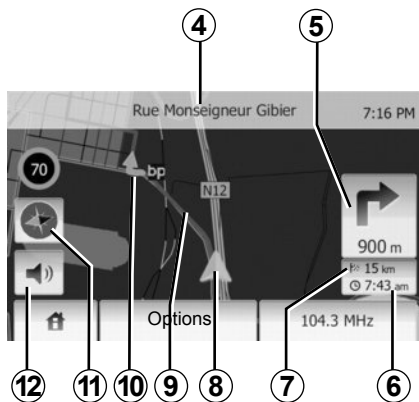

Legenda zemljevida

- 4** Ime naslednje glavne ceste ali informacije o naslednjem prometnem znaku.
- 5** Razdalja in nakazovanje naslednje spremembe smeri.
- 6** Predviden čas prihoda.
- 7** Prikaz števila kilometrov do cilja.
- 8** Položaj vozila na zemljevidu za navigacijo.
- 9** Načrt poti, ki ga izračuna navigacijski sistem.
- 10** Znak za spremembo smeri.

11 Način 2D/3D.

12 Vkllop/izkllop glasovnega vodenja.

Položaj GPS

Ta funkcija omogoča prepoznavanje geografske lokacije izbranega kraja (naslov/zemljepisna dolžina/nadmorska višina).

Na zaslonu se dotaknite zelenega kraja. Pritisnite »Options« in nato »News«, da najdete natančni položaj izbranega kraja.

Način 2D/3D

Če želite preklapljati med pogledoma 2D in 3D na zemljevidu, pritisnite **11**.

Kartografski simboli

Navigacijski sistem za prikaz točk zanimanja (POI) uporablja simbole **2**. Glejte odstavek »Prikaz točk zanimanja« v poglavju »Nastavitve zemljevida«.

BRANJE ZEMLJEVIDA (2/3)



Kje sem?

S to funkcijo lahko preverite informacije o trenutnem položaju in poiščete točko zanimanja v bližini. Funkcija deluje, ko je sistem GPS priključen.

Pritisnite »Options« na zaslonskem zemljevidu in nato »Where Am I?«.

Na tem zaslonu so naslednje informacije:

- zemljepisna širina;
- zemljepisna dolžina;
- Nadmorska višina;
- Številka ceste;
- trenutni naslov.

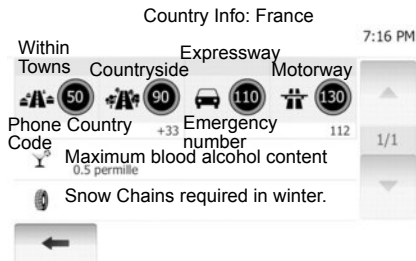

Informacije o državi

Pritisnite **13** in nato »Country Info«.

S to funkcijo lahko prikažete informacije o državi glede na vaš trenutni položaj.

Na tem zaslonu so naslednje informacije:

- Omejitve hitrosti
Prikazane so omejitve hitrosti za prehitvalne pasove. Prikazana enota je odvisna od aktivnih regionalnih parametrov. Če podatki niso na voljo, se namesto preglednice s številkami prikaže »--«.

- Telefonska koda države;
- Številka za klic v sili;
- Veljavne zakonske omejitve v državi;
 - Najvišji dovoljeni delež alkohola v krvi;
 - Obvezna uporaba varnostnega telovnika;
 - Obvezen gasilni aparat;
 - Obvezna uporaba luči podnevi in ponoči;
 - Obvezne nadomestne žarnice;
 - Obvezen komplet prve pomoči;
 - Obvezen opozorilni trikotnik;
 - Obvezna uporaba čelade za motoriste;
- Pozimi obvezne snežne verige;
- Pozimi priporočene snežne verige;
- Pozimi obvezne zimske pnevmatike;
- Pozimi priporočene zimske pnevmatike.

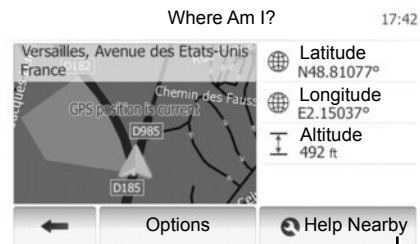

Pomoč v bližini

S to funkcijo lahko poiščete pomoč v bližini vašega trenutnega položaja.

Pritisnite **14**, da odprete nov zaslon za hitro iskanje.

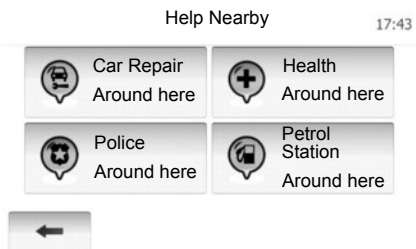

Informacije na tem zaslonu:

- Servisna delavnica za popravilo avtomobila;
- Zdravniške in nujne službe;
- Policijske postaje;
- Bencinske črpalke.

Če želite iskati cilj na tem zaslonu, glejte poglavje »Vnos cilja« in informacije pod točko »Izbira točke zanimanja«.

VNOS CILJA (1/6)

Meni »Cilj«

Pritisnite »Home« > »NAVI« > »Cilj«, da dostopite do menija »Cilj«.

Meni »Cilj« vam ponudi različne načine določitve cilja:

- vnos naslova (celotnega ali delnega);
- izbira naslova med »točkami zanimanja (PI)«;
- izbira cilja med prejšnjimi cilji;
- izbira naslova med priljubljenimi cilji;
- izbira cilja na zemljevidu;
- izbira zemljepisne širine in dolžine.

Vnos naslova

Pritisnite **1**

Ta rubrika omogoča iskanje celega ali delnega naslova: država, mesto, ulica in hišna številka.

Opomba: sistem sprejme samo naslove, ki jih pozna na digitalnem zemljevidu.



Ob prvi uporabi:

- Pritisnite »Country«.
- Pritisnite tipko na tipkovnici, da vnesete ime zelene države.
Med vnašanjem naslova sistem onemogoči premočno bleščanje nekaterih črk, da lažje pravilno vnesete cilj. Sistem lahko predlaga več seznamov držav, če pritisnete **2**. Izberite želeno državo na seznamih.
- Enako storite za »Mesto/Predmestje«, »Street«, »Intersecting Street« in »Številka ceste«.



Opomba: možnosti »Intersecting Street« in »Številka ceste« se lahko vključita potem, ko izberete »Street«.

Opomba: pri vnosu imena ulice ni treba navesti vrste poti (ulica, cesta, avenija ...).

Opomba: sistem shranjuje zadnje iskane naslove. Ko enkrat vnesete naslov cilja, bo naslednji prikazan prejšnji naslov.

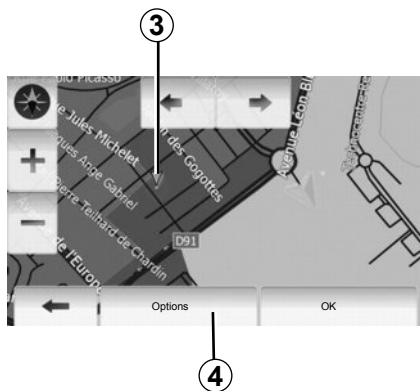

Izbira točk zanimanja (PI)

Cilj lahko izberete med točkami zanimanja.

Kraj lahko najdete na več načinov:

- s funkcijo hitrega iskanja lahko hitro najdete kraj v bližini po imenu.
- S funkcijo predprogramiranega iskanja lahko poiščete vrste pogosto iskanih krajev že z nekaj pritiski na zaslon.
- Kraj lahko iščete po kategoriji.

Hitro iskanje točk zanimanja

S funkcijo hitrega iskanja lahko hitro najdete kraj.

Pritisnite kraj na zemljevidu, da poiščete točke zanimanja. Prikaže se točka 3.

Pritisnite 4 in nato »Points of interest around cursor«, da se prikaže seznam točk zanimanja z imeni in razdaljo od točke 3.

Iskanje točk zanimanja na podlagi predprogramiranih kategorij

S funkcijo predprogramiranega iskanja lahko hitro najdete najpogosteje izbrane kategorije krajev.

Pritisnite »Domov« > »NAVI« > »Destination« > »Points of interest«, da dostopite do predprogramiranih kategorij.

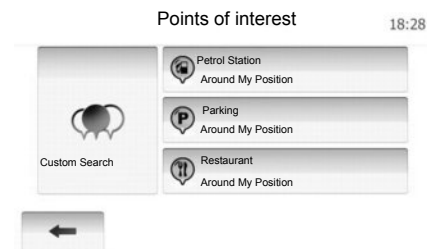

Kategorije (bencinska črpalka/parkirišče/restavracija)

- Če obstaja aktivna pot, sistem poišče »Petrol Station« in »Restaurant« ob poti ter »Parking« v bližini cilja.
- Če ni aktivna nobena pot (cilj ni izbran), sistem poišče te točke v bližini trenutnega položaja.
- Če tudi trenutni položaj ni na voljo (ni signala GPS), sistem išče te točke v bližini zadnjega znanega položaja.

VNOS CILJA (3/6)

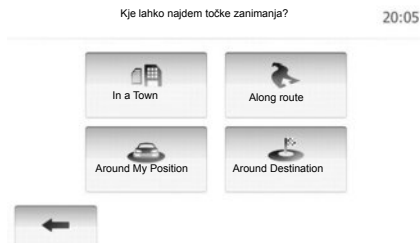

Iskanje točk zanimanja (POI) po kategoriji

Točke zanimanja lahko iščete po kategorijah in podkategorijah.

Pritisnite »Domov« > »NAVI« > »Destination« > »Points of interest« > »Custom Search«.

Izberite območje, v bližini katerega želite poiskati kraj:

- Pritisnite »In a Town«, če želite poiskati kraj v izbranem mestu/predmestju (rezultati na seznamu bodo razvrščeni glede na razdaljo od središča izbranega mesta).

- Pritisnite »Along route«, če želite iskati ob aktivni poti in ne okoli dane točke. Ta možnost je koristna, kadar želite prevoziti etapo z zelo kratkim obvozom, npr. če iščete naslednje bencinske servise ali bližnje restavracije (rezultati na seznamu bodo razvrščeni glede na dolžino ovoza, ki ga morate prevoziti).
- Pritisnite »Around My Position« za iskanje okoli trenutnega položaja ali, če ta ni na voljo, okoli zadnjega znanega položaja (rezultati na seznamu bodo razvrščeni glede na oddaljenost od tega položaja).
- Pritisnite »Around Destination« za iskanje kraja okoli cilja aktivne poti (rezultati na seznamu bodo razvrščeni glede na oddaljenost od cilja).

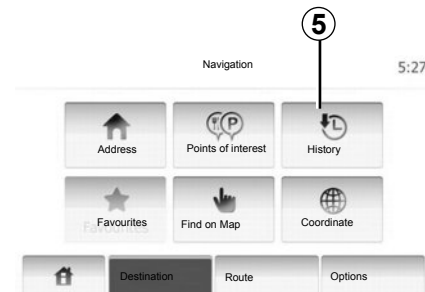

Izbira cilja med prejšnjimi cilji

S to funkcijo lahko poiščete cilj, ki ste ga že opredelili. Pritisnite 5.

VNOS CILJA (4/6)

Izbira naslova med priljubljenimi cilji

Cilj lahko poiščete med priljubljenimi cilji. Da bi bila ta funkcija bolj koristna, priporočamo, da že vnaprej shranite cilje, do katerih pogosto vozite.

Najprej shranite priljubljene cilje z iskanjem naslova. Glejte poglavje »Upravljanje priljubljenih ciljev«.

Pritisnite »Home« > »NAVI« > »Destination« > »Favourites«, da prikazete seznam priljubljenih ciljev.

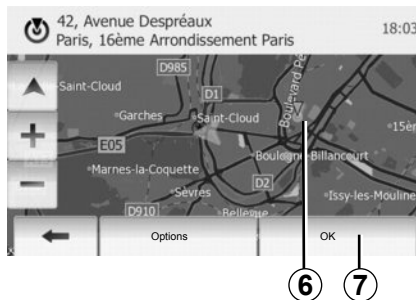

Izbira cilja na zemljevidu

Ta funkcija omogoča, da opredelite cilj na zemljevidu.

Pritisnite »Home« > »NAVI« > »Destination« > »Find on Map« za izbiro cilja na zemljevidu.

Na zemljevidu pritisnite na kraj, ki ga želite izbrati za cilj. Prikaže se točka **6**.

Pritisnite **7**, da točko **6** izberete za cilj.

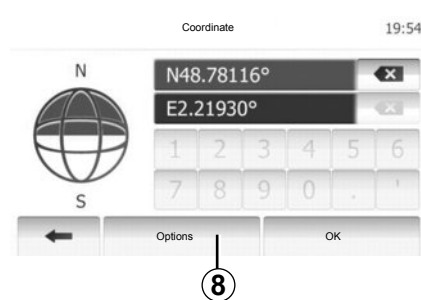

Vnos koordinat cilja

Tako lahko iščete cilj z vnosom koordinat cilja.

Pritisnite »Home« > »NAVI« > »Destination« > »Coordinate«.

Vrednosti za zemljepisno širino in dolžino lahko vnesete v eni od naslednjih oblik: v decimalnih stopinjah; v decimalnih stopinjah in minutah; ali v decimalnih stopinjah, minutah in sekundah.

Pritisnite **8** in nato UTM za vnos koordinat v obliki UTM.

VNOS CILJA (5/6)

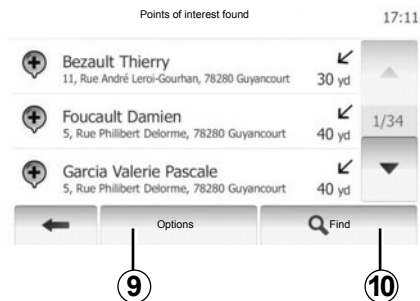

Razvrščanje podatkov na seznamu

Rezultate iskanja cilja med točkami zanimanja, prejšnjimi cilji in priljubljenimi cilji lahko prikazete selektivno – po imenu in razdalji. Če obstaja aktivna pot, lahko rezultate razvrstite glede na obvoz. Prav tako jih lahko prikazete na zemljevidu. Pritisnite **9**.

Iskanje cilja po imenu

Če izberete cilj glede na točko zanimanja, prejšnje cilje in priljubljene cilje, lahko cilj na seznamu iščete po imenu. Pritisnite **10** in vnesite ime z uporabo tipkovnice.

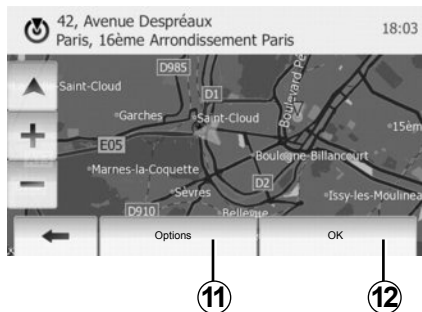

Potrditev cilja

Pred potrditvijo cilja je na voljo več možnosti:

- OK (V redu);
- dodajanje priljubljenih ciljev;
- informacije;
- vrnitev na vozilo.



OK (V redu)

- Če ne obstaja aktivna pot (cilj ni izbran), pritisnite **12**, da potrdite cilj kot novo pot.
- Če obstaja aktivna pot, lahko cilj izberete kot novo pot. Pritisnite **12** in nato »New Route« ali »Waypoint«.

Dodajanje priljubljenih ciljev

Pritisnite **11** in nato **13**, da shranite izbrani cilj med priljubljene cilje.

VNOS CILJA (6/6)

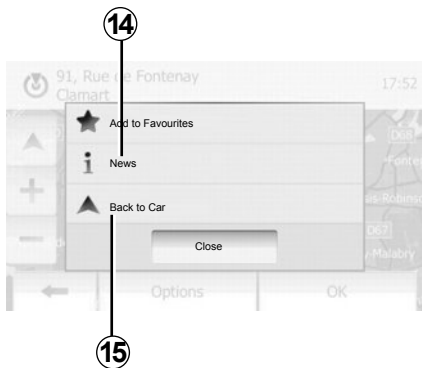

Informacije

V tej rubriki lahko pridobite naslov, zemljepisno širino in dolžino ter telefonsko številko (na voljo le po izboru PI). Pritisnite **14**.

Vrnitev na vozilo

Pritisnite **15**, da se vrnete na trenutni položaj vozila.

VODENJE (1/5)

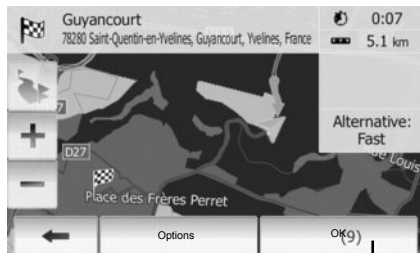

Vključitev vodenja

Ko vnesete cilj, pritisnite **1** ali počakajte 10 sekund. Vodenje se začne.

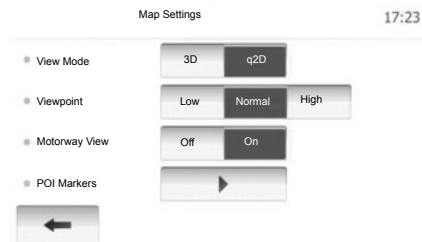

Zasloni vodenja

Sistem predlaga več možnosti navigacijskih zemljevidov.

Pritisnite »Domov« > »Options« > »Map Settings« in nato »2D« ali »3D«, da spremenite prikaz zemljevida.

Prikaz zemljevida lahko spremenite tudi tako, da pritisnete kompas na zemljevidu.

Na voljo so naslednje možnosti celozaslonskega prikaza:

- 2D ;
- 3D.

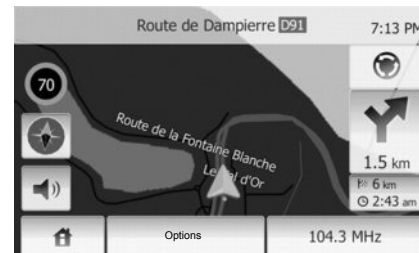

Celozaslonski prikaz (2D ali 3D)

V tem načinu lahko vizualizirate navigacijski zemljevid na celem zaslonu.

Informacije v zvezi s časom prihoda in preostalo razdaljo do cilja so navedene na spodnjem desnem delu zemljevida.

Naslednja sprememba smeri je navedena desno na zemljevidu.

VODENJE (2/5)

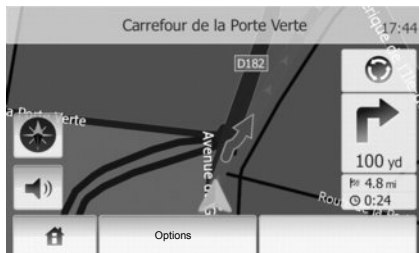

Načrt križišča

Med vodenjem sistem pred vsako spremembo smeri samodejno prikaže povečavo križišča.

Ko greste mimo križišča, sistem samodejno preklopi v običajno merilo.



2

Ogled stičišč avtocest

Med vodenjem sistem pred vsakim avtocestnim stičiščem prikaže tridimenzionalno sliko stičišča.

Opomba: za nekatera stičišča se prikaže samo ena puščica.
Sistem po stičišču preklopi v normalni način.

Spreminjanje jezika glasovnega vodenja

Če želite spremeniti jezik vodenja, pritisnite **2** in nato »NAVI« > »Options« > »Voice Settings«.



3

4

S pritiskanjem **4** prikažete seznam jezikov. Pritisnite želeni jezik in potrdite izbiro s pritiskom na **3**.

Poslušanje radia med glasovnim vodenjem

Pri poslušanju radijske postaje med glasovnim vodenjem sistem pred vsako spremembo smeri izklopi zvok radia.

Sistem samodejno vrne zvok radia, ko ste mimo križišča.

VODENJE (3/5)

Podrobnosti načrta poti

Ta funkcija omogoča vizualizacijo vašega načrta poti.

Ko vnesete cilj, izberite »Domov« > »NAVI« > »Route«.

Predlaganih je šest možnosti:

- « Edit Route »,
- « Izogibanje »,
- « Overview »,
- « Cancel Route »,
- « Route Alternatives »,
- « Route ».

Pregled načrta poti

Pritisnite »Domov« > »NAVI« > »Route« > »Overview« za prikaz zemljevida z aktivnim pregledom načrta poti.

Na voljo so naslednje informacije:

- ime in/ali naslov cilja;
- skupni čas vožnje;
- skupna razdalja poti;

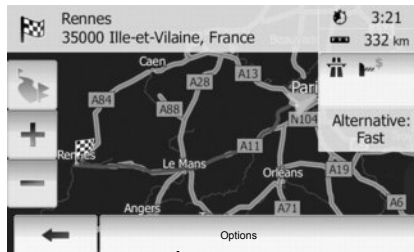

- posebne točke in deli načrta poti (npr. plačilo cestnin, plačljive ceste, avtoceste itd.);
- alternativni načrti poti (npr. Short, Fast, Economical).

Pritisnite **5**, če želite prikazati naslednje možnosti:

- alternativni načrti poti;
- načrt poti;
- parametri načrta poti.

Opomba: če želite več informacij, glejte naslednjo stran.

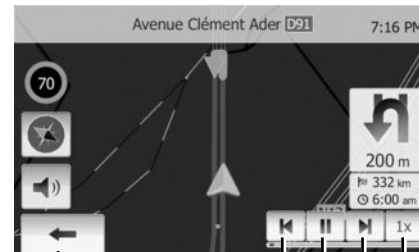

- Simulacija navigacije

S to funkcijo lahko hitro vizualizirate želeno pot.

Če želite začeti ali prekiniti simulacijo, pritisnite **8**.

Če želite pospešiti simulacijo, pritisnite **10**.

Simulacijo poti lahko kadar koli prekinete tako, da izberete **6**.

Na prejšnji/naslednji manever se lahko premaknete s pritiskom na **7** ali **9**.

VOĐENJE (4/5)

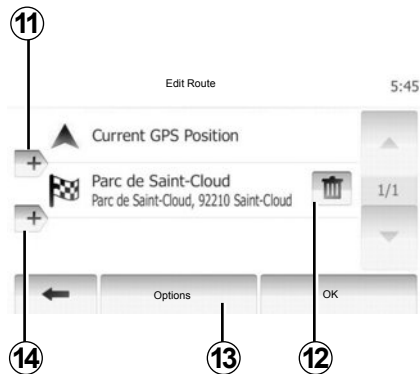

Etape in cilj

Pritisnite »Domov« > »Route« > »Edit Route« za spremembo načrta poti s spreminjanjem seznama etap. Lahko dodajate ali brišete etape ali jih razvrščate v poljubnem vrstnem redu.

Pritisnite **11**, da dodate točke, in nato **14**, da dodate nov cilj. Na voljo imate različne načine označevanja cilja: glejte poglavje »Vnos cilja«.

Pritisnite **12**, da izbrišete cilj.

Pritisnite **13**, da spremenite vrstni red na seznamu.

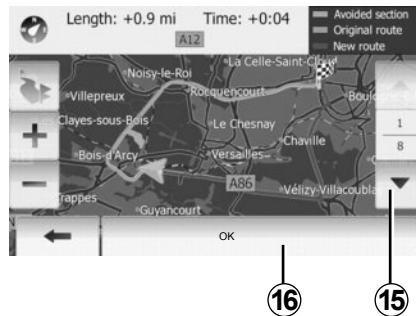

Obvoz

Pritisnite »Domov« > »Route« > »Izogibanje« za obvoz. Pritisnite del seznama glede na želeni obvoz.

Če želite izbrati drug del poti, pritisnite **15**. Novi načrt poti potrdite s pritiskom na na **16**.

Preključni načrti poti

Trenutno vodenje lahko kadar koli prekinete. Pritisnite »Domov« > »Route« > »Preključni pot« za preključ aktivnega načrta poti.

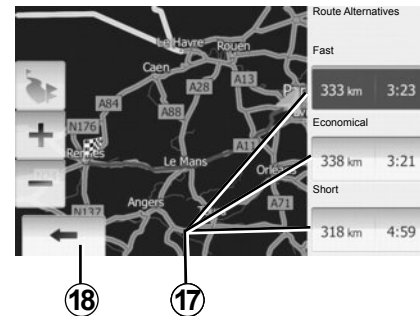

Alternativni načrti poti

V tej rubriki lahko spremenite način načrtovanja poti.

Na voljo so tri možnosti na podlagi razdalje in časa, da lahko spremenite način načrtovanja poti:

- hitra vožnja;
- varčna vožnja;
- kratka pot.

Glejte razdelek »Nastavitve načrta poti« v poglavju »Nastavitve navigacije«.

Pritisnite »Domov« > »Route« > »Route Alternatives« in nato **17**.

Novi načrt poti potrdite s pritiskom na **18**.

VODENJE (5/5)

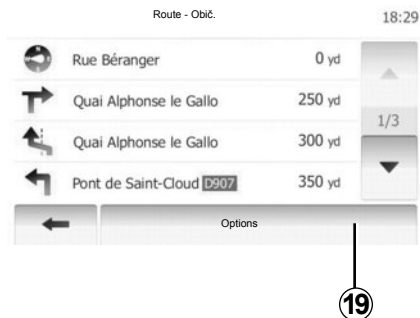

« Route »

Ta funkcija omogoča vizualizacijo načrta poti.

Prikaže se več podrobnosti poti:

- puščice spremembe smeri;
- številka ceste,
- razdalja do odcepa.

Pritisnite **19**, da razvrstite podrobnosti o poti v skupine:

- povzetek;
prikazani so le glavni elementi poti (začetek, vmesne točke, cilj) in ustrezna razdalja, preostali čas in čas prihoda.
- običajni opis;
prikazani so vsi manevri in podrobnosti tabel, številke cest, imena ulic in razdalja. Prikazane so tudi informacije in opozorila, kot so imena etap, ki jih je vnesel voznik, omejitve (dostopa in zavijanja), spregledane preference uporabnika itd.
- seznam cest.
Prikazane so podrobne informacije o poti – imena in številke cest. Poleg tega je prikazana tudi dolžina cest, srednja smer in čas vožnje. V tem načinu niso prikazani elementi poti.

« Map Settings »

V tej rubriki lahko izberete parametre poti.

Glejte razdelek »Parametri poti« v poglavju »Nastavitve navigacije«.

Opomba: Nastavitev načrta poti glede na izbrano vrsto ceste lahko močno vpliva na predlagani načrt poti.

NASTAVITVE ZEMLJEVIDA

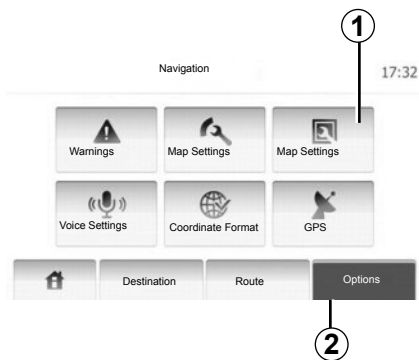

Če želite dostopiti do menija nastavitve zemljevida, pritisnite **2** in nato **1**.

Nastavitev načina prikaza

Ta funkcija omogoča, da pogled zemljevida spremenite v način 3D ali pogled od zgoraj 2D.

Pritisnite »3D« ali »2D«.

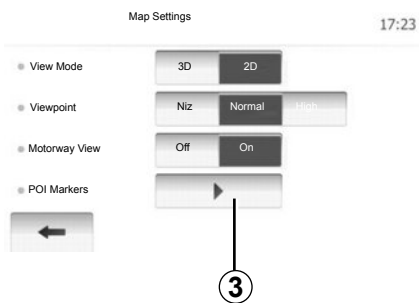

Nastavitev zornega kota

S to funkcijo lahko upravljate osnovno povečavo in naklon. Na voljo so tri ravni.

Pritisnite »Niz«, »Obič.« ali »HIGH«.

Pogled avtoceste

S to funkcijo lahko vključite/izključite pogled avtoceste.

Pritisnite »On« ali »Off«.

Prikaz točk zanimanja

Izberete lahko prikaz določenih točk zanimanja (ki so vidne na lestvici 100 m) na zemljevidu.

Če želite neposredno dostopiti do te funkcije, pritisnite **3** za prikaz točk zanimanja na zemljevidu:

- Nastanitev
- Letališče
- Avtomobil
- Opravki
- Kavarna ali bar
- ...

Pritisnite »On« ali »Off«, da prikazete ali skrijete točke zanimanja.

Vnesite ime točke zanimanja, da odprete seznam podkategorij.

Opomba: če karte v državi, v kateri ste, niso na voljo, lahko izklopite funkcijo za navigacijo. Če želite funkcijo za navigacijo izklopiti, v možnosti »System setting« pritisnite »Off«.

UPRAVLJANJE PRILJUBLJENIH (1/2)



Ustvarjanje vnosa

Pritisnite »Domov« > »Destination«, da dostopite do menija Cilj. Cilj lahko vnesete na več načinov:

- Naslov: glejte razdelek »Vnos naslova« v poglavju »Vnos cilja«.
- Točka zanimanja: glejte razdelek »Izbira točke zanimanja (PI)« v poglavju »Vnos cilja«.

- Naslov: glejte razdelek »Vnos naslova« v poglavju »Vnos cilja«.
- Zgodovina: glejte razdelek »Izbira cilja med prejšnjimi cilji« v poglavju »Vnos cilja«.
- Iskanje na zemljevidu: glejte razdelek »Izbira cilja na zemljevidu« v poglavju »Vnos cilja«.
- Koordinate: glejte razdelek »Vnos koordinat cilja« v poglavju »Vnos cilja«.

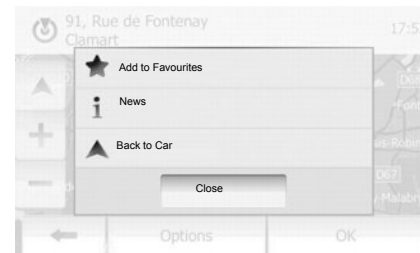

V vseh primerih sistem določi položaj naslova na zemljevidu, ko potrdite naslov. Pritisnite »Options« in nato »Add to Favourites«, da dodate cilj med Priljubljene.

Preden shranite priljubljen cilj, lahko z uporabo tipkovnice spremenite ime cilja.

UPRAVLJANJE PRILJUBLJENIH (2/2)

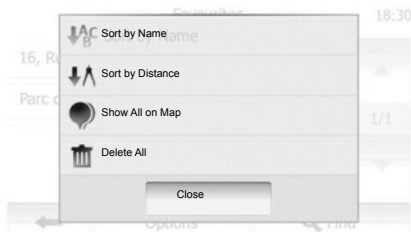

Razvrščanje podatkov na seznamu

Na seznamu priljubljenih ciljev lahko cilje razvrstite po imenu ali po razdalji ali pa vse prikažete na zemljevidu. Pritisnite »Options«.

Brisanje priljubljenih ciljev

Pritisnite priljubljeni cilj, ki ga želite izbrisati. Pritisnite »Options«, »Delete favourite« in potrdite s pritiskom na »Delete«.

Če želite izbrisati vse priljubljene cilje, pritisnite »Options« in nato »Izbriši vse«. Izbiro potrdite s pritiskom na »Izbriši vse«.

Iskanje priljubljenega cilja

S to funkcijo lahko iščete priljubljeni cilj na seznamu po imenu, pod katerim ste ga shranili.

Pritisnite »Find« in z uporabo tipkovnice vnesite ime priljubljenega cilja.

NASTAVITVE NAVIGACIJSKEGA SISTEMA (1/4)

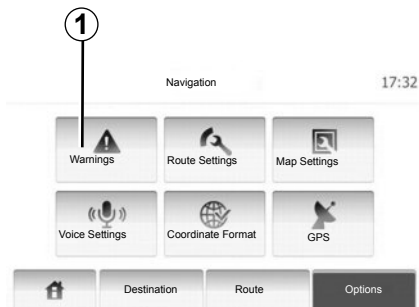

Meni »Nastavitve navigacijskega sistema« omogoča spreminjanje prikaza zemljevida ali parametrov navigacijskega sistema.

Opozorila

Ta rubrika vam omogoča konfiguracijo opozoril. Pritisnite **1**, da dostopite do menija »Opozorila«.

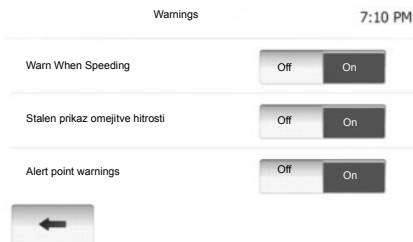

Opozorilo v primeru prekoračitve hitrosti

Na zemljevidih so lahko informacije o omejitvah hitrosti na cestnih odsekih. Sistem vas lahko opozori, če prekoračite veljavno omejitev hitrosti. Te informacije morda niso na voljo za vašo regijo ali pa morda niso popolnoma pravilne za vse ceste na zemljevidu.

Na voljo so naslednje vrste opozoril:

- Zvočno opozorilo: ko prekoračite omejitev hitrosti, boste zaslišali neverbalno zvočno opozorilo.
- Vizualno opozorilo: veljavna omejitev hitrosti se prikaže na zemljevidu, ko prekoračite to hitrost.

Če želite vklopiti ali izklopiti opozorilo, pritisnite »On« ali »Off«.

Stalen prikaz omejitve hitrosti

Določite lahko, da mora biti omejitev hitrosti prikazana ves čas. To funkcijo lahko vklopite ali izklopite v tem meniju.

Opozorila o kritičnih točkah

Ko voznik pelje mimo kritične točke, se na zaslonu prikaže opozorilna lučka. To funkcijo lahko vklopite ali izklopite v tem meniju.

NASTAVITVE NAVIGACIJSKEGA SISTEMA (2/4)

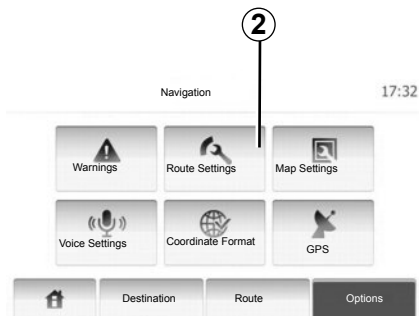

Parametri poti

Ta funkcija omogoča, da opredelite metodo izračuna poti. Pritisnite **2**, da dostopite do menija za konfiguracijo poti.

Metoda načrtovanja poti

Sistem ponuja 3 glavna merila za izračun poti:

- Fast: prikaže se hitra pot, če lahko vozite z najvišjo dovoljeno hitrostjo ali po skoraj vseh cestah;

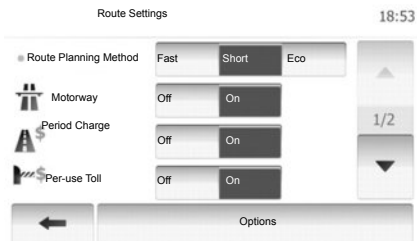

- Short: prikaže se kratka pot, ki pomeni, da morate prevoziti najkrajšo razdaljo;
- Eco : ta način je kompromis med hitro in kratko potjo. Omogoča, da prevozite nekoliko krajšo razdaljo v nekoliko daljšem času. Izračunana pot bo verjetno krajša od hitre poti, vendar ne veliko počasnejša.

Avtocesta

Morda se želite izogniti avtocestam, kadar vozite počasen avtomobil ali vlečete drugo vozilo.

Plačljive ceste

Izberete lahko, ali želite vključiti poti, za uporabo katerih morate kupiti posebno dovoljenje, da jih lahko uporabljate določen čas.

Cestnine

Lahko dovolite ali pa izključite uporabo cest, za katere se plača cestnina.

Trajekti

Lahko dovolite ali pa izključite uporabo vseh vrst trajektov, ladij in vlakov.

Poljske ceste

Uporabo poljskih cest lahko omogočite ali pa izključite.

NASTAVITVE NAVIGACIJSKEGA SISTEMA (3/4)

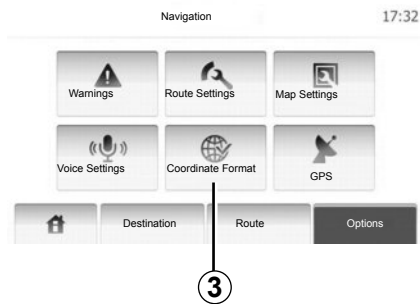

Nastavitve zemljevida

Glejte poglavje »Nastavitve zemljevida«.

Glasovne nastavitve

S to funkcijo lahko spremenite jezik glasovnega vodenja.

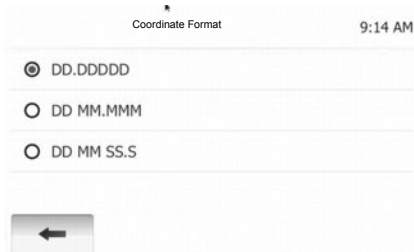

Oblika zapisa koordinat

S to funkcijo lahko spremenite obliko zapisa koordinat.

Pritisnite **3**, da spremenite obliko zapisa koordinat.

V tem sistemu so na voljo 3 oblike zapisa.

NASTAVITVE NAVIGACIJSKEGA SISTEMA (4/4)



GPS

S to funkcijo lahko nadzorujete stanje satelitov GPS.

Pritisnite **4**, če želite prikazati informacije sistema GPS (zaslon **A**).

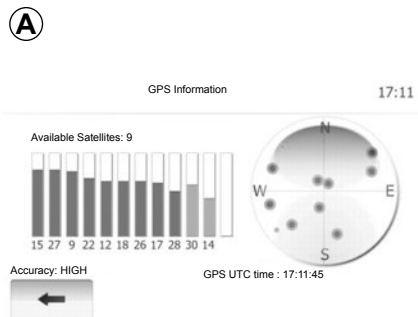

DRIVING ECO²



Dostop do menija Driving eco²

V glavnem meniju pritisnite »Vozilo« in nato »Driving eco²«.

V meniju »Driving eco²« lahko dostopate do naslednjih informacij:

- »Pregled poti«;
- »Guideline«.

»Pregled poti«

V tem meniju lahko vidite podatke, ki so bili pridobljeni med zadnjo vožnjo:

- »Povprečna poraba«;
- »Skupna poraba goriva«;
- »Povprečna hitrost«;
- »Prevožena kilometrina brez porabe goriva«;
- »Povprečna učinkovitost eko vožnje (območje **A**)«;
- »Indikator spremembe hitrosti (območje **B**)«;
- »Funkcija predvidevanja zaviranja (območje **C**)«;

Opomba: ko je aplikacija zagnana, pritisnite gumb »Ponastavi« na instrumentni plošči, da začnete novo pot.

»Guideline«

Ta meni oceni vaš način vožnje in vam v skladu s tem posreduje nasvete za optimalno porabo goriva.

SEZNAVANJE, PREKINITEV SEZNAVANJA NAPRAV BLUETOOTH® (1/2)

Povezava Bluetooth®

Preverite, ali je povezava Bluetooth® nastavljena na »ON«. To storite tako, da tapnete »Domov« > »NASTAVITVE« in izberete »Bluetooth«.

Seznanjanje telefona Bluetooth®

Če želite uporabljati sistem za prostoročno telefoniranje, seznanite svoj telefon Bluetooth® z multimedijskim sistemom vozila. Prepričajte se, da je funkcija Bluetooth® v vašem mobilnem telefonu vključena in stanje nastavljeno na »viden«.

Povezava omogoča sistemu za prostoročno telefoniranje zaznavo in shranitev telefona. S sistemom lahko seznanite največ osem telefonov, vendar lahko z njim naenkrat povežete samo enega.

Seznanjanje lahko izvedete prek multimedijskega sistema ali prek telefona. Multimedijski sistem in telefon morata biti vklopljena.

Opomba: med seznanjanjem s sistemom za prostoročno telefoniranje ne sme biti s sistemom povezan noben drug telefon, ki je že bil predhodno seznanjen.

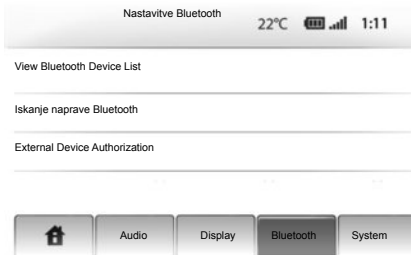

Pritisnite »Iskanje naprave Bluetooth« ali »External Device Authorization« na zaslonu.

Pri nekaterih znamkah in modelih telefonov so lahko funkcije za prostoročno telefoniranje delno ali v celoti nezdržljive z multimedijskim sistemom.

Seznanjanje telefona Bluetooth® prek multimedijskega sistema

V multimedijskem sistemu na začetnem zaslonu pritisnite »NASTAVITVE«, nato pritisnite »Iskanje naprave Bluetooth«. V telefonu izvedite naslednji postopek:

- Vključite povezavo Bluetooth® v vašem telefonu in poskrbite, da bo telefon viden.
- zaženite iskanje telefonov Bluetooth® v bližini (glejte navodila za uporabo telefona);
- na seznamu naprav, ki jih zazna multimedijski sistem, izberite svoj telefon;
- prek tipkovnice telefona vnesite kodo Bluetooth®, prikazano na zaslonu multimedijskega sistema ali potrdite kodo, prikazano v telefonu (odvisno od telefona).

Opomba: za nekatere telefone ni treba vnesti kode Bluetooth®.

Telefon se samodejno shrani in poveže z vozilom. Če seznanjanje ne uspe, ponovite postopek.

SEZNAVANJE, PREKINITEV SEZNAVANJA NAPRAV BLUETOOTH® (2/2)

Seznanjanje telefona Bluetooth® z multimedijским sistemom prek telefona

- vklopite povezavo Bluetooth® na telefonu;
- v multimedijškem sistemu pritisnite »External Device Authorization«;
- v telefonu zaženite iskanje naprav Bluetooth® v bližini (glejte navodila za uporabo telefona);
- s seznama, prikazanega na zaslonu telefona, izberite »MEDIA-NAV« (ime multimedijskega sistema).

Opomba: če ni povezan noben telefon, na upravljalni enoti na volanu pritisnite gumb **L**. Prikazeta se dve možnosti:

- »Iskanje naprave Bluetooth«;
- »View Bluetooth Device List«.

Telefon se samodejno shrani in poveže z multimedijским sistemom. Če seznanjanje ne uspe, ponovite postopek.

Če želite več podrobnosti, glejte navodila za vaš telefon.



Preklic seznanitve telefona Bluetooth®

Preklic seznanitve omogoča, da telefon izbrišete iz pomnilnika multimedijskega sistema.



Cilj sistema za prostoročno telefoniranje je olajšati komunikacijo tako, da se zmanjša število dejavnikov tveganja, a so nekateri še vedno prisotni. Obvezno upoštevajte veljavno zakonodajo države, v kateri ste.

Pritisnite gumb **1**. Pritisnite ikono koša za smeti na imenu telefona, ki ga želite izbrisati s seznama. Potrdite z izbiro možnosti »OK«.

Izbršete lahko tudi vse naprave tako, da pritisnete »Options«, »Izbrši vse« in nato potrdite z izbiro gumba »OK«.

Vzpostavitev povezave ni uspela

Če vzpostavitev povezave ni uspela, preverite, ali:

- Telefon je vklopljen;
- telefon je konfiguriran tako, da sprejme zahtevo multimedijskega sistema za samodejno povezavo;
- baterija telefona ni prazna;
- telefon je bil predhodno seznanjen z multimedijским sistemom;
- funkcija Bluetooth® vašega telefona in multimedijskega sistema je vklopljena.

Opomba: daljša uporaba sistema za prostoročno telefoniranje povzroči hitrejšo praznjenje baterije telefona.

VZPOSTAVITEV, PREKINITEV POVEZAVE NAPRAV BLUETOOTH® (1/2)

Priključitev naprave Bluetooth®

Telefon mora biti povezan v sistem za prostoročno telefoniranje, da lahko dostopate do vseh njegovih funkcij.

Nobenega telefona ni mogoče priklopiti v sistem za prostoročno telefoniranje, če ni bil predhodno seznanjen.

Glejte razdelek »Seznanjanje telefona« poglavja »Seznanjanje, prekinitev seznanjanja telefona«.

Opomba: povezava Bluetooth® v telefonu mora biti dejavna in nastavljena na »viden«.

Samodejni priklop

Od vžiga vozila dalje sistem za prostoročno telefoniranje išče seznanjene telefone v bližini.

Opomba: najprej se poveže telefon, ki je bil vklopljen nazadnje.

Iskanje se nadaljuje, dokler se ne najde seznanjeni telefon (to iskanje lahko traja do 5 minut).

Opomba:

- ko se vzpostavi kontakt, se lahko vaš telefon poveže samodejno. Morda boste morali v sistemu za prostoročno telefoniranje vklopiti samodejno povezavo Bluetooth®. Za to možnost glejte navodila za uporabo telefona;
- če je povezava ponovno vzpostavljena in sta telefona seznanjena v obsegu sprejema sistema za prostoročno telefoniranje, bo zadnji priklopljen telefon prednostni, tudi če je zunaj vozila in na dosegu sistema za prostoročno telefoniranje.

Opomba: če ob priključitvi sistema za prostoročno telefoniranje že govorite, bo telefon samodejno priklopljen in pogovor bo preklopljen na zvočnike vozila.

Ročna priključitev (menjava priklopljenega telefona)

V glavnem meniju izvedite naslednji postopek:

- pritisnite »Telefon«;
- pritisnite »View Bluetooth Device List«.

Prikaže se seznam telefonov, ki so že seznanjeni s sistemom.

- Izberite ime telefona, ki ga želite povezati, nato pa pritisnite »OK« za potrditev izbire.

Vaš telefon je povezan z multimedijskim sistemom.

Opomba: če je povezava z nekim telefonom že vzpostavljena, ko želite spremeniti telefon na seznamu že seznanjenih telefonov, se obstoječa povezava prekine in samodejno poveže nov telefon.



Zaradi varnostnih razlogov je priporočljivo, da vse te postopke opravite, ko vozilo miruje.

VZPOSTAVITEV, PREKINITEV POVEZAVE NAPRAV BLUETOOTH® (2/2)

Vzpostavitev povezave ni uspela

Če vzpostavitev povezave ni uspela, preverite, ali:

- telefon je vklopljen in viden za druge naprave;
- je baterija telefona izpraznjena;
- je bil telefon predhodno seznanjen s sistemom za prostoročno telefoniranje;
- funkcija Bluetooth® v telefonu in multimedijem sistemu je vklopljena;
- telefon je konfiguriran tako, da ne more sprejeti zahteve za vzpostavitev povezave z multimedijem sistemom;

Opomba: daljša uporaba sistema za prostoročno telefoniranje povzroči hitrejšo praznjenje baterije telefona.

Prekinitev povezave s telefonom

Če želite odklopiti telefon, lahko:

- prekinite povezavo s funkcijo Bluetooth® multimedijskega sistema;
- izklopite funkcijo Bluetooth® vašega telefona;
- izbrišite seznanjen telefon prek menija telefona v multimedijem sistemu.

Če se telefon izklopi, se tudi povezava prekine.

Na zaslonu se prikaže sporočilo, ki potrjuje odklop telefona.

Opomba: če se v trenutku prekinitve povezave telefona pogovarjate, se bo pogovor samodejno prenesel v vaš telefon.

Če želite izklopiti funkcijo Bluetooth® v telefonu, glejte navodila za uporabo telefona.

Če želite preklicati seznanitev in izbrisati telefon Bluetooth®, glejte razdelek »Preklic seznanitve naprave Bluetooth®« v poglavju »Seznanitev in preklic seznanitve z napravo Bluetooth®«.



Cilj sistema za prostoročno telefoniranje je olajšati komunikacijo tako, da se zmanjša število dejavnikov tveganja, a so nekateri še vedno prisotni. Obvezno upoštevajte veljavno zakonodajo države, v kateri ste.

IMENIK TELEFONA

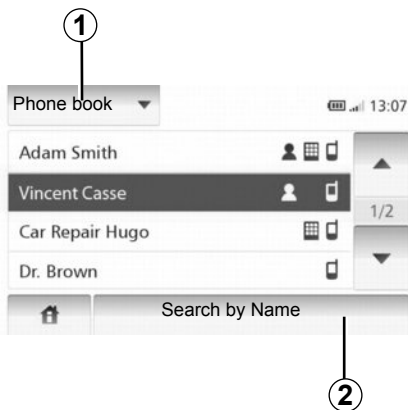

Pritisnite **1**, da se prikaže seznam, nato pa »Phone Book« za dostop do imenika telefona v sistemu.

Uporaba imenika telefona

Uporabljate lahko vnose v imenik telefona, ki so zabeleženi v njem.

Ko povežete sistem in telefon Bluetooth® prek brezžične tehnologije Bluetooth®, se številke iz imenika telefona samodejno prenesejo v imenik sistema.

Opomba: na nekaterih telefonih vas lahko sistem pozove, da potrdite prenos imenika telefona.

Klicanje številke iz imenika

Ko v imeniku najdete stik, ki ga želite poklicati, lahko izberete številko in jo pokličete.

Iskanje stika v imeniku po abecednem vrstnem redu

Če je na seznamu veliko stikov, je morda pametno, da jih prikažete v abecednem vrstnem redu za lažje iskanje.

Pritisnite **2** in z uporabo tipkovnice vnesite ime stika, ki ga želite poiskati.



Priporočljivo je, da se med vnašanjem številke ali iskanjem stika ustavite.

VZPOSTAVLJANJE, SPREJEMANJE KLICA (1/2)



Klicanje priljubljenih števil

Glejte točko »Klicanje številke iz imenika« v razdelku »Imenik telefona«.

Vzpostavljanje klica iz imenika

Ko je telefon povezan, v meniju »Telefon« pritisnite »Phone Book«. Izberite stik (ali ustrezno številko, če ima stik več števil); klic se vzpostavi samodejno po pritisku številke stika.

Klicanje številke iz zgodovine klicev

Uporabite lahko seznam zabeleženih klicev v pomnilniku telefona.

Ko povežete napravo in telefon Bluetooth® prek brezžične tehnologije Bluetooth®, se številke s seznamov Vsi klici, Klicane številke, Prejeti klici in Zgrešeni klici iz vašega telefona samodejno prenesejo na seznam klicev.

Pritisnite **1**, da se prikaže seznam, nato pa »Seznamni klicev«.

Pritisnite **5**, da dostopite do seznama vseh klicev.

Pritisnite **4**, da dostopite do seznama klicanih števil.

Pritisnite **3**, da dostopite do seznama prejetih klicev.

Pritisnite **2**, da dostopite do seznama zgrešenih klicev.

Na vseh treh seznamih so stiki prikazani od najnovejšega do najstarejšega. Izberite stik, ki ga želite poklicati.

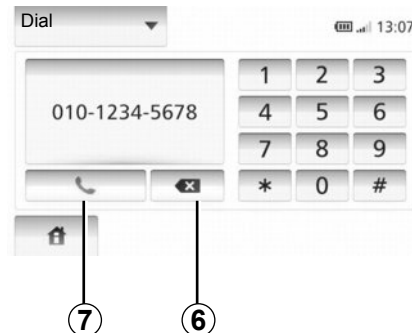

Vnos številke

Pritisnite **1**, da se prikaže seznam, nato pa »Dial«, da pokličete z vnosom številke.

Pritisnite tipke s številkami, da vnesete številko, nato pritisnite **7**.

Če želite popraviti številko, pritisnite **6**. Z daljšim pritiskom na **6** lahko izbrišete vse številke naenkrat.



Priporočljivo je, da se med vnašanjem številke ali iskanjem stika ustavite.

VZPOSTAVLJANJE, SPREJEMANJE KLICA (2/2)

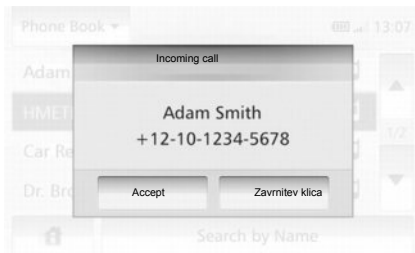

Sprejem klica

Ob sprejemu klica se na zaslonu prikažejo razpoložljive informacije o klicatelju:

- ime stika (če je klicateljeva številka v vašem imeniku);
- številka klicatelja;
- »neznana številka« (če številke ni mogoče prikazati).

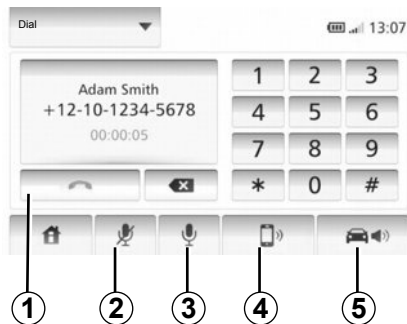

Med pogovorom

Med pogovorom lahko:

- prižgete/ugasnete mikrofona s pritiskom na **2** ali **3**;
- prekinete klic s pritiskom na **1**;
- slišite zvok pred zvočnika telefona s pritiskom na **4**;
- poslušate zvok prek zvočnika vozila s pritiskom na **5**.

KAMERA ZA VZVRATNO VOŽNJO

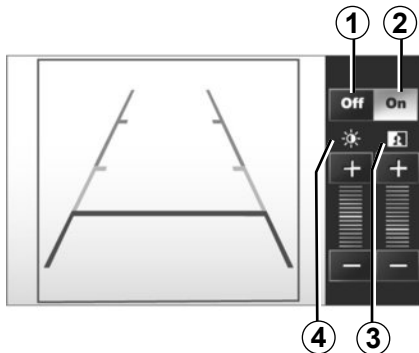

Delovanje

Pri prehodu v vzvratno prestavo (in še približno 5 sekund po prehodu v katero drugo prestavo) se na instrumentni plošči prikaže slika okolice na zadnjem delu vozila z indikatorjem oddaljenosti ter nastavitvami kontrasta in svetlosti.

Ko je doseženo rdeče območje, si za natančno zaustavitev pomagajte s prikazom odbijača.

Opomba: kamera za vzvratno vožnjo ne sme biti prekrita (z umazanijo, blatom, snegom ...).

Vklop, izklop indikatorja oddaljenosti

Prikaz indikatorja oddaljenosti lahko vklopite ali izklopite s pritiskom gumba **1** ali **2**.

Nastavitve

S pritiskom gumba »+« ali »-« lahko nastavite kontrast **3** in svetlost **4**.



Ta funkcija predstavlja dodatno pomoč. Zato ne more v nobenem primeru nadomestiti voznikove pazljivosti in odgovornosti

Voznik mora biti stalno pozoren na nepredvidene dogodke, ki se lahko zgodijo med vožnjo: zato med manevriranjem vedno pazite, da v okolici vozila ni premičnih ovir (kot so na primer otrok, žival, otroški voziček, kolo ...) oziroma manjših ali ožjih ovir (srednje velik kamen, količek ...).

Opomba: Če želite več informacij o kameri za vzvratno vožnjo, glejte navodila za uporabo vozila.

Zaslon prikazuje zrcalno sliko.

Indikator oddaljenosti je prikazan s projekcijo na ravnih tleh; te informacije ne smemo upoštevati, ko se prikaže na navpičnem predmetu ali na predmetu, postavljenem na tleh.

Predmeti, ki se pojavijo na robu zaslona, so lahko deformirani.

V primeru močne svetlobe (sneg, vozilo na soncu ...) je lahko vidljivost kamere motena.

Če je prtijažnik odprt ali ni pravilno zaprt, se prikaže sporočilo »BOOT OPEN«, prikaz kamere pa izgine.

NASTAVITVE SISTEMA (1/2)



Če želite dostopati do parametrov sistema:

- Tapnite «Domov», «NASTAVITVE».
- pritisnite meni na spodnjem delu zaslona;
- izberite rubriko.

Nastavitve zaslona

Svetlost zaslona

Svetlost zaslona lahko prilagajate.

Nastavite svetlost zaslona na «Nizko», «Srednje» (srednja) ali «Visoko».

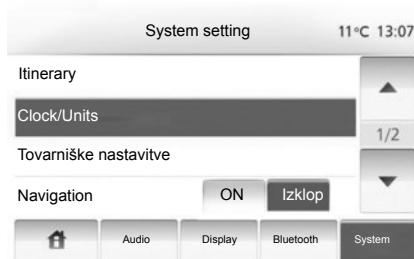

« Način zemljevida »

Če želite izboljšati vidljivost na zaslonskem zemljevidu podnevi in ponoči, lahko spremenite kombinacijo barv na zemljevidu.

- «Samod»: sistem GPS prikaže zaslon z zemljevidom. Prehod v dnevni ali nočni način je samodejen ob vklopu luči.
- «Dan»: zaslon z zemljevidom je vedno prikazan v svetlih barvah.
- «Noč»: zaslon z zemljevidom je vedno prikazan v temnih barvah.

« Klimatska Info »

Ta možnost vam omogoča, da vklopite/izklopite prikaz informacij o klimatski napravi po spreminjanju nastavitvev.

Možnosti reguliranja sistema

« Jezik »

S to funkcijo lahko spremenite jezik, ki se uporablja v sistemu, in jezik glasovnega vođenja.

NASTAVITVE SISTEMA (2/2)

« Ura »

S to funkcijo lahko izbirate med obliko zapisa časa «12 ur» in «24 ur».

Opomba: sistem GPS samodejno nastavi čas, zato za prikaz lokalnega časa potrebujete zemljevid države, v kateri se trenutno nahajate.

Če želite ročno nastaviti uro, pritisnite »Ura/enote« in izberite »Nastavitev časa«.

« Enote »

Ta funkcija vam omogoča, da nastavite enote razdalje, prikazane v navigacijskem sistemu. Izbirate lahko med enotama «km» in «milje».

« Tovarniške nastavitve »

S to funkcijo lahko za različne parametre znova uporabite privzete nastavitve.

- «Vse»: vse nastavitve se ponastavijo na privzete.
- «Telefon»: ponastavijo se vse nastavitve, povezane s telefonom.
- «Navigacija»: ponastavijo se vse nastavitve, povezane z navigacijskim sistemom.
- «Sistem za zvok, predstavnost in radio-Sistem»: ponastavijo se vse nastavitve, povezane z zvokom, mediji in radiom.

« Navigacija »

S to funkcijo lahko vklopite ali izklopite navigacijo sistema.

« Različica sistema »

S to funkcijo lahko preverite različico sistema.

Nastavitev zvoka

Glejte poglavje »Nastavljanje zvoka«.

« Nastavitve Bluetooth »

Glejte poglavje »Seznanjanje/prekinitev seznanjanja naprav Bluetooth«.

POSODOBITEV SISTEMA (1/4)



Z uporabo ključa USB in računalnika, povezanega z internetom, je mogoče:

- posodobiti vsebino kart;
- posodobiti multimedijski sistem;
- kupiti nove karte;
- posodobiti vsebino točk zanimanja.

V nekaterih državah sta prenos in vklop možnosti tveganih območij protipravna in lahko pomenita kršitev zakonodaje.

Namestitev programske opreme

Namestite Naviextras Toolbox v računalnik z le nekaj kliki. Toolbox lahko prenesete na spletni strani proizvajalca.

Ko prenesete namestitveno datoteko s spletnega mesta <http://renault.naviextras.com>, jo preprosto dvokliknete, da zaženete postopek namestitve.

Sledite navodilom, ki se pojavijo na zaslonu.

Ustvarjanje spletnega računa

Če se želite povezati, kliknite ikono »Not logged in« v orodni vrstici na vrhu strani ali kliknite gumb »Povezava« na glavnem zaslonu Toolbox. Če niste registrirani na spletnem mestu Naviextras.com, lahko to preprosto storite tako, da v Toolbox na strani za povezavo kliknete gumb »Register«.



Zajamčena posodobitev kartice

Po dostavi vašega novega vozila lahko 90 dni brezplačno posodobljate karte. Sicer so posodobitve plačljive.

Zasloni, ki so prisotni v teh navodilih za uporabo, niso pravno zavezujoči.

POSODOBITEV SISTEMA (2/4)

Registracija sistema v Toolbox

Če želite svoj multimedijski sistem registrirati s svojim uporabniškim profilom, morate v multimedijski sistem najprej vstaviti prazen ključ USB.

Opomba: za vstavljanje ključa USB glejte razdelek »Vstavljanje ključa USB« v poglavju »Navigacijski sistem«.

Opomba: ključ USB ni priložen multimedij-skemu sistemu.

Opomba: ključ USB mora biti formatiran v formatu FAT32 ter mora imeti najmanj 4GB in največ 32GB prostora.

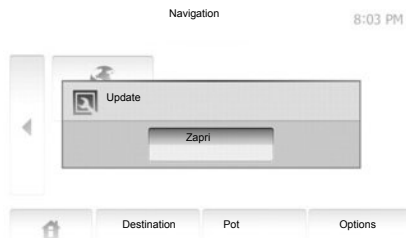

Shranjevanje sistema na ključ USB

Ko vstavite ključ USB v priključek USB multimedijskega sistema, na drugi strani izberite »NAVI« > »Options« > »Posodobi zemljevid« > »Options« > »Posodobi«.

Opomba: za registracijo sistema na ključu USB zaženite vozilo in ne zaustavite motorja, ko se podatki nalagajo.

Postopek posodobitve se zažene samodejno. Med postopkom posodobitve ne uporabljajte nobene funkcije multimedijskega sistema.

Ko je posodobitev končana, se multimedijski sistem znova zažene z vsemi novimi funkcijami, ki ste jih posodobili.

Vstavite ključ USB v računalnik (ki mora biti povezan z internetom). Ko je sistem povezan in ga Toolbox najde na seznamu povezanih sistemov, se ime sistema (ali naprave) prikaže v zgornjem delu okna Toolbox.

Če sledite navodilom in povežete ključ USB, se multimedijski sistem registrira v vaš uporabniški profil, ko se povežete.

POSODOBITEV SISTEMA (3/4)

Prenos posodobitev na ključ USB

Če ste pridobili brezplačne ali plačljive vsebine, kliknite gumb za posodabljanje v menijski vrstici na levi strani Toolbox.

Z gumbom za posodabljanje na zaslonu prikažete vse posodobitve, ki so na voljo:

- izdelke, ki ste jih pridobili, a jih še niste namestili (posodobitve ali dodatke);
- brezplačne posodobitve in dodatke iz kataloga, ki ste jih dodali na seznam za namestitve;
- posodobitve sistema (če je na voljo novejša različica);
- in posebne brezplačne posodobitve.

Vse posodobitve, ki so na voljo, so prikazane po regijah v obliki seznama in na vrtiljivi karti.

Privzeto so izbrani vsi izdelki, ki so na voljo za namestitve v vseh regijah. Če želite začasno izpustiti neko regijo, odznačite okvirček pred vrstico te regije. Ko pregledate prikazane posodobitve, kliknite gumb »Namestitve« na spodnjem delu zaslona, da zaženete postopek namestitve.

Toolbox začne prenašati in nameščati izbrane posodobitve. Počakajte, dokler se ne prikaže sporočilo, da je postopek zaključen.

Toolbox vas opozori, če izbrani izdelki presegaajo največjo prostornino multimedijnega sistema. V tem primeru lahko izberete, katere izdelke želite namestiti v sistem ali izbrisati iz sistema, da ne presežete največje zmogljivosti pomnilnika.

Četudi izdelke izbrišete iz sistema, so še naprej vaša last in jih lahko pozneje brezplačno namestite.

Med posodabljanjem ne odstranite ključa USB iz multimedijnega sistema in ga ne izklopite.



V nekaterih državah sta prenos in aktiviranje možnosti radarskih opozoril protipravna in lahko pomenita kršitev zakonodaje.

POSODOBITEV SISTEMA (4/4)

Posodobitev sistema in kart

Prenos posodobitev v vozilo

Ko je prenos končan, lahko ključ USB odstranite iz računalnika. Vstavite ključ USB v vhod USB multimedijskega sistema vozila.

Opomba: za posodobitev zemljevidov zaženite vozilo in ne zaustavite motorja, ko se podatki nalagajo.

Ko je multimedijski sistem vklopljen, samodejno prepozna posodobitve, ki so na voljo v ključu USB, in predlaga posodobitev sistema ali kart glede na posodobitve, ki so na voljo v ključu USB. Med nameščanjem posodobitve ne izklopite multimedijskega sistema.

Opomba: prenos in namestitev posodobitve sistema sta možna le, če obstaja novejša različica.

A

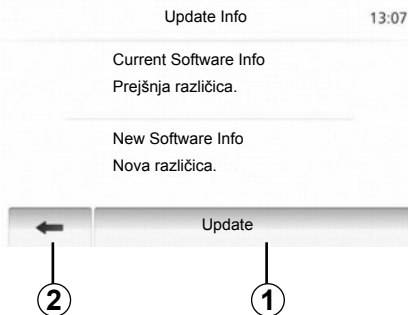

- Ko priključite ključ USB, se samodejno prikaže zaslon **A**;
- pritisnite **2**, da zaženete posodobitev;
- pritisnite **1**, da se vrnete na prejšnji zaslon.

Postopek posodobitve se zažene samodejno. Med postopkom posodobitve ne upravljajte več sistema.

Med postopkom posodobitve se lahko multimedijski sistem samodejno znova zažene. Počakajte, da se prikaže zaslon radia.

Ko je posodobitev končana, se multimedijski sistem znova zažene z vsemi novimi funkcijami, ki ste jih posodobili.

O licenci

Za izvirne kode GPL, LGPL, MPL in druge odprtokodne licence, vsebovane v tem izdelku, obiščite spletno mesto <http://opensource.lge.com>.

Kot dopolnilo izvornim kodam so vsi zadevni pogoji licence, izključitve odgovornosti in navedbe avtorskih pravic na voljo za prenos.

Tudi LG Electronics vam bo na zahtevo, poslano na elektronski naslov opensource@lge.com, poslal odprte kode, zapisane na nosilcu CD-ROM, proti plačilu stroškov, ki krijejo izdatke pri distribuciji (kot so izdatki za nosilce, pošiljanje in vzdrževanje).

Ta ponudba velja tri leta od datuma, ko ste kupili izdelek.

Če med posodobitvijo pride do neželene prekinitve, postopek ponovite od začetka.

MOTNJE PRI DELOVANJU (1/2)

Sistem		
Opis	Vzroki	Rešitve
Prikazana ni nobena slika.	Vklopljen je ohranjevalnik zaslona.	Preverite, ali ni vklopljen ohranjevalnik zaslona.
	Sistem je izključen	Temperatura v notranjosti vozila je prenizka ali previsoka.
Zvok ni slišen.	Glasnost je najmanjša ali je vklopljen nemi način.	Povečajte glasnost ali izključite nemi način.
Levi, desni, sprednji ali zadnji zvočnik ne oddaja zvoka.	Parametri balance ali fader so napačni.	Pravilno nastavite zvok balance ali fader.

Navigacija		
Opis	Vzroki	Rešitve
Zvok ni slišen.	Glasnost menija »NAVI« je najmanjša ali je vklopljen nemi način.	Povečajte glasnost (»Options« v meniju »NAVI«) ali izključite nemi način. Glasnost v načinu GPS lahko nastavite med glasovnim vodenjem.
Položaj vozila na zaslonu ne ustreza dejanskemu položaju vozila.	Oteženo določanje položaja vozila zaradi sprejema GPS.	Premikajte vozilo, dokler ne dosežete do brega sprejema signalov GPS.
Informacije na zaslonu ne ustrezajo dejanskemu stanju.	Različica sistema je zastarela.	Kupite najnovejšo različico sistema.
Nekatere rubrike menija niso na voljo.	Med posameznimi procesi upravljanja, ki se izvajajo, nekatere rubrike niso na voljo.	

MOTNJE PRI DELOVANJU (2/2)

Navigacija		
Opis	Vzroki	Rešitve
Glasovno vodenje ni na voljo.	Navigacijski sistem ne upošteva križišča. Glasovno vodenje je izključeno.	Povečajte glasnost. Preverite, ali je glasovno vodenje vključeno.
Glasovno vodenje ne ustreza dejanskemu stanju.	Glasovno vodenje se lahko razlikuje glede na okolje.	Pri vožnji upoštevajte dejanske pogoje.
Predlagana pot se ne začne ali ne zaključi na zeleni točki.	Sistem ne prepozna cilja.	Vnesite pot blizu zelenega cilja.

Telefon		
Opis	Vzroki	Rešitve
Zvok in zvonjenje nista slišna.	Prenosni telefon ni povezan s sistemom. Glasnost je najmanjša ali je vklopljen nemi način.	Preverite, ali je prenosni telefon povezan s sistemom. Povečajte glasnost ali izključite nemi način.
Klicanje ni mogoče.	Prenosni telefon ni povezan s sistemom. Aktivirano je zaklepanje tipkovnice telefona.	Preverite, ali je prenosni telefon povezan s sistemom. Odklenite tipkovnico telefona.



ABECEDNO KAZALO (1/2)

A

ARTIST (izvajalec)..... SLO.18
AUX (zunanji vhod)..... SLO.17 → SLO.19

B

BALANCE (razmerje glasnosti levo/desno)..... SLO.20
BASS (nizki toni)..... SLO.20
Bluetooth®..... SLO.44, SLO.46, SLO.48

C

cilj SLO.25 → SLO.30, SLO.37 – SLO.38

D

dodelitev telefona SLO.44

F

FADER (razmerje zvoka spredaj/zadaj) SLO.20

G

glasnost SLO.13
glasnost povezave SLO.13
glasnost: prilagajanje glede na hitrost SLO.13
GPS (sistem globalnega pozicioniranja)
sprejem SLO.21
sprejemnik SLO.21, SLO.42

I

imenik SLO.48
izbiranje številke SLO.48
izključitev zvoka SLO.13

K

klicanje SLO.49
knjižica z naslovi SLO.28, SLO.37 – SLO.38

M

motnje pri delovanju SLO.58 – SLO.59

N

način 3D/2D SLO.31

način LIST/LISTE (seznam) SLO.14
način MANU/MANUEL (ročno) SLO.14
način PRESET (prednastavitve) SLO.14 → SLO.16
nastavitev SLO.20
nastavitve SLO.40 → SLO.42, SLO.52 – SLO.53
navigacija SLO.40 → SLO.42
osvetlitev SLO.52
razmerje zvoka levo/desno SLO.20
razmerje zvoka spredaj/zadaj SLO.20
zvok SLO.20

O

obvoz SLO.31 → SLO.35

P

podroben potovalni načrt SLO.31 → SLO.35
POI (pomembne interesne točke) SLO.26 – SLO.27, SLO.36
pomikanje po zemljevidu SLO.36
pospešeno iskanje SLO.17
potrditev cilja SLO.29 – SLO.30
povezava Bluetooth SLO.46
preklic dodelitve telefona SLO.45
prenosni avdio predvajalnik Bluetooth®
razdruževanje SLO.18
združevanje SLO.18
prevzem klica SLO.50
priključek Jack SLO.19
priključitev telefona SLO.46
prometne informacije SLO.16

R

radijski valovi FM / LW / MW SLO.14 → SLO.16
RDS SLO.5, SLO.16

S

shranjevanje radijske postaje SLO.14 → SLO.16
sistem
posodobitev SLO.54 → SLO.57
sprejem klica SLO.50

ABECEDNO KAZALO (2/2)

Š

številčenje.....	SLO.49
številka priobjavljenih.....	SLO.48

U

ura	SLO.52
prikaz podatkov na zaslonu.....	SLO.52
USB	SLO.54 → SLO.57
USB ključ.....	SLO.54 → SLO.57
USB priključek	SLO.18, SLO.54 → SLO.57

V

valovna dolžina.....	SLO.14 → SLO.16
visokotonci.....	SLO.20
vnos naslova.....	SLO.25
vodenje	
glasovno.....	SLO.31 → SLO.35
preklic.....	SLO.35
vključitev.....	SLO.31
zemljevid	SLO.31 → SLO.36
vožnja	SLO.10

W

WMA.....	SLO.17
----------	--------

Z

zaslon	
nastavitve	SLO.36
prikaz navigacijskega sistema	SLO.31 → SLO.35
stanje pripravljenosti	SLO.10
zaslon navigacijskega sistema.....	SLO.31 → SLO.36
zaustavitev.....	SLO.10
zemljevid	
digitalni zemljevid.....	SLO.21
merilo	SLO.22
nastavitve	SLO.36, SLO.39
prikaz.....	SLO.22, SLO.36
zunanji vir	SLO.17 → SLO.19

Ž

željeni cilj	SLO.26 – SLO.27, SLO.36
--------------------	-------------------------

Sommario

Precauzioni d'uso	I.3
Generalità	I.5
Descrizione generale	I.5
Presentazione dei comandi	I.8
Accensione/Spengimento	I.10
Funzionamento e utilizzo	I.11
Volume sonoro	I.13
Radio/AUX.	I.14
Ascoltare la radio	I.14
Sorgenti audio ausiliarie.	I.17
Regolare il suono	I.20
Navigazione.	I.21
Il navigatore	I.21
Leggere una mappa	I.22
Inserire una destinazione	I.25
Guida assistita	I.31
Impostazioni della carta	I.36
Gestire i preferiti.	I.37
Regolazione della navigazione	I.39
Driving-ECO ²	I.43
Apparecchio Bluetooth	I.44

Associare/disassociare un apparecchio Bluetooth®	1.44
Connettere/disconnettere apparecchi Bluetooth®	1.46
Rubrica telefonica	1.48
Effettuare/ricevere una chiamata	1.49
Telecamera di retromarcia	1.51
Impostazioni sistema	1.52
Aggiornamento del sistema	1.54
Anomalie di funzionamento	1.58

Tutti i diritti, inclusi quelli relativi al software, al contenuto e ad altri elementi installati e funzionanti all'interno del veicolo, nonché i marchi commerciali e i loghi visualizzati, restano di proprietà del rispettivo titolare.

PRECAUZIONI D'USO (1/2)

È tassativo seguire le precauzioni riportate in basso durante l'utilizzo del sistema per motivi di sicurezza o di rischio di danneggiamento dei materiali. Rispettate obbligatoriamente le norme vigenti nel paese in cui vi trovate.



Precauzioni riguardanti la manipolazione del sistema multimediale

- Manipolate i comandi (nel frontale o al volante) e consultate le informazioni sullo schermo quando le condizioni del traffico lo permettono.
- Regolate il volume sonoro ad un livello moderato che permetta di ascoltare i rumori circostanti.

Precauzioni riguardanti la navigazione

- L'utilizzo del sistema di navigazione non sostituisce in alcun caso la responsabilità né la vigilanza del conducente durante la guida del veicolo.
- In base alle zone geografiche, la «mappa» può essere priva di informazioni sulle novità del percorso. Siate vigili. In ogni caso, il codice della strada ed i cartelli stradali hanno sempre priorità rispetto alle indicazioni del sistema di navigazione.

Precauzioni materiali

- Non effettuate alcuna operazione di smontaggio o modifica del sistema per evitare di danneggiare il materiale o il rischio di ustioni.
- In caso di cattivo funzionamento ed in caso di necessità di smontaggio, abbiate cura di rivolgervi al rappresentante del costruttore.
- Non inserite corpi estranei nel lettore.

Precauzioni riguardanti il telefono

- Alcune leggi regolamentano l'utilizzo del telefono in auto. Esse non autorizzano quindi l'utilizzo del sistema di telefonia vivavoce in qualsiasi situazione di guida: il conducente deve essere padrone del volante;
- Telefonare mentre si è alla guida rappresenta un grosso fattore di distrazione e di rischio, questo per tutte le fasi di utilizzo (composizione numero, telefonata, ricerca di una voce in rubrica, ecc.).

PRECAUZIONI D'USO (2/2)

La descrizione dei modelli, indicati in questo libretto, è stata stabilita a partire dalle caratteristiche tecniche note alla data di redazione del presente documento. **Il libretto di istruzioni raggruppa tutte le funzioni esistenti per i modelli descritti. La loro presenza dipende dal modello della dotazione, dalle opzioni scelte e dal paese di commercializzazione. Allo stesso modo, in questo libretto possono essere descritte funzionalità che verranno rese disponibili nel corso dell'anno.** A seconda della marca e del modello del vostro telefono, alcune funzioni potrebbe essere completamente o parzialmente incompatibili con il sistema multimediale del vostro veicolo.

All'interno del manuale, il rappresentante del marchio è quello del costruttore del veicolo.

DESCRIZIONE GENERALE (1/3)

Introduzione

Il sistema multimediale del veicolo assicura le seguenti funzioni:

- autoradio RDS;
- gestione delle fonti audio ausiliarie;
- telefono vivavoce;
- sistema di navigazione;
- Parcheggio assistito (telecamera di retromarcia).

Funzioni autoradio

Il sistema multimediale permette l'ascolto delle emittenti radio FM (modulazione di frequenza) e AM (modulazione di ampiezza).

Il sistema RDS permette di visualizzare il nome di alcune stazioni e di ascoltare automaticamente le informazioni trasmesse dalle stazioni radio FM:

- informazioni sullo stato generale del traffico stradale;
- bollettini di informazioni.
- messaggi urgenti.

Funzione audio ausiliaria

Potete ascoltare il vostro lettore audio direttamente sugli altoparlanti del vostro veicolo. Avete più possibilità per collegare il vostro lettore, in base al tipo di apparecchio che possedete:

- presa Jack 3,5 mm;
- USB audio;
- connessione Bluetooth®.

Per maggiori dettagli sull'elenco dei telefoni compatibili, rivolgetevi a un rappresentante del marchio o consultate il sito Internet del costruttore, se disponibile.

DESCRIZIONE GENERALE (2/3)

Funzione telefonia vivavoce

Il sistema di telefonia vivavoce Bluetooth® ricopre le seguenti funzioni senza che dobbiate manipolare il vostro telefono:

- effettuare/ricevere/sospendere una chiamata;
- trasferire l'elenco dei contatti dalla rubrica del telefono;
- consultare la cronologia delle chiamate passate dal sistema multimediale;
- chiamare i soccorsi.

Compatibilità dei telefoni

Alcuni telefoni non sono compatibili con il sistema vivavoce e non permettono di utilizzare tutte le funzioni offerte o non apportano una qualità acustica ottimale.

Per maggiori dettagli sull'elenco dei telefoni compatibili, rivolgetevi a un rappresentante del marchio o consultate il sito Internet del costruttore, se disponibile.

Funzione sistema di navigazione

Il sistema di navigazione determina automaticamente la posizione geografica del veicolo tramite la ricezione dei segnali GPS.

Esso propone un itinerario fino alla destinazione della vostra scelta grazie alla mappa stradale.

Infine, indica il percorso da seguire, passo dopo passo, grazie allo schermo ed ai messaggi vocali.



Il sistema di telefonia vivavoce ha solo lo scopo di facilitare la comunicazione diminuendo i fattori di rischio senza eliminarli del tutto. Rispettate obbligatoriamente le leggi vigenti nel paese in cui vi trovate.

DESCRIZIONE GENERALE (3/3)

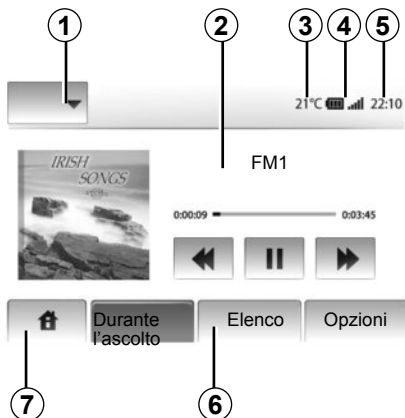

Visualizzazioni

Videata dei menu

1 Zona di selezione della modalità:

- visualizzare la modalità selezionata;
- toccando la zona della modalità, il resto della zona passa in modalità lista.

2 Zona Indice.

visualizza il contenuto di una voce di menu e le informazioni pertinenti.

3 Temperatura esterna.

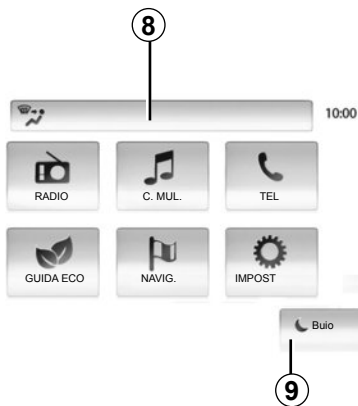

4 Zona informazione telefonia:

- se un telefono è connesso al sistema multimediale verranno visualizzati il livello di ricezione e di batteria dell'apparecchio.

5 Zona ora.

6 Zona Menu:

- visualizza il menu inferiore della modalità;
- visualizza il menu attuale in evidenziazione.

7 Zona Home

Tasto «Home» o «Precedente»: consente di tornare al menu Home o alla schermata precedente.

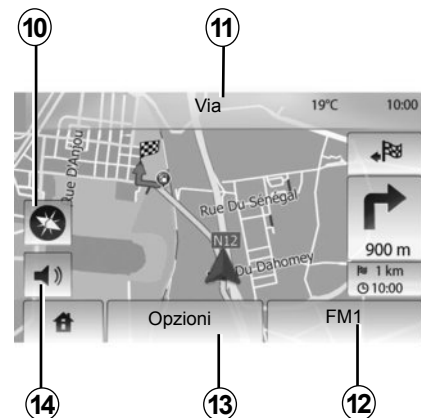

8 Informazioni climatizzazione.

- 9 Messa in stand-by del display o accesso ai sottomenu.

Videata di navigazione

10 Modalità mappa (2D/3D).

11 Nome della prossima via.

12 Informazioni audio attuali.

- 13 Opzioni di impostazione per itinerario e mappa.

14 Navigazione assistita vocale On/Off.

PRESENTAZIONE DEI COMANDI (1/2)

Le selezioni delle videate vengono effettuate tramite una pressione sulla parte desiderata dello schermo.

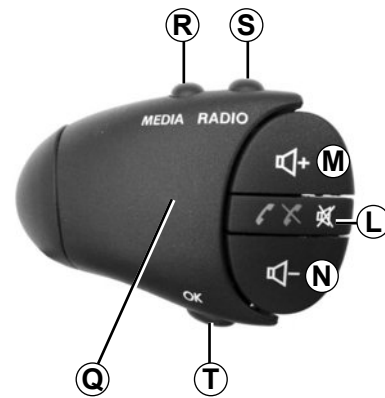
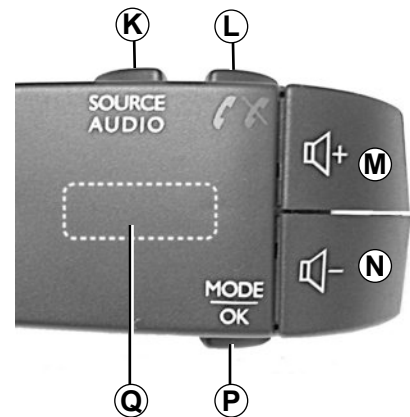
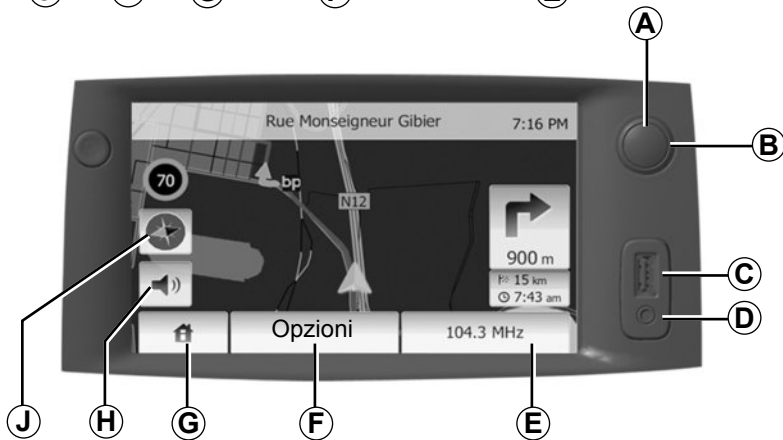
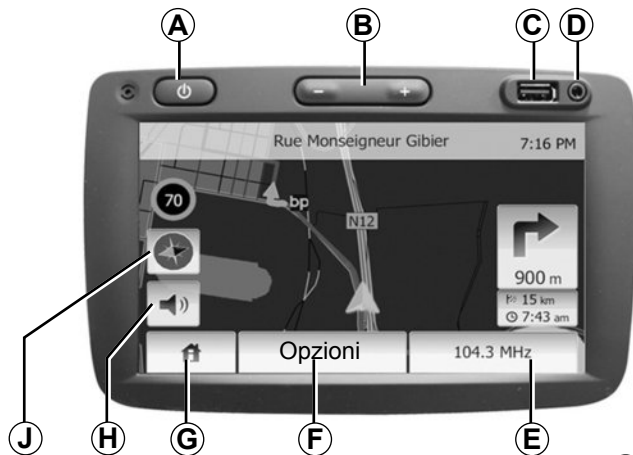

PRESENTAZIONE DEI COMANDI (2/2)

	Funzionalità
A	Pressione breve: attivazione/disattivazione schermo di stand-by.
B, MIN	Regolare il volume.
C	Presa USB.
D	Presa Jack da 3,5 mm.
E	Accedere all'attuale funzione multimediale (radio, AUX)
F	Accedere al menu «Opzioni».
G	Accedere al menu «Home».
	Telefono o sorgenti ausiliarie: uscire dalla finestra per tornare allo schermo di navigazione (corrente).
H	Attivare/disattivare la navigazione assistita vocale.
J	Cambiare la modalità di visualizzazione della mappa (2D/3D)
K	<ul style="list-style-type: none">– Prima pressione: accedere alle funzioni della sorgente che si sta ascoltando;– pressioni successive: selezionare la sorgente audio (radio, AUX).
L	<ul style="list-style-type: none">– Rispondere/chiudere;– disinserire/reinserire il suono.
M+N	Disinserire/reinserire il suono.
P	Cambiare modalità di selezione della stazione radio (Principale, Elenco, Programmata).
Q	Rotellina posteriore: <ul style="list-style-type: none">– radio: cercare una stazione;– media: cercare una traccia audio.
R	Effettuare la selezione tra le funzioni multimediali disponibili (USB, AUX, iPod® e Bluetooth®).
S	Selezionare la modalità di ricezione radio. Alternare tra AM e FM.
T	Confermare una scelta.

ACCENSIONE/SPEGNIMENTO



Accensione

Il sistema multimediale si accende automaticamente all'inserimento del contatto.

Negli altri casi, premete il tasto **A** per accendere il sistema multimediale.

Con il contatto disinserito, potete utilizzare il sistema per 20 minuti.

Premete **A** per far funzionare il sistema multimediale per altri 20 minuti circa.



Spegnimento

Il sistema si spegne automaticamente al disinserimento del contatto del veicolo.

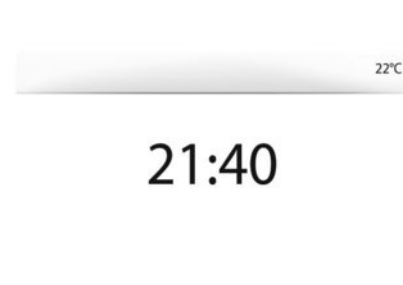

Videata di stand-by

La modalità videata di stand-by permette di spegnere la videata di visualizzazione.

In questa modalità, la radio o il sistema di navigazione assistita non funzionano.

Premete brevemente il tasto **A** per attivare/disattivare la videata di stand-by.

Qualsiasi **altra** azione riattiva temporaneamente la videata.

FUNZIONAMENTO E UTILIZZO (1/2)

Touch screen

Pressione breve:

- selezione dell'opzione;
- esecuzione dell'opzione (videata di lettura multimediale).

Una pressione sul pulsante di avanzamento permette di passare al titolo seguente.

Pressione prolungata:

- memorizzazione di un elemento (videata radio);

Con una pressione prolungata sul numero preimpostato la stazione radio attuale viene memorizzata.

- Scorrimento rapido;

Con una pressione prolungata sul pulsante di scorrimento verso il basso si attiva uno scorrimento accelerato (a pagine).

- Avanzamento/ritorno rapido (videata di lettura multimediale).

Premete a lungo il pulsante Avanzamento/ritorno rapido per far scorrere in avanti/indietro la lettura.

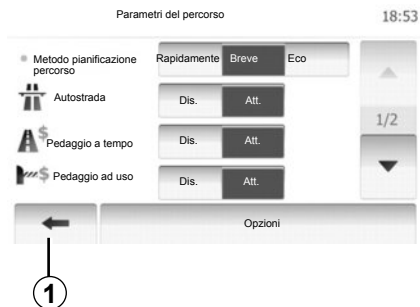

Ritorno al menu «Home».

Il sistema torna direttamente al menu «Home» una volta premuto **1** indipendentemente dalla posizione in cui ci si trova all'interno del sistema.

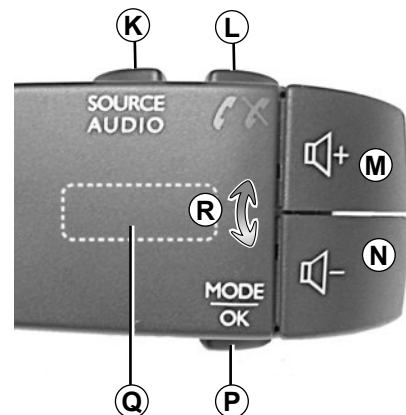

Utilizzare i comandi al volante

Premete il tasto **P** per cambiare modalità di ricerca della stazione radio.

Ruotare la rotellina posteriore **Q** per cambiare emittente (movimento **R**).

Premere **K** per cambiare sorgente (AUX, AM, FM).

FUNZIONAMENTO E UTILIZZO (2/2)

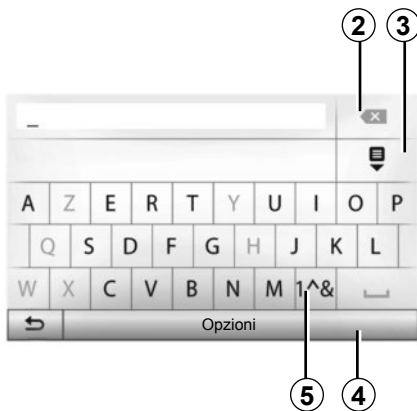

Selezionate **2** per modificare l'inserimento.

Selezionate **3** per visualizzare l'elenco dei risultati.

Selezionate **4** per cambiare la configurazione del tastierino.

Selezionate **5** per utilizzare cifre e simboli.

Utilizzare un tastierino alfabetico

Per inserire una voce con l'ausilio di un tastierino alfabetico, selezionate ciascuna lettera sul tastierino.

Durante l'inserimento di ciascuna lettera, il sistema elimina l'evidenziazione di alcune lettere per facilitare l'operazione.

VOLUME

Volume

Regolate il volume sonoro ascoltando vari messaggi, sorgenti, suonerie e telefonate:

- ruotando o premendo **B**;
- oppure **M/N**.

La sorgente radio ascoltata si interrompe alla ricezione di informazioni stradali «TA», bollettini di informazioni o di un messaggio di avvertenza.



Regolate il volume sonoro ad un livello moderato che permetta di ascoltare i rumori circostanti.

Disinserimento del suono

Premete brevemente **L** o contemporaneamente **M** e **N** sul comando al volante. Il messaggio «MUTE» compare sullo schermo.

Premete una seconda volta brevemente su **L** o contemporaneamente su **M** e **N** per riprendere l'ascolto della sorgente audio in corso.

Questa funzione si disattiva automaticamente quando si agisce sul volume e durante la trasmissione di un bollettino di informazioni o di informazioni stradali.

Adattamento automatico del volume in funzione della velocità

Quando questa funzione è attivata, il volume audio e navigazione varia in base alla velocità del veicolo.

Per attivare e regolare questa funzione, consultate il paragrafo «Adattamento del volume in base alla velocità» del capitolo «Impostazioni audio».

ASCOLTARE LA RADIO (1/3)

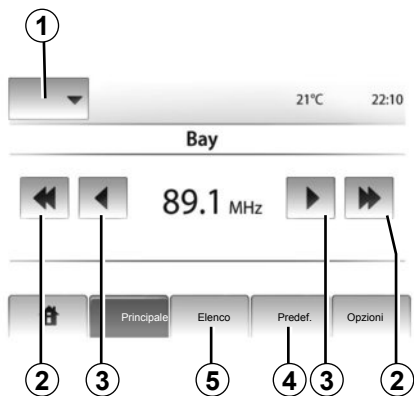

Scegliere una gamma delle onde

Premete **1**.

Selezionate la modalità di frequenza desiderata premendo AM o FM.

Scegliere una stazione

Esistono più modi per selezionare una stazione radio.

Dopo aver selezionato la gamma delle onde, scegliete la modalità premendo **4** o **5**.

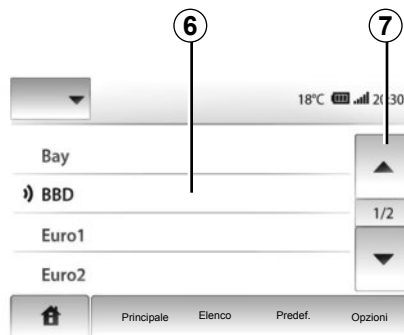

modalità «Elenco»

Selezionate la modalità «Elenco» premendo **5**.

Questo modo di funzionamento permette di cercare facilmente un'emittente di cui si conosce il nome in un elenco alfabetico (solo in modalità FM).

È possibile analizzare fino a 50 stazioni radio disponibili.

Selezionate le stazioni desiderate premendo sulla zona **6**.

Premete **7** per far scorrere tutte le stazioni.

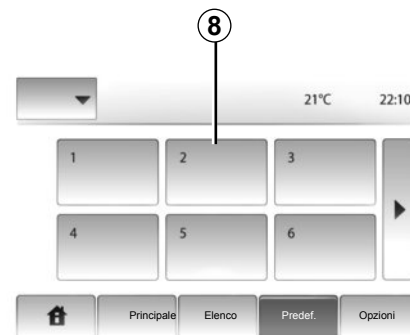

I nomi delle stazioni radio la cui frequenza non utilizza il sistema RDS non compaiono sulla videata. Solo la loro frequenza è indicata e classificata a fine lista.

modalità «Predef»

Selezionate la modalità «Predef» premendo **4**.

Questa modalità permette di richiamare le stazioni memorizzate in precedenza (per maggiori informazioni, consultate il paragrafo «Memorizzare una stazione» in questo capitolo).

Premete sulla zona **8** per scegliere le stazioni memorizzate.

ASCOLTARE LA RADIO (2/3)

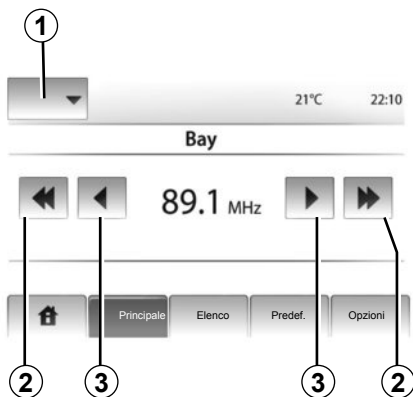

modalità «Principale»

Questa modalità permette di cercare manualmente delle stazioni attraverso la scansione della gamma delle onde selezionata.

Analizzate le lunghezze d'onda premendo consecutivamente **3**.

Premete brevemente **2** per avviare la ricerca automatica delle stazioni radio.

Se necessario, ripetete l'operazione ad ogni arresto della ricerca.

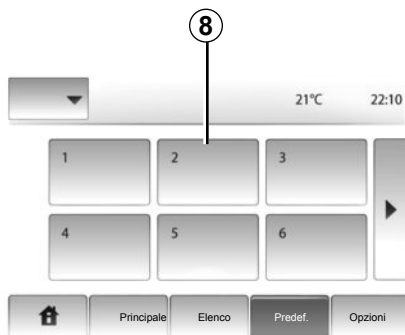

È inoltre possibile spostare la rotellina **Q** sui comandi al volante per avviare la ricerca automatica delle stazioni.

Memorizzare una stazione

Selezionate un'emittente radio utilizzando uno dei modi descritti precedentemente.

Premete a lungo uno dei 6 tasti della zona **8**.

Potete memorizzare al massimo 12 stazioni per lunghezze d'onda.

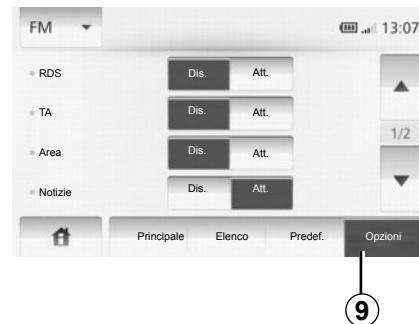

Impostazioni della radio

Visualizzate il menu delle impostazioni audio premendo **9**. Per attivare o disattivare le funzioni, premete «Att.» o «Dis.» (il menu di configurazione varia a seconda della modalità di frequenza).

Sono disponibili le seguenti funzioni:

- «RDS»;
- «TA»;
- «Area»;
- «Notizie»;
- «AM»;
- «Agg. elenco».

ASCOLTARE LA RADIO (3/3)

«RDS»;

Alcune emittenti radio FM trasmettono informazioni testuali relative al programma che si sta ascoltando, ad esempio il titolo della canzone.

Nota: queste informazioni sono disponibili esclusivamente su alcune emittenti radio.

«TA»

Quando questa funzione è attivata, il sistema multimediale permette di ricercare e ascoltare automaticamente informazioni stradali non appena vengono trasmesse da alcune stazioni radio FM.

Nota: la trasmissione automatica delle informazioni stradali viene disattivata quando il sistema multimediale è impostato sulla modalità di frequenza AM.

Una volta che la funzione è attivata, selezionate l'emittente d'informazioni e scegliete se lo si desidera un'altra sorgente di ascolto.

Le informazioni stradali sono trasmesse automaticamente e con priorità indipendentemente dalla sorgente ascoltata.

Per attivare o disattivare questa funzione, consultate il paragrafo «Impostazioni della radio» di questo capitolo.

«Area»

La frequenza di una stazione radio «FM» può variare in base alla zona geografica.

Per ascoltare la stessa stazione radio anche quando si cambia zona, attivare la funzione «Area» in modo che il sistema multimediale possa risintonizzare automaticamente la frequenza. In caso di smarrimento della stazione, il sistema multimediale cerca automaticamente una stazione alternativa con contenuto simile.

Nota: questa possibilità è disponibile solo per alcune stazioni radio.

Scarse condizioni di ricezione possono talvolta provocare delle variazioni di frequenza intempestive e spiacevoli. In tal caso, disattivate questa funzione.

Per attivare o disattivare questa funzione, consultate il paragrafo «Impostazioni della radio» di questo capitolo.

«Notizie»

Quando è attivata, questa funzione permette di ascoltare automaticamente i bollettini di informazioni non appena vengono trasmessi da alcune stazioni radio FM.

Se selezionate successivamente altre sorgenti, la diffusione del tipo di programma scelto interromperà la lettura delle altre sorgenti.

Per attivare o disattivare questa funzione, consultate il paragrafo «Impostazioni della radio» di questo capitolo.

«AM»

Potete attivare o disattivare la modalità di frequenza AM. Per attivare o disattivare questa funzione, consultate il paragrafo «Impostazioni della radio» di questo capitolo.

Aggiornare l'elenco

Per aggiornare l'elenco delle stazioni e ottenere le più recenti, premete «Avvia» (solo per la modalità FM).

SORGENTI AUDIO AUSILIARIE (1/3)

Il vostro sistema multimediale dispone di due sorgenti ausiliarie per il collegamento di una sorgente audio esterna (lettore MP3, lettore audio, chiave USB, telefono e così via).

Per conoscere la posizione di ingresso, fare riferimento al capitolo «Presentazione dei comandi».

Principi di funzionamento

Connessione

Esistono due tipi di collegamento:

- una presa USB,
- una presa Jack.

Collegate il lettore, a seconda del tipo di apparecchio di cui disponete.

Una volta effettuato il collegamento di una presa USB o di un jack, il sistema rileva automaticamente la sorgente ausiliaria.

Nota: la chiavetta USB utilizzata deve essere formattata con formato FAT32 e deve avere una capacità massima di 32Gb.

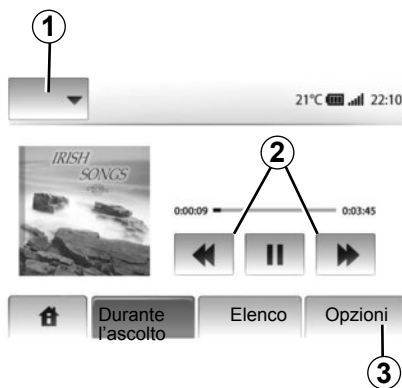

Selezionare una sorgente ausiliaria

In modalità di navigazione o durante l'ascolto dell'autoradio, selezionate la vostra sorgente audio ausiliaria premendo il tasto «Home» o «C. MUL.».

Il sistema multimediale riprende l'ultima traccia audio ascoltata.

Nota: qualsiasi cambiamento della sorgente audio effettuato quando il sistema multimediale è inattivo non sarà automaticamente preso in considerazione.

Per cambiare sorgente audio ausiliaria, premete **1**. Un elenco delle sorgenti di ingresso disponibili viene visualizzato istantaneamente:

- Chiave USB: USB, lettore MP3, telefono (a seconda del telefono) e così via;
- iPod®: dispositivo con iPod® integrato;
- BT : apparecchi Bluetooth®;
- AUX : presa Jack 3,5 mm.

Formati audio

I formati della sorgente audio ausiliaria possono essere MP3 e WMA.

Lettura rapida

Mantenete premuto **2** per l'avanzamento o il ritorno rapido.

La lettura riprende quando si rilascia il tasto.



Manipolate il lettore audio quando le condizioni del traffico lo permettono.

Riponete in sede il lettore audio durante la guida (rischio di proiezione in caso di frenata brusca).

SORGENTI AUDIO AUSILIARIE (2/3)

«Ripeti»

Questa funzione è disponibile in modalità «BT» e «USB» e permette di ripetere un brano o tutti i brani.

Premete **3**, quindi «Dis.», «Traccia» o «Tutti».

«Lettura random»

Questa funzione è disponibile in modalità «BT» e «USB» e permette di leggere tutti i brani in modo casuale. Premete **3**, quindi «Att.», «Dis.» o «Cartella».

Ingresso ausiliario: presa USB, Bluetooth®

Connessione: USB e lettore audio digitale portatile

Collegate la presa del lettore audio alla presa dell'ingresso USB del modulo.

Una volta collegata la presa USB del lettore audio digitale, viene visualizzato il menu «USB».

Nota: potrebbe non essere possibile connettere alcuni tipi di lettori digitali portatili al sistema multimediale.

Ricarica con la porta USB

Una volta inserito il connettore USB del lettore portatile nella porta USB del sistema multimediale, potete caricare o mantenere la carica della batteria durante l'utilizzo.

Nota: certi apparecchi non consentono di ricaricare o mantenere carica la batteria quando sono collegati alla porta USB del sistema multimediale.

Connessione: iPod®

Collegate il connettore del vostro iPod® all'ingresso USB del sistema multimediale. Una volta collegata la presa USB del vostro iPod®, viene visualizzato il menu «iPod».

Utilizzo

Selezionate «iPod» nell'elenco a discesa **1**, quindi premete la lista di lettura o la traccia audio desiderata sullo schermo del sistema multimediale.

Tutte le tracce audio del vostro «iPod» possono essere selezionate direttamente sullo schermo del sistema multimediale.



Nota: una volta collegato, non sarà possibile comandare direttamente il vostro iPod. È necessario utilizzare i tasti sul frontalino del sistema multimediale.

Nota: usate il cavo iPod® per un utilizzo esclusivo dell'iPod® durante il collegamento dell'iPod® alla presa USB.

SORGENTI AUDIO AUSILIARIE (3/3)

Connessione: Bluetooth®

Consultate il capitolo «Connettere/disconnettere apparecchi Bluetooth®».

Una volta che il dispositivo Bluetooth® è collegato, il menu «BT» viene visualizzato nel menu a discesa **1**.

Utilizzo

In base al tipo di lettore, selezionate una cartella (lettore MP3, chiavetta USB) o una lista di lettura (lettore musicale portatile digitale).

Nota: una volta collegato, non è più possibile controllare direttamente il lettore audio digitale. È necessario utilizzare i tasti sul frontalino del sistema multimediale.



Selezionare una traccia

Per selezionare una traccia audio in una cartella, premete «Elenco».

Per tornare al livello precedente nella struttura ad albero di una cartella, premete **4**.

Come impostazione standard, gli album sono classificati in ordine alfabetico.

Nota: se collegate una chiave USB, tutte le cartelle sono allo stesso livello nella struttura ad albero.

A seconda del tipo di lettore digitale, potete affinare la vostra selezione per cartelle e file.

Nota: utilizzare preferibilmente una connessione USB per facilitare la ricerca dei brani.

Ingresso ausiliario: presa Jack

Connessione

Collegate la presa jack del lettore audio alla presa dell'ingresso jack del sistema multimediale.

Utilizzo

Nessuna indicazione relativa al nome dell'artista o del brano viene visualizzata sullo schermo del sistema multimediale.

Nota: non è possibile selezionare una traccia direttamente dal sistema multimediale.

Per selezionare una traccia, dovete utilizzare direttamente il lettore audio quando il veicolo è fermo.

La qualità dell'audio proveniente dall'ingresso analogico (AUX) è solitamente inferiore alla qualità dell'audio degli ingressi digitali (USB, Bluetooth®).

REGOLARE IL SUONO

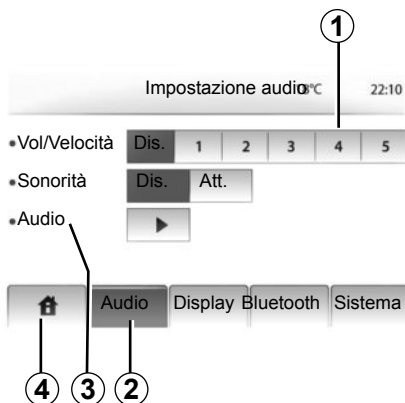

Visualizzate il menu delle impostazioni premendo «Home» > «IMPOST». Premete **2**.

Potete uscire dal menu delle impostazioni premendo **4**.

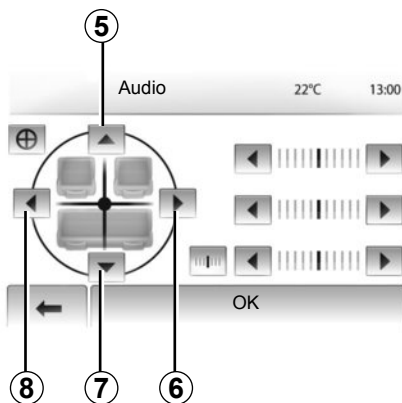

Volume in base alla velocità (Vol/Velocità)

Quando la velocità del veicolo supera i 40 km/h, il livello del volume aumenta rispetto alla regolazione originale.

Regolate il rapporto volume/velocità premendo nella zona **1**.

Loudness

Premete «Att.» o «Dis» per attivare/disattivare la funzione Loudness.

Suono

Visualizzate il menu del suono premendo **3**.

Ripartizione lato sinistro/destro e anteriore/posteriore

Premete **6** o **8** per regolare il bilanciamento del suono sinistro/destro.

Premete **5** o **7** per regolare il bilanciamento del suono anteriore/posteriore.

Dopo avere impostato il bilanciamento, premete «OK».

Bassi, intermedi, acuti

Premete la freccia di sinistra o di destra per regolare i bassi, gli intermedi e gli acuti.

Dopo avere effettuato la regolazione, premete «OK».

IL SISTEMA DI NAVIGAZIONE

Il sistema di navigazione

Il sistema di navigazione determina la vostra posizione e vi guida grazie alle informazioni:

- del ricevitore GPS;
- della mappa digitalizzata.

Il ricevitore GPS

Il sistema di navigazione utilizza i satelliti GPS (Global Positioning System) in orbita attorno alla Terra.

Il ricevitore GPS riceve dei segnali emessi da diversi satelliti. Il sistema può quindi localizzare il veicolo.

Nota: dopo uno spostamento senza aver guidato su lunga distanza (traghetto, trasporto combinato treno-strada), il sistema può richiedere diversi minuti per funzionare normalmente.

La mappa digitalizzata

La mappa digitalizzata contiene le mappe stradali e quelle delle città necessarie al sistema.

Chiave USB «Mappa»

Per installare la versione più recente, inserite la chiave USB in un computer collegato a Internet. Consultate il capitolo «Aggiornamento della mappa».

Nota: la chiave USB non è fornita con il sistema.

Utilizzate preferibilmente la versione più recente.

Inserire la chiave USB

Inserite la chiave USB nella presa USB **C** del sistema.



LEGGERE UNA MAPPA (1/3)

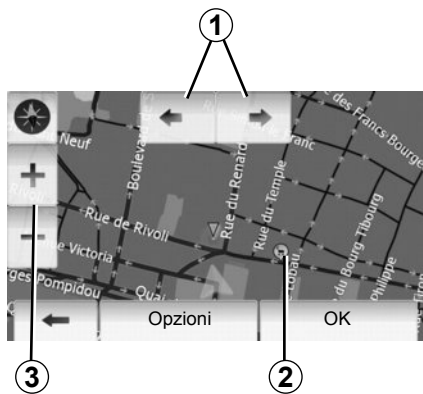

Visualizzazione della mappa

Per visualizzare la mappa attorno alla posizione del veicolo, premete «Home» > «Mostra mappa».

Toccate la videata mappa.

Per spostarvi sulla mappa di navigazione, fatela scorrere nella direzione desiderata sulla videata.

Premete **3** per modificare la scala.

Fate ruotare la mappa premendo **1**.

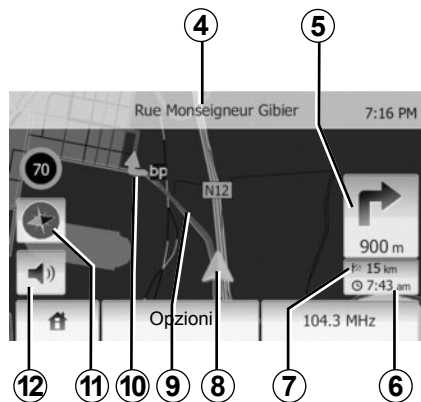

Legenda della mappa

4 Nome della prossima strada principale o informazione sul prossimo cartello segnaletico, se necessario.

5 Distanza e indicazione del prossimo cambio di direzione.

6 Ora di arrivo prevista.

7 Distanza ancora da percorrere prima della destinazione.

8 Posizione del veicolo sulla mappa di navigazione.

9 Itinerario calcolato dal sistema di navigazione.

10 Indicazione del cambiamento di direzione.

11 Modalità 2D/3D.

12 Attivare/disattivare la navigazione assistita vocale.

Posizione GPS

Questa funzione permette di conoscere la localizzazione geografica del luogo selezionato (indirizzo/longitudine/latitudine).

Toccate il luogo desiderato sulla videata. Premete «Opzioni», quindi «Notizie» per trovare la posizione esatta del luogo selezionato.

Modalità 2D/3D

Premete **11** per alternare le vedute 2D e 3D della mappa.

Simboli cartografici

Il sistema di navigazione utilizza dei simboli **2** per visualizzare dei punti di interesse (POI). Consultate il paragrafo «Visualizzare i punti di interesse» del capitolo «Impostazioni della mappa».

LEGGERE UNA MAPPA (2/3)

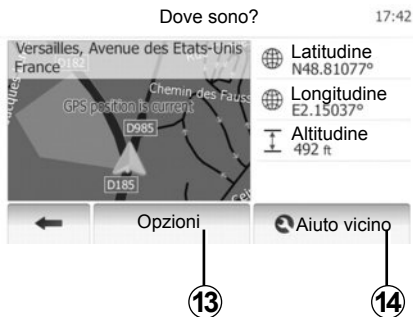

Dove mi trovo?

Questa funzione vi permette di verificare le informazioni sulla posizione attuale e di cercare un PDI nelle vicinanze. Funziona quando il GPS è collegato.

Premete «Opzioni» sulla videata mappa, quindi «Dove sono?».

In questa videata vengono visualizzate le informazioni seguenti:

- Latitudine;
- Longitudine;
- Altitudine;
- Numero civico;
- Indirizzo attuale.

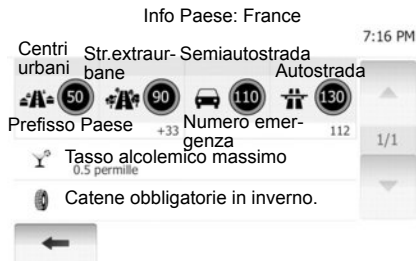

Informazioni sul paese

Premete **13**, quindi «Info Paese».

Questa funzione permette di visualizzare le informazioni sul paese in relazione alla posizione corrente.

In questa videata vengono visualizzate le informazioni seguenti:

- Limiti di velocità;
Vengono visualizzati i limiti di velocità per le strade a rapida percorrenza. L'unità visualizzata dipende dai parametri regionali attivi. In assenza di dati disponibili, viene visualizzato il simbolo «→» al posto della tabella e del numero.
- Prefisso telefonico del paese;
- Numero di emergenza;
- Restrizioni legali in vigore nel paese:
 - Tasso alcolemico consentito;
 - Gilet di sicurezza obbligatorio;
 - Estintore obbligatorio;
 - Obbligo di tenere sempre accesi i fari;
 - Lampadine di ricambio obbligatorie;
 - Cassetta di pronto soccorso obbligatoria;
 - Triangolo di segnalazione obbligatorio;
 - Casco obbligatorio per i motociclisti;
 - Catene da neve obbligatorie in inverno;
 - Catena da neve raccomandate in inverno;
 - Pneumatici da neve obbligatori in inverno;
 - Pneumatici da neve raccomandati in inverno.

LEGGERE UNA MAPPA (3/3)



14

Assistenza vicina

Questa funzione permette di cercare assistenza nelle vicinanze della posizione attuale.

Premete **14** per aprire una nuova videata di ricerca rapida.



Informazioni disponibili in questa videata:

- Autofficina;
- Assistenza sanitaria e servizi di emergenza;
- Commissariati di polizia;
- Stazioni di servizio.

Per cercare una destinazione a partire da questa videata, consultate le informazioni presenti nel paragrafo «Selezionare un punto di interesse (PDI)» del capitolo «Inserire una destinazione (PDI)».

INSERIRE UNA DESTINAZIONE(1/6)

Menu di destinazione

Premete «Home» > «NAVIG.» > «Destinazione» per accedere al menu di destinazione.

Il menu di destinazione propone diversi metodi per indicare una destinazione:

- inserire un indirizzo (completo o parziale);
- selezionare un indirizzo a partire dai «Punti d'interesse (POI)»;
- selezionare una destinazione tra quelle precedenti;
- selezionare un indirizzo a partire dalle destinazioni preferite;
- selezionare una destinazione sulla mappa;
- selezionare una latitudine e una longitudine.

Inserire un indirizzo

Premete **1**

Questa voce permette di inserire l'indirizzo completo o in parte: nazione, città, via e numero civico.

Nota: sono ammessi solo gli indirizzi noti dal sistema nella mappa digitalizzata.

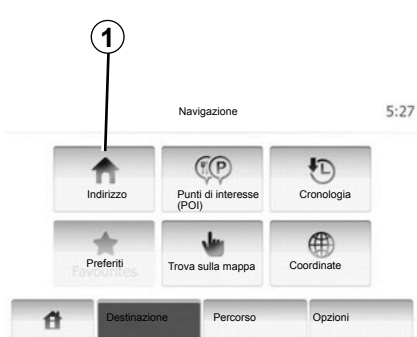

Nel corso del primo utilizzo:

- Premete «Paese».
 - Premete il tasto del tastierino per inserire il nome del paese desiderato. Durante l'inserimento dell'indirizzo, il sistema elimina l'evidenziazione di determinate lettere per facilitare l'operazione.
- Premendo su **2**, è possibile che il sistema suggerisca più elenchi di paesi. Selezionate il paese desiderato scegliendo negli elenchi.
- Procedete nello stesso modo per «Città/Quartiere», «Via», «Via trasversale» e «Numero civico».



Nota: è possibile attivare «Via trasversale» e «Numero civico» dopo aver selezionato «Via».

Nota: al momento dell'inserimento della via, non è necessario indicare il tipo di via (via, corso, viale, ecc.).

Nota: il sistema mantiene in memoria gli ultimi indirizzi inseriti. Una volta inserita una destinazione per indirizzo, la volta successiva verrà indicato l'indirizzo precedente.

INSERIRE UNA DESTINAZIONE (2/6)

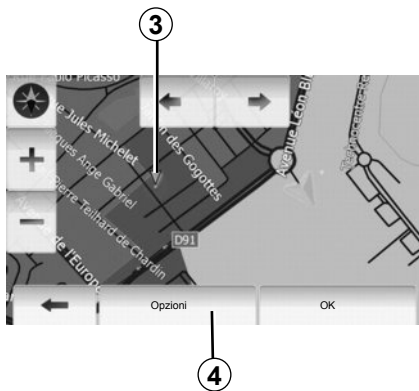

Selezionare un indirizzo a partire dai punti d'interesse (PDI)

Potete selezionare il vostro indirizzo a partire dai punti di interesse.

È possibile trovare un luogo in vari modi:

- Con la funzione di ricerca rapida, potete rapidamente trovare un luogo nelle vicinanze attraverso il suo nome.
- Con la funzione di ricerca predefinita, potete trovare tipologie di luoghi ricercati con più frequenza semplicemente grazie a qualche pressione sullo schermo.
- Potete cercare un luogo per categoria.

Ricerca rapida dei punti di interesse

La funzione di ricerca rapida consente di trovare rapidamente un luogo.

Premete su una zona della mappa per cercare punti di interesse. Viene visualizzato il punto 3.

Premete 4, quindi POI vicino al cursore per visualizzare l'elenco dei punti d'interesse con i nomi e la distanza a partire dal punto 3.

Cercare punti di interesse per categorie predefinite

La funzione di ricerca predefinita consente di trovare le tipologie dei luoghi selezionati con più frequenza.

Premete «Home» > «NAVIG.» > «Destinazione» > «Punti di interesse (POI)» per accedere alle categorie predefinite.



Categorie (stazione di servizio/parcheggio/ristorante)

- In caso di itinerario attivo, «Distributore» e «Ristorante» vengono cercati durante il percorso, mentre «Parcheggio» viene cercato nelle vicinanze della destinazione.
- In assenza di itinerari attivi (nessuna destinazione selezionata), questi punti vengono cercati nelle vicinanze della posizione attuale.
- Se la posizione attuale non è più disponibile (assenza di segnale GPS), questi punti vengono cercati nelle vicinanze dell'ultima posizione conosciuta.

INSERIRE UNA DESTINAZIONE (3/6)



Ricerca punti di interesse per categoria

È possibile cercare i punti di interesse per categoria e sottocategoria.

Premete «Home» > «NAVIG.» > «Destinazione» > «Punti di interesse (POI)» > «Ricerca personalizz.».

Selezionate la zona circostante in cui il luogo deve essere cercato:

- Premete «In una città» per cercare un luogo in una città o in un quartiere selezionato (l'elenco dei risultati sarà ordinato in base alla distanza dal centro della città selezionata).

- Premete «Lungo il percorso» per cercare lungo l'itinerario attivo e non nelle vicinanze di un determinato punto. Questa opzione è particolarmente utile quando desiderate fare una tappa con una deviazione minima, ad es. se cercate le prossime stazioni di servizio o i ristoranti nelle vicinanze (l'elenco dei risultati viene ordinato in base alla lunghezza della deviazione necessaria).

- Premete «Vicino alla posizione corrente» per effettuare una ricerca nelle vicinanze della posizione attuale o, se quest'ultima non è disponibile, nelle vicinanze dell'ultima posizione conosciuta (l'elenco dei risultati viene ordinato in base alla distanza da tale posizione).

- Premete «Vicino a destinazione» per cercare un luogo vicino alla destinazione dell'itinerario attivo (l'elenco dei risultati viene ordinato in base alla distanza dalla destinazione).



Selezionare una destinazione tra le destinazioni precedenti

Questa funzione vi permette di trovare una destinazione definita in precedenza. Premete 5.

INSERIRE UNA DESTINAZIONE (4/6)

Selezionare un indirizzo tra le destinazioni preferite

Potete trovare la destinazione tra le destinazioni preferite. Per sfruttare al meglio questa funzione, consigliamo di memorizzare prima le destinazioni utilizzate con maggior frequenza.

Prima di tutto, memorizzate le destinazioni preferite cercando l'indirizzo. Consultate il capitolo «Gestire le destinazioni preferite».

Premete «Home» > «NAVIG.» > «Destinazione» > «Preferiti» per visualizzare l'elenco delle destinazioni preferite.

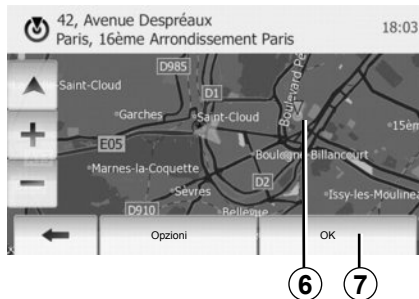

Selezionare una destinazione sulla mappa

Questa funzione vi permette di cercare una destinazione facendo scorrere la mappa.

Premete «Home» > «NAVIG.» > «Destinazione» > «Trova sulla mappa» per selezionare la destinazione sulla mappa.

Premete sul luogo della mappa che desiderate selezionare come destinazione. Viene visualizzato il punto **6**.

Premete **7** per selezionare il punto **6** come destinazione.

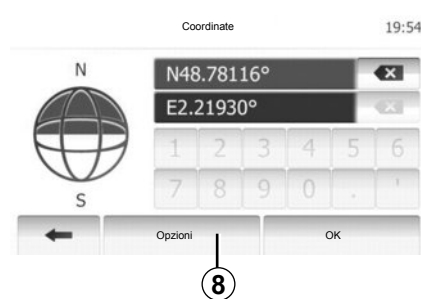

Inserire le coordinate della destinazione

Questa funzione permette di cercare una destinazione inserendo le sue coordinate.

Premete «Home» > «NAVIG.» > «Destinazione» > «Coordinate».

Potete inserire i valori di latitudine e di longitudine in uno dei seguenti formati: gradi decimali; gradi e minuti decimali; o gradi, minuti e secondi decimali.

Premete **8**, quindi UTM per inserire le coordinate nel formato UTM.

INSERIRE UNA DESTINAZIONE (5/6)



Ordinare l'elenco

I risultati di una ricerca di destinazione per punto di interesse, registro e preferiti possono essere ordinati per nome e distanza. In caso di itinerario attivo, i risultati possono essere ordinati per deviazione. Potete ugualmente visualizzarli sulla mappa. Premete **9**.

Trovare una destinazione per nome

Se selezionate una destinazione per punto di interesse, registro e preferiti, potete cercare la destinazione nell'elenco attraverso il suo nome. Premete **10** e inserite il nome utilizzando il tastierino.

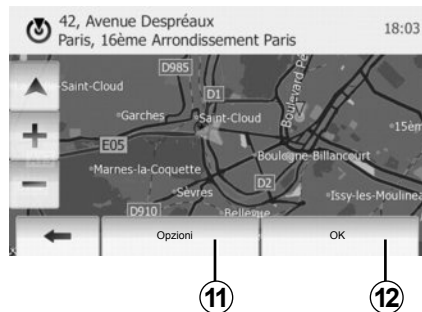

Confermare la destinazione

Sono possibili diverse scelte prima di confermare una destinazione:

- OK;
- Aggiungere alle destinazioni preferite;
- Info;
- Ritorno al veicolo.



OK

- In assenza di itinerario attivo (nessuna destinazione selezionata) premete **12** per confermare la destinazione come nuovo itinerario.
- In caso di itinerario attivo, potete selezionare la destinazione come nuovo itinerario o percorso. Premete **12**, quindi «Nuovo percorso» o «Tappa».

Aggiungere alle destinazioni preferite

Premete **11**, quindi **13** per registrare la destinazione selezionata tra le destinazioni preferite.

INSERIRE UNA DESTINAZIONE (6/6)

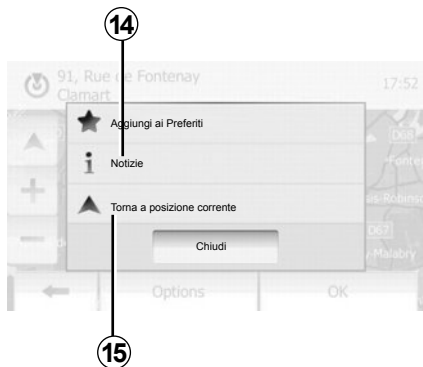

Info

Questa voce vi permette di consultare l'indirizzo, la latitudine, la longitudine e il numero telefonico (attivo solo previa selezione di un PDI). Premete **14**.

Ritorno al veicolo

Premete **15** per tornare alla posizione attuale del veicolo.

NAVIGAZIONE ASSISTITA (1/5)

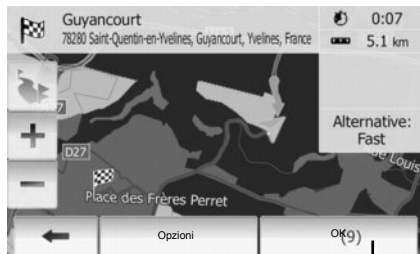

Attivare la navigazione assistita

Premete **1** o aspettate 10 secondi dopo aver inserito una destinazione. La navigazione assistita comincia.



Vedete di navigazione assistita

Il sistema propone varie opzioni di mappe di navigazione tra cui scegliere.

Premete su «Home» > «Opzioni» > «Impostazioni mappa», quindi su «2D» o «3D» per modificare la visualizzazione della mappa.

Potete anche modificare la visualizzazione della mappa premendo sulla relativa bussola.

Le opzioni di visualizzazione a schermo intero disponibili sono:

- 2D;
- 3D.

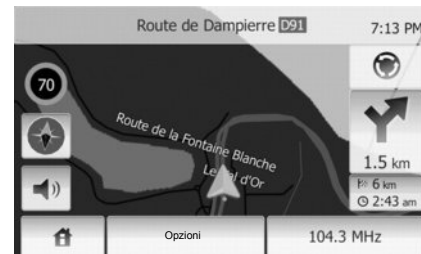

Modalità schermo intero (2D o 3D)

Questa modalità vi consente di visualizzare la mappa di navigazione su tutto lo schermo.

Le informazioni sull'ora di arrivo e la distanza residua prima di giungere a destinazione sono indicate sulla mappa in basso a destra.

L'indicazione del prossimo cambiamento di direzione è situata a destra della mappa.

NAVIGAZIONE ASSISTITA (2/5)

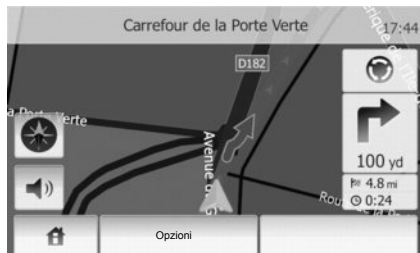

Mapa d'incroci

Durante la navigazione assistita, prima di ogni cambio di direzione, il sistema visualizza automaticamente uno zoom sull'incrocio.

Il sistema ritorna automaticamente alla scala normale dopo aver superato l'incrocio.



Visualizzazione svincoli autostradali

Durante la navigazione assistita, prima di qualsiasi svincolo autostradale, il sistema visualizza una vista tridimensionale dello svincolo.

Nota: per alcuni svincoli, compare solo la freccia della navigazione assistita. Il sistema ritorna automaticamente in modalità normale dopo aver superato lo svincolo.

Modificare la lingua della navigazione assistita vocale

Premete **2**, quindi «NAVIG.» > «Opzioni» > «Impostazioni voce» per modificare la lingua della navigazione assistita.

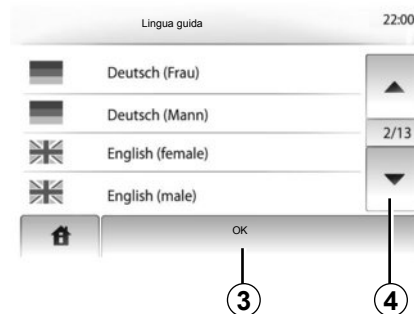

Fate scorrere l'elenco delle lingue premendo **4**. Selezionate la lingua desiderata, quindi premete **3** per confermare.

Ascoltare la radio durante la navigazione assistita vocale

All'ascolto di una stazione radio, durante la navigazione assistita vocale, prima di ogni cambio di direzione, il sistema interrompe il suono della radio.

Il sistema ritorna automaticamente al suono della radio dopo aver superato l'incrocio.

NAVIGAZIONE ASSISTITA (3/5)

Dettagli sull'itinerario

Questa funzione vi permette di visualizzare il vostro itinerario.

Selezionate «Home» > «NAVIG.» > «Percorso» dopo aver inserito una destinazione.

Vi vengono proposte sei scelte:

- «Modif. percorso»,
- «Evita»,
- «Panoramica»,
- «Elimina percorso»,
- «Percorsi alternativi»,
- «Percorso».

Anteprima dell'itinerario

Premete «Home» > «NAVIG.» > «Percorso» > «Panoramica» per ottenere una mappa con l'anteprima dell'itinerario attivo.

Vengono fornite le seguenti informazioni:

- nome e/o indirizzo della destinazione;
- durata totale del tragitto;
- distanza totale dell'itinerario;

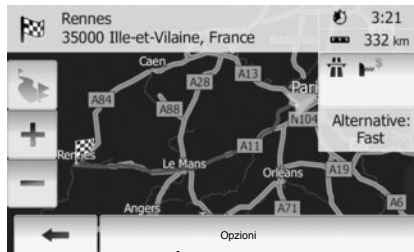

5

- punti e sezioni speciali dell'itinerario (ad es. pedaggi, strade a pagamento, autostrade, ecc.);
- itinerari alternativi (ad es. Breve, Rapidamente, Economico).

Premete **5** per visualizzare le seguenti opzioni:

- Itinerari alternativi;
- Itinerario;
- Parametri dell'itinerario.

Nota: per maggiori informazioni, consultate la pagina seguente.

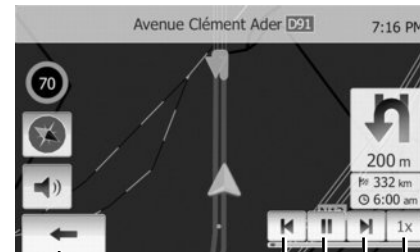

6

7

8

9

10

- Simulare la navigazione

Questa funzione permette di visionare rapidamente il percorso desiderato.

Premete **8** per avviare o interrompere la simulazione.

Premete **10** per aumentare la velocità della simulazione.

In qualsiasi momento è possibile interrompere la simulazione del percorso selezionando **6**.

Potete passare alla manovra precedente/successiva premendo **7** o **9**.

NAVIGAZIONE ASSISTITA (4/5)

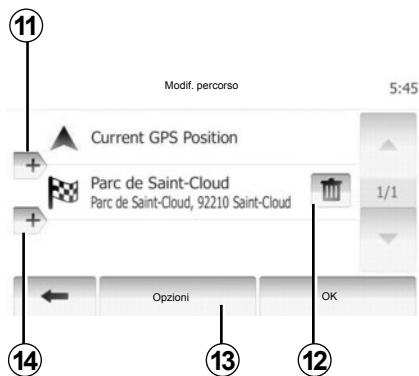

Tappe e destinazione

Premete «Home» > «Percorso» > «Modif. percorso» per modificare l'itinerario cambiando l'elenco delle tappe. Potete aggiungere o eliminare alcune tappe e ridefinire l'elenco.

Premete **11** per aggiungere punti, quindi **14** per aggiungere una nuova destinazione. Esistono vari metodi per indicare una destinazione: consultate il capitolo «Inserire una destinazione». Premete **12** per eliminare una destinazione.

Premete **13** per ridefinire l'elenco.

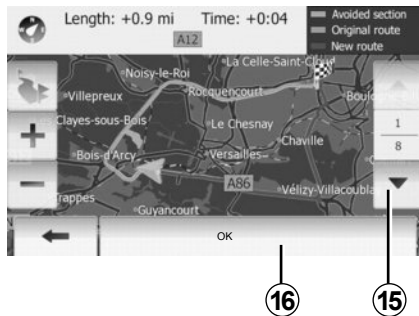

Deviazioni

Premete «Home» > «Percorso» > «Evita» per effettuare una deviazione. Premete su un'area dell'elenco a seconda della deviazione desiderata. Per cambiare area, premete **15**.

Confermate il nuovo itinerario, premendo **16**.

Annullare l'itinerario

In qualsiasi momento potete interrompere la navigazione assistita in corso. Premete «Home» > «Percorso» > «Elimina percorso» per annullare l'itinerario attivo.

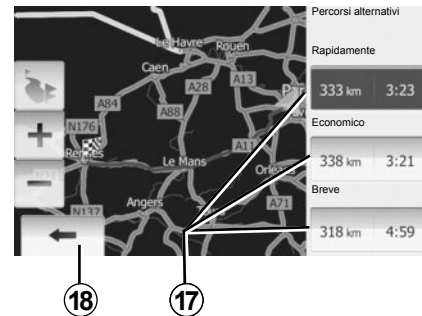

Itinerari alternativi

Questa voce vi permette di modificare il metodo di pianificazione dell'itinerario. Per modificare il metodo di pianificazione dell'itinerario, sono disponibili tre opzioni diverse in base a distanza e ora:

- Rapido;
- Economico;
- Corto.

Consultate il paragrafo «Impostazioni dell'itinerario» del capitolo «Impostazioni della navigazione».

Premete «Home» > «Percorso» > «Percorsi alternativi», quindi **17**.

Confermate il nuovo itinerario, premendo **18**.

NAVIGAZIONE ASSISTITA (5/5)

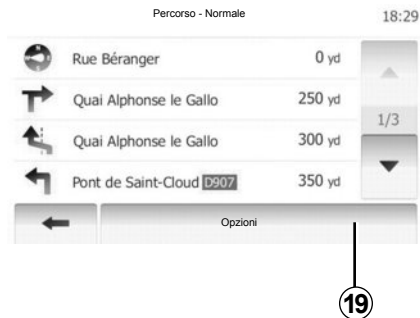

«Percorso»

Questa funzione vi permette di visualizzare il foglio di via.

Vengono visualizzati numerosi dettagli del percorso:

- frecce di cambio di direzione;
- numero della strada;
- distanza prima di una deviazione.

Premete **19** per ordinare i dettagli dell'itinerario in base a:

- sommario;

Vengono visualizzati solo gli elementi principali del tragitto (partenza, percorso, destinazione) e la distanza corrispondente, il tempo rimanente e l'ora di arrivo.

- descrizione normale;

Vengono visualizzati tutti i dettagli dei segnali e le manovre, i numeri delle strade, i nomi delle vie e la distanza. Vengono inoltre visualizzate alcune informazioni e avvertenze, come i nomi di tappe inserite dal conducente, le restrizioni (di accesso e di manovra), le preferenze dell'utilizzatore ignorate, ecc.

- elenco delle strade.

L'itinerario viene visualizzato con i dettagli relativi a nomi e numeri delle strade. Vengono inoltre visualizzate la lunghezza, la direzione media e il tempo del tragitto. In questa modalità non vengono visualizzati gli elementi del tragitto.

«Impostazioni mappa»

Questa voce vi permette di scegliere i parametri dell'itinerario.

Consultate il paragrafo «Parametri dell'itinerario» del capitolo «Impostazioni della navigazione».

Nota: I parametri dell'itinerario possono incidere fortemente sull'itinerario proposto a seconda del tipo di strada scelto.

IMPOSTAZIONI CARTINA

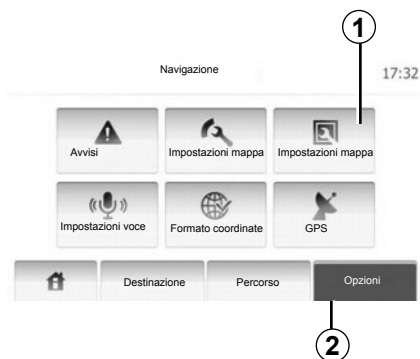

Premete **2**, quindi **1** per accedere al menu di impostazione della mappa.

Impostare la modalità di visualizzazione

Questa funzione vi consente di modificare la visualizzazione della mappa tra una veduta in prospettiva 3D e una veduta dall'alto 2D.

Premete «3D» o «2D».

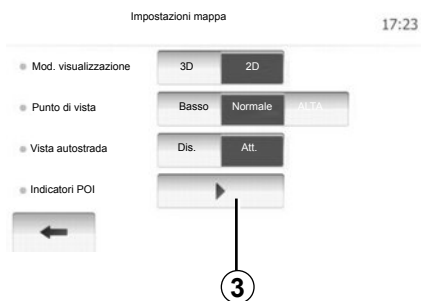

Impostare il punto di vista

Questa funzione vi consente di impostare lo zoom di base e l'inclinazione. Sono disponibili tre livelli.

Premete «Basso», «Normale» o «ALTA».

Vista autostrada

Questa funzione permette di attivare/disattivare la vista autostrada.

Premete «Att.» o «Dis.».

Visualizzare i punti di interesse

Potete scegliere di visualizzare alcuni punti di interesse (visibili in scala 100 m) sulla cartina.

Per accedere direttamente a questa funzione, premete **3** per visualizzare i punti di interesse sulla mappa:

- Strutture ricettive
- Aeroporto
- Automobile
- Affari
- Caffè o bar
- ...

Premete «Att.» o «Dis.» per visualizzare o nascondere i punti di interesse.

Inserite il nome del punto di interesse per aprire l'elenco delle sottocategorie.

Nota: Nei paesi per i quali non è disponibile alcuna cartografia, potete disattivare la funzione navigazione. In «Impostazione sistema», premete su «Dis.» per disattivare la funzione navigazione.

GESTIRE I PREFERITI (1/2)



Creare una voce

Premete «Home» > «Destinazione» per accedere al menu di destinazione. Sono disponibili vari metodi per inserire una destinazione:

- Indirizzo: consultate il paragrafo «Inserire un indirizzo» del capitolo «Inserire una destinazione».
- Punto di interesse: consultate il paragrafo «Selezionare un punto di interesse (PDI)» del capitolo «Inserire una destinazione».

- Indirizzo: consultate il paragrafo «Inserire un indirizzo» del capitolo «Inserire una destinazione».
- Registro: consultate il paragrafo «Selezionare una destinazione tra le destinazioni precedenti» del capitolo «Inserire una destinazione».
- Trovare sulla mappa: consultate il paragrafo «Selezionare una destinazione sulla mappa» del capitolo «Inserire una destinazione».
- Coordinate: consultate il paragrafo «Selezionare le coordinate di una destinazione» del capitolo «Inserire una destinazione».



In ogni caso, una volta confermato l'indirizzo, il sistema provvede a localizzarlo sulla mappa. Premete «Opzioni», quindi «Aggiungi ai Preferiti» per aggiungere la destinazione ai Preferiti.

Prima di registrare una destinazione preferita, potete modificarne il nome mediante il tastierino.

GESTIRE I PREFERITI (2/2)



Ordinare l'elenco

È possibile ordinare l'elenco delle destinazioni preferite per nome o distanza oppure visualizzarle tutte sulla mappa. Premete «Opzioni».

Eliminare le destinazioni preferite

Premete sulla destinazione preferita che desiderate eliminare. Premete «Opzioni», «Elimina preferito» e confermate premendo «Elimina».

Per cancellare tutte le destinazioni preferite, premete «Opzioni», quindi «Elimina tutto». Confermate premendo «Elimina tutto».

Cercare una destinazione preferita

Questa funzione consente di cercare una destinazione preferita nell'elenco attraverso il rispettivo nome registrato.

Premete «Trova» e inserite il nome della destinazione preferita utilizzando il tastierino.

IMPOSTAZIONI DI NAVIGAZIONE (1/4)

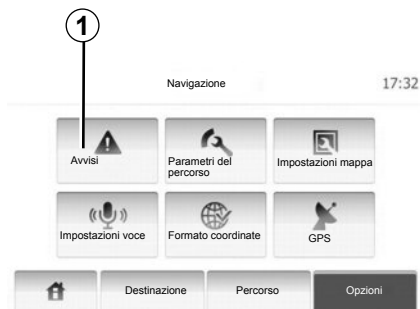

Il menu «Impostazioni della navigazione» vi permette di modificare la visualizzazione della cartina o i parametri di navigazione.

Avvertenze

Questa voce vi consente di configurare avvertenze. Premete **1** per accedere al menu delle avvertenze.



Avvertenza in caso di eccesso di velocità

Le mappe possono includere informazioni sui limiti di velocità dei vari tratti di strada. Il sistema è in grado di avvisare se il limite attuale viene superato. È possibile che tali informazioni non siano disponibili per la vostra regione o non corrispondano esattamente a tutte le strade della mappa.

Sono disponibili le seguenti tipologie di allarme:

- Avvertenza con segnale acustico: ricevete un messaggio di avvertenza non vocale quando superate il limite di velocità.
- Avvertenza con segnale visivo: sulla mappa viene visualizzato il limite di velocità attuale quando viene superato.

Premete «Att.» o «Dis.» per attivare o disattivare l'avvertenza.

Limite di velocità sempre visibile

Potete scegliere di rendere sempre visibile il limite di velocità. È possibile attivare o disattivare tale funzione da questo menu.

Avvertenze sui punti di allarme

Quando il conducente si trova in corrispondenza di un punto di allarme, sullo schermo viene visualizzato un segnale di avvertenza. È possibile attivare o disattivare tale funzione da questo menu.

IMPOSTAZIONI DI NAVIGAZIONE (2/4)

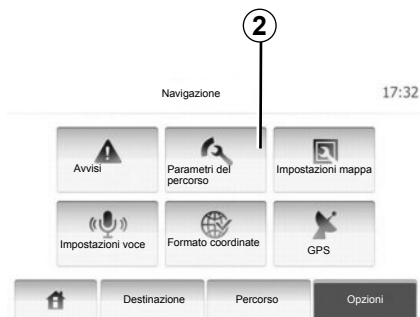

Parametri dell'itinerario

Questa funzione vi permette di definire la modalità di calcolo degli itinerari. Premete **2** per accedere al menu per la configurazione dell'itinerario.

Metodo di pianificazione dell'itinerario

Il sistema propone 3 criteri principali di calcolo dell'itinerario:

- **Rapidamente**: indica un itinerario rapido in caso sia possibile guidare alla velocità massima consentita o quasi su tutte le strade;

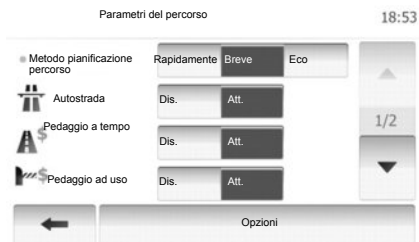

- **Breve**: indica un itinerario breve per minimizzare la distanza da percorrere;
- **Eco**: questa modalità offre una possibilità intermedia tra le modalità rapido e corto. Essa consente di coprire una determinata distanza con tempi di guida leggermente maggiori. L'itinerario calcolato sarà probabilmente più corto di quello proposto nella soluzione rapida, ma un po' più lento.

Autostrada

Se siete alla guida di un'auto lenta o se state trainando un altro veicolo, potete scegliere di evitare le autostrade.

Strade a pagamento

Autorizza o meno l'utilizzo di strade la cui percorrenza in un determinato periodo richiede l'acquisto di un'autorizzazione speciale.

Pedaggi

Autorizza o meno l'utilizzo di strade a pedaggio.

Traghetti

Autorizza o meno l'utilizzo di ogni tipo di traghetto, imbarcazione e treno.

Strade sterrate

Autorizza o meno l'utilizzo di strade sterrate.

IMPOSTAZIONI DI NAVIGAZIONE (3/4)

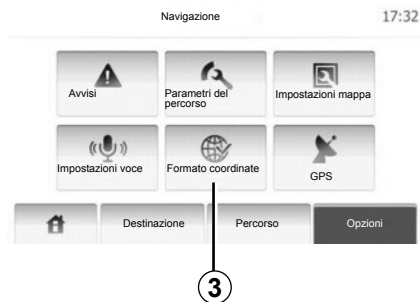

Impostazioni della mappa

Consultate il capitolo «Impostazioni della mappa».

Impostazioni vocali

Questa funzione consente di modificare la lingua della navigazione assistita vocale.



Formato delle coordinate

Questa funzione consente di modificare il formato delle coordinate.

Premete **3** per modificare il formato delle coordinate.

Nel sistema sono disponibili 3 tipologie di formato.

IMPOSTAZIONI DI NAVIGAZIONE (4/4)



GPS

Questa funzione consente di controllare la posizione dei satelliti GPS.

Premete **4** per visualizzare le informazioni GPS (videata **A**).

A

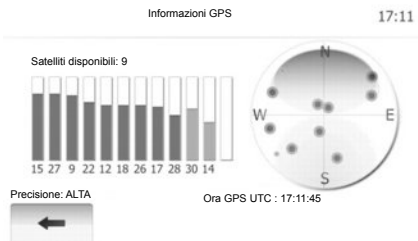

DRIVING ECO²



Accedere al menu Driving eco²

Dal menu principale premete «Veicolo», quindi «Driving eco²».

Il menu «Driving eco²» consente l'accesso alle seguenti informazioni:

- «Sintesi percorso»;
- «Lineaguida».

«Sintesi percorso»

Questo menu consente di visualizzare i dati registrati durante l'ultimo percorso effettuato:

- «Consumo medio»;
- «Consumo carburante tot»;
- «Velocità media»;
- chilometraggio realizzato senza consumo di carburante;
- prestazioni medie di guida ecologica (zona **A**);
- indicatore di cambio marcia (zona **B**);
- anticipo della frenata (zona **C**).

Nota: quando viene avviata l'applicazione, premete il pulsante «Reset» del quadro della strumentazione per avviare un nuovo percorso.

«Lineaguida»

Questo menu valuta il vostro stile di guida e vi offre i consigli opportuni per ottimizzare i consumi di carburante.

ASSOCIARE, DISASSOCIARE APPARECCHI BLUETOOTH® (1/2)

Connessione Bluetooth®

Verificare che la connessione Bluetooth® sia «Att.» (attiva). A tale scopo, toccate «Home»>«IMPOST» e selezionate «Bluetooth».

Associare un telefono Bluetooth®

Per utilizzare il sistema vivavoce, associate il telefono Bluetooth® con il sistema multimediale del vostro veicolo. Verificate che il sistema Bluetooth® del cellulare sia attivato e impostate lo stato su «visibile».

L'associazione permette al sistema di telefonia vivavoce di riconoscere e memorizzare un telefono. Potete associare al massimo otto telefoni, ma può essere connesso solo un telefono alla volta.

L'associazione può essere effettuata tramite il sistema multimediale o il telefono. Il vostro sistema multimediale ed il vostro telefono devono essere accesi.

Nota: in fase di associazione, nessun altro telefono precedentemente associato deve essere connesso al sistema vivavoce.



Premete su «Ricerca dispositivo Bluetooth» o «Autorizzazione dispositivo esterno» sullo schermo.

A seconda della marca e del modello del telefono, le funzioni vivavoce potrebbero essere totalmente o parzialmente incompatibili con il sistema multimediale del veicolo.

Associare un telefono Bluetooth® dal sistema multimediale

Nella schermata iniziale del sistema multimediale premete «REGOLAZIONI», quindi «Ricerca dispositivo Bluetooth». Dal vostro telefono, eseguite le operazioni nel seguente ordine:

- Attivate la connessione Bluetooth® del vostro telefono e impostatene lo stato su «visibile».
- avviate la ricerca di telefoni Bluetooth® presenti nei dintorni (consultate il libretto di istruzioni del telefono);
- selezionate il telefono dall'elenco dei dispositivi rilevati dal sistema multimediale;
- sulla tastiera del telefono immettete il codice Bluetooth® visualizzato sullo schermo del sistema multimediale oppure accettate il codice visualizzato sul telefono (a seconda del telefono).

Nota: alcuni telefoni non richiedono l'immissione del codice Bluetooth®.

Il telefono è automaticamente registrato e connesso al veicolo. Se l'associazione fallisce, ripetete queste operazioni.

ASSOCIARE, DISASSOCIARE APPARECCHI BLUETOOTH® (2/2)

Associare un telefono Bluetooth® al sistema multimediale dal telefono

- attivate la connessione Bluetooth® del telefono;
- dal sistema multimediale, premere «Autorizzazione dispositivo esterno»;
- sul vostro telefono, avviate la ricerca di dispositivi Bluetooth® presenti nei dintorni (consultate il libretto di istruzioni del telefono);
- selezionate «MEDIA-NAV» (nome del sistema multimediale) nell'elenco visualizzato sullo schermo del telefono.

Nota: se non è connesso alcun telefono, premete il pulsante **L** sui comandi al volante. Vengono visualizzate due opzioni:

- «Ricerca dispositivo Bluetooth»;
- «Visualizza elenco dispositivi Bluetooth».

Il telefono viene automaticamente memorizzato e connesso al sistema multimediale. Se l'associazione fallisce, ripetete queste operazioni.

Per ulteriori dettagli, consultate il libretto di istruzioni del telefono.



Annullare l'associazione di un telefono Bluetooth®

L'annullamento dell'associazione consente di cancellare un telefono dalla memoria del sistema multimediale.



Il sistema vivavoce ha solo lo scopo di facilitare la comunicazione diminuendo i fattori di rischio senza eliminarli del tutto. Rispettate obbligatoriamente le norme vigenti nel paese in cui vi trovate.

Premete **1**. Premete l'icona del cestino sul nome del telefono da eliminare dall'elenco. Confermate la vostra scelta selezionando «OK».

Per eliminare tutti i dispositivi dall'elenco, premete «Opzioni», «Elimina tutto», quindi confermate la scelta selezionando «OK».

Connessione fallita

In caso di mancata connessione, si prega di verificare che:

- il telefono sia acceso;
- il telefono sia configurato per accettare la richiesta di connessione automatica del sistema multimediale;
- la batteria del telefono non sia scarica;
- il telefono sia già stato associato al sistema multimediale;
- la funzione Bluetooth® sul telefono e del sistema multimediale sia attivata.

Nota: l'utilizzo prolungato del sistema vivavoce scarica più rapidamente la batteria del telefono.

CONNETTERE, DISCONNETTERE APPARECCHI BLUETOOTH® (1/2)

Collegare un apparecchio Bluetooth®

Il vostro telefono deve essere connesso al sistema di telefonia vivavoce per accedere a tutte le sue funzioni.

Nessun telefono può essere connesso al sistema di telefonia vivavoce senza essere stato precedentemente associato.

Consultate il paragrafo «Associare un telefono» del capitolo «Associare, disassociare un telefono».

Note: la connessione Bluetooth® del telefono deve essere attiva e impostata su "visibile".

Connessione automatica

Dall'accensione del veicolo, il sistema di telefonia vivavoce cerca i telefoni associati presenti nelle vicinanze.

Note: il telefono principale è l'ultimo ad essere stato connesso.

La ricerca continua finché non viene trovato il telefono collegato (questa ricerca può richiedere fino a 5 minuti).

Nota:

- all'avviamento del veicolo, è possibile usufruire della connessione automatica del telefono. Potreste dover attivare la funzione di connessione Bluetooth® automatica del vostro telefono con il sistema vivavoce. Per fare ciò, consultate il libretto d'istruzioni del telefono;
- alla riconnessione e in presenza di due telefoni associati nel perimetro di ricezione del sistema vivavoce, l'ultimo telefono connesso avrà la priorità, anche se quest'ultimo si trova all'esterno del veicolo e a portata del sistema vivavoce.

Note: se al momento della connessione con il vostro sistema di telefonia vivavoce siete già impegnati in un'altra conversazione, il telefono verrà automaticamente connesso e la telefonata passerà sugli altoparlanti del veicolo.



Per motivi di sicurezza, effettuate queste operazioni a veicolo fermo.

Connessione manuale (sostituzione del telefono connesso)

Dal menu principale, effettuate le seguenti operazioni:

- premete «Tel»;
- Premete «Visualizza elenco dispositivi Bluetooth».

Viene visualizzato l'elenco dei telefoni già associati.

- Selezionate il nome del telefono che desiderate connettere, quindi premete il pulsante «OK» per confermare la scelta.

Il vostro telefono è connesso al sistema multimediale.

Note: se un telefono è già collegato, quando si sceglie un altro telefono dall'elenco dei telefoni già associati la connessione esistente viene sostituita automaticamente con quella del nuovo telefono selezionato.

CONNETTERE, DISCONNETTERE APPARECCHI BLUETOOTH® (2/2)

Mancata connessione

In caso di mancata connessione, si prega di verificare che:

- il telefono sia acceso e visibile da altri dispositivi;
- la batteria del telefono non sia scarica;
- il telefono è stato precedentemente associato al sistema di telefonia vivavoce;
- la funzione Bluetooth® sul telefono e sul sistema multimediale sia attiva;
- il telefono sia configurato per accettare la richiesta di connessione del sistema multimediale.

Nota: l'utilizzo prolungato del vostro sistema di telefonia vivavoce scarica più rapidamente la batteria del telefono.

Disconnettere un telefono

Per disconnettere il vostro telefono, potete:

- disconnettere la funzione Bluetooth® del sistema multimediale;
- disattivare la funzione Bluetooth® del telefono;
- eliminare il telefono associato tramite il menu del telefono del sistema multimediale.

Lo spegnimento del telefono provoca anche la disconnessione del telefono.

Un messaggio compare quindi sulla vostra videata confermando che il telefono è disconnesso.

Nota: se siete impegnati in un'altra conversazione al momento della disconnessione del vostro telefono, questa verrà trasferita automaticamente sul vostro telefono.

Per disattivare il Bluetooth® del telefono, consultate il manuale di istruzioni del telefono.

Per annullare l'associazione ed eliminare il telefono Bluetooth®, consultate le informazioni presenti in «Annullare l'associazione di un dispositivo Bluetooth®» nella sezione «Associare/disassociare dispositivi Bluetooth®».



Il sistema di telefonia vivavoce ha solo lo scopo di facilitare la comunicazione diminuendo i fattori di rischio senza eliminarli del tutto. Rispettate obbligatoriamente le leggi vigenti nel paese in cui vi trovate.

RUBRICA TELEFONICA



Premete **1** per far scorrere l'elenco e poi «Elenco telefon.» per accedere alla rubrica telefonica del sistema.

Utilizzare la rubrica telefonica

Potete utilizzare le voci della rubrica telefonica registrate nella memoria del telefono.

Dopo aver collegato il sistema e il telefono Bluetooth® attraverso la tecnologia wireless Bluetooth®, i numeri della vostra rubrica telefonica vengono automaticamente trasferiti nella rubrica del sistema.

Nota: in alcuni telefoni, viene richiesta la conferma per procedere al trasferimento della rubrica dal telefono.

Chiamare un numero della rubrica

Una volta trovato il contatto desiderato nella rubrica, potete selezionare il numero e avviare la chiamata.

Cercare un contatto nella rubrica in ordine alfabetico

In presenza di numerosi contatti nell'elenco, può essere utile visualizzarli in ordine alfabetico per facilitare la ricerca.

Premete **2**, quindi inserite il nome del contatto da cercare utilizzando il tastierino.



Si raccomanda di fermarsi per inserire un numero o per ricercare un contatto.

EFFETTUARE, RICEVERE UNA CHIAMATA (1/2)



Chiamare una scelta rapida

Consultare il paragrafo «Chiamare un numero della rubrica» nella sezione «Rubrica telefonica».

Effettuare una chiamata dalla rubrica

Con il telefono connesso, dal menu «Telefono», premete su «Elenco telefon.».

Selezionate il contatto (o il numero appropriato se il contatto possiede più numeri), la chiamata verrà avviata automaticamente dopo aver premuto il numero del contatto.

Chiamare un numero presente nel registro chiamate

Potete utilizzare l'elenco delle chiamate registrate nella memoria del telefono.

Dopo aver collegato il dispositivo e il telefono Bluetooth® mediante la tecnologia wireless Bluetooth®, i numeri degli elenchi Tutte le chiamate, Chiamate effettuate, Chiamate ricevute e Chiamate non risposte del vostro telefono vengono automaticamente trasferiti nell'elenco delle chiamate.

Premete **1** per far scorrere l'elenco, quindi «Elenchi chiamate».

Premete **5** per accedere all'elenco di tutte le chiamate.

Premete **4** per accedere all'elenco delle chiamate effettuate.

Premete **3** per accedere all'elenco delle chiamate ricevute.

Premete **2** per accedere all'elenco delle chiamate non risposte.

Per ogni elenco, i contatti sono visualizzati dal più recente al più vecchio. Selezionate un contatto per avviare la chiamata.

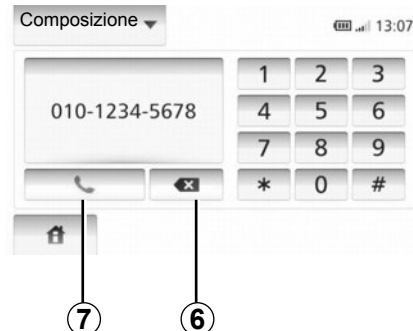

Comporre un numero

Premete **1** per far scorrere l'elenco, quindi «Composizione» per avviare la chiamata del numero selezionato.

Premete i tasti numerati per avviare una chiamata, quindi **7**.

Per correggere un numero, premete **6**. Premendo a lungo **6**, è possibile cancellare tutte le cifre in una sola volta.



Si raccomanda di fermarsi per inserire un numero o per ricercare un contatto.

EFFETTUARE, RICEVERE UNA CHIAMATA (2/2)

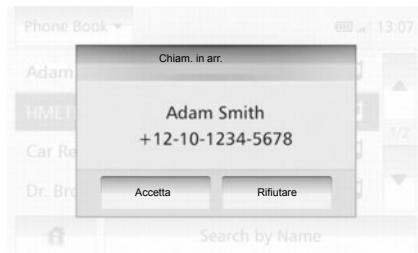

Ricevere una chiamata

Alla ricezione di una chiamata, sullo schermo compaiono le informazioni disponibili su chi chiama:

- il nome del contatto (se il suo numero è presente nella vostra rubrica);
- il numero di chi chiama;
- «Anonimo» (se il numero non può essere visualizzato).

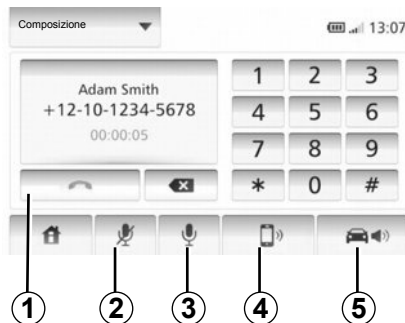

Telefonata in corso

Nel corso di una telefonata potete:

- accendere/spegnere il microfono premendo **2** o **3**;
- chiudere la chiamata premendo **1**;
- diffondere il suono tramite l'altoparlante del telefono premendo **4**;
- diffondere il suono tramite l'altoparlante del veicolo premendo **5**;

TELECAMERA DI RETROMARCIA

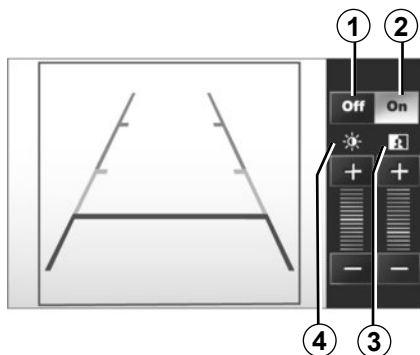

Funzionamento

All'inserimento della retromarcia (e fino a 5 secondi circa dopo l'inserimento di un'altra marcia), una vista dello spazio dietro il veicolo compare sul quadro della strumentazione, accompagnata dalla sagoma e dalle impostazioni del contrasto e della luminosità.

Quando la zona rossa viene raggiunta, aiutatevi con la rappresentazione del paraurti per fermarvi in modo preciso.

Nota: abbiate cura di verificare che la telecamera di retromarcia non sia coperta (sporcizia, fango, neve...).

Attivazione, disattivazione sagoma

Potete attivare o disattivare la visualizzazione della sagoma premendo su **1** o su **2**.

Regolazioni

Premete su «+» o «-» per regolare il contrasto **3** e la luminosità **4**.



Questa funzione è un aiuto supplementare. Quindi non esime quest'ultimo dalla normale vigilanza e dalla responsabilità in caso d'incidente.

Il conducente deve sempre prestare massima attenzione alle situazioni improvvise che possono verificarsi nella circolazione stradale. Prima di iniziare la manovra verificate in particolare la presenza di ostacoli mobili (come un bambino, un animale, una bicicletta o un passeggino) o di oggetti troppo piccoli per essere rilevati a colpo sicuro (paracarri bassi, picchetti...).

Nota: Per maggiori informazioni sulla telecamera di retromarcia, leggete il libretto di istruzioni del veicolo.

Lo schermo rappresenta un'immagine invertita.

La sagoma è una rappresentazione proiettata su terreno piano; questa informazione deve essere ignorata quando si sovrappone a un oggetto verticale o appoggiato a terra.

Gli oggetti che compaiono sul bordo dello schermo possono essere deformati.

In caso di luminosità troppo forte (neve, veicolo al sole...), la visione della telecamera può essere disturbata.

Quando il bagagliaio è aperto o non è chiuso correttamente, viene visualizzato il messaggio «PORTELLONE APERTO» e lo schermo della telecamera scompare.

IMPOSTAZIONI DEL SISTEMA (1/2)



Per accedere ai parametri del sistema:

- Premere “Home”, “IMPOST”;
- premete sul menu situato nella parte inferiore della videata;
- selezionate una voce.

Regolazione della videata

Luminosità della videata

Potete regolare la luminosità della videata.

Impostare la luminosità del display su “Bassa”, “Media” (medio) o “Alta”.



« Mod. mappa »

Per migliorare la visibilità della modalità diurna e notturna della videata mappa, potete modificare la combinazione dei colori della mappa.

- “Auto”: il GPS viene visualizzato sulla schermata mappa. Il passaggio in modalità diurna o notturna è automatico in funzione dell'accensione delle luci.
- “Giorno”: la schermata della mappa viene sempre visualizzata con colori luminosi.
- “Notte”: la schermata della mappa viene sempre visualizzata con colori scuri.

« AC info »

Questa funzione consente di attivare/disattivare la visualizzazione delle informazioni di climatizzazione in caso di modifiche delle impostazioni.

Impostazioni sistema

« Lingua »

Questa funzione consente di cambiare la lingua utilizzata dal sistema e la lingua della navigazione assistita vocale.

IMPOSTAZIONI DEL SISTEMA (2/2)

« Ora »

Questa funzione consente di scegliere tra il formato di visualizzazione dell'ora "12H" e "24H".

Nota: l'ora è impostata automaticamente dal sistema GPS, pertanto è necessario disporre delle mappe del paese in cui ci si trova per avere l'ora locale.

Per modificare l'ora manualmente, premete «Orologio/Unità di misura», selezionate «Impostazione ora».

« Unità misura »

Questa funzione consente di impostare le unità di misura della distanza sul proprio sistema di navigazione. È possibile scegliere tra "km" e "mi".

« Impostazione predefinita »

Questa funzione consente di ripristinare vari parametri alle impostazioni predefinite.

- "Tutto": ripristina tutte le impostazioni sui valori predefiniti.
- "Telefono": ripristina tutte le impostazioni relative al telefono.
- "Navigazione": ripristina tutte le impostazioni relative alla navigazione.
- "Audio-Contenuti multimediali-Radio-Sistema": ripristina tutte le impostazioni relative a suoni/dispositivi multimediali/radio.

« Navigazione »

Questa funzione permette di attivare o di disattivare la navigazione del sistema.

« Versione del sistema »

Questa funzione consente di controllare la versione del sistema.

Regolare il suono

Consultate il capitolo «Regolare il suono».

« Impostazione Bluetooth »

Consultate il capitolo «Associare/disassociare apparecchi Bluetooth®».

AGGIORNAMENTO DEL SISTEMA (1/4)



Tramite la vostra chiave USB e un computer collegato a Internet potete:

- aggiornare il contenuto della cartografia;
- aggiornare il sistema multimediale;
- acquistare nuove carte;
- aggiornare il contenuto dei PDI.

In alcuni paesi scaricare e attivare l'opzione delle zone a rischio è illecito e può rappresentare un'infrazione della normativa.

Installazione del software

Installate Naviextras Toolbox sul vostro computer con pochi clic. La Toolbox può essere scaricata dal sito del costruttore.

Dopo aver scaricato il file di installazione dal sito Internet <http://renault.naviextras.com>, è sufficiente fare doppio clic sul file per avviare l'installazione.

Seguite le istruzioni visualizzate sullo schermo.

Creazione di un account Internet

Per effettuare il collegamento, fare clic sull'icona «Not logged in» nella barra degli strumenti situata nella parte superiore della pagina, oppure fate clic sul pulsante «Connessione» della schermata principale della Toolbox. Se non si è iscritti al sito naviextras.com, è possibile farlo con una semplice operazione dalla Toolbox facendo clic sul pulsante «Register» della pagina di connessione.



Garanzia mappe più recenti

Dopo la consegna del veicolo nuovo, avete al massimo 90 giorni di tempo per aggiornare gratuitamente la cartografia. Oltre questo termine gli aggiornamenti saranno a pagamento.

Le schermate presenti sul libretto d'istruzioni sono del tipo non-contraffatti.

AGGIORNAMENTO DEL SISTEMA (2/4)

Registrazione del sistema con Toolbox

Per registrare il sistema multimediale sul proprio profilo utente, inserire prima di tutto una chiavetta USB vuota nel sistema multimediale.

Nota: per inserire la chiave USB, consultate il paragrafo «Inserire la chiave USB» del capitolo «Sistema di navigazione».

Nota: la chiave USB non è fornita con il sistema multimediale.

Nota: la chiave USB utilizzata deve essere in formato FAT32 ed avere una capacità minima di 4GB e massima di 32GB.



Registrazione del sistema su una chiave USB

Quando la chiave USB è inserita nella porta USB del sistema multimediale, selezionare «NAVIG.» > «Opzioni» > «Aggiornamenti delle mappe» > «Opzioni» > «Aggiornamento» sulla seconda pagina.

Nota: per registrare il sistema sulla chiave USB, accendere il motore e non spegnerlo durante il caricamento dati.

La procedura di aggiornamento si avvia automaticamente. Non effettuate alcun intervento durante la procedura di aggiornamento del sistema multimediale.

Al termine dell'aggiornamento, il sistema multimediale si riavvia con tutte le nuove funzionalità aggiornate.

Inserite quindi la chiavetta USB nel vostro PC (che deve essere già connesso a Internet). Una volta che il vostro sistema è connesso e che Toolbox lo trova nell'elenco dei sistemi attivati, il nome del sistema (o del software) compare nella parte superiore della finestra Toolbox.

Se avete seguito le istruzioni e avete collegato la vostra chiave USB dopo che vi siete connessi, il sistema multimediale risulta registrato nel vostro profilo utente.

AGGIORNAMENTO DEL SISTEMA (3/4)

Scaricamento degli aggiornamenti nella chiave USB

Se avete acquisito contenuti gratuiti o a pagamento, fate clic sul pulsante di aggiornamento nella barra di menu situata nella parte sinistra di Toolbox.

Il pulsante di aggiornamento consente di visualizzare una videata in cui sono indicati tutti gli aggiornamenti disponibili, tra cui:

- gli elementi che avete acquisito ma non ancora installato (aggiornamenti o extra);
- gli aggiornamenti e gli extra gratuiti che avete aggiunto alla coda di installazione dal Catalogo;
- aggiornamento del sistema (se è disponibile una versione più recente);
- aggiornamenti gratuiti speciali.

Tutti gli aggiornamenti disponibili sono riportati per regione in un elenco e su una mappa del mondo.

Per impostazione predefinita, vengono selezionati per l'installazione tutti gli elementi di tutte le regioni. Se preferite saltare temporaneamente una regione, deselectionate la casella di controllo all'inizio della relativa riga nella tabella. Una volta esaminata la tabella, fate clic sul pulsante «Installa» nella parte inferiore dello schermo per avviare il processo di installazione.

La Toolbox inizia a scaricare e installare gli aggiornamenti selezionati. Attendete di ricevere un messaggio che informi che l'operazione è completata.

Il Toolbox avvisa se gli elementi selezionati superano la capacità massima del sistema multimediale. In questo caso, al fine di rispettare il limite della capacità della memoria, potete selezionare gli elementi del sistema da installare o da eliminare.

Anche se eliminate alcuni elementi dal sistema, continuerete a conservarne la proprietà e potete installarli nuovamente in modo gratuito.

Non disinserite la chiave USB dal sistema multimediale e non disattivate il sistema durante un aggiornamento.



In alcuni Paesi scaricare e attivare l'opzione degli allarmi radar è illecito e può rappresentare un'infrazione della normativa vigente.

AGGIORNAMENTO DEL SISTEMA (4/4)

Aggiornamento sistema e cartografia

Download degli aggiornamenti nel veicolo

Al termine della procedura di scaricamento, la chiavetta USB può essere scollegata dal computer. Inserire la chiavetta USB nella porta USB del sistema multimediale del veicolo.

Nota: per aggiornare la cartografia, accendere il motore e non spegnerlo durante il caricamento dati.

Quando il sistema multimediale è attivo, vengono identificati automaticamente gli aggiornamenti disponibili sulla chiave USB e viene proposto di aggiornare il sistema o la cartografia in base agli aggiornamenti trovati nella chiave USB. Non spegnere il sistema multimediale durante l'installazione dell'aggiornamento.

Nota: il download e l'installazione di un aggiornamento del sistema sono possibili soltanto se esiste una versione più recente.

Il sistema multimediale può essere automaticamente riavviato durante la procedura di aggiornamento. Attendete la visualizzazione della videata della radio.

A



- La videata **A** compare automaticamente una volta collegata la chiave USB;
- premete **2** per avviare l'aggiornamento;
- premete **1** per tornare alla videata precedente.

La procedura di aggiornamento si avvia automaticamente. Non effettuate alcun intervento durante la procedura di aggiornamento del sistema.

Al termine dell'aggiornamento, il sistema multimediale si riavvia con tutte le nuove funzionalità aggiornate.

Licenza

Per ricevere i codici sorgente GPL, LGPL, MPL e altre licenze open source contenute in questo prodotto, visitate il sito <http://opensource.lge.com>.

Oltre ai codici sorgente, tutti i termini di licenza applicabili, le esclusioni dalla garanzia e le informazioni sul copyright sono disponibili per il download.

LG Electronics vi fornirà anche i codici open source su un supporto CD-ROM dietro pagamento delle spese che coprono i costi di distribuzione (come i costi dei supporti multimediali, di imballaggio e spedizione) su richiesta via mail, scrivendo a opensource@lge.com.

Questa offerta è valida per tre anni a partire dalla data di acquisto del prodotto.

In caso di interruzione involontaria dell'aggiornamento, riprendete la procedura dall'inizio.

ANOMALIE DI FUNZIONAMENTO (1/2)

Sistema		
Descrizione	Cause	Soluzioni
Non compare alcuna immagine.	La videata è in stand-by.	Verificate che la videata non sia in stand-by.
	Il sistema è disinserito	La temperatura all'interno del veicolo è troppo bassa o troppo elevata.
Non si sentono suoni.	Il volume è al minimo o è stata attivata la funzione Mute.	Aumentate il volume o disattivate la funzione Mute.
L'altoparlante sinistro, destro, anteriore o posteriore non emette suoni.	I parametri balance o fader sono errati.	Regolate correttamente il suono balance o fader.

Navigazione		
Descrizione	Cause	Soluzioni
Non si sentono suoni.	Il volume del menu «NAVIG.» è al minimo o è stata attivata la funzione Mute.	Aumentate il volume («Opzioni» del menu «NAVIG.») o disattivate la funzione Mute. Il volume in modalità GPS può essere regolato durante la voce della navigazione assistita.
La posizione del veicolo sullo schermo non corrisponde alla posizione reale.	Localizzazione non corretta del veicolo a causa della ricezione GPS.	Spostate il veicolo fino ad ottenere una buona ricezione dei segnali GPS.
Le informazioni fornite sullo schermo non corrispondono alla realtà.	La versione del sistema è obsoleta.	Procurarsi l'ultima versione del sistema.
Alcune voci del menu non sono disponibili.	In base al comando in corso, alcune voci non sono disponibili.	

ANOMALIE DI FUNZIONAMENTO (2/2)

Navigazione		
Descrizione	Cause	Soluzioni
La navigazione assistita vocale non è disponibile.	Il sistema di navigazione non tiene conto dell'incrocio. La navigazione assistita vocale è disattivata.	Aumentate il volume. Verificate che la navigazione assistita vocale sia attivata.
La navigazione assistita vocale non corrisponde alla realtà.	La navigazione assistita vocale può variare in base all'ambiente.	Guidate in base alle condizioni reali.
L'itinerario proposto non inizia e non termina con la destinazione desiderata.	La destinazione non è riconosciuta dal sistema.	Inserite un percorso in prossimità della destinazione desiderata.

Telefono		
Descrizione	Cause	Soluzioni
Non si sentono né suoni né suonerie.	Il telefono cellulare non è collegato o connesso al sistema. Il volume è al minimo o è stata attivata la funzione Mute.	Verificate che il telefono cellulare sia collegato o connesso al sistema. Aumentate il volume o disattivate la funzione Mute.
Impossibile emettere una chiamata.	Il telefono cellulare non è collegato o connesso al sistema. Il blocco tastiera del telefono è attivato.	Verificate che il telefono cellulare sia collegato o connesso al sistema. Sbloccate la tastiera del telefono.



INDICE ALFABETICO (1/2)

A

acuti.....	I.20
anomalie di funzionamento.....	I.58 – I.59
arresto.....	I.10
ARTISTA.....	I.18
associare un telefono.....	I.44
AUX.....	I.17 → I.19

B

BALANCE.....	I.20
bande FM/LW/MW.....	I.14 → I.16
BASS.....	I.20
Bluetooth®.....	I.44, I.46, I.48

C

carta	
carta digitale.....	I.21
display.....	I.22, I.36
regolazioni.....	I.36, I.39
scala.....	I.22
chiamare.....	I.49
chiave USB.....	I.54 → I.57
collegare un telefono.....	I.46
comporre un numero.....	I.48
connessione Bluetooth.....	I.46
convalidare una destinazione.....	I.29 – I.30

D

destinazione.....	I.25 → I.30, I.37 – I.38
deviazione.....	I.31 → I.35
directory.....	I.48
disassociare un telefono.....	I.45

F

FADER.....	I.20
------------	------

G

gamma onde.....	I.14 → I.16
GPS	
ricevitore.....	I.21, I.42
ricezione.....	I.21
guida assistita	
annullamento.....	I.35
attivazione.....	I.31
carta.....	I.31 → I.36
vocale.....	I.31 → I.35

I

impostazione parametri.....	I.20
informazioni sul traffico.....	I.16
inserire un indirizzo.....	I.25
interruzione del suono.....	I.13
itinerario dettagliato.....	I.31 → I.35

L

lettore audio Bluetooth®	
collegare.....	I.18
scollegare.....	I.18

M

marcia.....	I.10
memorizzare una stazione radio.....	I.14 → I.16
modalità 3D/2D.....	I.31
modalità LIST/LISTE.....	I.14
modalità MANU/MANUALE.....	I.14
modalità PRESET.....	I.14 → I.16

N

numerare.....	I.49
numero preferito.....	I.48

INDICE ALFABETICO (2/2)

O

ora	I.52
display.....	I.52

P

POI	I.26 – I.27, I.36
presa Jack	I.19
presa USB	I.18, I.54 → I.57
punto d'interesse	I.26 – I.27, I.36

R

RDS	I.5, I.16
regolazioni	I.40 → I.42, I.52 – I.53
audio	I.20
distribuzione del suono a sinistra/destra	I.20
distribuzione del suono dietro/davanti	I.20
luminosità.....	I.52
navigazione.....	I.40 → I.42
ricerca rapida.....	I.17
ricevere una chiamata	I.50
rispondere ad una chiamata	I.50
rubrica.....	I.28, I.37 – I.38

S

schermo	
display di navigazione	I.31 → I.35
regolazioni	I.36
schermo navigazione.....	I.31 → I.36
screensaver	I.10
sistema	
aggiornamento.....	I.54 → I.57
sorgente ausiliaria	I.17 → I.19
spostamento sulla carta.....	I.36

U

USB	I.54 → I.57
-----------	-------------

V

volume	I.13
volume dialogo	I.13
volume: adatto alla velocità	I.13

W

WMA.....	I.17
----------	------

