

RADIO CONNECT R & GO



VSEBINA

Osrednji prikazovalnik	2
splošno.....	2
Zvok/večpredstavnost.....	11
Telefonski sistem	17
Nastavitve sistema.....	26
Tabelarni zaslon.....	31
splošno.....	31
Zvok/večpredstavnost.....	38
Telefonski sistem	45
Nastavitve sistema.....	55
Digitalni zaslon.....	60
splošno.....	60
Zvok/večpredstavnost.....	69
Telefonski sistem	76
Nastavitve sistema.....	85
R&Go.....	90
R&Go Splošen opis.....	90
R&Go: Navigacijski sistem.....	95
R&Go: Zvočni sistem	96
R&Go: Sistem vozila	98
R&Go: Sistem telefona	100
R&Go: izbira nastavitvev	101
Nastavitve	103
Uporaba prepoznavanja govora.....	103
Brezžični polnilnik.....	104
Motnje delovanja	106

SPLOŠNO

1

Prikazovalnik

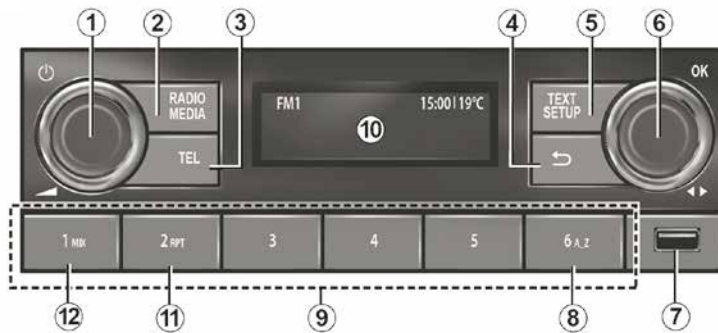

SPLOŠNO



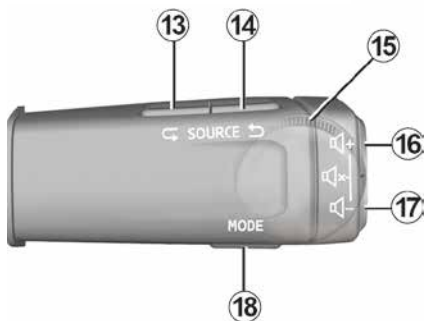

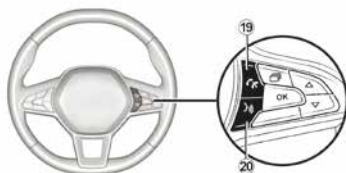

Stikala pod volanom



Upravljalna enota pod volanom



Predstavitev možnosti nadzora







		Funkcija AVDIO/MEDIJ	Funkcija telefoniranja
1		<ul style="list-style-type: none"> - Pritisnite: za vklop/izklop avtoradia. - Zavrtilite: za nastavitev glasnosti zvoka. 	
2		<ul style="list-style-type: none"> - Na kratko pritisnite: za samodejno predvajanje izbranega vira, ki ga izberete med: FM→ DR→ AM→ USB→ Zvok BT. - Pritisnite in držite: za posodobitev seznama razpoložljivih radijskih postaj (FM in DR). 	
3			<ul style="list-style-type: none"> - Na kratko pritisnite: za dostop do menija "Telefon", klicanje prikazane številke in sprejem dohodnega klica. - Pritisnite in držite: za zavrtilitev dohodnega klica.
4		<ul style="list-style-type: none"> - Na kratko pritisnite: za vrnitev na prejšnji meni, preklic trenutnega dejanja ali pomik na raven višje v imeniku zvočnega seznama predvajanja (predstavnost). - Pritisnite in držite: da se vrnete v glavni meni. 	
5		<ul style="list-style-type: none"> - Kratko pritisnite funkcijo: "Setup" dostop do menija nastavitvev po meri. - Pritisnite in pridržite: "Text" funkcija: FM, DR: prikaz dodatnih informacij, ki jih oddajajo radijske postaje v zvezi z njihovimi programi ali drugimi informacijami. 	<ul style="list-style-type: none"> - Pritisnite in držite: "Text" funkcija: prikaz povezanega telefona.
6	 + 	<p>Vrtljivi gumb na plošči:</p> <ul style="list-style-type: none"> - Pritisnite: za potrditev dejanja, prikaz seznama radijskih postaj (priljubljeni + seznam) in prikaz seznama predvajanja zvočnih posnetkov (predstavnost). 	<p>Vrtljivi gumb na plošči:</p> <ul style="list-style-type: none"> - Pritisnite: za sprejem/končanje klica ali izbiro možnosti klica.

SPLOŠNO







		Funkcija AVDIO/MEDIJ	Funkcija telefoniranja
		- Vrtenje: DR spremenite postajo; FM in AM: ročno iskanje; BT in USB: spremenite skladbo.	- Zavrtite: pomikanje po imeniku in dnevniku klicev.

SPLOŠNO

1

		Funkcija AVDIO/MEDIJ	Funkcija telefoniranja
7		Vhod USB za predvajalnik MP3 ali dodatne vi-re zvoka.	Dostop do vsebine telefona brez Bluetooth® povezave (odvisno od telefona).
8		Iskanje po črkah na glasbenih seznamih/iskanje po črkah na seznamu stikov.	
9		<ul style="list-style-type: none"> - Na kratko pritisnite (1-6): za priklic shranjene radijske postaje. - Pritisnite in pridržite (1-6): za shranitev radijske postaje. 	
10		Zaslona nadzora delovanja avtoradia.	
11		RPT: ponavljanje seznama predvajanja zvočnih posnetkov.	
12		MIX: naključno predvajanje seznama predvajanja zvočnih posnetkov.	
13 in 14		Podrsajte navzdol, da izberete vir zvoka FM→ DR→ AM→ USB→ Zvok BT.	
15		<p>Vrtljivi gumb stikala pod volanom:</p> <p>Vrtenje:</p> <ul style="list-style-type: none"> - FM in AM: za izvedbo samodejnega/hitrega iskanja; - DR, Zvok BT in USB: za spremembo radijske postaje/glasbenega posnetka; - Gor/dol. 	<p>Vrtljivi gumb stikala pod volanom:</p> <p>Zavrtilite: za pomik med predlaganimi možnostmi (končanje klica, zadržanje klica, preklon v prostoročni način, prikaz digitalne tipkovnice).</p>

SPLOŠNO

		Funkcija AVDIO/MEDIJ	Funkcija telefoniranja
16 in 17	 	Postopno prilagajanje glasnosti trenutno predvajanega zvočnega vira.	
16 + 17	 + 	<ul style="list-style-type: none"> - Prekinitev/ponovna vzpostavitev zvoka radia. - Začasna zaustavitev/predvajanje zvočnega posnetka, ki ga predvaja Bluetooth® prenosni avdio predvajalnik ali USB avdio predvajalnik. 	
18		<p>Z zvočnimi posnetki v USB/Bluetooth :</p> <ul style="list-style-type: none"> - Kratko pritisnite: ponovitev predvajanja "Repeat"; - Pritisnite in pridržite: naključno predvajanje "Mix". 	<ul style="list-style-type: none"> - Na kratko pritisnite: za potrditev izbire iz imenika ali zgodovine klicev. - Pritisnite in pridržite: za vrnitev (v večino menijev).
19			<p>Dohodni klic:</p> <ul style="list-style-type: none"> - Kratko pritisnite: za sprejem klica; - Pritisnite in pridržite: za končanje/zavrnitev klica. <p>Klic v teku/izhodni klic:</p> <ul style="list-style-type: none"> - Na kratko pritisnite: za končanje klica.
20		<ul style="list-style-type: none"> - Kratko pritisnite: za aktiviranje glasovnega prepoznavanja. - Pritisnite in držite: za izklop glasovnega prepoznavanja. 	

Splošen opis

Predstavitev

Zvočni sistem vključuje naslednje funkcije:

- FM in AM radio;
- digitalna prizemna radiofuzija DR;
- upravljanje dodatnih virov zvoka-USB;
- Bluetooth® sistem prostoročnega telefoniranja.

Funkcija radio

Radio lahko uporabljate za poslušanje radijskih postaj na naslednjih frekvenčnih pasovih: FM (modulacija frekvence) in AM (modulacija amplitude).

Sistem DR (digitalna prizemna radiofuzija v formatu DAB, DAB+, T-DMB) izboljša reprodukcijo zvoka in omogoča dostop do shranjenih informacij radijskega besedila "Radio-text" s podrsanjem po besedilu za prikaz:

- posodabljanje novic;
- športne novice;
- ...



Cilj sistema prostoročnega telefoniranja je olajšati komunikacijo tako, da se zmanjša število dejavnikov tveganja, vendar jih ne odstrani v celoti. Obvezno upoštevajte zakonske odredbe države, v kateri se nahajate.

Sistem RDS prikaže ime nekaterih postaj ali sporočil, ki jih pošljejo radijske postaje FM:

- informacije o splošnem stanju cestnega prometa (TA);
- nujna sporočila.

Funkcija za prostoročno telefoniranje

Sistem za prostoročno telefoniranje Bluetooth® omogoča uporabo naslednjih funkcij za prostoročno uporabo telefona:

- seznanitev do šest telefonov;
- klicanje/sprejemanje/zavrnitev klica;
- prenos seznama stikov v imeniku telefona ali na SIM kartici SIM (odvisno od telefona);

- prikaz zgodovine klicev, opravljenih s sistemom (odvisno od telefona);
- klicanje telefonskega predala.

Dodatna zvočna funkcija

Neposredno poslušanje vašega prenosnega avdio predvajalnika preko zvočnikov vozila. Za priključitev prenosnega avdio predvajalnika obstaja več možnosti glede na vrsto naprave:

- povezava Bluetooth®;
- USB vhod.

Če želite podrobne informacije o seznamu združljivih naprav, se obrnite na pooblaščenega prodajalca.

Funkcija Bluetooth®

S to funkcijo lahko zvočni sistem prepozna in upravlja vaš prenosni digitalni avdio predvajalnik ali mobilni telefon s seznanjanjem Bluetooth®.

SPLOŠNO

Prikazovalniki



- A.** Informacije o stanju telefonskega omrežja.
- B.** Trenutni čas
- C.** Zunanja temperatura.
- D.** Alternativna frekvenca.
- E.** Naključno predvajanje posnetkov iz avdio vira.
- F.** Prometne informacije
- G.** Informacije o povezavi Bluetooth®.
- H.** Informacije o napolnjenosti baterije telefona.

Delovanje

Vklop in izklop

Na kratko pritisnite , da vklopite zvočni sistem.

Avdio sistem lahko uporabljate, ne da bi zagnali vozilo. Deloval bo nekaj

minut. Pritisnite , da ostane vklopljen še nekaj minut.

Če želite izklopiti zvočni sistem, na

kratko pritisnite . Sistem prikaže samo čas.

Izbira vira

Med različnimi zvočnimi viri se premikate tako, da večkrat zapored pri-

tisnete . Pri pomikanju se avdio viri prikažejo v naslednjem zaporedju: FM→DR→AM→USB→Bluetooth®.

Vir zvoka lahko izberete tudi tako, da pritisnete .

Ko vklopite radio, se mora predstavljati vsebina, ki ste jo nazadnje predvajali, nadaljevati. Če se ne, na

kratko pritisnite .

Ko povežete USB medijski vir, ko je avdio sistem vklopljen, se bo vir sa-

modejno preklapljal na nov medij in začel predvajati njegovo vsebino.

Ko povežete Bluetooth® medijski vir, medtem ko je avdio sistem vklopljen, če je predvajanje avdio vira že potekalo Bluetooth®, se bo medijska vsebina preklapila in začela samodejno predvajati v avdio sistemu.

Opomba: pritisnite  ali , da prikažete meni telefona.

Glasnost

Glasnost prilagodite z vrtenjem 

na plošči ali s pritiskom  ali .

Na prikazovalniku se prikaže možnost "Glasnost", ki ji sledi trenutna vrednost nastavitve.



Prekinitev zvoka (nemo)

Istočasno pritisnite  in . Na zaslону se prikaže sporočilo "MUTE".

Če želite nadaljevati poslušanje trenutnega avdio vira, ponovno na krat-

ko pritisnite gumb  ali .

Izklop zvoka lahko aktivirate/deaktivirate tudi tako, da zavrtite  na plošči.

Poslušanje radia

Izbira frekvenčnega pasu

Izberite želeno frekvenčno območje med FM, AM ali DR (zemeljski digitalni radio) z zaporednim pritiskom na



Izbira radijske postaje

V tem načinu lahko ročno iščete postaje tako, da se pomikate po fre-

kvencah z vrtenjem  na instrumentni plošči ali tako, da pritisnete



 na volanu, da začnete samodejno iskanje.

Shranjevanje postaj



V tem načinu delovanja lahko priključite postaje, ki ste jih predhodno shranili.

Izberite frekvenčno območje (FM, DR, AM, itd.), nato pa radijsko postajo na enega od zgoraj opisanih načinov.

Če želite shraniti postajo, pritisnite in držite enega od gumbov od 1 do 6, odvisno od vaše izbire, dokler ne zaslišite piska.

Za vsako frekvenčno območje lahko shranite do šest postaj.

Če želite priklicati shranjeno postajo, na kratko pritisnite enega od gumbov 1 do 6 glede na vašo izbiro.

Seznam postaj "Priljubljene" je prikazan na vrhu seznama postaj. Za vrnitev na seznam postaj pritisnite



Izbira radijske postaje

V frekvenčnem območju AM lahko po postajah brskate po radijski frekvenci, v frekvenčnem območju FM ali DR pa brskate po seznamu postaj.

Želeno frekvenčno območje (FM, AM ali DR) izberite tako, da večkrat pritisnete

.

Ta seznam lahko vključuje do 100 radijskih postaj, shranjenih ob zadnji posodobitvi seznama.

Zavrtite  na instrumentni plošči, da se pomikate med radijskimi postajami na seznamu FM/DR.

Prikazovalnik besedil radia

Za prikaz "Radio besedilo", pritisnite

in držite gumb .

Če informacije niso na voljo, se na zaslonu prikaže "Ni sporočil".

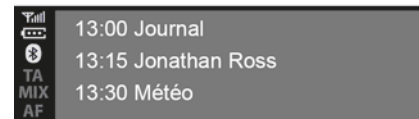
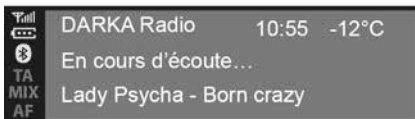



Besedilne informacije "Radio besedilo" (FM)

Nekatere FM radijske postaje oddajajo besedilne informacije v zvezi s predvajanim programom (npr. naslov skladbe, ime izvajalca itd.). Priti-

snite  za pomikanje po "Radio besedilo".

Opomba: te informacije so na voljo le za nekatere radijske postaje. Upora-

bite  na plošči ali  na volanu, da se pomikate po informacijah glede na slog zaslona.

Informacije in novice "Radio besedilo" (DR)

Ta funkcija omogoča dostop do radijskih besedilnih informacij, shranjenih na nekaterih postajah. Po besedilu se lahko pomikate in prikažete posodobitve novic (gospodarstvo, politika, zdravstvo, vreme, športni re-

zultati itd) z uporabo  na plošči

ali  na volanu.

Znova pritisnite  za povratek na trenutno predvajano radijsko postajo.

Vodnik po programih (DR)

Ta funkcija omogoča, da vaš avdio sistem prikazuje predvidene programe postaje za ta dan.

Opomba: te informacije so na voljo samo za naslednje tri časovne termine izbrane postaje.

Pomožni avdio viri

USB povezava

Povezava

Povežite priključek MP3 predvajalnika, digitalnega prenosnega avdio predvajalnika, ali USB pogona z vhodom USB.

ZVOK/VEČPREDSTAVNOST

Ko priključite napravo v priključek, sistem samodejno prikaže, kateri zvočni posnetek predvaja.

Uporaba zunanjega avdio vira

Ko je vaš zunanji avdio vir povezan, lahko do njegove vsebine dostopate iz menijev multimedijskega sistema.

Opomba:

- sistem ne more prepoznati nekaterih oblik zapisa datotek;
- uporabljen ključ USB mora biti formatiran in FAT32 ima lahko največ 500 GB prostora.

Ko je zunanji avdio vir povezan, se bo prvi avdio posnetek začel predvajati samodejno.

Če je zunanji avdio predvajalnik predhodno že bil povezan z avdio sistemom, sistem samodejno znova zažene zadnjo predvajano skladbo.



Zvočni sistem shranjuje sezname predvajanja, ki so enaki tistim na vašem zunanjem predvajalniku zvoka.

Če so v imeniku zunanjega avdio vira datoteke, sezname predvajanja in mape, je vrstni red prikaza in predvajanja na zaslonu naslednji:

- « Mape »;
- « Pesmi »;
- « Sezname predvajanja ».



Za dostop do vsebine zunanjega zvočnega vira iz vašega avdio sistema:

– pritisnite  na sprednji plošči za vrnitev na seznam predvajanja;



– zavrtite  na sprednji plošči ali  na volanu za pomikanje po skladbah;

Nato spremenite trenutni seznam predvajanja:

– pritisnite  na plošči, da prikazate trenutni seznam predvajanja,

nato pritisnite  za prikaz map ali izbirnih kriterijev. Pritisnete  za vrnitev na prejšnjo mapo.

ali

– pritisnite  na plošči in potrdite s pritiskom  za izbiro mape/seznama predvajanja ali za predvajanje izbrane skladbe.

Polnjenje prek vhoda USB

Ko je vtič USB vašega prenosnega digitalnega predvajalnika zvoka ali telefona priključen na vrata USB zvočnega sistema, baterijo je mogo-

če polniti ali vzdrževati raven napolnjenosti med uporabo.

Opomba: pri nekaterih napravah se baterija ne polni oz. se prazni, medtem ko so povezane z vhodom USB na zvočnem sistemu.

predvajanje avdio posnetkov Bluetooth®

Če želite uporabljati svoj Bluetooth® prenosni avdio digitalni predvajalnik, ga morate pri prvi uporabi seznaniti z vozilom. Glejte razdelek "Seznanitev in preklic seznanitve telefona".

Seznanitev omogoča avdio sistemu prepoznavanje in shranjevanje Bluetooth® prenosnega avdio digitalnega predvajalnika.

Opomba:

- če je vaš prenosni zvočni digitalni predvajalnik Bluetooth® opremljen s funkcijami telefona **b** in zvočnega predvajalnika **a**, bo seznanjanje ene od funkcij vključilo seznanjanje druge;
- število funkcij, do katerih lahko dostopate, je odvisno od vrste prenosnega avdio digitalnega predvajalnika in njegove združljivosti z avdio sistemom.

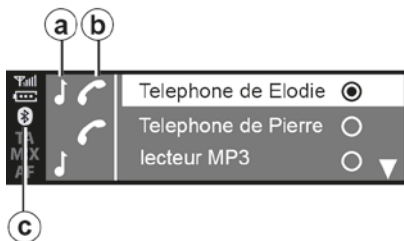

Povezava

Prenosni digitalni zvočni predvajalnik morate povezati z zvočnim sistemom prek Bluetooth® **c** ali USB, da boste lahko uporabljali vse funkcije.





Prenosni predvajalnik uporabljajte, če vam to omogočajo pogoji v prometu.

Shranite prenosni zvočni predvajalnik med vožnjo.

Nevarnost premikanja v primeru nenadnega zaviranja ali v primeru trka.

Če je naprava že seznanjena, izvedite naslednje postopke:

- v prenosnem digitalnem zvočnem predvajalniku omogočite povezavo Bluetooth®, da bo viden drugim napravam (glejte priročnik prenosnega digitalnega zvočnega predvajalnika);

- zvočni vir Bluetooth® izberete tako, da pritisnete gumb  ali .

Uporaba



Če želite dostopati do vseh funkcij, mora biti prenosni avdio digitalni predvajalnik povezan z avdio sistemom.

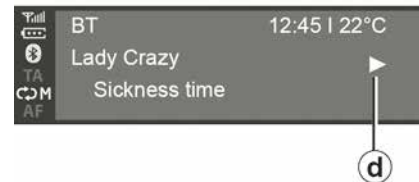

Opomba: prenosnega digitalnega zvočnega predvajalnika ni mogoče povezati z zvočnim sistemom, če ni bil že seznanjen.

Ko je Bluetooth® prenosni avdio digitalni predvajalnik povezan, lahko z njim upravljate prek avdio sistema.



Ko je zunanji avdio vir povezan, se bo prvi avdio posnetek začel predvajati samodejno. Prikaže se simbol "PLAY" **d**.

Zavrtnite  na plošči ali  na volanu, da se premaknete na prejšnjo ali naslednjo skladbo.

Istočasno pritisnite  in  da "PREKINETE" **f** avdio posnetek (ponovno pritisnite za nadaljevanje predvajanja).

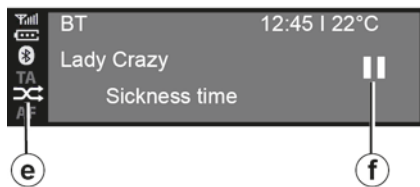

Opomba:

- v nekaterih primerih si boste morali za dokončanje postopka povezovanja ogledati priročnik za svojo napravo;
- število razpoložljivih funkcij se razlikuje glede na vrsto predvajalnika in njegovo združljivost z avdio sistemom.

Naključno predvajanje

Pritisnite **1 MIX** ali pridržite **MODE** za naključno predvajanje vseh skladb v mapi.

Na zaslonu se prikaže indikatorska lučka "MIX" **e**. Skladba je nato izbrana naključno. Prehod iz ene skladbe

nadruogo poteka po naključnem vrstnem redu.

Ponovno pritisnite **1 MIX** ali pritisnite

in držite **MODE**, da deaktivirate naključno predvajanje: "MIX" kontrolna lučka **e** izgine.

Z izklopom zvočnega sistema se izklopi tudi funkcija naključnega predvajanja.

Opomba: v Bluetooth® napravi, ki je povezana z zvočnim sistemom, naključno predvajanje velja za trenutni seznam predvajanja. Za začetek naključnega predvajanja spremenite mapo/seznam predvajanja.

Ponovno predvajanje "RPT"

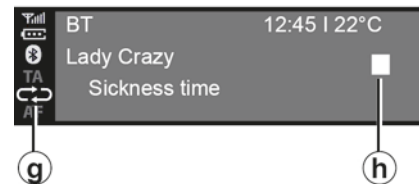

To funkcijo lahko uporabite za ponavljanje skladbe, ki se trenutno predvaja.

Pritisnite **2 RPT** ali na kratko pritisnite **MODE**, da vklopite funkcijo ponovitve.

Na zaslonu se prikaže sporočilo "RPT" **g**.

Znova sočasno pritisnite **2 RPT** ali na kratko pritisnite **MODE** da izklopite funkcijo ponovitve; opozorilna lučka "RPT" **g** izgine.

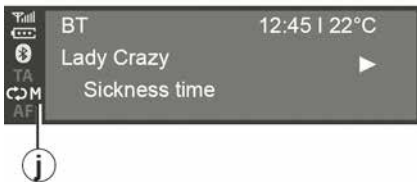

Opomba: če je vklopljena funkcija naključnega predvajanja, se bo samodejno izklopila, ko se bo vklopila funkcija ponavljanja; opozorilna lučka "MIX" **e** izgine in prikaže se opozorilna lučka "RPT" **g**.



Funkciji "RPT" in "MIX" lahko omogočite hkrati: na zaslону se prikaže opozorilna lučka **j**.



Način predvajanja

Način predvajanja je prikazan z naslednjimi simboli:

- «PLAY» **d**;
- "PREKINI" **f**;
- «STOP» **h**.

Pavza

Hkrati pritisnite  in , da izklopite zvok ali začasno ustavite zvočni posnetek. Na zaslону se prikaže simbol **f**.

Znova sočasno pritisnite  in , da znova vklopite zvok ali predvajate zvočni posnetek. Simbol **f** izgine z zaslóna in prikaže se opozorilna lučka **d**.

Ta funkcija se tudi izklopi pri spremembi glasnosti, menjavi vira ali samodejnem predvajanju novic.



Prenosni predvajalnik uporabljajte, če vam to omogočajo pogoji v prometu.

Predvajalnik zvoka upravljajte med vožnjo (tveganje v primeru močnega zaviranja ali trka).

TELEFONSKI SISTEM

Seznanitev s telefonom/preklic seznanitve s telefonom

Bluetooth® povezava





Če želite vklopiti funkcijo Bluetooth® avdio sistema:

- pritisnite **TEL** ali  za dostop do menija "Telefon";
- izberite "VKLOPLJEN/IZKLOPLJEN

BT" z uporabo  na stikalu na volanu ali  na instrumentni plošči,

nato pa pritisnite **OK** ali **MODE** za potrditev;

- izberite "DA" z uporabo  na stikalu na volanu ali  na instrumentni plošči, nato pa pritisnite **OK** ali **MODE** za potrditev.

Seznanjanje telefona

Če želite uporabljati sistem prostoročnega telefoniranja, seznanite svoj mobilni telefon Bluetooth® s sistemom v vozilu. Prepričajte se, da je funkcija Bluetooth® v mobilnem telefonu vključena in status nastavljen na "viden".

Povezava omogoča sistemu prostoročnega telefoniranja zaznavo in shranitev telefona.

S sistemom lahko seznanite največ šest telefonov, vendar z njim lahko povežete samo enega istočasno.

Seznanitev je mogoče izvesti prek zvočnega sistema ali telefona.

Zvočni sistem in telefon morata biti vklopljena.

Opomba: če s sistemom seznanite nov telefon, medtem ko je drug telefon z zvočnim sistemom že povezan, se bo ta povezava pozneje prekinila in vzpostavila z na novo seznanjenim telefonom.



Zaradi varnosti vam svetujemo, da vse nastavitve opravite pri zaustavljenem vozilu.

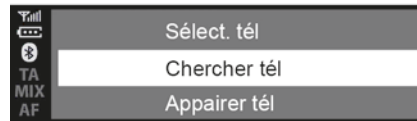

Seznanitev telefona Bluetooth® z zvočnim sistemom prek zvočnega sistema

Na ta način lahko v avdio sistemu poiščete Bluetooth®.

Če želite seznaniti telefon, izvedite naslednje operacije:

- aktivirajte Bluetooth®;
- pritisnite **TEL** ali  za dostop do menija "Telefon";

TELEFONSKI SISTEM

1



– Izberite "Išči telefon" s pomočjo

 na volanu ali  na sprednji

plošči, nato  ali  za potrditev.

Začne se iskanje naprav Bluetooth® v bližini (iskanje lahko traja približno 60 sekund).

Izberite telefon, ki ga želite seznaniti,

tako da zavrtite  na volanu ali  na plošči, nato pritisnite  za potrditev.

Na svoji Bluetooth® napravi potrdite zahtevo za seznanjanje.

Ko se na zaslonu zvočnega sistema prikaže sporočilo "Povezava je vzpostavljena", je naprava Bluetooth® samodejno shranjena in povezana z vozilom.

Vaša naprava je nato vidna na seznamu prepoznanih telefonov, do katerih lahko dostopate tudi v podmeniju "Izberite telefon".

Če seznanjanje po 60 sekundah ne uspe, se prikaže sporočilo "Seznanjanje ni uspelo". Ponovite te postopke, da izvedete željeno dejanje. Za več informacij glejte navodila za uporabo telefona.

Opomba: odvisno od vašega telefona je morda koristno sprejeti prenos imenika in zgodovine klicev.

Seznanitev telefona Bluetooth® z zvočnim sistemom prek telefona

Ta metoda vam omogoča, da iz telefona Bluetooth® iščete.

Če želite seznaniti svoj telefon, izvedite naslednje postopke:

- aktivirajte Bluetooth®;
- pritisnite  ali  za dostop do menija "Telefon";
- izberite "Seznani telefon" s pomočjo  na sprednji plošči, nato 

ali  za potrditev.

Na zaslonu zvočnega sistema se prikaže sporočilo "Vnesite kodo: XXXXXX" in začne se 60-sekundno odštevanje.

Avdio sistem je nato viden drugim Bluetooth® napravam za približno 60 sekund.

Poiščite avdio sistem s telefonom in ga izberite (glejte uporabniški priročnik telefona) ali s telefonom sprejmite (potrdite) kodo za seznanjanje.

Sporočilo "MY CAR povezava" ali "R&Go Multimédia" se prikaže na zaslonu zvočnega sistema, ki potrди, da

je vaš telefon seznanjen in povezan z zvočnim sistemom.

Sporočilo "R&Go Multimédia" se na zaslonu prikaže samo, če se R&Go aplikacija poveže z zvočnim sistemom in če je aplikacija nameščena na vašem pametnem telefonu.

Če seznanjanje ne uspe, se zaslon zvočnega sistema vrne na meni "Telefon".

Če je dosežena omejitev telefonov, ki so seznanjeni z zvočnim sistemom, morate pred seznanjanjem novega telefona preklicati seznanitev obstoječega telefona (glejte informacije o "Preklicu seznanitve s telefonom" v tem razdelku).



Cilj sistema prostoročnega telefoniranja je olajšati komunikacijo tako, da se zmanjša število dejavnikov tveganja, a so nekateri še vedno prisotni. Obvezno upoštevajte zakonske odredbe države, v kateri se nahajate.

TELEFONSKI SISTEM



Prekinitev seznanjanja telefona





S preklicom seznanitve telefona lahko telefon izbrišete iz pomnilnika sistema prostoročnega telefoniranja:

- pritisnite  ali  za dostop do menija "Telefon";
- izberite meni "Izbriši telefon" z

uporabo  na stikalu na volanu ali

 na instrumentni plošči, nato pa pritisnite  ali  za potrditev;

- izberite "DA" z uporabo  na stikalu na volanu ali  na instrumen-

tni plošči, nato pa pritisnite  ali  za potrditev.

Na zaslonu avdio sistema se prikaže sporočilo za potrditev in vnos vaše izbire (kot je prikazano na sliki).

Če je že shranjenih šest telefonov, vam sistem ponudi možnost brisanja enega. Če izberete "DA", boste preusmerjeni na meni "Izbriši telefon".

Povezava/Prekinitev povezave s telefonom

Priklop seznanjenega telefona

Če želite dostopati do vseh funkcij, mora biti telefon povezan v sistem za prostoročno telefoniranje.

Telefona ni mogoče povezati s sistemom prostoročnega telefoniranja, če sistem ni bil predhodno seznanjen.

Glejte informacije o "Seznanjanju telefona" v razdelku "Seznanjanje/preklic seznanitve telefona".

Opomba: povezava Bluetooth® telefona mora biti aktivirana in nastavljena na "vidno".

Samodejni priklop

Ob vključitvi kontakta zvočni sistem poišče vse seznanjene telefone v bližini.

Opomba: najprej se poveže telefon, ki je bil vklopljen nazadnje.

Iskanje se nadaljuje, dokler seznanjeni telefon ni najden (to iskanje lahko traja nekaj minut).

Opomba: za več informacij o seznanju združljivih telefonov se obrnite na pooblaščenega prodajalca:

- lahko uporabite samodejno telefonsko povezavo z vklopljenim kontaktom. Morda morate v svojem telefonu vključiti funkcijo samodejnega povezovanja Bluetooth® s sistemom prostoročnega telefoniranja. Za to možnost glejte navodila za uporabo telefona;

- če je povezava ponovno vzpostavljena in sta telefona seznanjena v obsegu sprejema sistema za prostoročno telefoniranje, bo zadnji priklopljen telefon prednostni, tudi če je zunaj vozila in na doseg sistema za prostoročno telefoniranje.

Opomba: če je ob povezovanju sistema za prostoročno telefoniranje klic že v teku, se telefon samodejno poveže in pogovor se preklopi na zvočnike vozila.

TELEFONSKI SISTEM

1





Cilj sistema prostoročnega telefoniranja je olajšati komunikacijo tako, da se zmanjša število dejavnikov tveganja, a so nekateri še vedno prisotni. Obvezno upoštevajte zakonske odredbe države, v kateri se nahajate.





Zaradi varnosti vam svetujemo, da vse nastavitve opravite pri zaustavljenem vozilu.



Ročna priključitev (menjava priključenega telefona)

- pritisnite **TEL** ali  za dostop do menija "Telefon";
- zavrtite  na stikalu na volanu ali  na instrumentni plošči, dokler ne pridete do menija "Izberite telefon", nato pa **OK** za potrditev.

Prikaže se seznam telefonov, ki so že seznanjeni s sistemom.

Izberite telefon, s katerim se želite povezati, z uporabo  na volanu ali  na instrumentni plošči, nato pa pritisnite **OK** za potrditev.

Prikaže se sporočilo, ki potrjuje, da je telefon povezan.

Opomba: če je povezava z določenim telefonom že vzpostavljena, ko izberete drug telefon na seznamu že seznanjenih telefonov, se obstoječa povezava samodejno zamenja z novim zahtevanim telefonom.

TELEFONSKI SISTEM

Vzpostavitev povezave ni uspela

Če vzpostavitev povezave ni uspela, preverite ali:

- je telefon vklopljen;
- je baterija telefona prazna;
- je telefon že seznanjen s sistemom za prostoročno telefoniranje;
- Bluetooth® je v vašem telefonu in zvočnem sistemu zdaj vklopljen;
- telefon je konfiguriran tako, da sprejme zahtevo za vzpostavitev povezave z zvočnim sistemom.

Opomba: zaradi daljše uporabe sistema za prostoročno telefoniranje se baterija telefona hitreje izprazni.

Informacije o telefonu

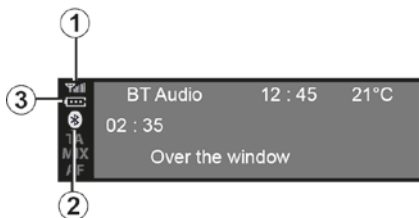

Ko je povezan, zvočni sistem prikaže informacije, povezane s telefonom:

- status telefonskega omrežja **1**;
- raven baterije telefona **2**;
- vrsta povezave z multimedijским sistemom **3**.

Odklop telefona



Če želite odklopiti telefon, lahko:

- izklopite funkcijo Bluetooth® v zvočnem sistemu,
- izključite funkcijo telefona Bluetooth®;
- izbrišite seznanjeni telefon preko avdio sistema. Glejte informacije o "preklicu seznanitve telefona" v razdelku "Seznanjanje/preklic seznanitve telefona".

Na zaslonu zvočnega sistema se prikaže sporočilo, ki potrjuje prekinitev povezave telefona.

Opomba:

- če je telefon izklopljen, bo tudi povezava s telefonom prekinjena;
- če je povezava prekinjena v trenutku, ko se pogovarjate po telefonu, se bo pogovor samodejno preusmeril v vaš telefon.

Če želite v pametnem telefonu izklopiti Bluetooth®, glejte navodila za uporabo telefona.



Če želite preklicati seznanitev telefona in izbrisati telefon Bluetooth®, glejte navodila o "preklicu seznanitve telefona" v razdelku "Seznanitev in preklic seznanitve telefona".

Klicanje/sprejemanje klica

Klicanje stika iz imenika telefona

Med seznanjanjem telefona se njegov imenik samodejno naloži v avdio sistem (odvisno od telefona).

- pritisnite na  ali  za dostop do menija "Telefon";

- izberite "Imenik" z uporabo  na stikalu na volanu ali  na in-

TELEFONSKI SISTEM

1



strumentni plošči, nato pa  za potrditev.

Opomba: številko ali stik lahko pokličete tako, da na kratko pritisnete

 (glejte razdelek "Uporaba prepoznavanja glasu").







V meniju "Imenik" lahko poiščete stik po imenu. To naredite tako:

- pritisnite  za prikaz digitalne tipkovnice;
- uporaba  na instrumentni plošči ali  na stikalu na volanu, da se pomikate po črkah abecede;

- ko izberete želeno črko, pritisnite  na instrumentni plošči za potrditev;

- izberite zeleni stik z uporabo 

na stikalu na volanu ali  na instrumentni plošči, nato pa pritisnite  za prikaz shranjenih kontaktnih števil;

- izberite zeleno številko z uporabo  na stikalu na volanu ali  na instrumentni plošči, nato pa pritisnite  za potrditev in klic.

Opomba: za vrnitev na prejšnji zaslon pritisnite .









Priporočljivo je, da za vtipkanje številke ali iskanje stika vozilo ustavite.



Klicanje stika iz zgodovine klicev





Zgodovino klicanja prikažete tako:

- pritisnite  ali na kratko pritisnite  za dostop do menija "Telefon";
- izberite "Klici" tako, da pritisnete  na stikalu na volanu ali  na instrumentni plošči, nato pa pritisnite  za potrditev;
- Izberite stik ali številko, ki jo želite poklicati, tako da pritisnete  na instrumentni plošči ali  na stika-











TELEFONSKI SISTEM



Izvolite klicati na volanu, nato pa pritisnite ,
 ali  za klic.

Če želite priklicati zadnjo klicano številko, pritisnite in pridržite  ali .

Klicanje z vtipkanjem številke

Klicanje številke:

- pritisnite  ali na kratko pritisnite  za dostop do menija "Telefon";
- izberite "Pokliči" tako, da pritisnete  na stikalu na volanu ali  na instrumentni plošči, nato pa pritisnite  za potrditev;
- izberite vsako številko tako, da pritisnete  na stikalu na volanu ali  na instrumentni plošči, nato pa pritisnite  za potrditev;
- ko je številka poklicana, pritisnite ,  na instrumentni plošči ali  za klic.

Zadnjo klicano številko lahko prikličete tako, da pritisnete in pridržite  ali .

Sprejem klica

Ob sprejemu klica se na zaslonu avdio sistema prikaže številka klicatelja (ta funkcija je odvisna od možnosti, za katere ste sklenili naročnino pri telefonskem operaterju).









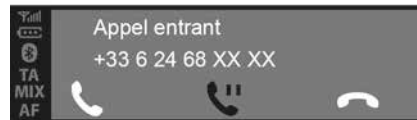

Če je številka dohodnega klica zabeležena v katerem od imenikov, se namesto številke prikaže ime stika.

Če številke klicatelja ni mogoče prikazati, se na zaslonu zvočnega sistema prikaže sporočilo "Zasebna številka".



Priporočljivo je, da za vtipkanje številke ali iskanje stika vozilo ustavite.



Če želite sprejeti dohodni klic, pritisnite  ali . Izberete lahko tudi  z uporabo  na stikalu na volanu ali  na instrumentni plošči, nato pa  za potrditev in sprejem dohodnega klica. Dohodni klic zavrnete tako, da pritisnete in pridržite  ali . Izberete lahko tudi  z uporabo  na stikalu na volanu ali  na in-



TELEFONSKI SISTEM

1

strumentni plošči, nato pa pritisnite

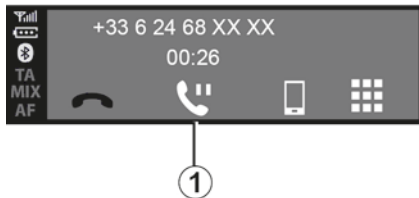
OK za potrditev in zavrnitev klica.



Če želite postaviti dohodni klic na čakanje, izberite **1** tako, da pritisnete  na stikalu na volanu ali  na instrumentni plošči, nato pa pritisnite **OK** za potrditev in postavitev dohodnega klica na čakanje.

Sprejem drugega klica

Ob sprejemu drugega klica se na zaslonu avdio sistema prikaže številka drugega klicatelja (ta funkcija je odvisna od možnosti, za katere ste sklenili naročnino pri telefonskem operaterju). Lahko:

– sprejmete dohodno klic z izbiro



– zavrnete dohodno klic z izbiro 

;



– postavite dohodni klic na čakanje z izbiro **1**.

Med klicem

Lahko:

– glasnost nastavite z vrtenjem

gumba  na plošči avdio sistema

ali s pritiskom na stikalo  ali  na stikalu na volanu;

– prekinete klic s pritiskom **TEL**.

Na ta način lahko:

– sprejmete dohodni klic/nadaljujete

zadržan klic z izbiro 

– končajte klic tako, da med pogo-

vorom izberete 

– postavite klic na čakanje z izbiro **1**.



Sistem omogoča upravljanje funkcije dvojnega klica, ko je telefon priključen (če ste nanjo naročeni).



Zasukajte  na volanu ali  na plošči, nato **OK** za potrditev. Lahko:

– sprejmete dohodni klic/nadaljujete

zadržan klic z izbiro 

– končajte klic tako, da med pogo-

vorom izberete 

TELEFONSKI SISTEM

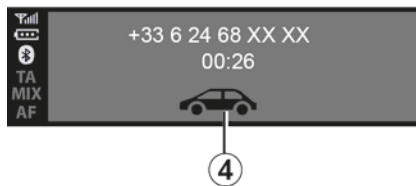
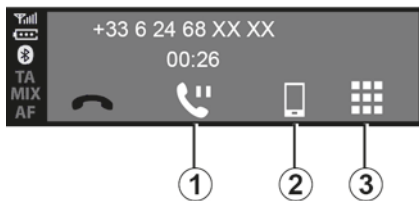

- postavite klic na čakanje z izbiro **1**;
- prevežete klic iz zvočnega sistema v telefon tako, da izberete **2**;
- tipkovnico telefona upravljate v zvočnem sistemu tako, da izberete **3**;

- klic iz telefona prevežete v zvočni sistem tako, da izberete **4**.

 Sistem omogoča upravljanje funkcije dvojnega klica, ko je telefon priključen (če ste nanjo naročeni).

NASTAVITVE SISTEMA

1 Nastavitve avdio sistema



Meni z nastavitvami prikažite tako, da pritisnete **TEXT SETUP**. Izberite "Nastavitve zvoka", tako da pritisnete **☺** na instrumentni plošči ali **☺** na volanu, nato pa **OK** ali **MODE** za potrditev. Na voljo so naslednje nastavitve:

- "Izenačevalnik";
- "Prostorska prilagoditev";
- "Glasnost km/h";
- « Nizki ton zvišanje »;
- "Ponastavitev".



"Izenačevallec"

Izberite "Izenačevalnik" in nato pritisnite **OK** ali **☺** na volanu, da dostopite do različnih razdelkov v naslednjem vrstnem redu:

- « Nizki ton »;
- « Srednje »;
- « Visoki ton ».

"Prostorska prilagoditev" (porazdelitev zvoka)

- "Ravnovesje" (porazdelitev zvoka levo/desno);
- odvisno od vozila; "Regulacija" (porazdelitev zvoka spredaj/zadaj).

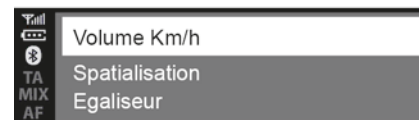

Vrednost posamezne nastavitve lahko spremenite tako, da pritisnete **☺** na instrumentni plošči ali **☺** na stikalu na volanu.

Pritisnite **OK** ali **MODE** za potrditev in vrnitev na prejšnjo izbiro.

Za izhod iz trenutnega menija pritisnite **↶**.

"Prilagoditev hitrosti glede na hitrost vozila"

Glasnost zvočnega sistema se spreminja glede na hitrost vozila.

NASTAVITVE SISTEMA

Pojdite v meni "Nastavitve zvoka" in potrdite možnost "Glasnost km/h"

tako, da pritisnete  ali .

Če želite uporabiti zeleno nastavev, izberite eno naslednjih možnosti:

- « OFF »;
- "Zelo nizko";
- « Nizka »;
- « Srednje »;
- "Visoko";
- « Zelo visoko ».

« Nizki ton zvišanje »

Funkcijo "Nizki ton zvišanje" lahko uporabite za povečanje nizkih tonov pri poslušanju pri nizki glasnosti.

Za vklop/izklop te funkcije izberite

"VKLOP / IZKLOP" z uporabo  na

stikalu na volanu ali  na instru-

mentni plošči, nato pa pritisnite 

ali  za potrditev.

"Privzete avdio nastavitve"

Prikažite "Nastavitve zvoka" in izberite "Privzeto", nato pa Ponastavi".

Izberite "DA" ali "NE".

Vse avdio nastavitve se povrnejo na privzete vrednosti.

Nastavitev ure

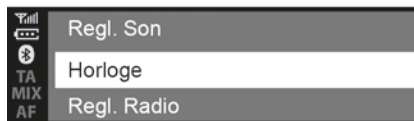



Ta funkcija omogoča, da nastavite čas.

Meni z nastavitvami prikažite tako,

da pritisnete . Izberite "Ura" ta-

ko, da pritisnete  na stikalu na

volanu ali  na instrumentni plo-

šči, nato pa pritisnite  ali  za potrditev. Na voljo so naslednje nastavitve:

- "Nastavitve": nastavite ure in minute;
- "Zapis": nastavite obliko prikaza časa na " 12h " ali " 24h ».

Nastavitve radia

Meni z nastavitvami prikažete tako,

da na kratko pritisnete , nato pa izberete "Nastavitve radia" tako, da

pritisnete  na stikalu na volanu

ali  na instrumentni plošči, nato

pa pritisnite  za potrditev. Na voljo so naslednje funkcije:

- « TA »;
- « AF »;
- "Opozorila DR";
- "Posodobitev seznama FM";
- "Posodobitev seznama DR";
- "Prednost za DR".

« AF »

Frekvenca FM radijske postaje se spreminja glede na geografsko območje. Nekatere postaje uporabljajo sistem RDS, predvsem za samodejno ponovno uglasitev frekvence AF, medtem ko se vozilo premika.



Iz varnostnih razlogov vam svetujemo, da vse te nastavitve opravite, ko vozilo stoji.

« TA »

NASTAVITVE SISTEMA

1

Če je ta funkcija vklopljena, avdio sistem išče in samodejno predvaja cestne informacije od trenutka, ko jih začnejo oddajati nekatere radijske postaje "FM" ali "DR".

Če želite to funkcijo vklopiti ali izklopiti:

– prikažite meni z nastavitvami tako, da pritisnete in pridržite , na-

to pa pritisnite  za potrditev;

– izberite "Nastavitve radia" tako,

da pritisnete  na instrumentni

plošči ali na volanu, nato pa  ali

 za potrditev;

– izberite "TA" tako, da pritisnete

 na instrumentni plošči ali 

na volanu, nato pa  ali  za

potrditev;

– izberite "ON" ali "OFF", da vklopite ali izklopite funkcijo "TA ».

Opomba: ta funkcija ni na voljo, če uporabljate frekvenčno območje AM.

Izberite funkcijo "Prometne informacije", nato pa po potrebi izberite drug vir zvoka.

"Opozorila DR" (novice)

Ko je ta funkcija vklopljena, omogoča samodejno poslušanje informacij, ki jih oddajajo nekatere radijske postaje DR.

Če želite to funkcijo vklopiti ali izklopiti:

– prikažite meni z nastavitvami ta-

ko, da pritisnete in pridržite , na-

to pa pritisnite  za potrditev;

– izberite "Nastavitve radia" tako,

da pritisnete  na stikalu na vola-

nu ali  na instrumentni plošči,

nato pa  ali  za potrditev;

– izberite "TA" tako, da pritisnete

 na instrumentni plošči ali 

na volanu, nato pa  ali  za

potrditev;

– izberite "ON" ali "OFF" za vklop ali izklop funkcije "TA".

Če nato izberete drug vir, bo novo oddajanje izbrane novice prekinilo branje drugih virov.

"Posodobitev seznama "FM"

S to funkcijo lahko posodobite vse postaje FM v območju, v katerem se nahajate.

– Meni z nastavitvami prikažete tako, da na kratko pritisnete ,

izberite "Radio" tako, da zavrtnite  na instrumentni plošči, nato pa pritisnite

 za potrditev;

– izberite "Posodobitev seznam FM"

tako, da zavrtnite  na instrumen-

tni plošči, nato pa pritisnite  za potrditev.

Začelo se bo samodejno posodabljanje FM postaj v območju. Prikaže se možnost "Posodobitev seznama FM".

Ko je posodobitev končana, se na zaslonu prikaže sporočilo "Posodobitev seznama FM".

Opomba:



- če je izbran drug vir, se posodabljanje seznama radijskih postaj FM FM nadaljuje v ozadju;
- med poslušanjem FM lahko tudi posodobite seznam radijskih postaj FM tako, da pritisnete in pridržite





"Posodobitev seznama "DR"

S to funkcijo posodobite vse DR postaje na območju, kjer se nahajate:

NASTAVITVE SISTEMA

– prikažite meni z nastavitvami tako, da na kratko pritisnete , izberite "Radio", tako da zavrtnete  na instrumentni plošči, nato pa pritisnite  za potrditev;

– izberite "Posodobitev seznam DR" tako, da zavrtnete  na instrumentni plošči, nato pa pritisnite  za potrditev.

Začne se samodejno posodabljanje seznama digitalnih zemeljskih radijskih postaj na vašem območju. Prikaže se sporočilo "Posodobitev seznama DR".

Ko je samodejno brisanje frekvenc končano, se na zaslonu prikaže sporočilo "Seznam DR je posodobljen".

Opomba: med poslušanjem radia FM lahko tudi posodobite seznam radijskih postaj DR tako, da pritisnete in pridržite .

"Sočasno oddajanje"

Odvisno od države ta funkcija preklopi s postaje DR na enakovredno postajo FM, če se digitalni signal izgubi.

Če je aktivirano "sočasno oddajanje FM/DR" lahko pride do nekajsekun-

dnega zamika pri preklopu iz FM na DR ali iz DR na FM. Lahko se pojavi sprememba glasnosti.

Sistem bo samodejno preklopil nazaj na DR, takoj ko sprejme digitalni signal.

Opomba: med sočasnim oddajanjem se izvirno ime nadomesti z "DR (FM)".





"Prednost za DR"

Odvisno od države vam ta funkcija omogoča, da izberete postajo FM (če je zahtevana radijska postaja na voljo tudi v digitalni obliki) in preklopite na enakovredno postajo DR, da dobite boljše kakovost zvoka.

Opomba: ko ima prednost DR, se ime izvora nadomesti z "FM (DR)".

Izbira jezika

Ta funkcija vam omogoča spremenjanje jezika zvočnega sistema.

Dostopite do razdelka "Jezik" tako, da pritisnete , izberite zeleni jezik tako, da pritisnete  na instrumentni plošči ali  na volanu, nato pa  ali  za potrditev.



Enkrat pritisnite  za vrnitev na prejšnji meni.

Različica programske opreme

Meni z nastavitvami prikažite tako,





da pritisnete  nato se pomaknite navzdol do možnosti "različica programske opreme". Na zaslonu se prikaže različica programske opreme ali sporočilo "Software".

Za posodobitev programske opreme se obrnite na pooblaščenega prodajalca.

"Nastavitve BT" (Bluetooth®)

Dostopite do menija "Telefon":

– pritisnite  ;

– izberite razdelek "Nastavitve BT" tako, da pritisnete  na instrumentni plošči ali  na volanu, nato pa  ali  za potrditev.

Na voljo so naslednje nastavitve:

– "Glasnost": prilagodite glasnost melodije zvonjenja ali zvoka klica;

NASTAVITVE SISTEMA



1

– "Melodije zvonjenja": vklopite melodijo zvonjenja vozila ali melodijo zvonjenja iz telefona.





Iz varnostnih razlogov vam svetujemo, da vse te nastavitve opravite, ko vozilo stoji.

Če želite prilagoditi glasnost melodije zvonjenja medtem, ko je telefon Bluetooth® povezan z zvočnim sistemom, izberite "Glasnost" tako, da



pritisnete  na instrumentni plošči ali  na volanu, nato pa  za potrditev.

Prikaže se nov podmeni:

- "Melodije zvonjenja";
- "Klici".



Izberite enega od dveh razdelkov tako, da pritisnete  na instrumentni plošči ali  na volanu, nato pa  za potrditev.

Če želite vklopiti melodijo zvonjenja iz vozila ali povezanega telefona Bluetooth®, izberite "Melodije zvonjenja

tako, da zavrtite in pritisnete  na plošči zvočnega sistema ali tako, da uporabite  na stikalu na volanu.

Prikaže se nov podmeni:

- « Vozilo »;
- « Telefon ».

Izberite enega od dveh razdelkov tako, da pritisnete  na instrumentni plošči ali  na volanu, nato pa  za potrditev.

Prikazovalnik besedil radia

Meni radijskih besedil prikažite tako,

da pritisnete in pridržite . Zvočni sistem na zaslonu prikaže "Na voljo je besedilo".

Prikazano radijsko besedilo lahko vsebuje največ 64 znakov.

Opomba: če radijska postaja, ki se trenutno predvaja, ne more prikazati radijskega besedila, se na zaslonu zvočnega sistema prikaže sporočilo "Ni sporočil".



Iz varnostnih razlogov vam svetujemo, da vse te nastavitve opravite, ko vozilo stoji.

SPLOŠNO

Prikaz

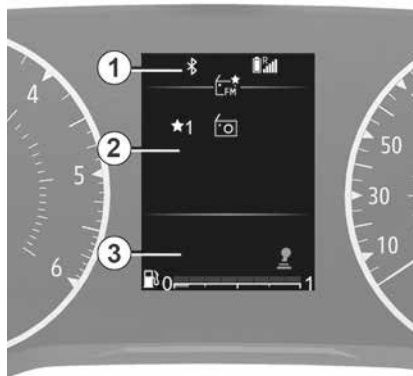

SPLOŠNO

Stikala pod volanom



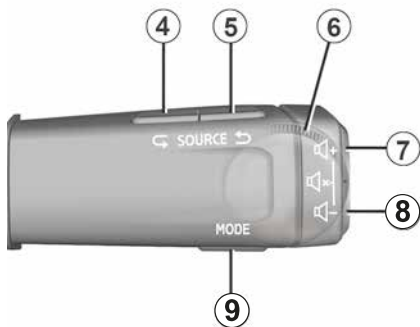

2

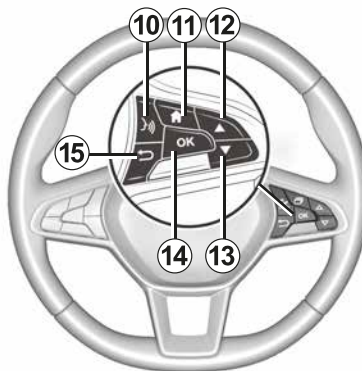

Stikala pod volanom









Predstavitev možnosti nadzora

		Funkcija AVDIO/MEDIJ	Funkcija telefoniranja
1		Informacijsko območje: čas, povezljivost, telefonske informacije, zunanja temperatura.	
2		Območje prikaza sistemov (Vozilo, Radio, predstavnost, Telefon, Nastavitve).	
3		Vozilo s potovalnim računalnikom.	
4 in 5		Podrsajte navzdol, da izberete vir zvoka FM→ DR→ AM→ USB→ Zvok BT.	
6		Vrtljivi gumb stikala pod volanom: Vrtenje: – Radio, Zvok BT in USB: za spremembo radijske postaje/glasbenega posnetka; – Gor/dol.	Vrtljivi gumb stikala pod volanom: Vrtenje: – pomikanje po predlaganih dejanjih (končanje klica, zadržanje klica, preklop v prostoročni način, prikaz digitalne tipkovnice), razen med klicem; – pomikanje po meniju za hitro iskanje v imeniku.
7 in 8	 in 	Postopno prilagajanje glasnosti trenutno predvajanega zvočnega vira.	
7 + 8		Izklopite zvočni vir, ki se trenutno predvaja.	

SPLOŠNO

2

		Funkcija AVDIO/MEDIJ	Funkcija telefoniranja
9		<p>Spremenite način prikaza in iskanja radijskih postaj FM - DR - AM:</p> <ul style="list-style-type: none"> - način seznama (iskanje radijske postaje FM/DR na seznamu); - ročni način (iskanje FM/AM radijske postaje po frekvenci). <p>Z zvočnim medijem v USB/Bluetooth®:</p> <ul style="list-style-type: none"> - Kratko pritisnite: ponovitev predvajanja "Repeat"; - Pritisnite in pridržite: naključno predvajanje "Mix". 	
10		<ul style="list-style-type: none"> - Kratko pritisnite: za vključitev telefonskega prepoznavanja glasu. - Pritisnite in držite: za deaktiviranje telefonskega glasovnega prepoznavanja. 	
11		Dostop/vrnitev v glavni meni.	
12 in 13	 in 	<p>Pomikajte se po sistemih/menijih, seznamih in imenikih:</p> <ul style="list-style-type: none"> - Kratko pritisnite: za ročno iskanje; - Pritisnite in držite: odpiranje menija za hitro iskanje v imeniku. <p>Predvajanje medijev:</p> <ul style="list-style-type: none"> - Pritisnite in držite: za hiter premik naprej ali nazaj. 	
14		Izbira/potrditev funkcije ali trenutnega seznama predvajanja, izbira elementa ali potrditev dejanja, shranjevanje radijske postaje.	
15		<ul style="list-style-type: none"> - Na kratko pritisnite: za vrnitev na prejšnjo raven v sistemu/meniju, preklic trenutnega dejanja ali pomik na raven višje v imeniku zvočnega seznama predvajanja (predstavnost). - Pritisnite in držite: da se vrnete v glavni meni. 	

SPLOŠNO

Splošen opis

Prikazovalniki

A. Trenutni čas

B. Bluetooth® informacije o telefonski povezavi.

C. Informacije o napolnjenosti baterije telefona.

D. Informacije o stanju telefonskega omrežja.

E. Zunanja temperatura.

F. Nivo goriva.

G. podatki o zvoku (vir zvoka, naslov skladbe itd.).

Območje prikaza sistemov

Vaš sistem ima več sistemov:

- « Vozilo »;
- « Radio »;
- "Predstavnost";
- « Telefon »;
- « Nastavitve »;
- ...

Opomba: razpoložljivost sistemov je odvisna od opreme.

Do različnih sistemov lahko vedno

dostopite z gumbom  na volanu.



Predstavitev

Zvočni sistem vključuje naslednje funkcije:

- FM in AM radio;
- digitalna prizemna radiofuzija DR;
- upravljanje dodatnih virov zvoka USB;
- Bluetooth® sistem prostoročnega telefoniranja.

Funkcija radio

Radio lahko uporabljate za poslušanje radijskih postaj na naslednjih frekvenčnih pasovih: FM (modulacija

frekvence) in AM (modulacija amplitude).

Sistem DR (digitalna prizemna radiofuzija v formatu DAB, DAB+, T-DMB) izboljša reprodukcijo zvoka in omogoča dostop do shranjenih informacij radijskega besedila "Radio besedilo" s podrsanjem po besedilu za prikaz:

- posodabljanje novic;
- športne novice;
- ...



Cilj sistema prostoročnega telefoniranja je olajšati komunikacijo tako, da se zmanjša število dejavnikov tveganja, vendar jih ne odstrani v celoti. Obvezno upoštevajte zakonske odredbe države, v kateri se nahajate.

Sistem RDS prikaže ime nekaterih postaj ali sporočil, ki jih pošljejo radijske postaje FM:

- informacije o splošnem stanju cestnega prometa (TA);
- nujna sporočila.

SPLOŠNO

Funkcija za prostoročno telefoniranje

Sistem za prostoročno telefoniranje Bluetooth® omogoča uporabo naslednjih funkcij za prostoročno uporabo telefona:

- seznanitev do šest telefonov;
- klicanje/sprejemanje/zavrnitev klica;
- prenos seznama stikov v imeniku telefona ali na SIM kartici SIM (odvisno od telefona);
- prikaz zgodovine klicev, opravljenih s sistemom (odvisno od telefona);
- klicanje telefonskega predala.

Dodatna zvočna funkcija

Neposredno poslušanje vašega prenosnega avdio predvajalnika preko zvočnikov vozila. Za priključitev prenosnega zvočnega predvajalnika obstaja več možnosti glede na vrsto naprave:

- povezava Bluetooth®;
- USB vhod.

Če želite podrobne informacije o seznamu združljivih naprav, se obrnite na pooblaščenega prodajalca.

Funkcija Bluetooth®

S to funkcijo lahko zvočni sistem prepozna in upravlja vaš prenosni di-

gitalni avdio predvajalnik ali mobilni telefon s seznanjanjem Bluetooth®.

Delovanje

Vklop in izklop

Na kratko pritisnite , da vklopite zvočni sistem.

Avdio sistem lahko uporabljate, ne da bi zagnali vozilo. Deloval bo nekaj

minut. Na kratko pritisnite , da ostane vklopljen še nekaj minut.





Zvočni sistem izklopite tako, da pritisnete in pridržite . Prikazovalnik radijskega sistema je prikazan na sliki, ko je ugasnjen ali v načinu "Vozilo" brez izklopljenega zvoka.

Izbira vira

Med različnimi zvočnimi viri se premikate tako, da večkrat zapored pri-

tisnete . Pri pomikanju se avdio viri prikažejo v naslednjem zaporedju: FM→DR→AM→USB→Bluetooth®.

Vir zvoka lahko izberete tudi v sistemu "Predstavnost".

Pritisnite , izberite sistem "Predstavnost", tako da pritisnete  na stikalu na volanu,  ali , nato pa  za potrditev. Izbira vira zvoka.

Ko povežete USB medijski vir, ko je avdio sistem vklopljen, se bo vir samodejno preklopil na nov medij in začel predvajati njegovo vsebino.

Ko povežete Bluetooth® medijski vir, medtem ko je avdio sistem vklopljen, če je predvajanje avdio vira že potekalo Bluetooth®, se bo medijska vsebina preklopila in začela samodejno predvajati v avdio sistemu.

SPLOŠNO

Glasnost



poslušanjem trenutnega zvočnega vira.

2

Glasnost prilagodite tako, da priti-

snete  ali . S kratkim priti-



skom na  se glasnost poveča za eno stopnjo.

Na prikazovalniku se prikaže možnost "Glasnost", ki ji sledi trenutna vrednost nastavitve.

Prekinitev zvoka (nemo)

Na kratko pritisnite , da izklopite zvok.

Ponovno na kratko pritisnite gumbe

,  ali , da nadaljujete s

Poslušanje radia

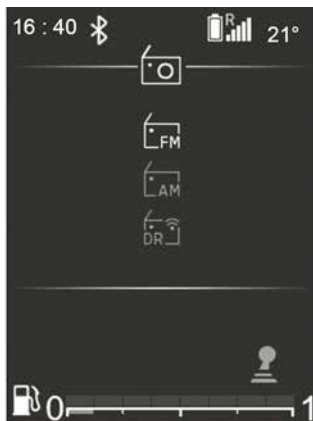

Izbira frekvenčnega pasu

Za izbiro zelenega frekvenčnega območja med FM, AM ali DR (digitalna

prizemna radiofuzija) pritisnite  da dostopite do sistema "Radio", nato pa izberite frekvenčni pas tako,

da pritisnete  ali  ali pritisnete

. Med poslušanjem radijske

postaje pritisnite  da dostopite do zaslona za izbiro frekvenčnega pasu.

Izbira radijske postaje

Radijsko postajo lahko izberete in poiščete na več načinov:

- "način seznama" **1**, ki je na voljo v DR in FM;



- "ročni način" **2**, ki je na voljo v AM in FM.

"Način seznam"



Ta način omogoča iskanje razpoložljivih postaj z iskanjem seznama postaj po abecednem vrstnem redu in nato po frekvenci (za postaje, ki se predvajajo neimenovane) z uporabo

 ali , nato pa  za potrditev.

Radijska postaja, na kateri se ustavite na seznamu, se kmalu zatem začne predvajati samodejno.

Za vrnitev na seznam postaj pritisnite

 ali za brskanje uporabite

 na stikalu na volanu,  ali

.







Če želite posodobiti seznam postaj in pridobiti najnovejše, ročno posodobite radijski seznam.

Za več informacij glejte "Posodobi seznam FM" in "Posodobi seznam DR" v tem razdelku.

"Ročni način"

Ročni način omogoča iskanje postaj z brskanjem po frekvencah v FM in AM:

ZVOK/VEČPREDSTAVNOST

- pomaknite se do višjih frekvenc z uporabo  na stikalu na volanu ali  ;
- pomaknite se do nižjih frekvenc z uporabo  na stikalu na volanu ali .

S pritiskom na  ali  :

- kratko pritisnite: za iskanje po koraku frekvence;
- pritisnite in držite: za samodejno iskanje razpoložljive postaje.

Informacije Radio/mediji



Ta funkcija prikazuje informacije o frekvenci, ki jih želite videti na zaslonu (glejte zgoraj). Prikaže se samodejno po nekaj trenutkih ali ko pritisnete .

Shranjevanje postaj

Shranite lahko do šest postaj, ki bodo trajno prikazane na vrhu seznama postaj.

Izberite frekvenčno območje (FM, DR), nato pa radijsko postajo na enega od zgoraj opisanih načinov.



Če želite shraniti postajo, pritisnite in

pridržite  na seznamu, ki se trenutno predvaja, in izberite položaj med priljubljenimi. Zvočni signal potrdi, da je postaja shranjena med priljubljene.

Če brskate po seznamu od začetka, boste še vedno lahko našli svoje "priljubljene" postaje v območju z naslovom – MEM-- . Sledi celoten seznam postaj, razvrščenih po abecednem vrstnem redu v območju z naslovom – LIST --.

Radijska postaja, na kateri se ustavite, se kmalu zatem začne predvajati samodejno. Za vrnitev na seznam

postaj pritisnite  ali za brskanje

uporabite  na stikalu na volanu,  ali .

Izbira postaje

2



V frekvenčnem območju AM lahko po postajah brskate po radijski frekvenci, v frekvenčnem območju FM ali DR pa brskate po seznamu postaj.

Želena frekvenčna območja (FM, DR ali AM) izberite tako, da večkrat priti-

snete .

Ta seznam lahko vključuje do 100 radijskih postaj, shranjenih ob zadnji posodobitvi seznama.

Uporaba  na stikalu na volanu,

 ali  da se pomaknete po radijskih postajah na seznamu FM, DR.

ZVOK/VEČPREDSTAVNOST

Medijski zvočni viri

Vaš avdio sistem je opremljen z USB vhodom in Bluetooth® povezavo, ki jo je moč uporabljati za povezavo zunanjih avdio virov.

Opomba: oblike zapisa dodatnega vira zvoka vključujejo MP3, WMA in AAC.

USB povezava

Povezava

Povežite priključek MP3 predvajalnika, digitalnega prenosnega avdio predvajalnika, ali USB pogona z vhodom USB.

Ko priključite napravo v priključek, sistem samodejno prikaže, kateri zvočni posnetek predvaja.

Uporaba

Ko je zunanji avdio vir povezan, se bo prvi avdio posnetek začel predvajati samodejno.

Če je zunanji avdio predvajalnik predhodno povezan z avdio sistemom, sistem samodejno znova zažene zadnji predvajani posnetek.

Ko je vaš zunanji avdio vir povezan, lahko do njegove vsebine dostopate iz menijev multimedijskega sistema. Shrani sezname predvajanja, iden-

tične tistim na vašem zunanjem avdio predvajalniku.

Za dostop do vsebine zunanjega zvočnega vira iz vašega avdio sistema:

– pritisnite  za vrnitev na seznam predvajanja;

ali

– zavrtite  na stikalu na volanu

ali pritisnite  ali  za pomikanje po posnetkih.

Nato spremenite trenutni seznam predvajanja:

– pritisnite  za prikaz map ali izbirnih kriterijev. Znova sočasno priti-

snite  za vrnitev na prejšnjo mapo.

ali

– pritisnite  da izberite mapo, seznam predvajanja ali poslušate izbrano skladbo.

Polnjenje prek vhoda USB

Ko USB je vtič vašega prenosnega avdio digitalnega predvajalnika ali telefona povezan z USB vhodom vašega avdio sistema (nameščen v bližini voznikovega položaja v potni-

škem prostoru), ga lahko med uporabo polnite ali ohranjate nivo napolnjenosti.

Opomba: pri nekaterih napravah se baterija ne polni oz. se prazni, medtem ko so povezane z vhodom USB na zvočnem sistemu.

predvajanje avdio posnetkov Bluetooth®

Če želite uporabljati svoj prenosni digitalni avdio predvajalnik Bluetooth®, ga morate ob prvi uporabi združiti z vozilom ➔ 45.

Seznanitev omogoča avdio sistemu prepoznavanje in shranjevanje Bluetooth® prenosnega avdio digitalnega predvajalnika.

Opomba:

- če ima Bluetooth® digitalna naprava funkcije za telefon in prenosni avdio digitalni predvajalnik, seznanitev ene od teh funkcij samodejno pomeni tudi seznanitev druge;
- število funkcij, do katerih lahko dostopate, je odvisno od vrste prenosnega avdio digitalnega predvajalnika in njegove združljivosti z avdio sistemom.

ZVOK/VEČPREDSTAVNOST

2

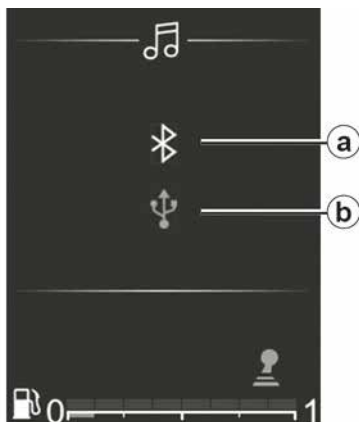

Povezava z vozilom

Prenosna digitalna zvočna naprava mora biti povezana z zvočnim sistemom Bluetooth® **a** ali USB **b**, da boste lahko uporabljali vse funkcije.



Prenosni predvajalnik uporabljajte, če vam to omogočajo pogoji v prometu.

Predvajalnik zvoka upravljajte med vožnjo (tveganje v primeru močnega zaviranja ali trka).

Če je naprava že seznanjena, izvedite naslednje postopke:

- aktivirajte zvočno povezavo Bluetooth®;
- omogočite povezavo Bluetooth® telefona ali prenosne digitalne zvočne naprave, da bo vidna drugim napravam (glejte uporabniški priročnik za svojo napravo);
- izberite vir zvoka Bluetooth® tako, da večkrat zapored pritisnete na



- izberite zunanji avdio predvajalnik, ali telefon, ki ga želite povezati prek Bluetooth® povezave med napravami, ki jih zazna multimedijски sistem.

Uporaba

Če želite dostopati do vseh funkcij, mora biti prenosni avdio digitalni predvajalnik povezan z avdio sistemom.

Opomba: prenosnega digitalnega zvočnega predvajalnika ni mogoče povezati z zvočnim sistemom, če ni bil že seznanjen.



Ko je Bluetooth® prenosni avdio digitalni predvajalnik povezan, lahko z njim upravljate z avdio sistemom.

Ko je zunanji zvočni vir povezan **c**, se bo prvi zvočni posnetek začel predvajati samodejno **d**.



Pritisnite  na volanu za povratek na seznam predvajanja **e**.

Pritisnite  ali  za pomikanje po skladbah.

Za vrnitev na zaslon za predvajanje

d, pritisnite  ali počakajte trenutek, da seznam predvajanja samodejno izgine.

Opomba: število dostopnih funkcij odvisno od vrste prenosne avdio digitalne naprave in njene združljivosti z avdio sistemom.

Naključno predvajanje



Pritisnite in pridržite  za naključno predvajanje vseh skladb v mapi.

Na zaslonu se prikaže sporočilo "MIX" **f**. Skladba je nato izbrana naključno. Prehod iz ene skladbe nadругo poteka po naključnem vrstnem redu.

Pritisnite in znova pridržite  da deaktivirate funkcijo naključnega predvajanja: opozorilna lučka "MIX" **f** izgine.

Z izklopom zvočnega sistema se izklopi tudi funkcija naključnega predvajanja.

Ponovno predvajanje "RPT"



Ta funkcija omogoča ponovitev seznama predvajanja.

Na kratko pritisnite , da omogočite funkcijo ponavljanja na celotnem seznamu predvajanja.

Na zaslonu se prikaže sporočilo "RPT" **g**.

Na kratko znova pritisnite  za ponovitev trenutnega posnetka: "1" **h** se prikaže na simbolu "RPT" ».

Na kratko znova pritisnite  da izklopite funkcijo ponovitve; opozorilna lučka "RPT" **g** izgine.

ZVOK/VEČPREDSTAVNOST

Uporabite lahko tudi te možnosti predvajanja: v glavnem meniju izberite sistem "Medij" in nato USB vir.



Prenosni predvajalnik uporabljajte le, če vam to omogočajo pogoji v prometu.

Med vožnjo prenosni avdio digitalni predvajalnik varno pritrdite (tveganje padca v primeru močnega zaviranja ali trka).

Izklop zvoka/Zaustavitev predvajanja



Na kratko pritisnite , da izklopite zvok ali začasno ustavite zvočni posnetek.

Na kratko znova pritisnite  ali izvedite dejanje v vrstici za glasnost, da vklopite zvok ali predvajate zvočni posnetek.

Zvok avdio sistema se samodejno aktivira pri menjavi virov ali med oddajanjem novic.



TELEFONSKI SISTEM



Seznanitev s telefonom/preklic seznanitve s telefonom

Bluetooth® povezava

Če želite vklopiti funkcijo Bluetooth® avdio sistema:

- pritisnite  za dostop do glavnega menija;
- izberite sistem "Nastavitve", nato pa meni "Nastavitve telefonu", nato

pa "Bluetooth®" z uporabo  ali  nato za potrditev;

- izberite "DA" z uporabo  ali , nato potrdite s pritiskom . Simbol Bluetooth® bo neprekinjeno prikazan v statusni vrstici  na zaslonu.



Zaradi varnosti vam svetujemo, da vse nastavitve opravite pri zaustavljenem vozilu.

Seznanjanje telefona

Če želite uporabljati sistem prostoročnega telefoniranja, seznanite svoj mobilni telefon Bluetooth® s sistemom v vozilu. Prepričajte se, da je funkcija Bluetooth® v mobilnem telefonu vključena in status nastavljen na "viden".

Povezava omogoča sistemu prostoročnega telefoniranja zaznavo in shranitev telefona.

S sistemom lahko seznanite največ šest telefonov, vendar z njim lahko povežete samo enega istočasno.

Seznanitev lahko izvedete prek zvočnega sistema ali prek telefona. Zvočni sistem in telefon morata biti vklopljena.



Opomba: če s sistemom seznanite nov telefon, medtem ko je drug telefon z zvočnim sistemom že povezan, se bo ta povezava pozneje prekinila in vzpostavila z na novo seznanjenim telefonom.



Seznanitev telefona Bluetooth® z zvočnim sistemom prek zvočnega sistema



Na ta način lahko v avdio sistemu poiščete Bluetooth®.

Če želite seznaniti telefon, izvedite naslednje operacije:

- aktivirajte Bluetooth®;
- pritisnite  za dostop do glavnega menija;
- izberite sistem "Nastavitve", nato meni "Nastavitve telefona" s pritiskom na  ali  nato za potrditev;

TELEFONSKI SISTEM

– izberite "Išči telefon" z  ali

, nato  za potrditev.

Na zaslonu se prikaže sporočilo.

Pritisnite , da zaženete iskanje.

Začne se iskanje naprav Bluetooth® v bližini (iskanje traja največ 60 sekund).

Izberite telefon, ki ga želite seznaniti

s pritiskom na  ali , nato

 za potrditev.

Na svoji Bluetooth® napravi potrdite zahtevo za seznanjanje.

Ko se na zaslonu zvočnega sistema prikaže sporočilo "Ime povezane naprave Bluetooth", to pomeni, da je naprava Bluetooth® samodejno shranjena in povezana z vozilom.

Vaša naprava je nato vidna na seznamu prepoznanih telefonov, do katerih lahko dostopate tudi v podmeniju "Izberite telefon".

Če seznanjanje po 60 sekundah ne uspe, se prikaže sporočilo "Seznanjanje ni uspelo". Ponovite te postopke, da izvedete željeno dejanje.

Za več informacij glejte navodila za uporabo telefona.

Opomba: odvisno od vašega telefona je morda koristno sprejeti prenos imenika in zgodovine klicev.



Seznanitev telefona Bluetooth® z zvočnim sistemom prek telefona

Ta metoda vam omogoča, da iz telefona Bluetooth® iščete.

Če želite seznaniti svoj telefon, izvedite naslednje postopke:

– pritisnite  za dostop do glavnega menija;

– izberite sistem "Telefon" z  ali , nato  za potrditev;

– izberite "Seznani telefon" z  ali , nato  za potrditev.

Na zaslonu zvočnega sistema se prikaže sporočilo "Vnesite kodo: XXXXXX" in začne se 60-sekundno odštevanje.

Avdio sistem je nato viden drugim Bluetooth® napravam za približno 60 sekund.

Poiščite avdio sistem s telefonom in ga izberite (glejte uporabniški priročnik telefona) ali s telefonom sprejmite (potrdite) kodo za seznanjanje.

Sporočilo "MY CAR povezava" ali "R&Go Multimédia" se prikaže na za-

slonu zvočnega sistema, ki potrdi, da je vaš telefon seznanjen in povezan z zvočnim sistemom.

Sporočilo "R&Go Multimédia" se na zaslonu prikaže samo, če se R&Go aplikacija poveže z zvočnim sistemom in če je aplikacija nameščena na vašem pametnem telefonu.

Če seznanjanje ne uspe, se na prikazovalniku zvočnega sistema prikaže sistem "Telefon".





TELEFONSKI SISTEM

Prekinitev seznanjanja telefona





Preklic seznanitve omogoča izbris telefona iz pomnilnika avdio sistema.



Če želite preklicati seznanitev telefona in ga izbrisati iz pomnilnika avdio sistema, izvedite naslednje korake:

- pritisnite  za dostop do glavnega menija;
- izberite sistem "Nastavitve", nato pa "Nastavitve telefona", čemur sledi "Izbriši telefon" tako, da pritisnete  ali , nato pa  za potrditev;



- izberite telefon, za katerega želite preklicati seznanitev, z uporabo 







ali , nato pa  za potrditev;

- izberite "DA" z uporabo  ali , nato pa  za potrditev.

Če je že shranjenih šest telefonov, vam sistem ponudi možnost brisanja enega. Če izberete "DA", boste preusmerjeni na meni "Izbriši telefon".



Če želite preklicati seznanjanje in izbrisati vse telefone iz pomnilnika zvočnega sistema:

- pritisnite  za dostop do glavnega menija;
- izberite meni "Nastavitve", nato pa "Nastavitve telefona", čemur sledi "Izbriši vse", tako da pritisnete  ali  nato  za potrditev;
- izberite "DA" z uporabo  ali , nato pa  za potrditev.

Opomba: vsi stiki v imeniku in dnevniku klicev v sinhroniziranem avdio sistemu bodo izbrisani.

TELEFONSKI SISTEM

2



Cilj sistema prostoročnega telefoniranja je olajšati komunikacijo tako, da se zmanjša število dejavnikov tveganja, a so nekateri še vedno prisotni. Obvezno upoštevajte zakonske odredbe države, v kateri se nahajate.

TELEFONSKI SISTEM

Povezava/Prekinitev povezave s telefonom

Priklop seznanjenega telefona

Če želite dostopati do vseh funkcij, mora biti telefon povezan v sistem za prostoročno telefoniranje.

Telefona ni mogoče povezati s sistemom prostoročnega telefoniranja, če sistem ni bil predhodno seznanjen ➔ 45.

Opomba: povezava Bluetooth® telefona mora biti aktivirana in nastavljena na "vidno".

Samodejni priklop

Ob vključitvi kontakta zvočni sistem poišče vse seznanjene telefone v bližini.

Opomba: najprej se poveže telefon, ki je bil vklopljen nazadnje.

Iskanje se nadaljuje, dokler seznanjeni telefon ni najden (to iskanje lahko traja nekaj minut).

Opomba: za več informacij o seznamu združljivih telefonov se obrnite na pooblaščenega prodajalca:

– lahko uporabite samodejno telefonsko povezavo z vklopljenim kontaktom. Morda morate v svojem telefonu vključiti funkcijo samodejnega povezovanja Bluetooth® s siste-

mom prostoročnega telefoniranja. Za to možnost glejte navodila za uporabo telefona;

– če je povezava ponovno vzpostavljena in sta telefona seznanjena v obsegu sprejema sistema za prostoročno telefoniranje, bo zadnji priklopljen telefon prednostni, tudi če je zunaj vozila in na doseg sistema za prostoročno telefoniranje;

– če je ob povezovanju sistema za prostoročno telefoniranje klic že v teku, se telefon samodejno poveže in pogovor se preklopi na zvočnike vozila.









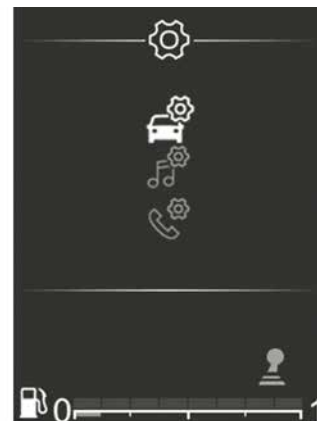

Cilj sistema prostoročnega telefoniranja je olajšati komunikacijo tako, da se zmanjša število dejavnikov tveganja, a so nekateri še vedno prisotni. Obvezno upoštevajte zakonske odredbe države, v kateri se nahajate.



Zaradi varnosti vam svetujemo, da vse nastavitve opravite pri zaustavljenem vozilu.



Ročna priključitev (menjava priklopljenega telefona)

Pritisnite  za dostop do glavnega menija, izberite sistem "Telefon" s pritiskom na  na volanu,  ali , nato  za potrditev. Izberite meni "Izberite telefon" s pomočjo  na volanu,  ali , nato  za potrditev.

TELEFONSKI SISTEM

2



Prikaže se seznam telefonov, ki so že seznanjeni s sistemom.

S kontrolnim gumbom na volanu izberite telefon, ki ga želite povezati, s seznama, ▲ ali ▼, nato OK za potrditev.

Prikaže se sporočilo, ki potrjuje, da je telefon povezan.

Opomba: če je med prehodom na drug telefon en telefon že povezan, se obstoječa povezava samodejno nadomesti z novo.

Vzpostavitev povezave ni uspela

Če vzpostavitev povezave ni uspela, preverite ali:

- je telefon vklopljen;
- je baterija telefona prazna;
- je telefon že seznanjen s sistemom za prostoročno telefoniranje;
- Bluetooth® je v vašem telefonu in zvočnem sistemu zdaj vklopljen;
- telefon je konfiguriran tako, da sprejme zahtevo za vzpostavitev povezave z zvočnim sistemom.

Opomba: zaradi daljše uporabe sistema za prostoročno telefoniranje se baterija telefona hitreje izprazni.

Informacije o telefonu



Ko je povezan, zvočni sistem prikaže informacije, povezane s telefonom:

- vrsta povezave z multimedijским sistemom 1;

- raven baterije telefona 2;
- status telefonskega omrežja 3.

Odklop telefona



Če želite odklopiti telefon, lahko:

- izklopite funkcijo Bluetooth® v zvočnem sistemu,
- izključite funkcijo telefona Bluetooth®;
- izbrišite seznanjeni telefon preko avdio sistema ➔ 47.

Če je telefon izklopljen, bo povezava s telefonom prekinjena.

Na zaslonu zvočnega sistema se prikaže sporočilo, ki potrjuje prekinitev povezave telefona.

TELEFONSKI SISTEM

Opomba: če se povezava prekine v trenutku, ko se pogovarjate po telefonu, se bo pogovor samodejno prenesel v vaš telefon.

Če želite deaktivirati Bluetooth® v zvočnem sistemu, → 36.

Če želite v pametnem telefonu izklopiti Bluetooth®, glejte navodila za uporabo telefona.

Če želite preklicati seznanitev in izbrisati telefon Bluetooth®, → 47.

Vzpostavljanje, sprejemanje klica

Klicanje stika iz imenika telefona

Med seznanjanjem telefona se njegov imenik samodejno naloži v avdio sistem (odvisno od telefona).

Prav tako lahko dovolite, da pri naslednjih postopkih seznanjanja multimedijski sistem samodejno prenese imenik in zgodovino klicev.

Če dostop ni odobren, se na zaslonu avdio sistema prikaže sporočilo s pozivom, da odobrite dostop do imenika.







Če multimedijski sistem ne more najti vašega telefona, si oglejte uporabniški priročnik telefona.

Opomba: številko ali stik lahko pokličete tako, da na kratko pritisnete













 → 103.



Iskanje stika:

- pritisnete  za dostop do glavnega menija, nato izberite sistem "Telefon" s pritiskom na  ali , nato  za potrditev;
- izberite "Stiki" s pomočjo  ali , nato  za potrditev.

V meniju "Stiki" lahko poiščete stik po imenu. Če želite to narediti:

- pritisnite in držite na  ali  za aktiviranje iskanja;
- pritisnite  na volanu,  ali  za pomikanje po črkah abecede;
- ko izberete želeno črko, potrdite s pritiskom ;
- izberite želeni stik, tako da pritisnete na  ali , nato pritisnite  za prikaz shranjenih števil stika;
- izberite želeno številko, tako da pritisnete na  ali , nato pritisnite , da potrdite in začnete klic.

Opomba: če se želite vrniti na predhodni zaslon, pritisnite gumb .



Priporočljivo je, da za iskanje stika ustavite vozilo.

TELEFONSKI SISTEM



Klicanje stika iz zgodovine klicev





Zgodovino klicanja prikazete tako:

- dostopajte do sistema "Telefon" s



pritiskom na , nato uporabite

 ali  da izberete "Telefon",

nato  za potrditev;

- izberite "Klici" z  ali , nato

 za potrditev;

- izberite stik ali številko, ki jo želite poklicati s pritiskom na  ali ,

nato pritisnite  za vzpostavitev klica.

Sprejem klica





Ob sprejemu klica se na zaslonu avdio sistema prikaže številka klicatelja (ta funkcija je odvisna od možnosti, za katere ste sklenili naročnino pri telefonskem operaterju).

Če je številka dohodnega klica zabeležena v katerem od imenikov, se namesto številke prikaže ime stika.

Če številke klicatelja ni mogoče prikazati, se na zaslonu zvočnega sistema prikaže sporočilo "Zasebna številka".

Če želite sprejeti dohodni klic:

- izberite ikono  z uporabo 



ali , nato pa  za potrditev;

ali

- na kratko pritisnete .

Če želite zavrniti dohodni klic:

- izberite ikono  z uporabo 

ali , nato pa  za potrditev;

ali

- pritisnite in pridržite .



Priporočljivo je, da za vtipkanje številke ali iskanje stika vozilo ustavite.

TELEFONSKI SISTEM

Sprejem drugega klica



Ob sprejemu drugega klica se na zaslonu avdio sistema prikaže številka drugega klicatelja (ta funkcija je odvisna od možnosti, za katere ste sklenili naročnino pri telefonskem operaterju). Lahko:

– sprejmete dohodno klic z izbiro



– zavrnete dohodno klic z izbiro



– postavite dohodni klic na čakanje z izbiro **1**.

Če želite končati klic med pogovorom, pritisnite



Med klicem

Lahko:

– prilagodite glasnost tako, da pritisnete ali ;

– končate klic tako, da pritisnete .

Pritisnite ali , nato pa za potrditev.

Na ta način lahko:

– sprejmete dohodni klic/nadaljujete zadržan klic z izbiro ;

– končate klic tako, da izberete med pogovorom;

– postavite klic na čakanje z izbiro **1**;

– izberete **2** za uporabo tipkovnice zvočnega sistema za vnos številke.



Sistem omogoča upravljanje funkcije dvojnega klica, ko je telefon priključen (če ste nanjo naročeni).

TELEFONSKI SISTEM

Uporaba tipkovnice med klicem



2



Če želite med klicem uporabljati tipkovnico avdio sistema:

- izberite tipkovnico zvočnega sistema z uporabo  ali ,

nato pa  za potrditev;

- izberite številko ali znak z uporabo  ali ,

nato pa  za potrditev svoje izbire.

Opomba: za vrnitev na prejšnji zaslon pritisnite .

NASTAVITVE SISTEMA

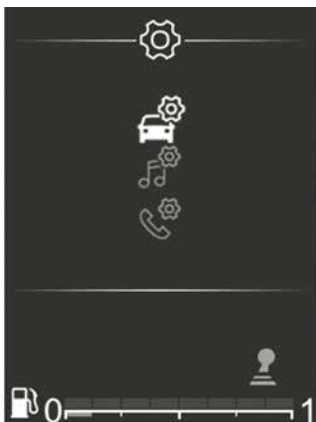

Pobrskajte po glavnem meniju tako,

da pritisnete  ali  dokler ne pridete do sistema "Nastavitve".

Na voljo so naslednje nastavitve:



- « Vozilo »;
- « Avdio »;
- « Telefon ».

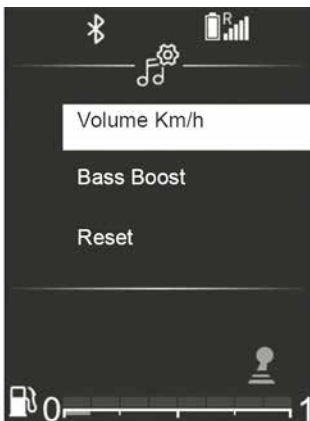

Iz varnostnih razlogov vam svetujemo, da vse te nastavitve opravite, ko vozilo stoji.

Nastavitve avdio sistema



V glavnem meniju uporabite  ali  za brskanje do sistema "Nastavitve", nato izberite "Avdio".

Izberite "Nastavitve zvoka", nato pritisnite  za potrditev.

Na voljo so naslednje nastavitve:

- "Izenačevalnik";
- "Prostorska prilagoditev";
- "Glasnost km/h";
- « Nizki ton zvišanje »;
- "Ponastavitev".



"Izenačevalec"

Izberite "Izenačevalnik" in nato priti-

snite  ali  za dostop do različnih elementov v naslednjem vrstnem redu:

- « Nizki ton »;
- « Srednje »;
- « Visoki ton ».

"Prostorska prilagoditev" (porazdelitev zvoka)

S funkcijo "Prostorska prilagoditev" prilagodite porazdelitev zvoka v potniškem prostoru:

- "Ravnovesje" (porazdelitev zvoka levo/desno);
- odvisno od vozila; "Regulacija" (porazdelitev zvoka spredaj/zadaj).

NASTAVITVE SISTEMA

Vrednost posamezne nastavitve lahko spremenite s pritiskom na



2

Pritisnite gumb **OK**, za potrditev in povratek na prejšnji izbor.

"Prilagoditev hitrosti glede na hitrost vozila"

Glasnost zvočnega sistema se spreminja glede na hitrost vozila.

Odprite meni "Nastavitve zvoka" in izberite "Glasnost km/h" tako, da

pritisnete **OK**.

Če želite uporabiti zeleno nastavitvev, izberite eno naslednjih možnosti:

- « OFF »;
- "Zelo nizko";
- « Nizka »;
- « Srednje »;
- "Visoko";
- « Zelo visoko ».



« Nizki ton zvišanje »

Funkcijo "Nizki ton zvišanje" lahko uporabite za povečanje nizkih tonov pri poslušanju pri nizki glasnosti.

Odprite meni "Nastavitve zvoka" in

izberite "Nizki ton zvišanje" z ali , nato **OK** za potrditev.

Za vklop/izklop te funkcije izberite

"ON" ali "OFF" z ali , nato **OK** za potrditev.

"Privzete avdio nastavitve"

Prikažite "Nastavitve zvoka" in izberite "Privzeto", nato pa "Ponastavi". Izberite "DA" ali "NE".

Vse avdio nastavitve se povrnejo na privzete vrednosti.



Pritisnite gumb za vrnitev v prejšnji meni.

Nastavitve radia



Meni z nastavitvami prikažete tako,

da na kratko pritisnete , izberite sistem "Nastavitve", nato pa "Nastavitve zvoka" tako, da pritisnete

ali , nato pa **OK** za potrditev.



NASTAVITVE SISTEMA

Na voljo so naslednje funkcije:

- "Posodobitev seznama FM";
- "Posodobitev seznama DR";
- "Sočasno oddajanje";
- "Prednost za DR";
- « TA »;
- « AF ».

"Posodobitev seznama "FM"

S to funkcijo lahko posodobite vse postaje FM v območju, v katerem se nahajate.



V sistemu "Nastavitve izberite meni "Nastavitve radia", nato pa "Posodobitev seznama FM", tako da pritisnete  ali , nato pa  za potrditev.

Začelo se bo samodejno posodabljanje FM postaj v območju. Na instrumentni plošči se prikaže sporočilo "Posodobitev seznama FM".

Ko je posodobitev končana, se na zaslonu prikaže sporočilo "Seznam FM je posodobljen".

"Posodobitev seznama "DR"

S to funkcijo lahko posodobite vse postaje DR v območju, v katerem se nahajate.

V meniju "Nastavitve radia" izberite "Posodobitev seznama DR" tako, da pritisnete  ali , nato pa  za potrditev.

Začelo se bo samodejno posodabljanje DR postaj v območju. Na instrumentni plošči se prikaže sporočilo "Posodobitev seznama DR".

Ko je posodobitev končana, se na zaslonu prikaže sporočilo "Seznam DR je posodobljen".

Opomba: če izberete drug vir s pomočjo , se posodabljanje seznama FM ali DR nadaljuje v ozadju.

"Sočasno oddajanje"

Ovisno od države ta funkcija preklopi s postaje DR na enakovredno postajo FM, če se digitalni signal izgubi.

Če je aktivirano "sočasno oddajanje FM/DR" lahko pride do nekajsekundnega zamika pri preklopu iz FM na DR ali iz DR na FM. Lahko se pojavi sprememba glasnosti.

Sistem bo samodejno preklopil nazaj na DR, takoj ko sprejme digitalni signal.

Opomba: med sočasnim oddajanjem je pred imenom postaje " FM> »

"Prednost za DR"

Ovisno od države vam ta funkcija omogoča, da izberete postajo FM (če je zahtevana radijska postaja na voljo tudi v digitalni obliki) in preklopite

na enakovredno postajo DR, da dobite boljšo kakovost zvoka.



Opomba: medtem ko ima prednost DR, je pred imenom postaje " DR> ».

« TA »

Če je ta funkcija vklopljena, avdio sistem išče in samodejno predvaja cestne informacije od trenutka, ko jih začnejo oddajati nekatere radijske postaje "FM" ali "DR".

Če želite to funkcijo vklopiti ali izklopiti:

- v sistemu "Nastavitve" izberite "Nastavitve radia" tako, da pritisnete

 na volanu, nato pa  za potrditev;

- izberite "TA" tako, da pritisnete

 na volanu, nato pa  za potrditev;

- izberite "ON" ali "OFF" za vklop ali izklop funkcije "TA".

"AF" (samodejna ponovna nastavitvev AF)

Frekvenca FM radijske postaje se spreminja glede na geografsko območje.

Nekatere postaje uporabljajo sistem RDS, predvsem za samodejno ponovno nastavitvev "AF", medtem ko se vozilo premika.

NASTAVITVE SISTEMA

Nastavitve telefona

S to funkcijo prilagodite nastavitve telefona, povezanega z avdio sistemom.

Pobrsajte po glavnem meniju tako,

da pritisnete  ali  dokler ne pridete do sistema "Nastavitve". Izberite "Nastavitve telefona", nato

pritisnite  za potrditev.

Na voljo so naslednje nastavitve:

- "Iskanje telefona";
- "Seznanitev telefona";
- "Izbira telefona";
- "Brisanje telefona";
- "VKLOPLJEN/IZKLOPLJEN BT".

Prosimo, glejte ustrezne razdelke.



Enkrat pritisnete gumb



za vrnitev na prejšnji meni.



"Nastavitve BT" (Bluetooth®)

Pobrsajte po glavnem meniju tako,

da pritisnete  ali  dokler ne pridete do sistema "Nastavitve". Iz-

berite "Nastavitve BT", nato pa  za potrditev.

Za vklop zvočnega sistema izberite Bluetooth® "ON" tako, da pritisnete

 ali , nato pa  za potrditev.

Za izklop zvočnega sistema Bluetooth® izberite "OFF" tako, da pritisnete

 ali , nato pa  za potrditev.

Izbira jezika

S to funkcijo spremenite jezik prikaza avdio sistema na instrumentni plošči.

Meni z nastavitvami prikažite tako,

da pritisnete . Izberite "Nastavitve vozila", "Jezik" in izberite želen jezik tako, da pritisnete  ali 



tako, da pritisnete  za potrditev.

Nastavitev ure

Ta funkcija omogoča, da nastavite čas.

Meni z nastavitvami zvoka prikažite

s pritiskom gumba . Izberite

"meni vozila", nato pa "Ura" z  ali  in pritisnite  za potrditev.

Prikaže se meni "Ura":

- pritisnite in držite  za dostop do nastavitve Ure;

- nastavite uro s pritiskom na 

ali , nato počakajte trenutek, da se izbira samodejno preklopi z nastavitve ure na nastavev minut;

NASTAVITVE SISTEMA

- nastavite minute s pritiskom 

ali , nato počakajte trenutek, da se nastavitve samodejno potrdi.



Pri nekaterih znamkah in modelih telefona so lahko funkcije za prostoročno telefoniranje delno ali v celoti nezdružljive z zvočnim sistemom vozila.



Iz varnostnih razlogov vam svetujemo, da vse te nastavitve opravite, ko vozilo stoji.

SPLOŠNO

Prikaz

3

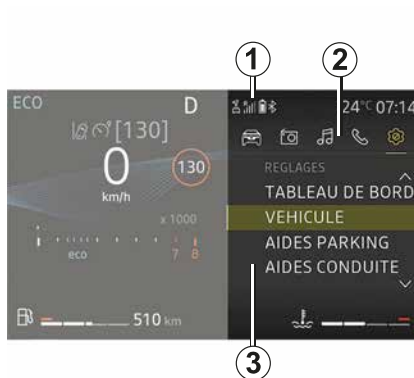

SPLOŠNO



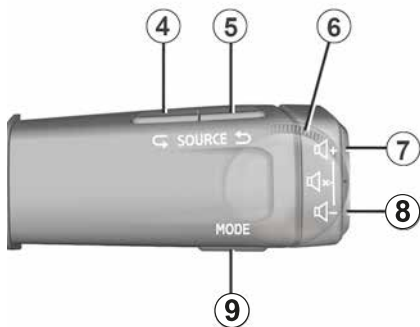

Stikala pod volanom

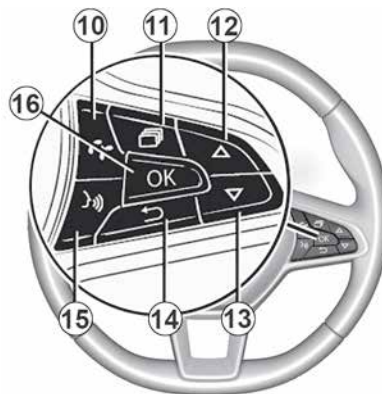





Stikala pod volanom





Predstavitev možnosti nadzora

		Funkcija AVDIO/MEDIJ	Funkcija telefoniranja
1		Informacijsko območje: čas, povezljivost, telefonske informacije, zunanja temperatura.	
2		Območje prikaza sistemov (Vozilo, Radio, predstavnost, Telefon, Nastavitve).	
3		Območje zaslona, ki prikazuje sistem/meni, ki je trenutno v uporabi.	
4 in 5		Pomikajte se po zvočnih virih, da izberete eno od naslednjih možnosti: FM→ DR→ AM→ USB→ Bluetooth®.	
6		Vrtljivi gumb stikala pod volanom: Vrtenje: <ul style="list-style-type: none"> - Radio, zvok BT in Bluetooth®: za spremembo radijske postaje/glasbenega posnetka; - Gor/dol. 	Vrtljivi gumb stikala pod volanom: Vrtenje: <ul style="list-style-type: none"> - pomikanje po predlaganih dejanjih (končanje klica, zadržanje klica, preklon v prostoročni način, prikaz digitalne tipkovnice), razen med klicem; - pomikanje po meniju za hitro iskanje v imeniku.
7 in 8	 in 	Postopno prilagajanje glasnosti trenutno predvajanega zvočnega vira.	
7 + 8		Izklopite zvočni vir, ki se trenutno predvaja.	

		Funkcija AVDIO/MEDIJ	Funkcija telefoniranja
9		<p>Spremenite način prikaza in iskanja radijskih postaj FM - DR - AM:</p> <ul style="list-style-type: none"> - Način seznama (iskanje radijske postaje FM/DR na seznamu); - Ročni način (iskanje FM/AM radijske postaje po frekvenci). <p>Z zvočnim medijem v USB/Bluetooth®:</p> <ul style="list-style-type: none"> - Kratko pritisnite: ponovitev predvajanja "Repeat"; - Pritisnite in pridržite: naključno predvajanje "Mix". 	
10			<ul style="list-style-type: none"> - Na kratko pritisnite: za dostop do sistema "Telefon", klicanje prikazane številke in sprejem dohodnega klica. - Pritisnite in držite: za zavrnitev dohodnega klica.
11		<ul style="list-style-type: none"> - Na kratko pritisnite: <ul style="list-style-type: none"> - prikaz sistemov; - pomikanje po sistemih. - Pritisnite in držite: da skrijete območje, ki prikazuje sisteme. 	
12 in 13	 in 	<p>Pomikajte se po sistemih/menijih, seznamih in imenikih:</p> <ul style="list-style-type: none"> - Kratko pritisnite: za ročno iskanje; - Pritisnite in držite: odpiranje menija za hitro iskanje v imeniku. <p>Predvajanje medijev:</p> <ul style="list-style-type: none"> - Pritisnite in držite: za hiter premik naprej ali nazaj. 	

SPLOŠNO

		Funkcija AVDIO/MEDIJ	Funkcija telefoniranja
14		Če se želite vrniti na prejšnjo raven v menijih ali preklicati trenutno dejanje, prikažite zaslon za izbiro radijskega valovnega pasu, pojdite na raven višje v imeniku zvočnega seznama predvajanja (mediji).	
15		<ul style="list-style-type: none">- Kratko pritisnite: za vključitev telefonskega prepoznavanja glasu.- Pritisnite in držite: za deaktiviranje telefonskega glasovnega prepoznavanja.	
16		Izbira/potrditev funkcije ali trenutnega seznama predvajanja, izbira elementa ali potrditev dejanja, shranjevanje radijske postaje.	

SPLOŠNO

Splošen opis

Zaslani sistemov



S pritiskom in držanjem **2** lahko kadar koli dostopate do različnih sistemov .

Večkrat pritisnite na , da dosežete želeni sistem "Nastavitve", nato

 za potrditev.

Območje prikaza sistemov

Vaš sistem ima več sistemov:

- « Vozilo »;
- « Radio »;

SLV

- "Predstavnost";
- « Telefon »;
- « Nastavitve »;
- ...

Opomba: razpoložljivost sistemov je odvisna od opreme.

Do različnih sistemov lahko vedno dostopite z gumbom  na volanu.



Nekatere funkcije so na voljo le, ko vozilo miruje.

Prikazovalnik

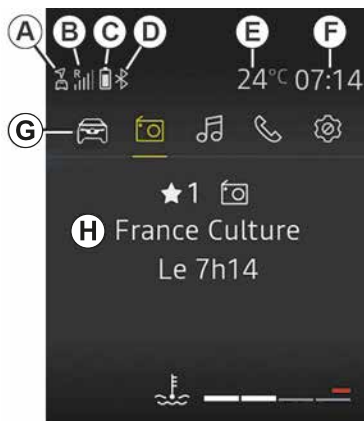

A. Stanje povezave in skupne rabe podatkov;

B. Informacije o stanju telefonskega omrežja.

C. Informacije o napolnjenosti baterije telefona.

D. Bluetooth®informacije o povezavi.

E. Zunanja temperatura.

F. Trenutni čas

G. Območje za prikaz razpoložljivih sistemov.

H. Območje zaslona, ki prikazuje sistem/meni, ki je trenutno v uporabi.

Predstavitev

Zvočni sistem vključuje naslednje funkcije:

- FM in AM radio;
- digitalna prizemna radiofuzija DR;
- upravljanje dodatnih virov zvoka USB Zvok BT;
- Bluetooth® sistem prostoročnega telefoniranja.

Funkcija radio

Radio lahko uporabljate za poslušanje radijskih postaj na naslednjih frekvenčnih pasovih: FM (modulacija frekvence) in AM (modulacija amplitude).

Sistem DR (digitalna prizemna radiofuzija v formatu DAB, DAB+, T-DMB)

SPLOŠNO

izboljša reprodukcijo zvoka in omogoča dostop do shranjenih informacij radijskega besedila "Radio besedilo" s podrsanjem po besedilu za prikaz:

- posodabljanje novic;
- športne novice;
- ...



Cilj sistema prostoročnega telefoniranja je olajšati komunikacijo tako, da se zmanjša

število dejavnikov tveganja, vendar jih ne odstrani v celoti. Obvezno upoštevajte zakonske odredbe države, v kateri se nahajate.

Sistem RDS prikaže ime nekaterih postaj ali sporočil, ki jih pošljejo radijske postaje FM:

- informacije o splošnem stanju cestnega prometa (TA);
- nujna sporočila.

Funkcija za prostoročno telefoniranje

Sistem za prostoročno telefoniranje Bluetooth® omogoča uporabo nasle-

dnjih funkcij za prostoročno uporabo telefona:

- seznanitev do šest telefonov;
- klicanje/sprejemanje/zavrnitev klica;
- prenos seznama stikov v imeniku telefona ali na SIM kartici SIM (odvisno od telefona);
- prikaz zgodovine klicev, opravljenih s sistemom (odvisno od telefona);
- klicanje telefonskega predala.

Dodatna zvočna funkcija

Neposredno poslušanje vašega prenosnega avdio predvajalnika preko zvočnikov vozila. Za priključitev prenosnega zvočnega predvajalnika obstaja več možnosti glede na vrsto naprave:

- povezava Bluetooth®;
- USB vhod.

Če želite podrobne informacije o seznamu združljivih naprav, se obrnite na pooblaščenega prodajalca.

Funkcija Bluetooth®

S to funkcijo lahko zvočni sistem prepozna in upravlja vaš prenosni digitalni avdio predvajalnik ali mobilni telefon s seznanjanjem Bluetooth®.

Delovanje

Vklop in izklop

Na kratko pritisnite  ,  ali

 , da vklopite zvočni sistem.

Avdio sistem lahko uporabljate, ne da bi zagnali vozilo. Deloval bo nekaj

minut. Na kratko pritisnite  , da ostane vklopljen še nekaj minut.

Zvočni sistem izklopite tako, da priti-

snete in pridržite  . Prikazovalnik radijskega sistema je prikazan na sliki, ko je ugasnjen ali v načinu "Vozilo" brez izklopljenega zvoka.

Izbira vira

Med različnimi viri zvoka se premi-

kajte s pritiskanjem gumba  . Pri pomikanju se avdio viri prikažejo v naslednjem zaporedju: FM → DR → AM → USB → Bluetooth®.

Radijsko frekvenčno območje lahko izberete tudi v sistemu "Radio".

Pritisnite  , da izberete sistem

"Radio", nato pritisnite  za prikaz menija za izbiro frekvenčnega

SPLOŠNO

območja FM, AM ali DR (digitalni zemeljski radio), nato s pritiskom izbe-

rite frekvenčno območje  ali

, nato  za potrditev.

Vir zvoka lahko izberete tudi v sistemu "Predstavnost".

Pritisnite , izberite sistem "Pred-

stavnost" s pomočjo  ali ,

nato  za potrditev. Izbira vira zvoka.

Ko povežete USB medijski vir, ko je avdio sistem vklopljen, se bo vir samodejno preklapljal na nov medij in začel predvajati njegovo vsebino.

Ko povežete Bluetooth® medijski vir, medtem ko je avdio sistem vklopljen, če je predvajanje avdio vira že potekalo Bluetooth®, se bo medijska vsebina preklapila in začela samodejno predvajati v avdio sistemu.

SPLOŠNO

Glasnost

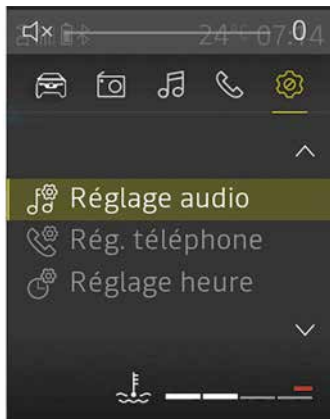



Glasnost zvoka lahko nastavite tako,

da pritisnete gumb  ali  na upravljalniku na volanu.

Kratko pritisnite  za povečanje glasnosti za eno stopnjo.

Prekinitev zvoka (nemo)

Kratko pritisnite  za izklop zvoka.

Znova kratko pritisnite ,  ali , da nadaljujete s predvajanjem trenutnega audio vira.



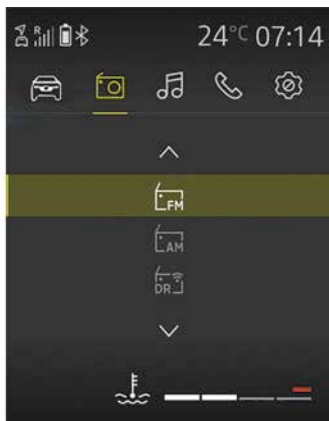

ZVOK/VEČPREDSTAVNOST

Poslušanje radia



Izbira frekvenčnega pasu

Za izbiro zelenega pasu med FM, AM ali DR (digitalni zemeljski radio), priti-

snite  za dostop do sistema "Radio" nato izberite zeleno frekvenčno območje s pritiskom na  ali , nato , da potrdite.

Izbira radijske postaje



Radijsko postajo lahko izberete in poiščete na več načinov:

- "način seznama", ki je na voljo v DR in FM;

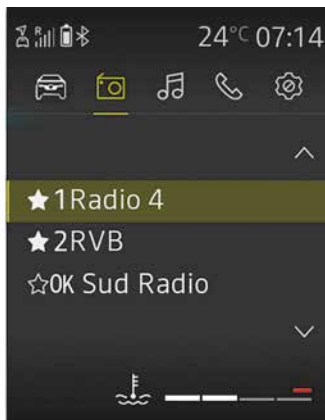



- "ročni način", ki je na voljo v AM in FM.



"Način seznam"

Ta način omogoča iskanje razpoložljivih postaj z iskanjem seznama postaj po abecednem vrstnem redu in nato po frekvenci (za postaje, ki se predvajajo neimenovane) z uporabo  ali , nato  za potrditev.

Radijska postaja, na kateri se ustavite na seznamu, se kmalu zatem začne predvajati samodejno.

Za vrnitev na seznam postaj uporabite  ali brskajte s  na volanu,  ali .

Pritisnite in držite  ali , da se vrnete na vrh seznama.

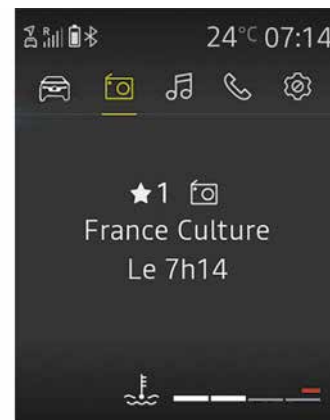



Če želite posodobiti seznam postaj in pridobiti najnovejše, ročno posodobite radijski seznam.



Za več informacij o seznamu radijskih postaj si oglejte informacije o "Posodobitev seznama FM" in "Posodobitev seznama DR" v tem razdelku.

"Ročni način"

Ročni način omogoča iskanje postaj z brskanjem po frekvencah v FM in AM:

- pomaknite se na višje frekvence s stikalom  na volanu ali .

ZVOK/VEČPREDSTAVNOST

– pomaknite se na nižje frekvence s pritiskom  na volanu, ali .

S pritiskom na  ali .

- kratko pritisnite: za iskanje po koraku frekvence;
- pritisnite in držite: za samodejno iskanje razpoložljive postaje.

Informacije Radio/mediji



Ta funkcija prikazuje informacije o frekvenci, ki jih želite videti na zaslonu (glejte zgoraj). Prikaže se samodejno po nekaj trenutkih, ali če pritisnete .

Shranjevanje postaj

Shranite lahko do šest postaj, ki bodo trajno prikazane na vrhu seznama postaj ("Priljubljene" postaje).

Izberite frekvenčno območje (FM, DR), nato pa radijsko postajo na enega od zgoraj opisanih načinov.

Če želite shraniti postajo, pritisnite in

pridržite  na seznamu, ki se trenutno predvaja, in izberite položaj med priljubljenimi. Zvočni signal potrdi, da je postaja shranjena med priljubljene.

Če brskate po seznamu od začetka, boste še vedno lahko našli svoje "priljubljene" postaje v območju z naslovom « -- MEM -- ». Sledi celoten seznam postaj, razvrščenih po abecednem vrstnem redu v območju z naslovom " -- LIST -- ».

Radijska postaja, na kateri se ustavite, se kmalu zatem začne predvajati samodejno. Za vrnitev na seznam

postaj pritisnite  ali za brskanje

uporabite  na stikalu na volanu,  ali .

ZVOK/VEČPREDSTAVNOST



Izbira postaje

Želeno frekvenčno območje (FM, DR ali AM) izberite tako, da večkrat priti-

snete .

Ta seznam lahko vključuje do 100 radijskih postaj, shranjenih ob zadnji posodobitvi seznama.

Uporaba  na stikalu na volanu,

 ali  da se pomaknete po radijskih postajah na seznamu FM, DR.

Medijski zvočni viri

Vaš avdio sistem je opremljen z USB vhodom in Bluetooth® povezavo, ki jo je moč uporabljati za povezavo zunanjih avdio virov.

Opomba: oblike zapisa dodatnega vira zvoka vključujejo MP3, WMA in AAC.

USB povezava

Povezava

Povežite priključek MP3 predvajalnika, digitalnega prenosnega avdio predvajalnika, ali USB pogona z vhodom USB.

Ko priključite napravo v priključek, sistem samodejno prikaže, kateri zvočni posnetek predvaja.

Uporaba

Ko je zunanji avdio vir povezan, se bo prvi avdio posnetek začel predvajati samodejno.

Če je zunanji avdio predvajalnik predhodno povezan z avdio sistemom, sistem samodejno znova zažene zadnji predvajani posnetek.

Ko je vaš zunanji avdio vir povezan, lahko do njegove vsebine dostopate iz menijev multimedijskega sistema. Shrani sezname predvajanja, iden-

tične tistim na vašem zunanjem avdio predvajalniku.

Za dostop do vsebine zunanjega zvočnega vira iz vašega avdio sistema:

– pritisnite  za vrnitev na seznam predvajanja;

ali

– zavrtite  na stikalu na volanu

ali pritisnite  ali  za pomikanje po posnetkih.

Nato spremenite trenutni seznam predvajanja:

– pritisnite  za prikaz map ali izbirnih kriterijev. Znova sočasno priti-

snite  za vrnitev na prejšnjo mapo.

ali

– pritisnite  da izberite mapo, seznam predvajanja ali poslušate izbrano skladbo.

Polnjenje prek vhoda USB

Ko USB je vtič vašega prenosnega avdio digitalnega predvajalnika ali telefona povezan z USB vhodom vašega avdio sistema (nameščen v bližini vozničkovega položaja v potni-

škem prostoru), ga lahko med uporabo polnite ali ohranjate nivo napolnjenosti.

Opomba: pri nekaterih napravah se baterija ne polni oz. se prazni, medtem ko so povezane z vhodom USB na zvočnem sistemu.

predvajanje avdio posnetkov Bluetooth®

Če želite uporabljati svoj prenosni digitalni avdio predvajalnik Bluetooth®, ga morate ob prvi uporabi združiti z vozilom ➔ 76.

Seznanitev omogoča avdio sistemu prepoznavanje in shranjevanje Bluetooth® prenosnega avdio digitalnega predvajalnika.

Opomba:

– če je vaš Bluetooth® prenosni avdio digitalni predvajalnik opremljen s funkcijami telefona in prenosnega avdio predvajalnika, bo seznanjanje ene od funkcij samodejno vključilo seznanjanje druge;

– število funkcij, do katerih lahko dostopate, je odvisno od vrste prenosnega avdio digitalnega predvajalnika in njegove združljivosti z avdio sistemom.

ZVOK/VEČPREDSTAVNOST



Povezava z vozilom

Prenosna digitalna zvočna naprava mora biti povezana z zvočnim sistemom Bluetooth® **a** ali USB **b**, da boste lahko uporabljali vse funkcije.



Prenosni predvajalnik uporabljajte, če vam to omogočajo pogoji v prometu.

Predvajalnik zvoka upravljajte med vožnjo (tveganje v primeru močnega zaviranja ali trka).

Če je naprava že seznanjena, izvedite naslednje postopke:

- aktivirajte zvočno povezavo Bluetooth®;
- omogočite povezavo Bluetooth® telefona ali prenosne digitalne zvočne naprave, da bo vidna drugim napravam (glejte uporabniški priročnik za svojo napravo);
- izberite vir zvoka Bluetooth® tako, da večkrat zapored pritisnete na



- izberite zunanji avdio predvajalnik, ali telefon, ki ga želite povezati prek Bluetooth® povezave med napravami, ki jih zazna multimedijски sistem.

Uporaba

Če želite dostopati do vseh funkcij, mora biti prenosni avdio digitalni predvajalnik povezan z avdio sistemom.

Opomba: prenosnega avdio digitalnega predvajalnika Bluetooth® ni mogoče povezati z avdio sistemom, če ni seznanjen.





Ko je Bluetooth® prenosni avdio digitalni predvajalnik povezan, lahko z njim upravljate prek avdio sistema.

Ko je zunanji zvočni vir povezan **c**, se bo prvi zvočni posnetek začel predvajati samodejno **d**.

ZVOK/VEČPREDSTAVNOST

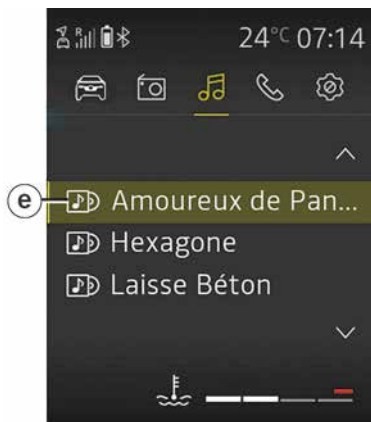
3



Pritisnite  na volanu za povratek na seznam predvajanja **e**.

Pritisnite  ali  za pomikanje po skladbah.

Za vrnitev na zaslon za predvajanje

d, pritisnite  ali počakajte trenutek, da seznam predvajanja samodejno izgine.

Opomba: razpoložljivost funkcij je odvisna od vrste prenosnega zvočnega digitalnega predvajalnika Bluetooth® in njegove združljivosti z zvočnim sistemom.

naključno predvajanje "MIX "

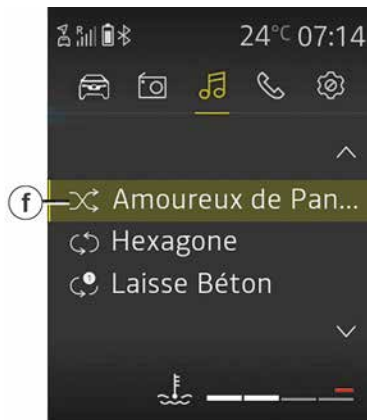

Pritisnite in držite  za naključno predvajanje vseh skladb v mapi.

Na zaslonu se prikaže indikatorska lučka "MIX " **f**. Skladba je nato izbrana naključno. Prehod iz ene skladbe nadruogo poteka po naključnem vrstnem redu.

Ponovno pritisnite in držite , da deaktivirate naključno predvajanje: kontrolna lučka "MIX " **f** izgine.

Z izklopom zvočnega sistema se izklopi tudi funkcija naključnega predvajanja.

Ponovno predvajanje "RPT"

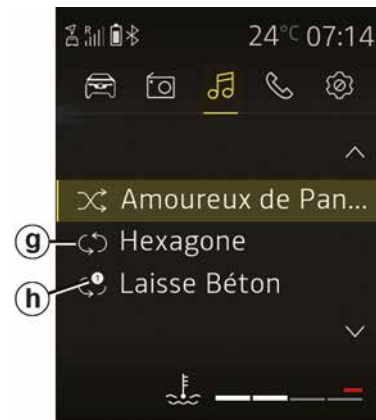

Ta funkcija omogoča ponovitev seznama predvajanja.

Kratko pritisnite  za aktiviranje funkcije ponavljanja celotnega seznama predvajanja.

Na zaslonu se prikaže indikatorska lučka "RPT " **g**.

Na kratko ponovno pritisnite , da ponovite trenutno skladbo: "1" **h** se pojavi na indikatorski lučki "RPT".

Kratko ponovno pritisnite na  če želite izklopiti funkcijo ponavljanja: kontrolna lučka "RPT " **g** izgine.

ZVOK/VEČPREDSTAVNOST

Uporabite lahko tudi te možnosti predvajanja: v glavnem meniju izberite sistem "Medij" in nato USB vir.





Prenosni predvajalnik uporabljajte le, če vam to omogočajo pogoji v prometu.

Med vožnjo prenosni avdio digitalni predvajalnik varno pritrdite (tveganje padca v primeru močnega zaviranja ali trka).

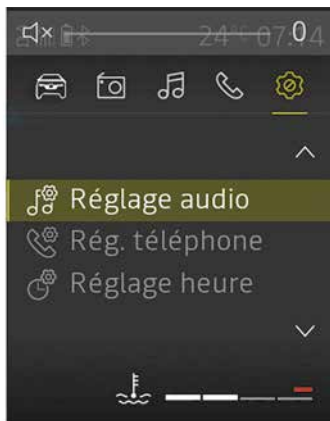
Izklop zvoka/Zaustavitev predvajanja



Kratko pritisnite , da izklopite zvok ali začasno ustavite zvočni posnetek.

Znova na kratko pritisnite  ali uporabite nadzor glasnosti, da vklopite zvok ali nadaljujete predvajanje zvočnega posnetka.

Zvok avdio sistema se samodejno aktivira pri menjavi virov ali med oddajanjem novic.

TELEFONSKI SISTEM





Seznanitev s telefonom/preklic seznanitve s telefonom

Bluetooth® povezava

Če želite vklopiti funkcijo Bluetooth® avdio sistema:

- pritisnite  za dostop do glavnega menija;
- izberite sistem "Nastavitve" "Nastavitve telefona" in "Bluetooth®" s

pomočjo  ali , nato  za potrditev;

- izberite "DA" s pomočjo  ali , nato potrdite s pritiskom na . Simbol Bluetooth® bo neprekinjeno prikazan v statusni vrstici  na zaslonu.



Zaradi varnosti vam svetujemo, da vse nastavitve opravite pri zaustavljenem vozilu.

Seznanjanje telefona

Če želite uporabljati sistem prostoročnega telefoniranja, seznanite svoj mobilni telefon Bluetooth® s sistemom v vozilu. Prepričajte se, da je funkcija Bluetooth® v mobilnem telefonu vključena in status nastavljen na "viden".

Povezava omogoča sistemu prostoročnega telefoniranja zaznavo in shranitev telefona.

S sistemom lahko seznanite največ šest telefonov, vendar z njim lahko povežete samo enega istočasno.

Seznanitev lahko izvedete prek zvočnega sistema ali prek telefona. Zvočni sistem in telefon morata biti vklopljena.



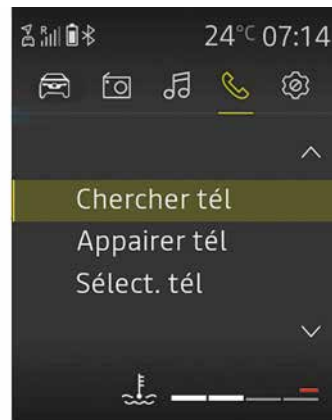

Opomba: če s sistemom seznanite nov telefon, medtem ko je drug telefon z zvočnim sistemom že povezan, se bo ta povezava pozneje prekinila in vzpostavila z na novo seznanjenim telefonom.



Seznanitev telefona Bluetooth® z zvočnim sistemom prek zvočnega sistema



Na ta način lahko v avdio sistemu poiščete Bluetooth®.

Če želite seznaniti telefon, izvedite naslednje operacije:

- aktivirajte Bluetooth®;
- pritisnite  za dostop do glavnega menija;
- izberite sistem "Nastavitve", nato meni "Nastavitve telefona" s pritiskom na  ali , nato  za potrditev;



TELEFONSKI SISTEM

- izberite "Išči telefon" z  ali

, nato  za potrditev.

Na zaslonu se prikaže sporočilo. Pritisnite , da zaženete iskanje.

Začne se iskanje naprav Bluetooth® v bližini (iskanje traja največ 60 sekund).

Izberite telefon, ki ga želite seznaniti z gumbom  ali , nato potrdite z gumbom .

Na svoji Bluetooth® napravi potrdite zahtevo za seznanjanje.

Ko se na zaslonu zvočnega sistema prikaže sporočilo "Ime povezane naprave Bluetooth", to pomeni, da je naprava Bluetooth® samodejno shranjena in povezana z vozilom.

Vaša naprava je nato vidna na seznamu prepoznanih telefonov, do katerih lahko dostopate tudi v podmeniju "Izberite telefon".







Če seznanjanje po 60 sekundah ne uspe, se prikaže sporočilo "Seznanjanje ni uspelo". Ponovite te postopke, da izvedete željeno dejanje. Za več informacij glejte navodila za uporabo telefona.

Opomba: odvisno od vašega telefona je morda koristno sprejeti prenos imenika in zgodovine klicev.

Seznanitev telefona Bluetooth® z zvočnim sistemom prek telefona

Ta metoda vam omogoča, da iz telefona Bluetooth® iščete.

Če želite seznaniti svoj telefon, izvedite naslednje postopke:

- pritisnite  za dostop do glavnega menija;
- izberite sistem "Telefon" z  ali , nato  za potrditev;
- izberite "Seznani telefon" z  ali , nato  za potrditev.

Na zaslonu zvočnega sistema se prikaže sporočilo "Vnesite kodo: XXXXXX" in začne se 60-sekundno odštevanje.

Avdio sistem je nato viden drugim Bluetooth® napravam za približno 60 sekund.

Poiščite avdio sistem s telefonom in ga izberite (glejte uporabniški priročnik telefona) ali s telefonom sprejmite (potrdite) kodo za seznanjanje.

Sporočilo "MY CAR povezava" ali "R&Go Multimédia" se prikaže na za-

slonu zvočnega sistema, ki potrdi, da je vaš telefon seznanjen in povezan z zvočnim sistemom.

Sporočilo "R&Go Multimédia" se na zaslonu prikaže samo, če se R&Go aplikacija poveže z zvočnim sistemom in če je aplikacija nameščena na vašem pametnem telefonu.

Če seznanjanje ne uspe, se na prikazovalniku zvočnega sistema prikaže sistem "Telefon".





TELEFONSKI SISTEM

Prekinitev seznanjanja telefona





Preključitev seznanjitve omogoča izbris telefona iz pomnilnika avdio sistema.

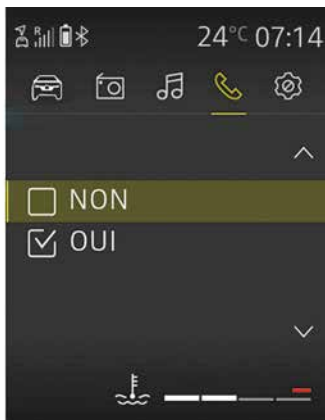

Če želite preklicati seznanitev telefona in ga izbrisati iz pomnilnika avdio sistema, izvedite naslednje korake:

- pritisnite  za dostop do glavnega menija;
- izberite sistem "Telefon", nato "Izbriši telefon" z uporabo  ali , nato  za potrditev;



- izberite telefon, ki ga želite razdružiti s pritiskom na  ali , nato





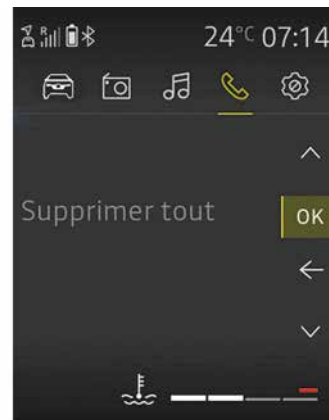

 za potrditev;

- izberite "DA" s pomočjo  ali , nato  za potrditev.

Če je že shranjenih šest telefonov, vam sistem ponudi možnost brisanja enega. Če izberete "DA", boste preusmerjeni na meni "Izbriši telefon".



Če želite preklicati seznanjanje in izbrisati vse telefone iz pomnilnika zvočnega sistema:

- pritisnite  za dostop do glavnega menija;
- izberite sistem "Nastavitve", nato meni "Nastavitve telefona" in "Izbriši vse", tako da pritisnete na  ali , nato  za potrditev;
- izberite "DA" s pomočjo  ali , nato  za potrditev.

Opomba: vsi stiki v imeniku in dnevniku klicev v sinhroniziranem avdio sistemu bodo izbrisani.

TELEFONSKI SISTEM



Cilj sistema prostoročnega telefoniranja je olajšati komunikacijo tako, da se zmanjša število dejavnikov tveganja, a so nekateri še vedno prisotni. Obvezno upoštevajte zakonske odredbe države, v kateri se nahajate.

TELEFONSKI SISTEM

Povezava/Prekinitev povezave s telefonom

Priklop seznanjenega telefona

Če želite dostopati do vseh funkcij, mora biti telefon povezan v sistem za prostoročno telefoniranje.

Telefona ni mogoče povezati s sistemom prostoročnega telefoniranja, če sistem ni bil predhodno seznanjen ➔ 76.

Opomba: povezava Bluetooth® telefona mora biti aktivirana in nastavljena na "vidno".

Samodejni priklop

Ob vključitvi kontakta zvočni sistem poišče vse seznanjene telefone v bližini.

Opomba: najprej se poveže telefon, ki je bil vklopljen nazadnje.

Iskanje se nadaljuje, dokler seznanjeni telefon ni najden (to iskanje lahko traja nekaj minut).

Opomba: za več informacij o seznamu združljivih telefonov se obrnite na pooblaščenega prodajalca:

– lahko uporabite samodejno telefonsko povezavo z vklopljenim kontaktom. Morda morate v svojem telefonu vključiti funkcijo samodejnega povezovanja Bluetooth® s siste-

mom prostoročnega telefoniranja. Za to možnost glejte navodila za uporabo telefona;

- če je povezava ponovno vzpostavljena in sta telefona seznanjena v obsegu sprejema sistema za prostoročno telefoniranje, bo zadnji priklopljen telefon prednostni, tudi če je zunaj vozila in na doseg sistema za prostoročno telefoniranje;
- če je ob povezovanju sistema za prostoročno telefoniranje klic že v teku, se telefon samodejno poveže in pogovor se preklopi na zvočnike vozila.







Cilj sistema prostoročnega telefoniranja je olajšati komunikacijo tako, da se zmanjša število dejavnikov tveganja, a so nekateri še vedno prisotni. Obvezno upoštevajte zakonske odredbe države, v kateri se nahajate.

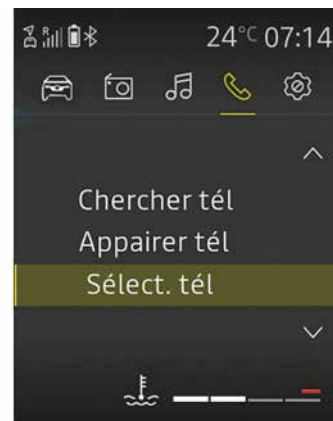

Zaradi varnosti vam svetujemo, da vse nastavitve opravite pri zaustavljenem vozilu.



Ročna priključitev (menjava priklopljenega telefona)

Pritisnite  za dostop do glavnega menija in v sistemu "Telefon", izberite meni "Izbira telefona" s pritiskom na  na volanu,  ali , nato  za potrditev.

TELEFONSKI SISTEM

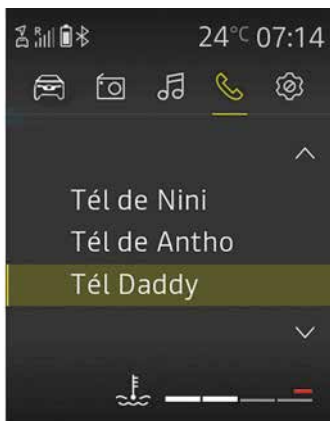

Prikaže se seznam telefonov, ki so že seznanjeni s sistemom.

S seznama izberite telefon, ki ga želite povezati, tako da pritisnete 

na volanu,  ali , nato  za potrditev.

Prikaže se sporočilo, ki potrjuje, da je telefon povezan.

Opomba: če je med prehodom na drug telefon en telefon že povezan, se obstoječa povezava samodejno nadomesti z novo.

Vzpostavitev povezave ni uspela

Če vzpostavitev povezave ni uspela, preverite ali:

- je telefon vklopljen;
- je baterija telefona prazna;
- je telefon že seznanjen s sistemom za prostoročno telefoniranje;
- Bluetooth® je v vašem telefonu in zvočnem sistemu zdaj vklopljen;
- telefon je konfiguriran tako, da sprejme zahtevo za vzpostavitev povezave z zvočnim sistemom.

Opomba: zaradi daljše uporabe sistema za prostoročno telefoniranje se baterija telefona hitreje izprazni.

Informacije o telefonu



Ko je povezan, zvočni sistem prikaže informacije, povezane s telefonom:

- status telefonskega omrežja **1**;
- raven baterije telefona **2**;

- vrsta povezave z multimedijskim sistemom **3**.

Odklop telefona

Če želite odklopiti telefon, lahko:

- izklopite funkcijo Bluetooth® v zvočnem sistemu,
- izključite funkcijo telefona Bluetooth®;
- izbrišite seznanjeni telefon preko avdio sistema → **78**.

Če je telefon izklopljen, bo povezava s telefonom prekinjena.

Na zaslonu zvočnega sistema se prikaže sporočilo, ki potrjuje prekinitev povezave telefona.

Opomba: če se povezava prekine v trenutku, ko se pogovarjate po telefonu, se bo pogovor samodejno preselil v vaš telefon.

Če želite deaktivirati Bluetooth® v zvočnem sistemu, → **66**.

Če želite v pametnem telefonu izklopiti Bluetooth®, glejte navodila za uporabo telefona.

Če želite preklicati seznanitev in izbrisati telefon Bluetooth®, → **78**.

Vzpostavljanje, sprejemanje klica

Klicanje stika iz imenika telefona

TELEFONSKI SISTEM

Med seznanjanjem telefona se njegov imenik samodejno naloži v avdio sistem (odvisno od telefona).

Prav tako lahko dovolite, da pri naslednjih postopkih seznanjanja multimedijски sistem samodejno prenese imenik in zgodovino klicev.

Če dostop ni odobren, se na zaslonu avdio sistema prikaže sporočilo s pozivom, da odobrite dostop do imenika.



















Če multimedijски sistem ne more najti vašega telefona, si oglejte uporabniški priročnik telefona.

Opomba: številko ali stik lahko pokličete tako, da na kratko pritisnete

 → 103.



Iskanje stika:

- pritisnite  za dostop do glavnega menija, nato izberite sistem "Telefon" s pritiskom na  ali , nato  za potrditev;
 - izberite meni "Stiki" s pritiskom na  ali , nato  za potrditev.
- V meniju "Stiki" lahko poiščete stik po imenu. Če želite to narediti:
- pritisnite in držite na  ali  za aktiviranje iskanja;
 - pritisnite  na volanu,  ali  za pomikanje po črkah abecede;
 - ko izberete zeleno črko, potrdite s pritiskom ;
 - izberite zeleni stik, tako da pritisnete na  ali , nato pritisnite  za prikaz shranjenih števil stika;
 - izberite zeleno številko, tako da pritisnete na  ali , nato priti-

snite , da potrdite in začnete klic.

Opomba: če se želite vrniti na predhodni zaslon, pritisnite gumb .



Priporočljivo je, da za iskanje stika ustavite vozilo.



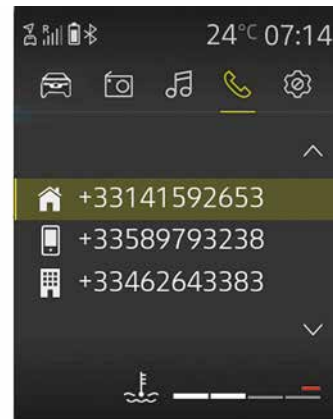





Klicanje stika iz zgodovine klicev



Zgodovino klicanja prikazete tako:

- pritisnite  za dostop do glavnega menija, izberite sistem "Tele-

TELEFONSKI SISTEM

fon" nato pritisnite  ali , da izberete "Klici" s pritiskom na  ali , nato  za potrditev; - izberite stik ali številko, ki jo želite poklicati s pritiskom na  ali , nato pritisnite  za vzpostavitev klica.

Sprejem klica

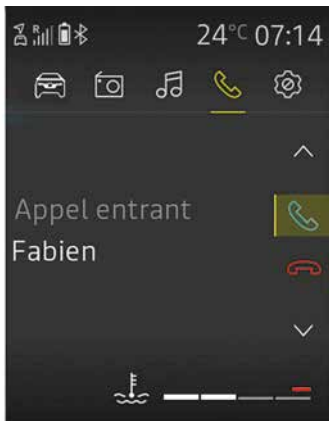

Ob sprejemu klica se na zaslonu avdio sistema prikaže številka klicatelja (ta funkcija je odvisna od možnosti, za katere ste sklenili naročnino pri telefonskem operaterju).

Če je številka dohodnega klica zabeležena v katerem od imenikov, se namesto številke prikaže ime stika.





Če številke klicatelja ni mogoče prikazati, se na zaslonu zvočnega sistema prikaže sporočilo "Zasebna številka".

Če želite sprejeti dohodni klic:

- izberite ikono  s pritiskom na  ali , nato  za potrditev; ali

- kratko pritisnite .

Če želite zavrniti dohodni klic:

- izberite ikono  s pritiskom na  ali , nato  za potrditev; ali

- pritisnite in zadržite .



Priporočljivo je, da za vtipkanje številke ali iskanje stika vozilo ustavite.

Sprejem drugega klica



Ob sprejemu drugega klica se na zaslonu avdio sistema prikaže številka drugega klicatelja (ta funkcija je odvisna od možnosti, za katere ste sklenili naročnino pri telefonskem operaterju). Lahko:

- sprejmete dohodno klic z izbiro





- zavrnite dohodno klic z izbiro ; - postavite dohodni klic na čakanje z izbiro **1**.

Če želite klic končati med pogovorom, pritisnite .

TELEFONSKI SISTEM



Med klicem

Lahko:

- prilagodite glasnost tako, da pritisnete  ali  ;
- končate klic tako, da pritisnete .

Pritisnite  ali , nato pa  za potrditev.

Na ta način lahko:

- sprejmete dohodni klic/nadaljujete zadržan klic z izbiro  ;
- končate klic tako, da izberete  med pogovorom;
- postavite klic na čakanje z izbiro **1**;
- izberete **2** za uporabo tipkovnice zvočnega sistema za vnos števil.







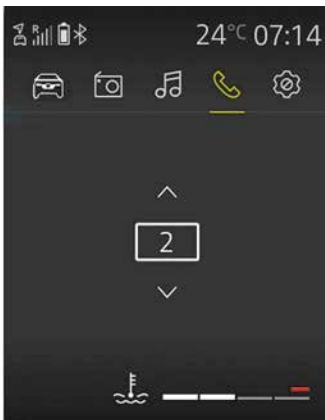

Sistem omogoča upravljanje funkcije dvojnega klica, ko je telefon priključen (če ste nanjo naročeni).

Uporaba tipkovnice med klicem





Če želite med klicem uporabljati tipkovnico avdio sistema:

- izberite tipkovnico avdio sistema tako, da pritisnete na  ali , nato  za potrditev;
 - izberite številko ali znak, tako da pritisnete na  ali , nato pritisnite , da potrdite svojo izbiro.
- Opomba:** če se želite vrniti na predhodni zaslon, pritisnite gumb .

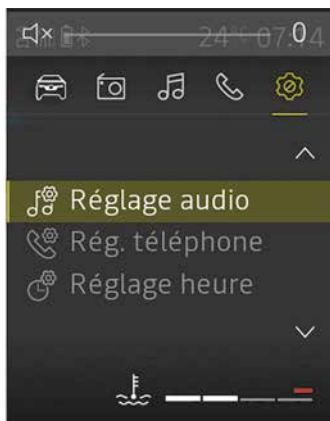
NASTAVITVE SISTEMA



V glavnem meniju pritisnite  ali  za brskanje do sistema "Nastavitve".

Na voljo so naslednje nastavitve:

- "Nastavitve zvoka";
- "Nastavitve telefona";
- "Nastavitve vozila";
- "Nastavitve ure";
- ...



Iz varnostnih razlogov vam svetujemo, da vse te nastavitve opravite, ko vozilo stoji.

Nastavitve avdio sistema

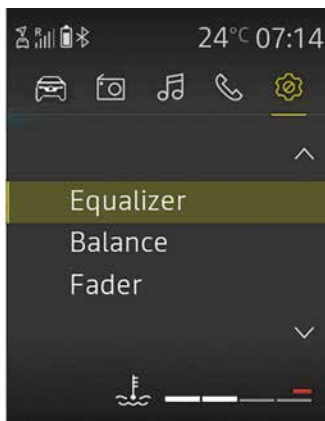

V sistemu "Nastavitve".

Izberite meni "Nastavitve zvoka"

"Nastavitve zvoka", nato  za potrditev.

Na voljo so naslednje nastavitve:

- "Izenačevalnik";
- "Prostorska prilagoditev";
- "Glasnost km/h";
- « Nizki ton zvišanje »;
- "Ponastavitve".

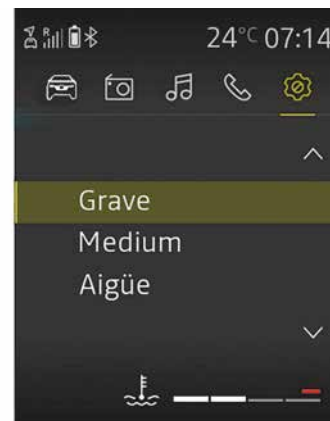

"Izenačevalec"

Izberite "Izenačevalnik" in nato priti-

snite  ali  za dostop do različnih možnosti v naslednjem vrstnem redu:

- « Nizki ton »;
- "Srednje";
- « Visoki ton ».

"Prostorska prilagoditev" (porazdelitev zvoka)

S funkcijo "Prostorska prilagoditev" prilagodite porazdelitev zvoka v po-
nišnem prostoru:

- "Ravnovesje" (porazdelitev zvoka levo/desno);
- odvisno od vozila; "Regulacija" (porazdelitev zvoka spredaj/zadaj).

NASTAVITVE SISTEMA

Vrednost posamezne nastavitve lahko spremenite s pritiskom na



ali .

Pritisnite gumb **OK**, za potrditev in povratak na prejšnji izbor.

"Prilagoditev hitrosti glede na hitrost vozila"

Glasnost zvočnega sistema se spreminja glede na hitrost vozila.

Dostopite do menija "Nastavitve zvoka", nato potrdite "Glasnost km/

h" s pritiskom na **OK**.

Če želite uporabiti želeno nastavitvev, izberite eno naslednjih možnosti:

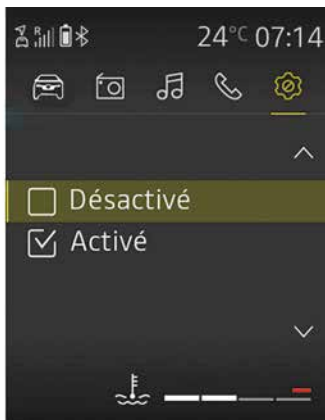

- « OFF »;
- "Zelo nizko";
- « Nizka »;
- « Srednje »;
- "Visoko";
- « Zelo visoko ».



« Nizki ton zvišanje »

Funkcijo "Nizki ton zvišanje" lahko uporabite za povečanje nizkih tonov pri poslušanju pri nizki glasnosti.

Dostopajte do menija "Nastavitve zvoka", nato potrdite "Nizki ton zvi-

šanje" s pritiskom  ali , nato

pritisnite **OK** za potrditev.

Za vklop/izklop te funkcije izberite "Aktivirano" ali "Deaktivirano" s pri-

tiskom na  oz , nato **OK**, da potrdite.

"Privzete avdio nastavitve"

V glavnem meniju pritisnite  ali



za brskanje do sistema "Nastavitve". Prikažite meni "Nastavitve zvoka" in izberite "Nastavitve zvoka", nato pa "Ponastavi".

Izberite "DA" ali "NE".

Vse avdio nastavitve se povrnejo na privzete vrednosti.





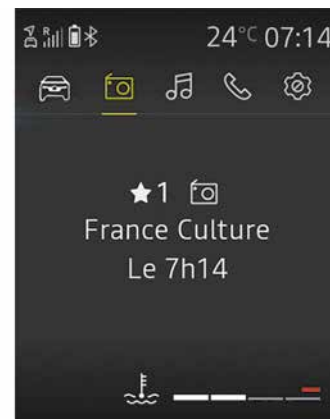

Pritisnite gumb  za vrnitev v prejšnji meni.

Nastavitve radia



NASTAVITVE SISTEMA

Prikažite meni Nastavitve s kratkim



pritiskom na , izberite sistem "Nastavitve" in nato "Nastavitve zvoka", "Nastavitve radia" s pritiskom na  ali , nato  za potrditev.

Na voljo so naslednje funkcije:

- "Posodobitev seznama FM";
- "Posodobitev seznama DR";
- « Simulcast »;
- "Prednost za DR";
- « TA »;
- « AF ».

"Posodobitev seznama "FM"

S to funkcijo lahko posodobite vse postaje FM v območju, v katerem se nahajate.



V sistemu "Nastavitve" izberite meni "Nastavitve radia", nato "Posodobitev seznama FM" s pritiskom na  ali , nato  za potrditev.

Začelo se bo samodejno posodabljanje FM postaj v območju. Na instrumentni plošči se prikaže sporočilo "Posodobitev seznama FM".

Ko je posodobitev končana, se na zaslonu prikaže sporočilo "Seznam FM je posodobljen".

"Posodobitev seznama "DR"

S to funkcijo lahko posodobite vse postaje DR v območju, v katerem se nahajate.

V sistemu "Nastavitve" izberite "Nastavitve zvoka", "Nastavitve radia", nato "Posodobitev seznama DR" s pritiskom na  ali , nato  za potrditev.

Začelo se bo samodejno posodabljanje DR postaj v območju. Na instrumentni plošči se prikaže sporočilo "Posodobitev seznama DR".

Ko je posodobitev končana, se na zaslonu prikaže sporočilo "Seznam DR je posodobljen".

Opomba: če izberete drug vir s pritiskom na , FM ali DR bo radijski seznam posodobljen v ozadju.

« Simulcast »

Odvisno od države ta funkcija preklopi s postaje DR na enakovredno postajo FM, če se digitalni signal izgubi.

Če je vklopljeno "sočasno oddajanje FM/DR", lahko pride pri preklopu z FM na DR ali z DR na FM do nekajsekundnega zamika. Lahko pride tudi do razlike v glasnosti zvoka.

Sistem bo samodejno preklopil nazaj na DR, takoj ko sprejme digitalni signal.

Opomba: med simultanim predvajanjem je pred imenom postaje »FM>«.

"Prednost za DR"





Odvisno od države vam ta funkcija omogoča, da izberete postajo FM (če je zahtevana radijska postaja na voljo tudi v digitalni obliki) in preklopite na enakovredno postajo DR, da dobite boljšo kakovost zvoka.

Opomba: čeprav ima DR prednost, je pred imenom postaje »DR>«.

« TA »

Če je ta funkcija vklopljena, avdio sistem išče in samodejno predvaja cestne informacije od trenutka, ko jih začnejo oddajati nekatere radijske postaje "FM" ali "DR".

Če želite to funkcijo vklopiti ali izklopiti:

- v sistemu "Nastavitve" izberite meni "Nastavitve zvoka" "Nastavitve radia" s pomočjo  ali , nato  za potrditev;
- izberite "TA" s pritiskom gumba  na volanu, nato  za potrditev;
- izberite "ON" ali "OFF" za vklop ali izklop funkcije "TA".

"AF" (samodejna ponovna nastavitve AF)



NASTAVITVE SISTEMA

Frekvenca FM radijske postaje se spreminja glede na geografsko območje.

Nekatere postaje uporabljajo sistem RDS, predvsem za samodejno ponovno nastavitve "AF", medtem ko se vozilo premika.

Nastavitve telefona

S to funkcijo prilagodite nastavitve telefona, povezanega z avdio sistemom.

V glavnem meniju pritisnite  ali  za brskanje do sistema "Nastavitve". Izberite "Nastavitve telefona" in nato  za potrditev.



Na voljo so naslednje nastavitve:

- "Iskanje telefona";
- "Seznanitev telefona";
- "Izbira telefona";
- "Brisanje telefona";
- "VKLOPLJEN/IZKLOPLJEN BT".

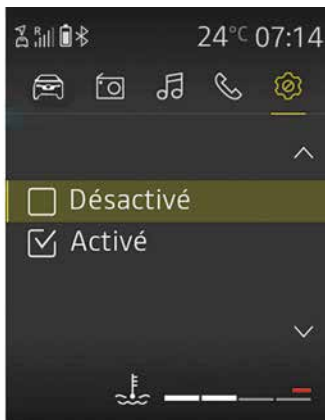
Prosimo, glejte ustrezne razdelke.



"Nastavitve BT" (Bluetooth®)





V glavnem meniju pritisnite  ali  za brskanje do sistema "Nastavitve". Izberite "Nastavitve telefona", "BT ON/OFF" in nato  za potrditev.

Za aktiviranje Bluetooth® za zvočni sistem, izberite "Aktivirano" s pritiskom  ali , nato  za potrditev.

Za deaktivacijo Bluetooth® za zvočni sistem izberite "Deaktivirano" s pritiskom  oz , nato  za potrditev.





Izbira jezika

S to funkcijo spremenite jezik prikaza avdio sistema na instrumentni plošči.



Meni z nastavitvami prikažite tako, da pritisnete . Izberite sistem "Nastavitve", "Nastavitve vozila" in "Jezik", nato pa izberite želen jezik tako, da pritisnete  ali  in pritisnite  za potrditev.

Nastavitve ure

Ta funkcija omogoča, da nastavite čas.

Meni z nastavitvami zvoka prikažite s pritiskom gumba . Izberite sistem "Nastavitve", "Nastavitve ure" s pritiskom na  ali  in nato , da potrdite.

Prikaže se meni "Ura":

- pritisnite in držite  za dostop do nastavitve Ure;
- nastavite uro s pritiskom na  ali , nato počakajte trenutek, da

NASTAVITVE SISTEMA

se izbira samodejno preklopi z nastavitve ure na nastavitvev minut;

- nastavite minute s pritiskom 

ali , nato počakajte trenutek, da se nastavitvev samodejno potrdi.



Pri nekaterih znamkah in modelih telefona so lahko funkcije za prostoročno telefoniranje delno ali v celoti nezdružljive z zvočnim sistemom vozila.



Iz varnostnih razlogov vam svetujemo, da vse te nastavitve opravite, ko vozilo stoji.

R&GO SPLOŠEN OPIS

Predstavitev

"R&Go" je aplikacija, ki jo lahko prenesete prek svojega pametnega telefona. Začetni zaslon omogoča dostop do štirih sistemov:

- "Avdio (Radio/multimedijski sistem)";
- « Navigacija »;
- « Vozilo »;
- « Telefon ».

Opomba: na začetni strani lahko naredite naslednje:

- dostopate do bližnjic in priljubljenih tako, da podrsate v levo;
- dostopate do pripomočkov tako, da podrsate v desno.

Prikazovalnik

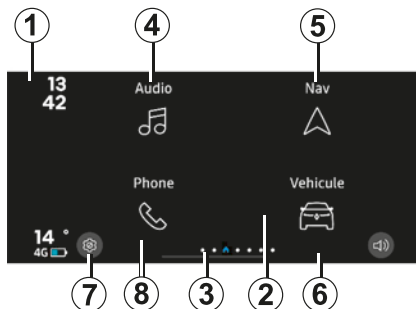

Začetna stran

1. Informacijsko področje (čas, povezljivost, zunanja temperatura);
2. Začetna stran;
3. Indikatorji strani;
4. "Avdio": upravljanje radijskega vira (radio ali predstavnost);
5. "Navigacija": upravljanje navigacije;
6. "Vozilo": upravljanje porabe goriva, eko-vožnja itd.
7. "Nastavitve": upravljanje nastavitvev aplikacije "R&Go";
8. "Telefon": upravljanje funkcij telefona.

Povezava

Preverite, ali je vaš telefon seznanjen z zvočnim sistemom ➔ 76.

Opomba: funkcija Bluetooth® telefona mora biti vklopljena in nastavljena na "vidno" (za več informacij glejte uporabniški priručnik za svojo napravo).



Zaslon s priljubljenimi

Uporabite aplikacijo "R&Go" za dodajanje bližnjic do vaših najljubših funkcij:

- aplikacij;
 - stiki (naslovi, telefon itd.).
9. dostop do funkcije, označene kot priljubljena;
 10. dodajanje priljubljenega.

R&GO SPLOŠEN OPIS

Upravljanje priljubljenih

Če želite upravljati priljubljene, pritisnite gumb **10**, da dodate enega v prazen prostor, ali pritisnite in pridržite priljubljeno. Enega od priljubljenih lahko dodate ali izbrisate.



Priporočamo, da redno posodabljate aplikacijo "R&Go".



Cilj sistema prostoročnega telefoniranja je olajšati komunikacijo tako, da se zmanjša število dejavnikov tveganja, vendar jih ne odpravi v celoti.

Obvezno upoštevajte zakonske odredbe države, v kateri se nahajate.



Zasloni pripomočkov

Na zaslonih pripomočkov si lahko ogledate povzetek različnih funkcij R&Go, ki so na voljo. Prikaz pripomočkov lahko prilagodite:

- zvočni predvajalnik (mediji/radio);
- eko-vožnja;
- poraba;
- ...

Upravljanje pripomočkov

Če želite upravljati pripomočke, pritisnite in pridržite pripomoček, da ga konfigurirate, ali pritisnite gumb +, da ga dodate.

Lahko ga premaknete ali spremenite njegovo velikost. Seznam razpoložljivih pripomočkov lahko odprete

tako, da se dotaknete praznega prostora.

Če želite izbrisati pripomoček, ga pritisnite in pridržite. Prikaže se koš in aplikacijo boste lahko premaknili v ta koš. Pripomoček bo izbrisan.

"Zvočni sistem (radio/mediji)"

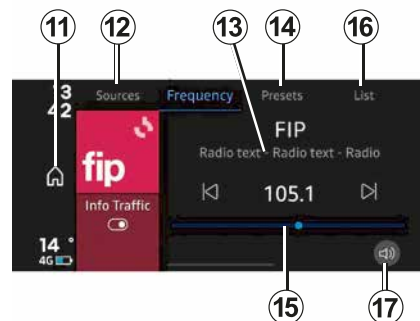

Ta sistem lahko uporabite za poslušanje radijskih postaj in glasbe z drugih medijev (glasbe iz telefona, Jack), vhoda USB ali aplikacij za zvok/podaje. Vsebina se lahko razlikuje glede na telefon, avto in državo.

Glavne funkcije za radio so:

11. vrnete se na glavni meni;

R&GO SPLOŠEN OPIS

12. izbira radijskega frekvenčnega območja (FM, DR ali AM) ali drugega vira zvoka;

13. prikažete radijsko postajo, ki se trenutno predvaja;

14. izbira radijskih prednastavitev/priljubljenih.

Opomba: aplikacija "R&Go" navaja prednastavitev/priljubljenih radijske postaje v vozilu.

15. frekvenčni pas radia, informacije o frekvenčnem pasu radia;

16. seznam razpoložljivih postaj;

17. upravljanje glasnosti.

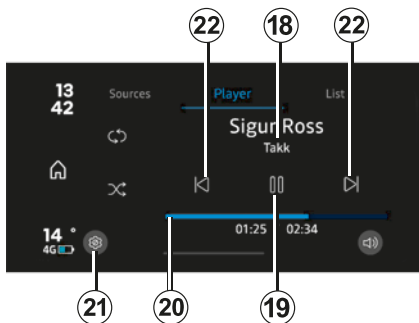

Glavne funkcije medijskega predvajalnika so:

18. prikažete večpredstavnostno datoteko, ki se trenutno predvaja;

19. predvajanje/premor;

20. drsna vrstica, preostali čas za večpredstavnostno datoteko, ki se trenutno predvaja;

21. dostop do nastavitvev;

22. naslednja/prejšnja datoteka.

"Navigacijski sistem"

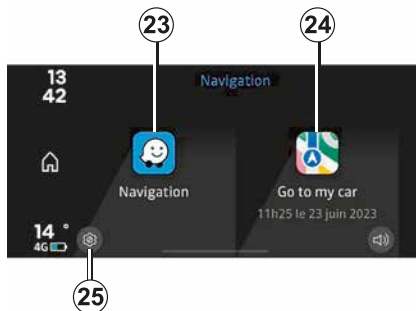

Meni "Navigacijski sistem" zagotavlja naslednje funkcije:

23. aplikacija navigacijskega sistema v pametnem telefonu za načrtovanje poti;

24. aplikacija, ki zagotavlja pridobivanje geolokacije vašega vozila;

25. dostop do nastavitvev.

"Sistem vozila"



S "sistemom vozila" lahko upravljate nekatero opremo, npr. eko-vožnjo in potovalni računalnik. Zagotavlja naslednje funkcije:

26. dostop do nasvetov za vožnjo (svetovanje);

27. indikatorja povprečne in trenutne porabe goriva;

28. dostop do:

- instrumentne plošče vozila;
- sistem nadzora tlaka v pnevmatikah;

R&GO SPLOŠEN OPIS

29. eko-vožnja.

"Sistem telefona"

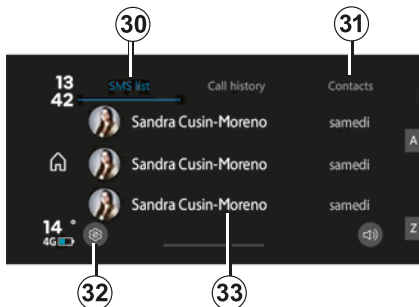

"Sistem telefona" telefona omogoča prostoročno telefoniranje in zagotavlja naslednje funkcije:

30. dostop do SMS;

31. dostop do telefonskega imenika;

32. dostop do nastavitve;

33. dostop do zgodovine klicev.

Opozorilo o pozabljenem telefonu

Ko sta motor in zvočni sistem izklopljena, aplikacija "R&Go" prikaže

opozorilno sporočilo na zaslonu pametnega telefona, ki vas opozori, da ste telefon pozabili v vozilu.

Opomba: pri nekaterih telefonih lahko za poslušanje sporočil uporabite funkcijo "pretvorbe besedila v govor". Avdio sistem glasno prebere sporočila.

Nosilec telefona



Glede na opremo lahko med telefon med uporabo aplikacije "R&Go" zaradi ergonomske oblike **34** pritrđite na sredinsko konzolo.

Polnjenje prek vhoda USB

Če povežete vtič USB telefona z vhodom USB, lahko med uporabo polni-

te baterijo ali vzdržujete nivo napolnjenosti.



Nastavitev glasnosti

Glasnost lahko nastavite tako, da pritisnete gumb **35** na zaslonu in nato navpično podrsate:

-**podrsajte navzgor**, da povečate glasnost,

-**podrsajte navzdol**, da zmanjšate glasnost.

Za doseg želene glasnosti bo morda potrebnih več potegov.

R&GO SPLOŠEN OPIS



Priporočamo, da redno posodabljate aplikacijo "R&Go".

4

"Navigacijski sistem"

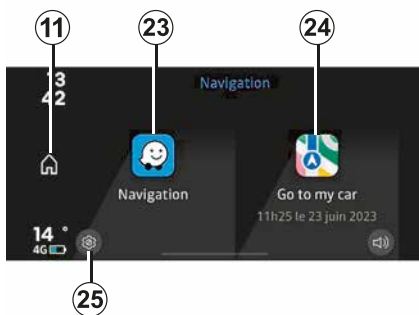

Za dostop do "sistema navigacije" z začetnega zaslona aplikacije "R&Go" pritisnite gumb "Navigacija".

"Navigacijski sistem" vključuje:

11. vrnitev na začetno stran;

23. dostop do aplikacije navigacijskega sistema za upravljanje poti;

24. dostop do aplikacije "Go To My Car" za iskanje vozila;

25. dostopate do nastavitvev.

Ta funkcija omogoča, da zaženete aplikacijo za navigacijo v pametnem telefonu.

Opomba: če želite slišati navodila aplikacije navigacijskega sistema prek zvočnikov vozila, izberite zvočni vir Bluetooth®.

Za več informacij glejte → 76.



Iz varnostnih razlogov vam svetujemo, da vse te nastavitve opravite, ko vozilo stoji.

"Poišči moje vozilo" (Go To My Car)

Ta funkcija omogoča, da si ogledate zadnji zabeleženi položaj vozila, če ga morate na primer poiskati na parkirišču.

V sistemu "Navigacija" pritisnite **25** "Go To My Car".

Če želite poiskati vozilo, pritisnite gumb "Pot do mojega vozila", da zaženete navigacijski sistem v načinu za pešce do vnaprej shranjenega naslova.

Opomba: to funkcijo lahko uporabljate samo zunaj vozila. Če vaše vozilo od trenutka, ko shranite njegov položaj GPS, do trenutka, ko ga želite poiskati, premakne tretja oseba, aplikacija ne more najti njegovega trenutnega položaja.

"Nastavitve navigacije"

Ta funkcija vam omogoča, da nastavite želeno privzeto aplikacijo navigacijskega sistema.

V meniju z nastavitvami aplikacije "R&Go", do katerega lahko dostopate s pritiskom gumba **25**, lahko določite aplikacijo za navigacijo, ki jo želite privzeto uporabljati, tako da jo izberete s seznama predlogov.

Določite lahko tudi navigacijsko aplikacijo, ki bo uporabljena za funkcijo "Poišči moje vozilo" (Go To My Car).



Kadar uporabljate navigacijsko aplikacijo vašega telefona, lahko prenos mobilnih podatkov, ki so potrebni za njuno delovanje, povzroči dodatne stroške, ki jih ne krije vaša telefonska naročnina.



Iz varnostnih razlogov vam svetujemo, da vse te nastavitve opravite, ko vozilo stoji.

"Zvočni sistem"

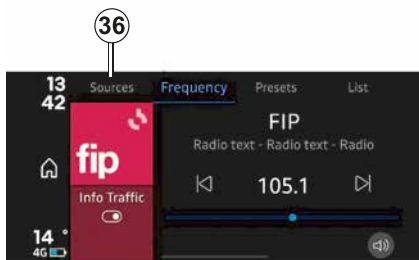

Za dostop do "sistema zvoka" z začetnega zaslona "R&Go" pritisnite gumb "Audio".

Ta sistem omogoča upravljanje zvočnega vira (radio/medij), ki ga poslušate, in za spreminjanje zvočnega vira.

Opomba: če želite uporabljati vse funkcije predvajanja pretočnega zvoka/predstavnosti v "zvočnem sistemu", morate telefon Bluetooth® povezati z zvočnim sistemom.

Opomba: med predvajanjem večpredstavnostne datoteke aplikacija "R&Go" ne nadzoruje zunanjih aplikacij.

« Viri »

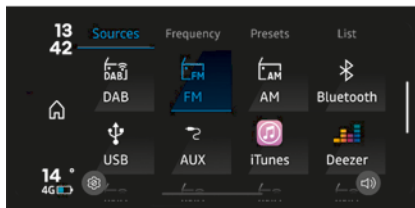

Za dostop do menija za izbiro izvora multimedijske datoteke pritisnite gumb **36** "Viri". V tem meniju lahko izberete vir med tistimi, ki so na voljo:

- **Različna radijska frekvenčna območja:** "DAB", "FM" ali "AM" (odvisno od razpoložljivosti);
- **viri zvoka različnih medijev:** Bluetooth®, USB (odvisno od razpoložljivosti);
- **zvočne aplikacije** (glasba, poddaja, spletni radio), nameščene v pametnem telefonu (razpoložljivost je odvisna od države);
- **glasbene aplikacije**, ki so združljive in prisotne v pametnem telefonu.

« Audio : Radio »

Aplikacijo "R&Go" lahko uporabite za poslušanje radijskih postaj in za:

- izbira postaje z enim od treh načinov iskanja ("Prednastavitve" (Priljubljene), "Seznam" ali "Frekvenca");
- iskanje postaje z vgrajeno pametno tipkovnico;
- prikaz besedilnih informacij nekaterih radijskih postaj "FM", "DR" ali "AM" med poslušanjem;
- posodobitev seznama radijskih postaj.

Za več informacij glejte ➔ **69**.

R&GO: ZVOČNI SISTEM

"Audio: USB, Bluetooth® pretakanje zvoka, zunanje aplikacije"

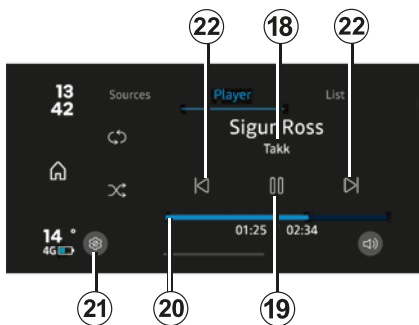

Aplikacijo "R&Go" lahko uporabljate za poslušanje zvočnega vira iz vozila (USB, Jack) ali pametnega telefona (Bluetooth®pretakanje zvoka, zvočna aplikacija v pametnem telefonu). Vsebina se lahko razlikuje glede na telefon, vozilo in državo.

"R&Go" vključuje naslednje funkcije:

18. prikažete večpredstavnostno datoteko, ki se trenutno predvaja;

19. predvajanje/premor;

20. drsna vrstica, preostali čas za večpredstavnostno datoteko, ki se trenutno predvaja;

SLV

21. dostop do nastavitvev;

22. naslednja/prejšnja datoteka.

Opomba: vsebina se lahko razlikuje glede na izbran vir.

"Nastavitve zvoka"



V meniju z nastavitvami "R&Go", do katerega lahko dostopate s pritisnim gumba **25**, lahko dostopate do funkcije nastavitvev zvoka.

Ta meni omogoča nastavitvev naslednjih parametrov:

- "ravnovesje/regulacija";
- « Nizki ton/Visoki ton »;
- glasnost "Bluetooth®";
- « AUX In »;
- « TA »;

- "Opozorila DR".



Iz varnostnih razlogov vam svetujemo, da vse te nastavitve opravite, ko vozilo stoji.

"Sistem vozila"



Za dostop do "sistema vozila" z začetnega zaslona aplikacije "R&Go" pritisnite gumb "Vozilo".

"Sistem vozila" sestavljajo:

- 26.** dostop do nasvetov za vožnjo (svetovanje);
- 27.** indikatorja povprečne in trenutne porabe goriva;
- 28.** dostop do:
 - instrumentne plošče vozila;
 - sistem nadzora tlaka v pnevmatikah;
- 29.** eko-vožnja;

30. dostop do nastavitvev.

Opomba: če želite uporabljati vse funkcije, ki so na voljo v "sistemu vozila", morate povezati telefon Bluetooth® z zvočnim sistemom.

"Eko-vožnja"

Ta funkcija omogoča prikaz skupnega rezultata, ki odraža vaš način vožnje.

Pri tem rezultatu se upoštevajo naslednja merila:

- pospeševanje;
- sposobnost predvidevanja zaviranja;
- skladnost s spreminjanjem prestavnega razmerja.

Na voljo so prilagojeni nasveti za vožnjo.

Na instrumentni plošči lahko pritisnete tudi gumb "Reset", da začnete novo potovanje.

Pot se upošteva le, če je daljša od 400 metrov.

Opomba: vsebina se lahko razlikuje glede na telefon, vozilo in državo.



Iz varnostnih razlogov vam svetujemo, da vse te nastavitve opravite, ko vozilo stoji.

"Indikatorja povprečne in trenutne porabe goriva"

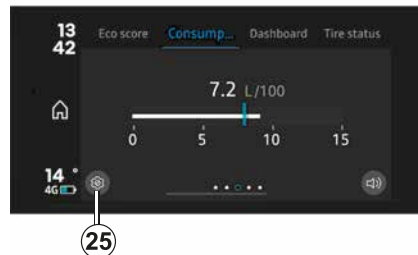

Ta funkcija prikaže trenutno porabo goriva glede na povprečno porabo vašega vozila.

« Nastavitve »

V meniju z nastavitvami aplikacije "R&Go", do katerega lahko dostopa-

R&GO: SISTEM VOZILA

te s pritiskom gumba **26**, lahko dostopate do nastavitev "Vozilo".

"Nasveti za vožnjo"

Ta funkcija omogoča dostop do nasvetov za vožnjo.

« Instrument. plošča »

Ta funkcija omogoča dostop do različnih podatkov, prikazanih na instrumentni plošči, kot so:

- povprečna hitrost;
- povprečna poraba goriva;
- skupna razdalja;
- prevožena razdalja od zadnje ponastavitve.

Če aplikacija "R&Go" ni povezana z vozilom, si lahko kljub temu ogledate podatke, ki so bili shranjeni, ko je bila povezava nazadnje vzpostavljena.

"Nadzor tlaka v pnevmatikah"

Ta funkcija omogoča dostop do stanja tlaka v pnevmatikah.

Opomba: vsebina se lahko razlikuje glede na telefon, vozilo in državo.

"Sistem telefona"

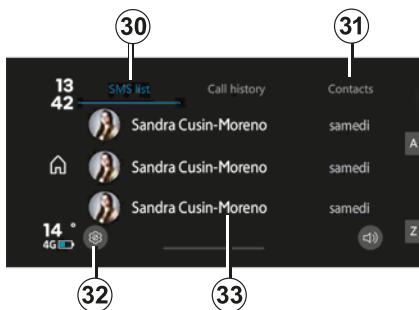

Za dostop do "sistema telefona" z začetnega zaslona aplikacije "R&Go" pritisnete gumb "Telefon".

"Sistem telefona" vključuje:

- 30.** dostop do SMS;
- 31.** dostop do telefonskega imenika;
- 32.** dostop do nastavitve;
- 33.** dostop do zgodovine klicev.

"Stiki"

Ta funkcija omogoča dostop do stikov iz telefonskega imenika.

Ko povežete zvočni sistem s telefonom Bluetooth®, lahko do številke iz imenika dostopate prek aplikacije "R&Go".

Izberite stik (če ima stik več kot eno številko, boste pozvani, da izberete tisto, ki jo želite poklicati). Klic se bo začel samodejno, ko pritisnete številko stika.

Opomba: stike lahko prikažete le, če je ta možnost odobrena v pametnem telefonu.

"Zgodovina klicev"

Uporabite zgodovino klicev za prikaz:

- izhodnih klicev;
- neodgovorjenih klicev;
- dohodnih klicev.

Ko prikažete zgodovino klicev, se stiki razvrstijo od najnovejšega do najstarejšega.

Klicanje stikov s seznama zgodovine klicev tako, da na seznamu preprosto izberete stik, ki ga želite poklicati.

"Nastavitve za Telefon"

V meniju z nastavitvami aplikacije "R&Go", do katerega lahko dostopate s pritiskom gumba **33**, lahko dostopate do nastavitve Telefon.

« SMS »

Funkcijo "SMS" lahko uporabite za poslušanje besedilnih sporočil, prejetih med uporabo aplikacije "R&Go".

R&GO: IZBIRA NASTAVITEV

"Nastavitve"

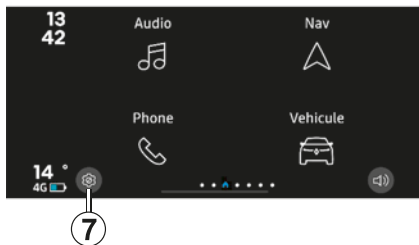

Za dostop do menija z nastavitvami z domače strani aplikacije "R&Go" pritisnite gumb 7.

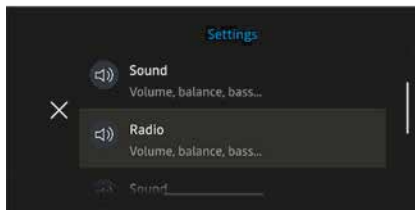

Uporabite meni "Nastavitve" sistema "R&Go" za konfiguracijo ali ogled:

- nastavitve "Radio";
- nastavitve za "zvočnik";
- nastavitve za "sistem vozila";
- nastavitve za "navigacijski sistem";
- nastavitve za "sistem telefona";
- nastavitve "Sistem";
- « Več o »;
- "pomoči in nasvetov".

Nastavitve za "Radio"

S to funkcijo lahko konfigurirate naslednje:

- vklop prometnih opozoril;

- vklop dodatnih opozoril na digitalnem radiu;
- prednostno razvrščanje digitalnega radija (odvisno od države);
- samodejno prilagoditev radijske postaje DAB za FM (odvisno od države).

Nastavitve za "zvočnik"

S to funkcijo lahko konfigurirate naslednje:

- zvočnega ravnovesja med zvočniki vozila;
- izenačevanje zvoka (nizki toni, visoki toni) in ojačanje nizkih tonov pri nizki glasnosti;
- prilagajanje glasnosti zvoka glede na hitrost vozila (prilagoditev hrupu iz okolice);
- občutljivosti pomožne vtičnice (razpoložljivost je odvisna od vozila).

Nastavitve "sistema vozila"

S to funkcijo lahko konfigurirate naslednje:

- vklop informacij pripomočkov za parkiranje (razpoložljivost je odvisna od vozila);
- vklop opozoril sistema za nadzor tlaka v pnevmatikah.

R&GO: IZBIRA NASTAVITEV

Nastavitve "navigacijskega sistema"

S to funkcijo lahko konfigurirate naslednje:

- izbire aplikacije za navigacijo med tistimi, ki jih imate nameščene v pametnem telefonu, in so združljive z aplikacijo "R&Go";
- izbire aplikacije za navigacijo v načinu za pešce, med tistimi, ki so nameščene na vašem pametnem telefonu in združljive z aplikacijo "R&Go", ki vam bo omogočila, da poiščete svoje vozilo na zadnji shranjeni lokaciji.

Nastavitve za "Sistem"

S to funkcijo lahko konfigurirate naslednje:

- državo (da omogočite pomoč);
- samodejni zagon aplikacije takoj, ko se poveže z zvočnim sistemom vozila;
- samodejno zapiranje aplikacije, ko se povezuje z vozilom prekine;
- vklop ali izklop povratnih podatkov (za namene diagnostike in zagotavljanja kakovosti).

« Več o »

Ta funkcija vam omogoča ogled:

- različice aplikacije R&Go, ki je nameščena na pametnem telefonu;
- splošne pogoje uporabe;
- informacij o zaščiti osebnih podatkov;
- informacij, potrebnih za tehnično podporo aplikaciji.

"Pomoč in nasveti"

Ta funkcija omogoča:

- zagon vodnika za aplikacijo "R&Go";
- dostop do pomoči Renault;
- pregled informacij o varstvu osebnih podatkov;
- pregled informacij o pomoči za različne opozorilne lučke, indikatorske lučke in ikone, prikazane na instrumentni plošči vozila.



Iz varnostnih razlogov vam svetujemo, da vse te nastavitve opravite, ko vozilo stoji.

UPORABA PREPOZNAVANJA GOVORA

Sistem glasovnega prepoznavanja

Avdio sistem lahko uporabljate za prepoznavanje glasu preko pametnega telefona (če je združljiv). Tako lahko upravljate funkcije svojega pametnega telefona z glasom, ne da bi roke umaknili z volana.

Opomba:

- sistem za glasovno prepoznavanje v pametnem telefonu omogoča samo uporabo funkcij, ki jih nudi vaš pametni telefon. Ne omogoča interakcije z drugimi funkcijami avdio sistema, kot so radio itd.
- pri uporabi glasovnega prepoznavanja bo avdio sistem uporabil jezik, nastavljen na vašem pametnem telefonu;
- če poskusite uporabiti sistem za glasovno prepoznavanje v vozilu s seznanjenim pametnim telefonom, ki ni opremljen z glasovnim prepoznavanjem, se na zaslonu avdio sistema prikaže sporočilo, ki vas obvesti o tem.

Uporaba funkcije glasovnega prepoznavanja s telefonom

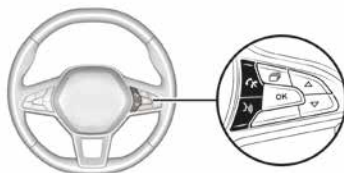

Aktiviranje

Če želite vključiti sistem za glasovno prepoznavanje:

- vaš pametni telefon lovi omrežje 3G, 4G ali WIFI;
- morate vklopiti funkcijo Bluetooth® v pametnem telefonu in omogočiti njegovo vidnost drugim napravam (glejte navodila pametnega telefona);
- seznanite in povežite pametni telefon z avdio sistemom ➔ **76**;

– kratko pritisnite  da aktivirate funkcijo, nato spregovorite (pisk pomeni, da je glasovno prepoznavanje aktivirano).

Deaktiviranje

Zadržite pritisek na tipki .

Zvočni signal označuje, da je prepoznavanje govora izklopljeno.

BREŽŽIČNI POLNILNIK

Predstavitev

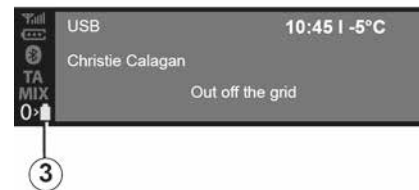

Za polnjenje telefona brez kabla uporabite območje indukcijskega polnjenja **1**.

Če je vozilo opremljeno, je območje polnjenja označeno z (odvisno od vozila):

– povezanim simbolom;
in/ali

– stanje polnjenja je samodejno prikazano na zaslonu, dokler je telefon postavljen v namensko območje.

Mesto namestitve se lahko razlikuje glede na vozilo. Za več informacij glejte navodila za uporabo vozila.

Opomba:

- za več informacij o združljivih telefonih se obrnite na pooblaščenega prodajalca ali obiščite spletno stran proizvajalca;
- za optimalno polnjenje je priporočeno, da med polnjenjem z vašega telefona odstranite zaščitni ovitek;
- za optimalno polnjenje mora biti celotna površina telefona poravnana s površino polnilne podlage.

Postopek polnjenja

Telefon postavite **2** v območje indukcijskega polnjenja **1**. Polnjenje se samodejno zažene in na zaslonu se prikaže napredek polnjenja **3**.

Polnjenje telefona **2** se prekine v naslednjih primerih:

- v območju indukcijskega polnjenja je zaznan predmet **1**;
- območje indukcijskega polnjenja **1** se pregreva. Ko temperatura pade, se postopek polnjenja telefon **2** kmalu znova zažene.

BREŽŽIČNI POLNILNIK

i Predmeti se na območju indukcijskega polnjenja **1** lahko pregrejejo. Svetujemo vam, da jih odlagate na namenska območja (odlagalni predal, odlagalno mesto v senčniku itd.).

Napredek polnjenja

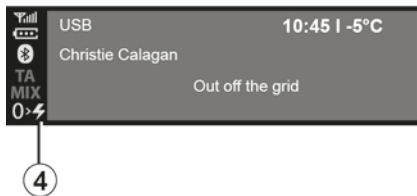

Napredek polnjenja je prikazan na plošči zvočnega sistema:

- polnjenje je končano **3**;
- polnjenje je v teku **4**;
- zaznan kovinski predmet **5**.

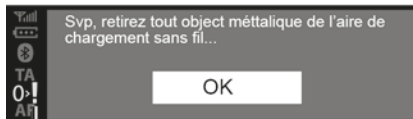

i Med polnjenjem telefona ne puščajte nobenih predmetov (pogona USB, kartice SD, kreditne kartice, kartice za zagon, nakita, ključev, kovanecv itd.) v območju indukcijskega polnjenja **1**. Preden postavite telefon v območje indukcijskega polnjenja **1**, iz ovitka telefona odstranite vse magnetne ali kreditne kartice.

MOTNJE DELOVANJA

Opis	Možni vzroki	Rešitve
Zvok ni slišen.	Mobilni telefon ni priključen ali povezan s sistemom. Glasnost je nastavljena na najmanjšo ali pa je zvok začasno ustavljen.	Preverite, ali je prenosni telefon povezan s sistemom. Povečajte glasnost ali deaktivirajte začasno prekinitev.
Zvočni sistem ne deluje in prikazovalnik se ne vklopi.	Zvočni sistem ni pod napetostjo.	Preklopite zvočni sistem pod napetost.
	Varovalka zvočnega sistema je pregorela.	Zamenjajte varovalko (glejte razdelek "Varovalke" v navodilih za uporabo vozila).
Zvočni sistem ne deluje, prikazovalnik pa je vklopljen.	Glasnost je najmanjša možna.	Pritisnite gumb  ali zavrtite gumb  .
	Kratek stik zvočnikov.	Obrnite se na predstavnika servisne mreže za vaše vozilo.
Levi ali desni zvočnik ne oddajata zvokov.	Upravljanje ravnovesja zvoka (leva/desna nastavitve) ni pravilno.	Pravilno upravljajte ravnovesje zvoka.
	Odklopite zvočnik.	Obrnite se na predstavnika servisne mreže za vaše vozilo.
Radijski sprejem je slab ali pa ga ni.	Vozilo je preveč oddaljeno od oddajnika, s katerim se povezuje radio (možne).	Poiščite drug oddajnik z boljšim lokalnim signalom.
	Sprejem ovirajo motnje motorja.	Obrnite se na predstavnika servisne mreže za vaše vozilo.
	Antena je poškodovana ali pa ni povezana.	Obrnite se na predstavnika servisne mreže za vaše vozilo.

MOTNJE DELOVANJA

Opis	Možni vzroki	Rešitve
Telefon se ne poveže s sistemom.	<ul style="list-style-type: none"> - Telefon je izklopljen. - Baterija telefona je prazna. - Telefon ni bil predhodno seznanjen s sistemom za prostoročno telefoniranje. - Funkcija Bluetooth® v telefonu in sistemu ni aktivna. - Telefon je konfiguriran tako, da ne more sprejeti zahteve za vzpostavitev povezave z zvočnim sistemom. 	<ul style="list-style-type: none"> - Vključite telefon. - Ponovno napolnite baterijo telefona. - Seznanite telefon s sistemom za prostoročno telefoniranje. - Aktivirajte možnost Bluetooth® telefona in sistema. - Telefon konfigurirajte tako, da bo lahko sprejel zahtevo za vzpostavitev povezave z zvočnim sistemom.
Prenosni zvočni predvajalnik Bluetooth® se ne poveže s sistemom.	<ul style="list-style-type: none"> - Prenosni zvočni predvajalnik je izklopljen. - Baterija predvajalnika je prazna. - Prenosni zvočni predvajalnik še ni seznanjen z zvočnim sistemom. - Funkcija Bluetooth® v prenosnem zvočnem predvajalniku in zvočnem sistemu ni aktivna. - Prenosni predvajalnik zvoka je konfiguriran tako, da ne more sprejeti zahteve za vzpostavitev povezave z zvočnim sistemom. - Glasba ni vklopljena v prenosnem zvočnem predvajalniku. 	<ul style="list-style-type: none"> - Vključite prenosni zvočni predvajalnik. - Ponovno napolnite baterijo predvajalnika. - Seznanite prenosni zvočni predvajalnik z zvočnim sistemom. - Aktivirajte možnost Bluetooth® predvajalnika in zvočnega sistema. - Konfigurirajte predvajalnik za sprejem zahteve za povezavo sistema. - Glede na združljivost telefona boste glasbo morda morali zagnati iz predvajalnika.
Prikaže se sporočilo "Baterija je skoraj prazna".	Daljša uporaba sistema prostoročnega telefoniranja povzroči hitrejšo praznjenje baterije telefona.	Ponovno napolnite baterijo telefona.

ABECEDNO KAZALO

B

Bluetooth®, 8, 35

Brezžični polnilnik, 104

Brisanje telefona, 17, 76

G

Glasnost komunikacije, 21

Glasovno prepoznavanje, 103

I

I Trafic, 26, 85

J

Jezik: spreminjanje, 26, 85

K

Komplet za prostoročno telefoniranje, 8, 35

Kontekstualni gumbi, 65

N

Nastavitve: zvok, 26, 85

O

Odklop telefona, 19, 80

P

Pasovi FM/LW/MW, 8

Pojavni meni, 65

povezava Bluetooth®, 17, 76

PR, 21

Prekinitev seznanjanja telefona, 17, 76

R

R&Go : funkcija navigacijskega sistema, 90, 95

R&Go : funkcija telefoniranja, 90, 100

R&Go : funkcija vozila, 90, 98

R&Go : multimedjska funkcija, 90, 96

R&Go : nastavitve parametrov, 90, 101

R&Go : predstavitev, 90

R&Go : splošen opis, 90

S

Seznanjanje telefona, 17, 76

U

Ura: nastavitve, 26, 85

USB : vir zvoka, 8, 35

Z

Zaslon: meni, 65



7711417826

