



MEDIA DISPLAY & MEDIA NAV

Mjere opreza pri upotrebi

Obavezno slijedite dolje navedene mjere opreza prilikom upotrebe sustava iz sigurnosnih razloga ili zbog opasnosti od materijalne štete. Obavezno poštujujte zakone koji su na snazi u zemlji u kojoj se nalazite.



Mjere opreza za rukovanje sustavom

- Komandama (na prednjem dijelu i na kolu upravljača) rukujte i informacije na zaslonu pregledavajte kad vam to uvjeti u prometu dopuštaju.
- Podesite glasnoću na umjerenu razinu kako biste mogli čuti okolnu buku.

Mjere opreza vezane uz navigaciju

- Korištenje sustava za navigaciju ni u kojem slučaju u vožnji ne zamjenjuje odgovornost niti pažnju vozača.
- Ovisno o zemljopisnom području, "karta" možda neće raspolagati najnovijim informacijama o novim cestama. Budite oprezni. U svakom slučaju, prometni propisi i cestovna signalizacija uvijek imaju prednost pred sustavom za navigaciju.

Mjere opreza za opremu

- Nemojte skidati ni raditi preinake na sustavu kako biste izbjegli svaku opasnost od oštećenja opreme i opekotina.
- U slučaju nepravilnosti u radu te za zahvate skidanja, kontaktirajte predstavnika proizvođača.
- Nemojte umetati strana tijela u čitač.
- Nemojte koristiti proizvode koji sadrže alkohol i/ili prskati tekućine na to područje.

Mjere opreza za telefon

- Postoje zakoni kojima je propisano korištenje telefona u automobilu. Upotreba telefona uz slobodne ruke nije dopuštena u svim uvjetima vožnje: svi vozači moraju imati kontrolu tijekom vožnje.
- Telefoniranje u vožnji ometa vozača i vrlo je opasno u svim fazama korištenja (unos broja, razgovaranje, traženje unosa u imeniku...).



Opis modela, prikazan u ovoj knjižici uputstava, sastavljen je na osnovu karakteristika poznatih na dan sastavljanja ovog dokumenta. **Knjižica objedinjuje sve postojeće funkcije za opisane modele. Njihova prisutnost ovisi o modelu opreme, odabranim opcijama i zemlji prodaje. Isto tako, u ovom dokumentu mogu biti opisane i neke funkcije koje bi se tek trebale pojaviti tijekom godine. Zasloni prisutni u knjižici nisu vezani ugovornom obavezom.**

Ovisno o marki i modelu vašeg telefona, neke funkcije mogu biti djelomično ili u potpunosti nekompatibilne s multimedijским sustavom vašeg vozila.

Da biste saznali više, potražite savjet Predstavnikа marke.

SADRŽAJ

Opće informacije	4	Replikacija pametnog telefona	72
Općeniti opis	4	Vozilo	74
Predstavljanje komandi	7	Kamera za vožnju unatrag	74
Uključivanje, isključivanje	14	Kamera s višestrukim prikazima	76
Rad i upotreba	16	Multi-Sense	78
Jačina zvuka	18	Eko vožnja	80
Navigacija	19	Daljinsko pokretanje motora	81
Unos odredišta	19	Parametri vozila	84
Podešavanje sustava za navigaciju	25	4x4 informacije	86
Čitanje karte	29	Postavke	87
Sustav za navigaciju	32	Podešavanja sustava	87
Navođenje	33	Ažuriranje sustava	89
Podešavanja na karti	39	smetnje u radu	94
Upravljanje omiljenim mjestima	40		
Zvuk / multimedija	42		
Odaberite valnu duljinu	42		
Odaberite radijsku stanicu "FM", "AM" ili "DAB"	43		
Način rada "Frekvencija"	44		
Memoriranje postaje	46		
Podešavanja radija	47		
Videozapis	49		
Vanjski audio izvori	51		
Podešavanje zvuka	54		
Telefon	55		
Uparite i povežite telefon	55		
Upravljanje pozivima	60		
Bežični punjač	63		
Upotreba glasovnog prepoznavanja	65		
Aplikacije	68		
Android Auto™, CarPlay™	68		

OPĆENITI OPIS

1

Uvod

Ako je vozilo njime opremljeno, multimedijски sustav pruža sljedeće funkcije:

- radioRDS;
- radioDAB;
- upravljanje vanjskim izvorima zvuka;
- telefona slobodne ruke;
- glasovno prepoznavanje;
- pomoć pri navigaciji;
- informacije o stanju na cestama
- informacije o područjima nadzora;
- pomoć pri parkiranju (kamera za vožnju unazad ili kamera s višestrukim prikazima);
- programiranje daljinskog pokretanja motora;
- informacije o nagibu vozila (informacije za način rada 4 x 4);
- informacije o vašem stilu vožnje i savjete za vožnju kako biste optimizirali potrošnju goriva.

Funkcije radija

Multimedijalni sustav omogućuje slušanje FM (promjena frekvencije) DAB (digitalna difuzija zvuka) i AM (promjena amplitude) radijskih postaja.

Sustav DAB omogućuje bolju reprodukciju zvuka i pristup tekstualnim informacijama o trenutnom programu itd.

Sustav RDS prikazuje naziv nekih postaja ili poruke koje šalju FM radijske postaje:

- informacije o općenitom stanju u prometu (TA);
- hitne poruke.

Pomoćna audio funkcija

Možete slušati svoj prijenosni audio uređaj izravno preko zvučnika u vozilu. Postoji nekoliko načina povezivanja prijenosnog audiouređaja, ovisno o vrsti uređaja koji posjedujete:

- USB audio;
- Bluetooth® veza;
- presliku pametnog telefona.

Za više detalja o popisu kompatibilnih uređaja obratite se Predstavniku marke ili pogledajte internetsku stranicu proizvođača ako je ima.

Funkcija telefoniranja u načinu rada slobodne ruke

Handsfree sustav Bluetooth® omogućuje upotrebu sljedećih funkcija bez rukovanja telefonom:

- pozivanje/primanje/prekid poziva;
- pregledavanje popisa kontakata iz telefonskog imenika;
- pregledavanje zapisnika poziva zabilježenih u sustavu;
- pozive u pomoć.

Kompatibilnost telefona

Neki telefoni nisu kompatibilni sa sustavom slobodne ruke, ne omogućuju korištenje svih ponuđenih funkcija ili ne osiguravaju optimalnu akustičnu kvalitetu.

Za više detalja o popisu kompatibilnih telefona obratite se Predstavniku marke ili pogledajte internetsku stranicu proizvođača ako je ima.



Vaš sustav za telefoniranje u načinu rada slobodne ruke ima za cilj olakšati

komunikaciju i smanjiti faktore opasnosti, ali to ne znači da oni ne postoje. Obavezno poštujte zakone koji su na snazi u zemlji u kojoj se nalazite.

Funkcija daljinskog pokretanja motora

Kada je postavljena, ova funkcija omogućuje programiranje daljinskog pokretanja motora da bi se putnički prostor rashladilo ili zagrijao do 24 sata prije upotrebe vozila.

OPĆENITI OPIS

Driving Eco

Izbornik "Driving Eco" omogućuje da se u stvarnom vremenu prikaže ukupni rezultat koji odražava vaš način vožnje.



Kako biste iskoristili prednosti WIFI veze za Android Auto™, upotrebljavajte kompatibilni telefon s aktivnim podatkovnim planom, podrškom za WIFI 5 GHz i najnovijom verzijom aplikacije Android Auto™.

Funkcija pomoći pri navigaciji

Sustav za navigaciju automatski određuje geografski položaj vozila prijemom GPS signala .

Sustav nudi plan puta do odredišta po vašem izboru zahvaljujući svom zemljovidu. Osim toga, označava, korak po korak, smjer vožnje zahvaljujući zaslону za prikaz i glasovnim porukama.

informacije o stanju u prometu

Ova vas funkcija u stvarnom vremenu obavještava o stanju u prometu.

Sigurnosna upozorenja stanja u prometu ili točke upozorenja

Ova vam usluga omogućuje da u stvarnom vremenu primete upozorenja kao što su upozorenja na prekoračenje brzine ili položaj područja za koja vrijede sigurnosna upozorenja za stanje u prometu.

Prikazi

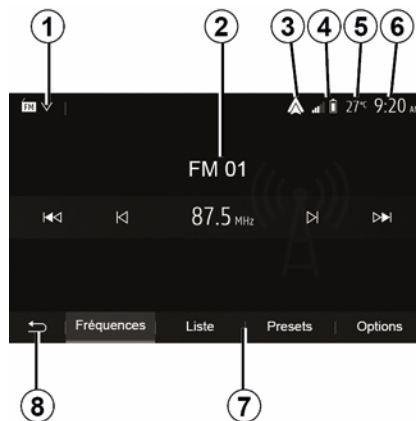

Zaslon izbornika

1. Područje odabira načina rada.

Prikazuje odabrani način rada. Kada dodirnete područje odabira načina rada, pojavljuje se padajući izbornik.

2. Tablica područja sadržaja.

Prikazuje sadržaj stavke izbornika i pripadajuće informacije.

3. Prečac do izbornika Android Auto™ /CarPlay™ .

4. Područje za informacije s telefona: Ako je aktiviran sustav Bluetooth® ili preslika pametnog telefona, prikazat će se prijem i razina napunjenosti povezanog uređaja.

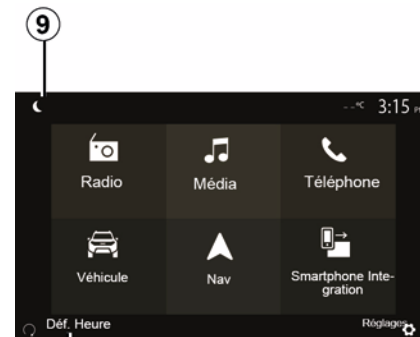

5. Vanjska temperatura.

6. Područje sata.

7. Područje izbornika:

- prikazuje donji izbornik načina rada;
- prikazuje istaknuto trenutačni izbornik.

OPĆENITI OPIS

1 **8.** Početno područje ili povratak na navigaciju.

Ovisno o načinu rada u kojem se nalazite, ova područje prikazuje:

- gumb "Početna stranica": za povratak na početni izbornik;
- gumb "Natrag": za povratak na prethodni zaslon;
- gumb "Zastavica": za povratak na zaslon navigacije.



9. Noćni način rada.

10. Područje za odabir daljinskog pokretanja motora.

Zaslon za navigaciju

Dostupnost ovisi o vozilu, državi i/ili važećim propisima.

11 Način rada za prikaz karata (2D/3D / i 2D sjever).

12 Naziv sljedeće ceste u vašem planu puta.

13 Opcije za podešavanje planova puta i karata.

14 Informacije o trenutačnoj reprodukciji zvuka.

15 Informacije o stanju u prometu.

16 Glas za navođenje ON/OFF.

PREDSTAVLJANJE KOMANDI

Prednji dijelovi sustava

Odabir na zaslonu vrše se dodirivanjem željenog odabira na zaslonu.

Dostupnost navigacijskog zaslona ovisi o vozilu, zemlji i/ili važećem zakonodavstvu.

Les sélections d'écran s'effectuent d'une pression sur la partie souhaitée de l'écran.
Écran de navigation disponible suivant véhicule, pays et/ou législation en vigueur.



PREDSTAVLJANJE KOMANDI

1



PREDSTAVLJANJE KOMANDI

Komande ispod upravljača

Dostupnost ovisi o vozilu

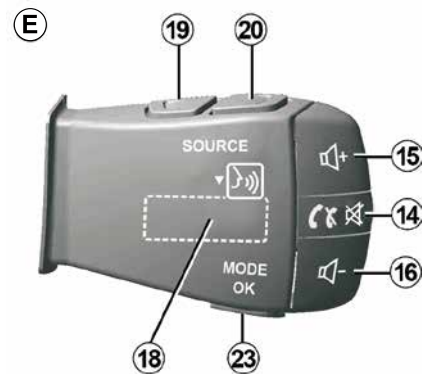
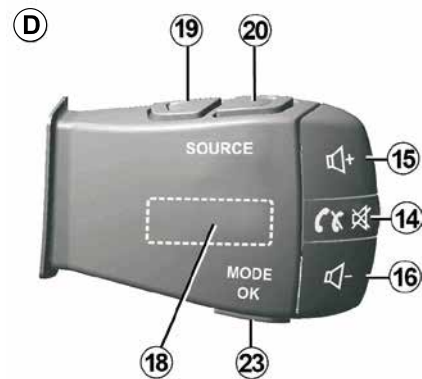
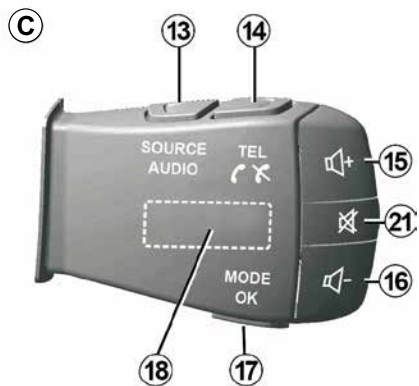
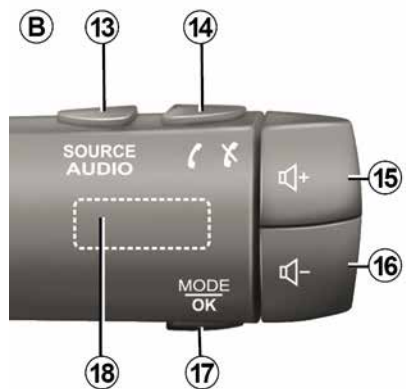
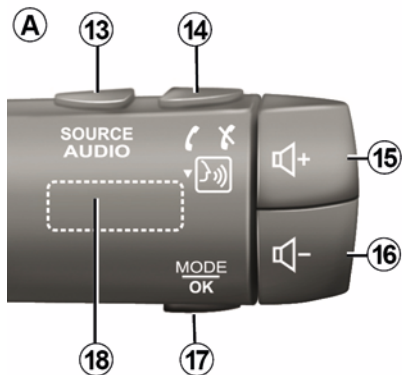

PREDSTAVLJANJE KOMANDI

1

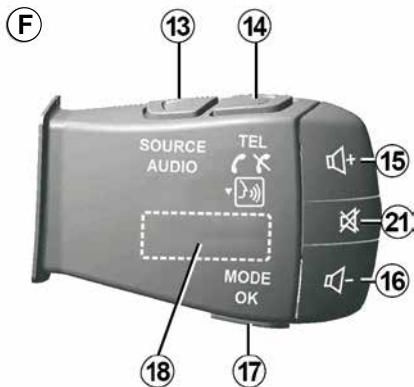

Komande ispod upravljača

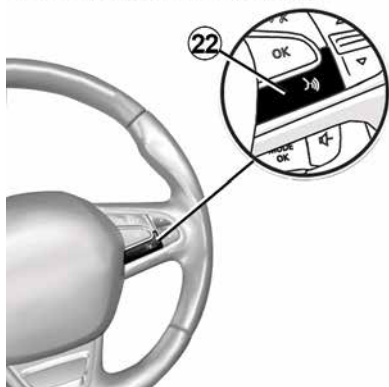

PREDSTAVLJANJE KOMANDI

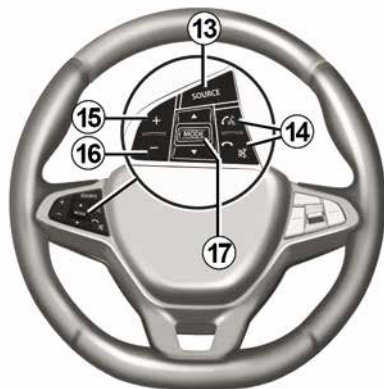

PREDSTAVLJANJE KOMANDI

1

Funkcije

	Funkcija
1	Dodirnite: zaslon u stanju mirovanja ON / OFF. Pritisnite i držite (više od 10 sekundi): ako vaš sustav više ne reagira ili u slučaju blokade, to omogućuje ponovno pokretanje multimedijskog sustava.
2, 15, 16	Podešavanje glasnoće.
3	Otvorite izbornik "Početni zaslon".
	Telefon ili dodatni izvori: izađite iz trenutnog prozora za povratak na zaslon navigacije (u tijeku) ili na prethodni zaslon.
4	Otvorite izbornik "Postavke vozila".
5	Izbrišite trenutni plan puta.
6	Otvorite izbornik "Navigacija".
7	Pristup zapisu koji se trenutno reproducira (FM/AM/DAB/USB/Bluetooth®).
8	Informacije o stanju u prometu (TMC) su u tijeku.
9	Vratite se na prethodni zaslon/izbornik.
10	Uključivanje/isključivanje glasovnog navođenja.
11	Promjena zumiranja prikaza zemljovida.
12	Promjena načina prikaza zemljovida (2D/3D/2D sjever).

	Funkcija
13	Odabir izvora zvuka (FM/AM/DAB/USB/Bluetooth®).

PREDSTAVLJANJE KOMANDI

1

14	Prilikom prijema poziva: – Kratko pritisnite: za odgovaranje na poziv; – Dugi pritisak: odbijanje poziva. Kratki pritisak tijekom poziva: prekid poziva. Pri slušanju audioizvora: "ISKLJUČIVANJE/UKLJUČIVANJE" zvuka (samo za komande D i E). Kratki pritisak: otvaranje izbornika "Telefon" (samo za komande B i C). Dodir: uključivanje/isključivanje prepoznavanja govora na telefonu (samo za komande A i F).
15	Povećanje glasnoće trenutnog izvora zvuka.
16	Smanjenje glasnoće trenutnog izvora zvuka.
15+16	"ISKLJUČIVANJE/UKLJUČIVANJE" zvuka (samo za komande A i B).
17, 23	Radio: promijenite način rada radijske stanice ("Frekvencija", "Popis", "Zadano"). USBizvor medija je prijenosni digitalni reproduktor zvuka: promjena načina reprodukcije za medij koji se trenutno reproducira ("Glavni" ili "Popis").
18	Stražnji kotačić: – Radio: promjena načina rada radija (Frekvencija / Popis / Programirano). – Medij: prebacivanje na prethodnu/sljedeću pjesmu.
19	Prelazak na prethodni izvor zvuka (FM / AM / DAB / USB/Bluetooth®).
	Funkcija
20	Kratko pritisnite za prelazak na sljedeći izvor zvuka (FM / AM/ DAB / USB/Bluetooth®). Pritisnite i držite: uključivanje/isključivanje prepoznavanja govora na pametnom telefonu (samo za komandu E).
21	Isključivanje/ponovno vraćanje zvuka radija. Pauziranje/reprodukcija audio zapisa. Prekid govornog uređaja glasovnog prepoznavanja.
22	Uključivanje/isključivanje glasovnog prepoznavanja Smartphone telefona ako je povezan s multimedijalnim sustavom.

UKLJUČIVANJE, ISKLJUČIVANJE

1

Pokretanje



Multimedijalni sustav uključuje se automatski prilikom pokretanja vozila. U ostalim slučajevima pritisnite tipku **A** da biste uključili multimedijски sustav. Kod isključenog kontakta sustav može raditi 20 minuta. Pritisnite tipku **A** da bi multimedijски sustav radio još otprilike 20 minuta.

Isključenje

Za ažuriranje i isključivanje multimedijskog sustava nakon isključivanja kontakta možda će trebati nekoliko minuta, ovisno o pokrenutim aplikacijama.

Pritisnite i držite tipku **A** (dok se ne pojavi crni zaslon) da biste ponovno pokrenuli multimedijски sustav.



Iz sigurnosnih razloga, ako je temperatura unutar vozila preniska ili previsoka, multimedijски sustav neće uključiti ili će se automatski isključiti. Pričekajte nekoliko minuta da se temperatura vrati na prikladnu razinu za ispravan rad multimedijskog sustava.

Zaslon u stanju mirovanja



Način rada sa zaslonom u stanju mirovanja omogućuje gašenje prikaza na zaslonu.

U ovom načinu rada autoradio ili sustav za navođenje nisu djelatni. Zaslon u stanju mirovanja, ovisno o vozilu, prikazuje vrijeme i vanjsku temperaturu.

Kratko pritisnite tipku **A** da biste uključili/isključili zaslon stanja mirovanja.

Noćni način rada

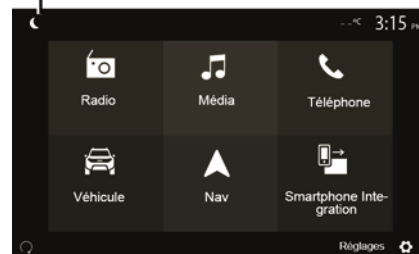

Uključivanjem noćnog načina rada isključuje se pozadinsko osvjetljenje zaslona.

UKLJUČIVANJE, ISKLJUČIVANJE

Za prelazak u noćni način rada na početnom zaslonu pritisnite **B**.

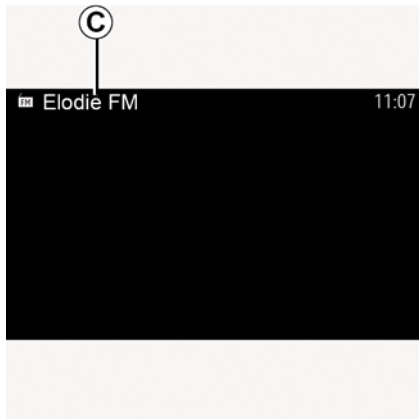

U tom se načinu rada na zaslonu **C** pojavljuje medijski izvor ili radijska stanica koja se trenutno reproducira. Pritisnite zaslon za izlaz iz zatamnjenog prikaza.

Multimedijski zaslon 1

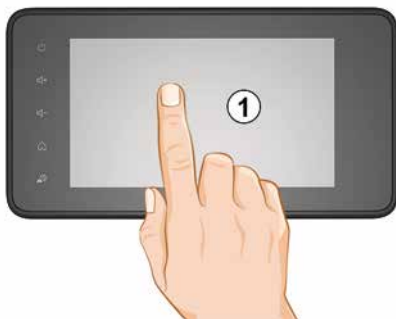

Nakratko pritisnite:

- odabir stavke
- izvršavanje stavke (zaslon za reprodukciju medijskih sadržaja).

U izborniku "Mediji", "Reproduciraj" pritiskom na tipku za pomicanje prema naprijed prelazi se na sljedeći naslov.

Zadržani pritisak:

- pohranjivanje stavke (radijske postaje na primjer).

U izborniku "Radio", "Zadano" pritiskanjem i držanjem broja za spremanje postavki pohranjuje se radijska stanica koju trenutno slušate.

- Brzi prikaz.

Dugim pritiscima na gumbе za prikaz prema dolje pokreće se ubrzani prikaz (po stranicama).

- Brzo premotavanje prema naprijed/natrag (zaslon za reprodukciju medijskih sadržaja).

U izborniku "Mediji", "Reproduciraj" pritiskanjem i držanjem tipke "Brzo premotavanje naprijed/natrag" brzo premotava snimku koja se reproducira.

Povratak na prethodni izbornik "Dobro došli"

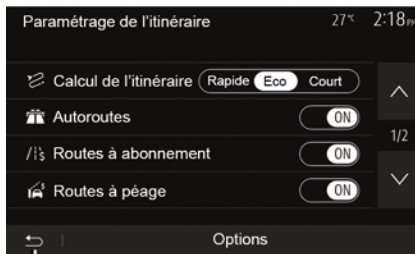

Sustav izravno prelazi na izbornik "Početna stranica" ako pritisnete i

držite **2** ili kratko pritisnete **3** neovisno o tome gdje se u sustavu nalazite.

Zvuk: komande na kolu upravljača



RAD I UPOTREBA

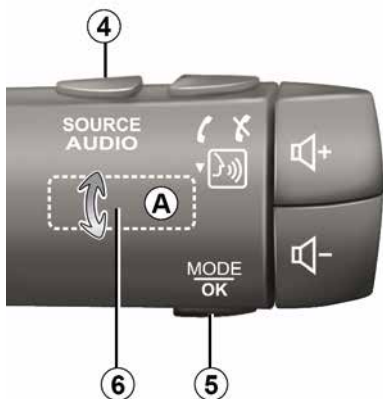

Dostupnost ovisi o vozilu

Pritisnite tipku **5** da biste promijenili način traženja radijske stanice.

Okrenite kotačić **6** da biste promijenili radijsku stanicu (pomak **A**).

Pritisnite **4** da biste promijenili izvor. (USB, AM, FM, DAB i Bluetooth®).

Korištenje alfabetske tipkovnice

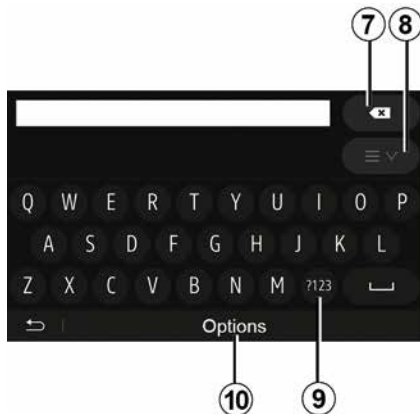

Prilikom unosa vrijednosti u neku rubriku korištenjem alfabetske tipkovnice, svako slovo odaberite pomoću tipkovnice.

Tijekom unosa svakog slova sustav briše oznake isticanja s označenih slova i tako olakšava unos.

Pritisnite **7** ako želite izbrisati zadnji uneseni znak.

Pritisnite **8** za prikaz popisa rezultata. Ako je potrebno, ponovno pritisnite **8** za povratak na abecednu tipkovnicu.

Pritisnite **9** za upotrebu brojki ili simbola.

Pritisnite **10** za promjenu konfiguracije tipkovnice.

JAČINA ZVUKA

1

Jačina zvuka

Podesite glasnoću prilikom slušanja različitih poruka, izvora, zvonjava i telefonskih razgovora:

– okretanjem ili pritiskanjem tipke **2** na prednjoj ploči multimedijskog sustava
– pritiskom na komande **15** ili **16** na komandama na stupu upravljača.

Za podešavanje ove funkcije pogledajte odlomak "Korisničko podešavanje zvuka" u poglavlju "Podešavanje zvuka".

Slušani radijski izvor prekida se prilikom primanja informacija o stanju u prometu "TA", vijesti ili poruka upozorenja.

Napomena: postavka glasnoće podešena tijekom reprodukcije nije upamćena kod sljedećeg ponovno pokretanje sustava.



Podesite glasnoću na umjerenu razinu kako biste mogli čuti okolnu buku.

Podešavanje glasnoće sukladno brzini vozila

Kada je ova funkcija uključena audio sustav i sustav za navigaciju mijenjaju glasnoću ovisno o brzini vozila.

Za uključivanje i podešavanje te funkcije pogledajte odlomak "Podešavanje glasnoće sukladno brzini vozila" u odjeljku "Postavke zvuka".

Isključivanje zvuka

Za isključivanje zvuka:

– Komande na kolu upravljača: nakratko pritisnite tipku **21**.

ili

– Multimedijska ploča: pritisnite tipku **2**.

ili

– Komande **D** i **E** na stupu upravljača: pritisnite tipku **14**.

ili

– Komande **A**, **B** i **F** na stupu upravljača: istodobno pritisnite tipke **15** i **16**.

Ikona "MUTE" prikazana je na vrhu zaslona.

Za nastavak slušanja izvora zvuka koji je odabran:

– Komande na kolu upravljača: nakratko pritisnite tipku **21**.

ili

– Multimedijska ploča: pritisnite tipku **1**.

ili

– Komande **D** i **E** na stupu upravljača: pritisnite tipku **14**.

ili

– Komande **A**, **B** i **K** na stupu upravljača: istodobno pritisnite tipke **15** i **16**.

Ova funkcija isključuje se automatski nakon djelovanja na tipku za podešavanje glasnoće i u slučaju emitiranja (informacija o stanju u prometu, vijesti, obavijesti o hitnim slučajevima, itd.).

UNOS ODREDIŠTA

Izbornik odredišta

Na početnom zaslonu pritisnite "Nav", "Izbornik", "Odredište" za pristup izborniku odredišta.

Izbornik odredišta nudi različite mogućnosti unosa odredišta:

- Unesite adresu (punu ili djelomičnu).
- Odaberite adresu iz rubrike "Interesne točke".
- Odaberite odredište iz prethodnih odredišta.
- Odaberite adresu iz omiljenih odredišta.
- Odaberite odredište na karti.
- Odaberite zemljopisnu širinu i dužinu.

Unos adrese

Za unos adrese pritisnite **1**.

Ta stavka omogućuje unos dijela ili cijele adrese: zemlja, grad, ulica i kućni broj.

Napomena: dopuštene su samo adrese poznate sustavu putem digitalne karte.

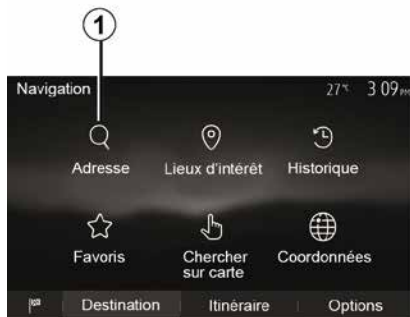

Prilikom prve upotrebe:

- Pritisnite "Država".
- pomoću tipkovnice unesite naziv željene zemlje.

Tijekom unosa adrese sustav briše pojedina označena slova istaknuta i tako olakšava unos.

Sustav može predložiti nekoliko popisa zemalja ako pritisnete **2**. U popisima odaberite željenu zemlju.

- Učinite isto za "Grad/predgrađe", Ulica, "Sporednu ulicu" i "Kućni broj".

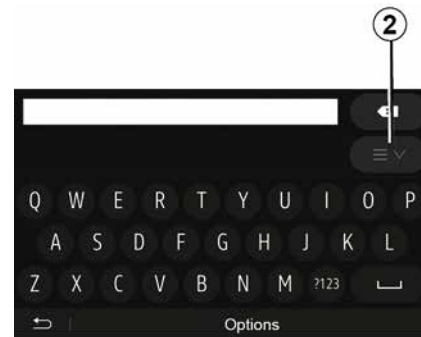

Napomena:

- "Sporedna ulica" i "Kućni broj" mogu se aktivirati nakon što odaberete "Ulica".
- prilikom unosa naziva ulice nije potrebno navoditi vrstu ulice (ulica, avenija, bulevar...);
- sustav zadržava u memoriji posljednje unesene adrese. Nakon što unesete odredište pomoću adrese, prilikom sljedeće upotrebe navest će se prethodna adresa.

UNOS ODREDIŠTA

Odabir s popisa "Interesne točke" (POI)

2



Odredište možete odabrati među interesnim točkama.

Određeno mjesto može se pronaći na različite načine:

- Pomoću funkcije brzog traženja možete brzo pronaći mjesto u blizini prema njegovom nazivu.
- Pomoću funkcije traženja pomoću unaprijed postavljenih kategorija možete pronaći često tražene vrste mjesta u samo nekoliko dodira zaslona.
- Možete tražiti neko mjesto prema njegovoj kategoriji.

Brzo traženje interesnih točaka

Funkcija brzog traženja omogućuje brzo pronalaženje nekog mjesta.

Za traženje interesnih točaka pritisnite mjesto na zemljovidu. Ovisno o vašem položaju, na zaslonu će se prikazati jedna ili više **3** točaka.

Pritisnite **4**, a zatim "Interesne točke u blizini kursora" za prikaz popisa interesnih točaka s nazivima i udaljenostima od odabranog mjesta.

Traženje interesnih točaka pomoću unaprijed postavljenih kategorija

Funkcija unaprijed programiranog traženja omogućuje brzo pronalaženje najčešće biranih mjesta.

Na početnom zaslonu pritisnite "Nav", "Izbornik", "Odredište", "Interesne točke" da biste došli do unaprijed postavljenih kategorija.



Kategorije (benzinske pumpe/ parkirališta/restorani)

– Ako postoji aktivan plan puta, interesne točke "Benzinska crpka" i "Restoran" traže se na duž cijelog plana puta. Interesna točka "Parkiralište" traži se u blizini odredišta.

– Ako nema aktivnog plana puta (nije odabrano odredište), te se točke traže u blizini trenutnog položaja.

– Ako više nije dostupna trenutna lokacija (nema GPS signala), te se točke traže oko posljednje poznate lokacije.



Traženje interesnih točaka po kategorijama

UNOS ODREDIŠTA

Interesne točke možete tražiti po kategorijama i podkategorijama.

Na početnom zaslonu dodirnite "Nav", "Izbornik", "Odredište", "Interesne točke", "Prilagođeno pretraživanje".

Odaberite područje oko kojeg treba tražiti mjesto:

- Pritisnite "U gradu" za traženje mjesta u odabranom gradu (popis rezultata poredat će se po udaljenosti od centra odabranog grada).
- Pritisnite "Duž rute" za traženje duž aktivnog plana puta umjesto u blizini zadane točke. Ova je mogućnost korisna kada želite napraviti etapu samo s minimalnim obilaskom, npr. ako tražite sljedeće benzinske postaje ili restorane u blizini (popis rezultata sortiran je prema duljini potrebnog obilaska).
- Pritisnite "U blizini moje lokacije" za traženje u blizini trenutne lokacije ili, ako ona nije dostupna, oko zadnje poznate lokacije (popis rezultata poredat će se prema udaljenosti od te lokacije).
- Pritisnite "U blizini odredišta" za traženje mjesta u blizini odredišta aktivnog plana puta (popis rezultata poredat će se prema udaljenosti od odredišta).

Odabir odredišta među prethodnim odredištima



Pritisnite **5** da biste pronašli prethodno definirano odredište.

Odabir adrese u omiljenim odredištima

Možete pronaći odredište u omiljenim odredištima. Za učinkovitije korištenje ove funkcije savjetujemo vam da unaprijed memorirate odredišta na koja često odlazite.

U početku memorirajte omiljena odredišta tražeći adresu. Pogledajte odjeljak "Upravljanje favoritima".

Na početnom zaslonu pritisnite "Nav", "Izbornik", "Odredište", "Favoriti" za prikaz popisa omiljenih odredišta.

Odaberite jedno odredište na zemljovidu



Ova funkcija omogućuje traženje odredišta prikazom zemljovida.

- Na početnom zaslonu pritisnite "Nav", "Izbornik", "Odredište", "Traženje na karti" da biste odabrali odredište na karti.
- zatim na zemljovidu pritisnite mjesto koje želite odrediti kao odredište. Prikazuje se točka **6**.
- Pritisnite **7** za potvrdu odabira.

UNOS ODREDIŠTA

Unos koordinata odredišta

2



Ova mogućnost omogućuje traženje odredišta unosom njegovih koordinata. Na početnom zaslonu pritisnite "Nav", "Izbornik", "Odredište", "Koordinate". Vrijednosti zemljopisne širine i dužine možete unijeti u bilo kojem od sljedećih oblika: decimalni stupnjevi, stupnjevi i decimalne minute ili stupnjevi, minute i decimalne sekunde. Pritisnite **8**, a zatim UTM da biste unijeli koordinate u formatu UTM.

Sortiranje popisa



Rezultati traženja odredišta prema interesnim točkama, pregledu ili omiljenim odredištima mogu se sortirati prema nazivu i udaljenosti. Ako postoji aktivni plan puta, rezultati se mogu sortirati prema obilasku. Pritisnite **9** za prikaz karte na zaslonu.

Pronalaženje odredišta prema nazivu

Ako odaberete odredište prema interesnim točkama, pregledu ili omiljenim odredištima, možete tražiti odredište u popisu prema nazivu. Pritisnite "Pretraži" i putem tipkovnice unesite naziv.

Potvrđivanje odredišta



Na zaslonu se prije potvrde odredišta prikazuje više mogućnosti:
– « OK » ;
– « Opcije ».
Započinje odbrojavanje od 10 sekundi. Ako u tom razdoblju ništa ne napravite, navođenje automatski započinje.
« OK »
– Ako ne postoji aktivni plan puta (nije odabrano odredište), pritisnite **10** da biste potvrdili odredište kao novi plan puta.

UNOS ODREDIŠTA



– Ako postoji aktivni plan puta, možete odabrati odredište kao novi plan puta ili etapu. Pritisnite **10**, a zatim "Novi plan puta" ili "Putna točka".

« Opcije »

Prije završetka odbrojavanja od 10 sekundi na zaslonu se prikazuju sljedeće mogućnosti:

"Ostali planovi puta"

Pritisnite **11** za promjenu ili modifikaciju plana puta.



« Ruta »

Pritisnite **12** za prikaz pojedinosti plana puta. Pogledajte odjeljak "Navođenje".

"Parametriranje plana puta"

Pritisnite **13** da biste prilagodili plan puta ovisno o željenim cestama i načinu odabira plana puta.

"Simulacija navigacije"

Pritisnite **15** za simulaciju odabranog plana puta. Pogledajte odjeljak "Navođenje".



"Trenutačno stanje u prometu"

Ova funkcija omogućuje dobivanje informacija o prometnim nezgodama na vašoj trasi puta ili u blizini vašeg položaja. Da biste joj pristupili, pritisnite **14**, a zatim odaberite "Trenutačno stanje u prometu".

« Opcije »

Nakon odbrojavanja od 10 sekundi na zaslonu se prikazuju sljedeće mogućnosti:

"Dodaj u favorite"

Pritisnite **17** da biste odabrano odredište spremili među omiljena odredišta.

"Trenutačno stanje u prometu"

UNOS ODREDIŠTA

Pritisnite **16** da biste dobili informacije o prometnim nezgodama na vašem planu puta ili u vašoj neposrednoj blizini.

"Informacije"

Pritisnite **20** da biste vidjeli adresu, zemljopisnu širinu, zemljopisnu dužinu i telefonski broj interesne točke (uključuje se tek nakon odabira interesne točke).

"Povratak na vozilo"

Pritisnite **19** za povratak na trenutnu lokaciju vozila.

Napomena: za zatvaranje prozora "Opcije" pritisnite **18**.

PODEŠAVANJE SUSTAVA ZA NAVIGACIJU

"Upozorenja"

Ova rubrika omogućuje konfiguriranje upozorenja.

Upozorenje u slučaju prekoračenja brzine

Zemljovidi mogu sadržavati informacije koje se odnose na ograničenja brzine na pojedinim dijelovima ceste. Sustav vas može upozoriti ako prekoračite trenutno ograničenje.

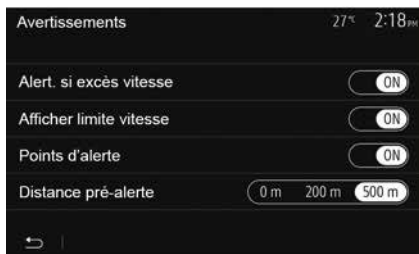

Moguće je da te informacije nisu dostupne za vašu zemlju ili da nisu u potpunosti ispravne za sve ceste na zemljovidu.

Raspoložive su sljedeće vrste upozorenja:

- Zvučni signal: neverbalno upozorenje kada prekoračite ograničenje brzine.
- Vizualno upozorenje: trenutno ograničenje brzine trepće crveno na karti kada ga prekoračite.

Pritisnite "On" ili "Off" za uključivanje ili isključivanje upozorenja.

Ograničena brzina i dalje ostaje vidljiva

Uključite ili isključite prikaz ograničenja brzine na dijelu ceste kojim vozite pritiskom na "On" ili "Off".

Upozorenja zbog kritičnih točaka

Kada vozač prolazi kroz područje povećanog opreza u vožnji, vizualni signal upozorenja pojavljuje se na zaslonu popraćen zvučnim signalom. Ova područja opasnosti odgovaraju dijelovima ceste na kojima vozači moraju biti oprezni. Mogu biti trajna ili privremena. Tu funkciju možete uključiti ili isključiti.

Udaljenost do prvog upozorenja

Možete odabrati udaljenost, između više mogućnosti, na kojoj želite dobiti upozorenje na područje s višom razinom opasnosti.



U nekim zemljama, učitavanje i uključivanje opcije upozorenja na radarske kontrole nije dopušteno i predstavlja kršenje propisa.

2

"Parametriranje plana puta"



Ova funkcija omogućuje određivanje načina izračuna plana puta.

« Izračun rute »

Ovaj vam sustav predlaže tri glavna kriterija za izračun plana puta.

– "Brza": nudi brz plan puta ako uvijek ili gotovo uvijek možete svim cestama

PODEŠAVANJE SUSTAVA ZA NAVIGACIJU

voziti brzinom jednakom ili tek nešto manjom od ograničenja brzine.

– "Kratka": nudi kratak plan puta s najmanjom kilometražom.

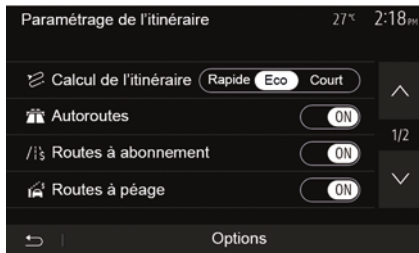

– "Eco": ovaj način predstavlja kompromis između brzog i kratkog plana puta. On omogućuje da dobijete veću udaljenost vozeći se malo dulje. Izračunati plan puta bit će vjerojatno kraći od brzog načina, ali ne puno sporiji.

"Autoceste"

Možda ćete željeti izbjeći autoceste u slučaju da vozite polagano vozilo ili vučete drugo vozilo.

"Ceste s naplatom cestarine"

Možete dozvoliti ili ne dozvoliti upotrebu cesta za čiju je upotrebu

potrebna kupovina posebnog odobrenja za određeno razdoblje.

"Ceste s naplatom cestarine"

Možete dozvoliti ili ne dozvoliti upotrebu cesta s naplatom cestarine.

"Trajekti"

Možete dozvoliti ili ne dozvoliti upotrebu svih vrsta trajekata, brodova i vlakova.

"Zajednička vožnja"

Ova vam funkcija omogućuje prikaz cesta namijenjenih isključivo vozilima s više putnika.

"Zemljani putovi"

Možete dozvoliti ili ne dozvoliti upotrebu zemljanih putova.



Iz sigurnosnih razloga, ova podešavanja vršite dok vozilo stoji.

"Parametri zemljovida"



Pogledajte informacije u odjeljku "Postavke karte".

"Postavka jezika"

Ova funkcija omogućuje promjenu jezika glasovnog navođenja. Pogledajte odjeljak "Navođenje" u ovom priručniku.

PODEŠAVANJE SUSTAVA ZA NAVIGACIJU

"Format koordinata"



Ova funkcija omogućuje promjenu formata koordinata.

Ovaj sustav nudi tri vrste formata.

GPS

A



Ova vam funkcija omogućuje provjeru stanja satelita GPS.

Pritisnite "GPS" za prikaz GPS informacija (zaslon A).



Mjere opreza vezane uz navigaciju

Korištenje sustava za navigaciju ni u kojem slučaju u vožnji ne zamjenjuje odgovornost niti pažnju vozača.

"Ažuriranje karte"

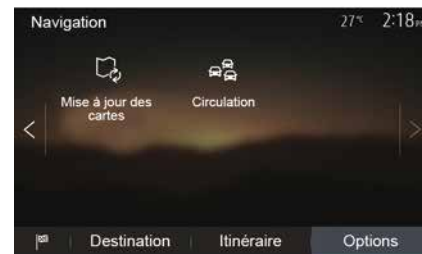

Ova vam funkcija omogućuje provjeru datuma posljednjih obavljenih ažuriranja.

"Stanje u prometu"

Ova funkcija omogućuje uključivanje ili isključivanje "Prometna služba", signalizaciju različitih vrsta događaja i upravljanje alternativnim planovima puta u slučaju prometnih nesreća ili prometnih čepova.

2

PODEŠAVANJE SUSTAVA ZA NAVIGACIJU

2

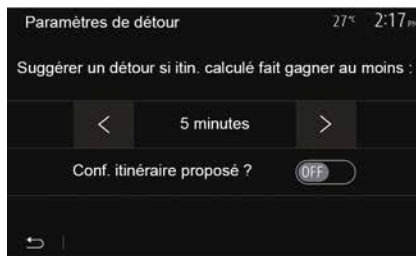

« Prometna služba »

Možete uključiti ili isključiti prikaz upozorenja za različite nesreće koje su se dogodile na vašem planu puta.

"Obilazak"

Ova funkcija vam omogućuje uštedu vremena kada dođe do nesreće na putu predlažući vam alternativni plan puta.

Multimedijski sustav vam predlaže odabir vremena, nakon čega će predložiti novi plan puta s obilaskom kako biste uštedjeli na vremenu.

"Vrste događaja"

Ova funkcija vam omogućuje odabir vrste događaja koji se prikazuju tijekom navigacije:

- "Svi događaji"
- "Prometne nezgode"
- "Ceste koje su zatvorene ili blokirane"
- "Nesreća"
- ...



Iz sigurnosnih razloga, ova podešavanja vršite dok vozilo stoji.

ČITANJE KARTE

Legenda zemljovida



1. Interesne točke (POI).
2. Parametri za uslugu informacija o stanju u prometu.
3. Povratak na prethodni zaslon.
4. Opcije prikaza navigacije.
5. Načini prikaza 3D, 2D, 2D sjever (karta uvijek prikazuje sjever na gornjem dijelu zaslona).
6. Povećavanje ili smanjivanje.
7. Naziv sljedeće glavne ulice ili informacije o sljedećem prometnom znaku.



8. Plan puta koji je izračunao sustav za navigaciju.
9. Udaljenost i ukazivanje na približavanje točki u kojoj treba promijeniti smjer.
10. Preostala udaljenost do dolaska na odredište.
11. Pretpostavljeno vrijeme dolaska.
12. Položaj vozila na zemljovidu sustava za navigaciju.
13. Mediji koji se trenutno slušaju.
14. Informacije o stanju u prometu Traffic Pritisnite ovo područje kako biste saznali za različite nezgode na vašoj trasi puta.

15. Uključivanje/isključivanje glasovnog navođenja.

Prikaz zemljovida

Za prikaz dijela karte oko lokacije vozila pritisnite "Početni zaslon", "Nav".

Dodirnite zaslon s kartom.

Za pomicanje po zemljovidu sustava za navigaciju klizno ga pomičite u željenom smjeru na zaslonu. Ovisno o zaslonu, pritisnite **2** ili **3** za povratak na svoju trenutnu lokaciju.

Položaj GPS

Ova funkcija omogućuje određivanje geografske lokacije odabranog mjesta (adresa / zemljopisna širina / zemljopisna duljina).

Dotaknite željeno mjesto na zaslonu. Pritisnite "Opcije", a zatim pritisnite "Informacije" da biste odredili točnu lokaciju odabranog mjesta.

Kartografski simboli

Sustav za navigaciju koristi simbole **1** za prikaz interesnih točaka (POI). Pogledajte informacije o "Prikazu interesnih točaka" u poglavlju "Postavke karte".

ČITANJE KARTE

"Gdje sam?"

2



Ova funkcija omogućuje provjeru informacija o trenutnom položaju i traženje POI u blizini. Radi kada je GPS uključen.

Kad se plan puta već koristi, pritisnite područje **7** za pristup zaslonu "Gdje sam?".

Na ovom su zaslonu sadržane sljedeće informacije:

- zemljopisna širina;
- zemljopisna dužina;
- visina;
- kućni broj;
- Trenutna adresa.



Informacije o zemlji

Pritisnite **16**, a zatim "Informacije po zemljama".

Ova funkcija omogućuje prikaz informacija o zemlji u kojoj se trenutno nalazite.

Na ovom su zaslonu sadržane sljedeće informacije:

- ograničenja brzine.

Napomena: prikazuju se ograničenja brzine na glavnim cestama. Prikazana jedinica ovisi o aktivnim regionalnim parametrima. Ako nema dostupnih podataka, prikazuje se "--" umjesto tablice i brojke.

- pozivni broj države;
- broj hitne službe;

- zakonska ograničenja koja se primjenjuju u zemlji;
- maksimalni dozvoljeni udio alkohola u krvi;
- obavezan sigurnosni prsluk;
- obavezan aparat za gašenje požara;
- obavezna stalno upaljena svjetla;
- obavezne rezervne žarulje;
- obavezna kutija za prvu pomoć;
- obavezan signalizacijski trokut;
- obavezna kaciga za motoriste;
- lanci za snijeg obavezni zimi;
- lanci za snijeg preporučeni zimi;
- zimske gume obavezne zimi;
- zimske gume preporučene zimi.



"Pomoć u blizini"

Ova funkcija omogućuje traženje pomoći u blizini vaše trenutne lokacije.

ČITANJE KARTE

Dodirnite **17** za otvaranje novog zaslona za brzo pretraživanje.



Informacije na tom zaslonu:

- servisi za popravak automobila;
- medicinske službe i službe hitne pomoći;
- policijske postaje;
- benzinske postaje.

SUSTAV ZA NAVIGACIJU

Sustav za navigaciju

Na vozilima opremljenima ovom opcijom sustav za navigaciju odredit će vašu lokaciju i navoditi vas koristeći sljedeće podatke:

- s GPS prijemnika GPS
- numeriranog zemljovida.

GPS prijemnik

Sustav za navigaciju koristi GPS (Global Positioning System) satelite u Zemljinoj orbiti.

GPS prijemnik prima signale koje šalje više satelita. Sustav na ovaj način može odrediti položaj vozila.

Napomena: nakon premještanja vozila bez vožnje na veću udaljenost (prijevoz trajektom ili vlakom), sustavu će možda trebati nekoliko minuta za povratak u normalan način rada.

Numerirani zemljovid

Numerirani zemljovid sadrži autokarte i planove gradove potrebne sustavu.

"Karta" USBUSB ključ

Za instaliranje najnovije verzije umetnite USB memorijski pogon u računalo spojeno na internet. Pogledajte poglavlje "Ažuriranje karte".

Napomena: ključ USB se ne isporučuje sa sustavom.

Po mogućnosti upotrebljavajte najnovije izdanje.

Umetanje USB ključa

Umetnite svoj USB pogon u priključak **A** vozila. Da biste odredili položaj priključka **USB A**, (po potrebi) pogledajte korisnički priručnik za vozilo.



NAVOĐENJE

Uključivanje navođenja



Pritisnite **2** ili pričekajte 10 sekundi nakon unosa odredišta. Navođenje započinje.

Napomena: interakcija s kartom dostupna vam je u svakom trenutku njezinim kliznim pomicanjem u željenom smjeru ili pritiskanjem zaslona.

Zasloni za navođenje



Sustav predlaže više mogućnosti odabira zemljovidu za navigaciju. Pritisnite **3** da biste promijenili prikaz karata i otvorili padajući izbornik. Zatim odaberite među različitim ponuđenim prikazima:

- 2D ;
- 3D ;
- 2D sjever.

Prikaz karata možete promijeniti i pritiskom na kompas **1** na karti.



Način rada preko cijelog zaslona (2D, 3D ili 2D sjever)

Ovaj način rada omogućuje vam prikaz zemljovida za navigaciju preko cijelog zaslona.

Informacije o vremenu dolaska i preostaloj udaljenosti do odredišta navedene su u **5**.

Obavijest o sljedećoj promjeni smjera nalazi se u **4**.

2



Zemljovid križanja

Tijekom navođenja, prije svake promjene smjera.

Alternativni plan puta

Sustav vam predlaže alternativni plan puta u slučaju nesreće ili gustog prometa na vašoj putanji. Prema potrebi pritisnite "Da" ili "Ne".

Sažetak informacija o stanju u prometu

Tijekom navođenja u bilo kojem trenutku možete dobiti informacije o stanju u prometu pritiskom na **6**.



Na zaslону se prikazuju različiti događaji na vašoj trasi puta. Sustav će navesti koliko ćete kasniti zbog nesreća na vašem planu puta. Pritisnite **8** za izmjenu postavki prikaza događaja. Pritisnite **10** za obilazak, **9** za pristup opcijama u prometu (pogledajte odjeljak "Postavke navigacije") ili **7** za povratak na navigaciju.

Napomena: informacije o stanju u prometu ovise o vašoj pretplati i prijemu signala.



Prikaz izlaza na autocestu

Tijekom navođenja, prije svakog izlaza na autocestu, sustav prikazuje trodimenzionalni prikaz izlaza.

Napomena: za neke se izlaze na karti pojavljuje samo strelica navođenja. Sustav prelazi u uobičajeni način rada nakon prolaza izlaza.

NAVOĐENJE

Promjena jezika glasovnog navođenja



Pritisnite "Početni zaslon", "Nav", "Opcije", "Postavljanje jezika" da biste promijenili jezik glasovnog navođenja. Krećite se popisom jezika pritiskom na **12**. Odaberite željeni jezik, a zatim pritisnite **11** za potvrdu.

Za postavke zvuka glasovnog navođenja pogledajte "Korisničko podešavanje zvuka" u odjeljku "Audio postavke".

Slušanje radija tijekom glasovnog navođenja



Tijekom slušanja neke radijske postaje prilikom glasovnog navođenja i prije svake promjene smjera, sustav privremeno isključuje zvuk radija sve do prolaska kroz križanje.

Zaslonu slušanja radijske stanice tijekom navigacije možete pristupiti pritiskom na **13**. Za povratak na navigacijski zaslon pritisnite **14**. Za povratak u glavni izbornik otprilike 3 sekunde držite pritisnuto **14**.

Detalji o planu puta



Ova funkcija omogućuje vam prikaz plana puta.

Pritisnite "Početni zaslon", "Nav", "Ruta" nakon unosa odredišta.

Dostupno vam je šest mogućnosti:

- "Uređivanje plana puta";
- "Izbjegavati";
- « Pregled » ;
- "Ukloni plan puta";
- "Ostali planovi puta";
- « Ruta ».



Pregled plana puta

Na početnom zaslonu pritisnite "Nav", "Izbornik", "Ruta", "Pregled" da biste vidjeli kartu s pregledom aktivnog plana puta.

Prikazuju se sljedeće informacije:

- naziv i/ili adresa odredišta;
- ukupno trajanje putovanja;
- ukupna duljina plana puta;
- posebne točke i dijelovi plana puta (npr. naplata cestarina, ceste koje se plaćaju, autoceste itd.);
- alternativni planovi puta (npr. "Kratka", "Brza", "Ekonomični").

Pritisnite **15** za prikaz sljedećih opcija:

- "Upozorenja";
- "Parametrisiranje plana puta";
- "Postavke karte";

- "Postavka jezika";
- "Format koordinata";
- « GPS » ;
- « Ažuriranje karte » ;
- "Stanje u prometu".

Napomena: dodatne informacije potražite na sljedećoj stranici.

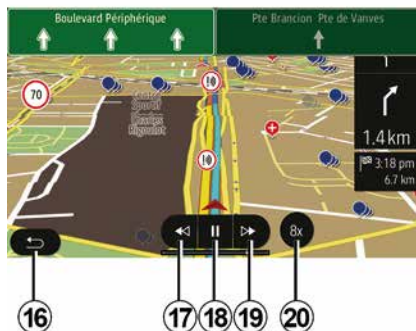

"Simulacija navigacije"

Na početnom zaslonu pritisnite "Nav", "Izbornik", "Ruta", "Pregled", "Opcije", "Simulacija navigacije" za simulaciju plana puta koji će vas dovesti do odredišta.

- Pritisnite **18** za pokretanje ili pauziranje simulacije.
- Pritisnite **20** za povećanje brzine simulacije.

- Simulaciju možete prekinuti u bilo kojem trenutku pritiskom na tipku **16**.
- Za prelazak na prethodni/sljedeći manevar pritisnite **17** ili **19**.



Etape i odredište

Pritisnite "Početni zaslon", "Nav", "Ruta", "Uređivanje plana puta" za promjenu plana puta dodavanjem, izmjenom ili brisanjem etapa.

Pritisnite **21** za dodavanje etapa, a zatim **25** za dodavanje novog odredišta. Postoji nekoliko metoda unosa odredišta: pogledajte odjeljak "Unos odredišta".

- Pritisnite **23** za uklanjanje odredišta.
- Pritisnite **24** za promjenu redoslijeda popisa.

NAVOĐENJE

– Pritisnite **22** za promjenu početne adrese plana puta.



Obilazak

Pritisnite "Početni zaslon", "Nav", "Ruta", "Izbjegavati" za obilazak. Pritisnite područje na popisu ovisno o željenom obilasku.

Za promjenu područja pritisnite **27**.

Potvrdite novi plan puta pritiskom na **26**.

Poništavanje plana puta

U svakom trenutku možete prekinuti navođenje u tijeku.

Pritisnite "Početni zaslon", "Nav", "Ruta", "Ukloni plan puta" da biste otkazali aktivni plan puta.



Alternativni planovi puta

Ovaj odjeljak omogućuje promjenu načina planiranja plana puta. Dostupna su tri načina rada koji omogućuju promjenu načina planiranja puta:

- « Brza » ;
- "Ekonomični";
- « Kratka ».

Pogledajte "Parametriranje plana puta" u odjeljku "Postavke navigacije".

Pritisnite "Početni zaslon", "Nav", "Ruta", "Ostali planovi puta", a zatim **A**, **B** ili **C** da biste potvrdili novi plan puta. Pritisnite **28** za povratak na prethodni zaslon.



« Ruta »

Ova funkcija omogućuje vam prikaz plana puta. Prikazuje se više detalja o putu:

- strelice za promjenu smjera;
- broj ceste;
- udaljenost prije čvora.

Pritisnite **29** za sortiranje pojedinosti plana puta:

– sažetak:

prikazuje samo glavne dijelove puta (polazište, odredište), ukupnu udaljenost, preostalo vrijeme i vrijeme dolaska;

– standardni opis:

prikazuje sve etape i informacije o putokazima, brojeve cesta, nazive

NAVOĐENJE

2 ulica i udaljenost. Također prikazuje informacije i upozorenja kao što su nazivi etapa koje je unio vozač, ograničenja (pristupa i manevriranja), zanemarene preferencije korisnika itd.;

– popis cesta:

detaljan plan puta s brojevima cesta i nazivima ulica. Prikazuje i njihovu duljinu, prosječan smjer i trajanje puta. Dijelovi puta ne prikazuju se na ovaj način.

"Parametriranje plana puta"

Ova rubrika omogućuje vam odabir vaših parametara puta. Pogledajte "Parametriranje plana puta" u odjeljku "Postavke navigacije".

PODEŠAVANJA NA KARTI

Prilagodba načina prikaza

Ova vam funkcija omogućuje promjenu prikaza zemljovida između prikaza perspektive 3D i prikaza odozgo prema dolje 2D i prikaza sa sjeverom uvijek na gornjem dijelu.

Pritisnite "3D", "2D" ili "2D sjever".

Podešavanje točke gledanja



Ova funkcija omogućuje vam podešavanje zumiranja baze i nagiba. Pritiskom odaberite željenu razinu zumiranja između tri ponuđene.

Prikaz za autocestu

Ova funkcija omogućuje uključivanje/isključivanje prikaza za autocestu.

Pritisnite "On" da biste uključili funkciju ili "Off" da biste je isključili.

Prikaz interesnih točaka

Možete odabrati prikaz određenih interesnih točaka (vidljivih u omjeru prikaza 100 m) na zemljovidu.

Za direktan pristup toj funkciji pritisnite **3** za prikaz interesnih točaka na karti:

- Smještaj
- Zračna luka
- Automobil
- Posao
- Kafić ili bar
- ...

Pritisnite oznake s lijeve strane Interesnih točaka za prikaz/sakrivanje točaka koje želite vidjeti (prazna oznaka za sakrivanje, puna oznaka za prikaz).

Dodirnite naziv interesne točke da biste otvorili popis potkategorija.

Napomena: u zemljama za koje zemljovidi nisu dostupni možete isključiti funkciju navigacije. U glavnom izborniku odaberite "Postavke", "Sustav", pritisnite "Off" nasuprot "Navigacija" da biste isključili funkciju navigacije.

UPRAVLJANJE OMILJENIM MJESTIMA

Unos podataka

2



Na početnom zaslonu pritisnite "Nav", "Izbornik", "Odredište" za pristup izborniku odredišta. Postoji više načina za unos odredišta:

- "Adresa": pogledajte odlomak "Unos adrese" u odjeljku "Unos odredišta".
- "Interesne točke": pogledajte odlomak "Odabir interesnih točaka (POI)" u odjeljku "Unos odredišta".
- "Povijest": pogledajte "Odabir odredišta među prethodnim odredištima" u odjeljku "Unos odredišta".
- "Favoriti": pristupite odredištima koja ste pohranili.

- "Traženje na karti": pogledajte odlomak "Odabir odredišta na karti" u odjeljku "Unos odredišta".
- "Koordinate": pogledajte "Unos koordinata odredišta" u odjeljku "Unos odredišta".

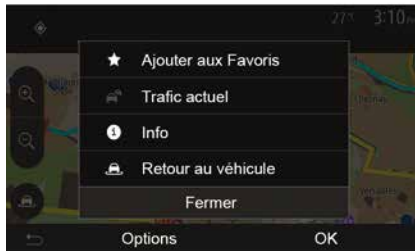

U svakom slučaju, nakon potvrđivanja sustav će locirati adresu na zemljovidu. Pritisnite "Opcije", a zatim "Dodavanje omiljenih odredišta" da biste dodali odredište u Omiljena odredišta.

Prije pohranjivanja omiljenog odredišta, možete promijeniti njegov naziv pomoću numeričke tipkovnice.

Sortiranje popisa

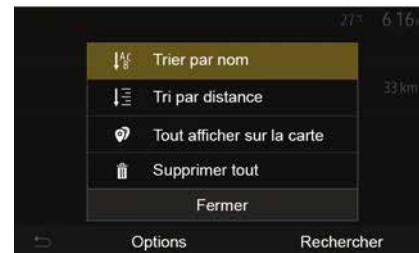

Možete sortirati popis omiljenih odredišta po nazivu, kilometraži ili ih pak sve možete prikazati na zemljovidu. Pritisnite na Opcije.

Brisanje omiljenih odredišta

Pritisnite omiljeno odredište koje želite izbrisati. Pritisnite "Opcije", "Izbriši favorita" i potvrdite brisanje pritiskom na "Izbriši".

Za brisanje svih omiljenih odredišta pritisnite "Opcije", a zatim "Izbriši sve". Brisanje potvrdite pritiskom na "Izbriši sve".

UPRAVLJANJE OMILJENIM MJESTIMA

Traženje omiljenog odredišta

Ova funkcija omogućuje traženje omiljenog odredišta u popisu prema njegovom nazivu.

Pritisnite "Pretraži" i pomoću digitalne tipkovnice unesite naziv omiljenog odredišta.

ODABERITE VALNU DULJINU

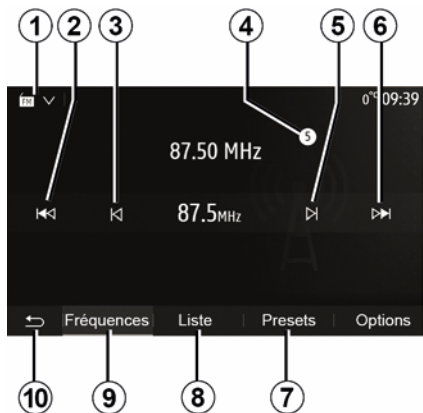

Za odabir valne duljine:

- Pritisnite **1**.
- Odaberite frekvencijski pojas "FM", "AM" ili "DAB" (digitalni radio, na vozilima opremljenima njime) pritiskom željenog frekvencijskog pojasa.

ODABERITE RADIJSKU STANICU "FM", "AM" ILI "DAB".

Postoje različiti načini odabira radijskih postaja.

Nakon odabira valne duljine odaberite način rada pritiskom na kartice **7**, **8** ili **9**.

Ponudeno je nekoliko načina pretraživanja:

- način rada "Frekvencija" (kartica **9**)
- način rada "Popis" (kartica **8**)
- način rada "Zadano" (kartica **7**).

Te načine rada možete mijenjati pomoću komande na kolu upravljača.

Napomena: oznaka **4** označava položaj stanice koju trenutno slušate na popisu memoriranih radijskih stanica.

NAČIN RADA "FREKVENCIJA"

Ovaj način rada omogućuje ručno ili automatsko traženje radijskih postaja pretraživanjem odabranog frekvencijskog raspona. Odaberite način rada "Frekvencija" pritiskom na **9**.

Za pretraživanje frekvencijskog raspona:

- Ručno se pomičite po frekvencijama prema naprijed ili nazad uzastopnim pritiskanjem **3** ili **5**.

- Automatski prijdite na sljedeću stanicu pritiskom na **2** ili **6**.

Ponovite zahvat kod svakog prekida pretraživanja ako je to potrebno.

Također možete pomaknuti kotačić komande na kolu upravljača za prijelaz na sljedeću postaju.

Napomena: za povratak na početni zaslom pritisnite tipku **10**.

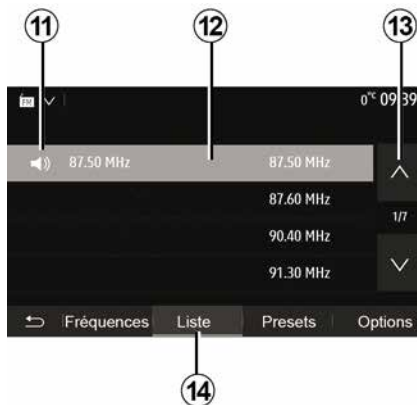

Način rada "Popis "

Odaberite način rada "Popis" pritiskom na **14**.

Ovaj način rada omogućuje jednostavan pronalazak postaje prema nazivu s abecednog popisa (samo za "FM" i "DAB").

Odaberite željenu stanicu pritiskom na područje **12**.

Pritisnite **13** za prikaz svih stanica.

Napomena: simbol **11** označava stanicu koju trenutno slušate.

Nazivi radijskih stanica koje ne koriste RDS ne pojavljuju se na zaslonu. Navedena je samo njihova frekvencija i poredani su na kraju popisa.

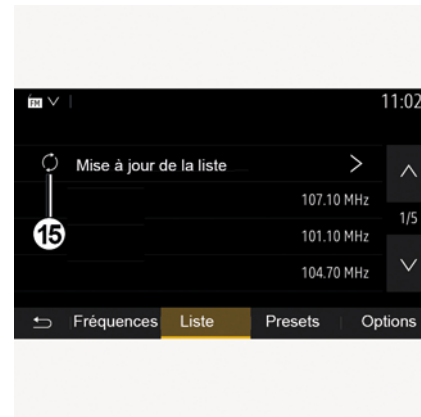

Ažuriranje popisa

U načinu rada "Popis" pritisnite **15** da biste ažurirali popis dostupnih radijskih stanica.

Simbol **15** pojavljuje se na prvoj stranici u načinu rada "Popis".

Napomena: preporučuje se ažuriranje popisa "DAB" odmah nakon uključivanja sustava.

NAČIN RADA "FREKVENCIJA"

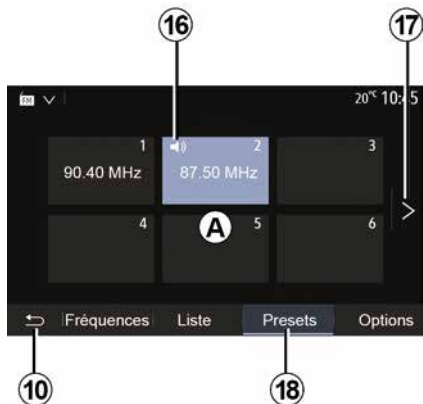

Način rada "Zadano "

Odaberite način rada "Zadano" pritiskom na **18**.

Taj način rada omogućuje da na zahtjev vratite stanice koje ste prethodno memorirali (pogledajte informacije u odlomku "Memoriranje stanice" u ovom odjeljku).

Pritisnite jednu od tipki u području **A** da biste birali spremljene stanice.

Napomena: za povratak na početni zaslon pritisnite tipku **10**.

MEMORIRANJE POSTAJE

Odaberite jednu radijsku postaju na jedan od prethodno opisanih načina. Pritisnite i držite jednu od tipki u području **A**.

Možete memorirati do dvanaest radijskih postaja za svaku valnu duljinu. Ako promijenite regiju s pomoću funkcije "RDS", pohranjene postaje ne ažuriraju se automatski. Morate ponovno pohraniti postaju koja se trenutno reproducira.

Napomena: simbol **16** označava stanicu koju trenutačno slušate.

Za prelazak na sljedeću stranicu pritisnite tipku **17**.

3

PODEŠAVANJA RADIJA

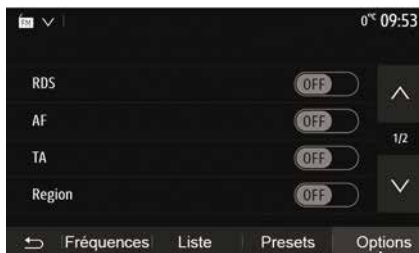

Omogućite prikaz izbornika postavki pritiskom na **19**. Funkcije možete uključiti ili isključiti pritiskom na "ON" ili "OFF" (izbornik konfiguracije mijenja se ovisno o frekvencijskom pojasu).

Raspoložive su sljedeće funkcije:

- « RDS » ;
- « AF » ;
- "TA" (informacije o stanju u prometu);
- « Regija » ;
- "Informacije";
- « AM » ;
- « DLS » ;
- "Obavijesti";
- ...
- « RDS »

Funkcija "RDS" prima informacije koje prenosi radio postaja koja se trenutno reproducira.

Vaš sustav može prikazati naziv radijske postaje i tekstualne poruke kao i primati upozorenja o prometu ili druge informacije.

Kad se uključi funkcija "RDS", automatski se aktivira praćenje promjene frekvencije (AF).

Informacije o stanju u prometu obično se šalju putem "RDS".

Napomena: tu mogućnost ne pružaju sve radijske postaje.

Loši uvjeti prijema ponekad mogu uzrokovati nenadane i neugodne promjene frekvencije. U tom slučaju isključite automatsko praćenje promjene frekvencije.

"AF" (ovisno o zemlji)

Frekvencija stanice FM mijenja se prema zemljopisnom području. Neke stanice koriste sustav RDS, većinom za automatsko vraćanje frekvencije AF tijekom putovanja automobilom.

"TA" (informacije o stanju u prometu)

Kada je ova značajka uključena, vaš multimedijски sustav traži i reproducira informacije o stanju u prometu kada ih emitiraju neke "FM" i "DAB" radijske postaje.

Napomena: automatsko emitiranje informacija o stanju u prometu isključuje se kada je audiosustav postavljen na frekvenciju "AM".

Odaberite radijsku postaju koja emitira podatke o prometu. Ako slušate glazbu s drugog izvora (USB memorijski pogon, Bluetooth® itd.), sustav se automatski prebacuje na radio ako primi obavijest o stanju u prometu.

Informacije o stanju u prometu emitiraju se automatski i neovisno o izvoru slušanja.

Odaberite "ON" za uključivanje ove funkcije ili "OFF" za njezino isključivanje.

« Regija »

Ova postavka omogućuje prijem određenih regionalnih programa. Privremeno isključuje automatsko praćenje promjene frekvencije (AF) na radiju koji koristi regionalne frekvencije.

Slušatelj i dalje može slušati svoj program čak i ako prima slabiji signal.

Napomena:

- postavka "Regija" odnosi se samo na radijsku stanicu koja se trenutno reproducira;
- neke radiopostaje emitiraju putem regionalnih frekvencija. U tom slučaju:
- kada je stavka "Regija" uključena: sustav se neće prebaciti na odašiljač

PODEŠAVANJA RADIJA

za novu regiju, ali će se normalno prebacivati između odašiljača početne regije;

– kada je stavka "Regija" onemogućena: sustav će se prebaciti na odašiljač za novu regiju, čak i ako je program emitiranja drukčiji.

"Informacije"

Dok je uključena, ova funkcija omogućuje automatsko slušanje informacija u trenutku njihova emitiranja na pojedinim "FM" ili "DAB" radijskim postajama.

Ako zatim odaberete druge izvore, emitiranje odabrane vrste programa prekinut će čitanje drugih izvora.

Odaberite "ON" za uključivanje ove funkcije ili "OFF" za njezino isključivanje.

« AM »

Možete uključiti ili isključiti pojas "AM".

Odaberite "ON" za uključivanje ove funkcije ili "OFF" za njezino isključivanje.

« DLS »

Dostupnost ovisi o vozilu i zemlji. Samo u "DAB".

Neke radijske postaje emitiraju tekstualne informacije koje se odnose na program koji se emitira (npr.: naziv pjesme).

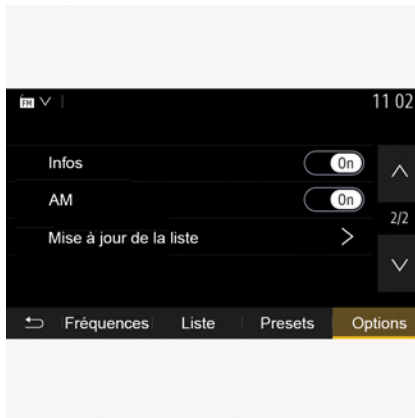

"Ažuriranje popisa"

Za osvježavanje popisa radijskih postaja i dobivanje najnovijih pritisnite "Pokreni".

Napomena: preporučuje se ažuriranje popisa "DAB" odmah nakon uključivanja sustava.

« Simulcast »

Ovisno o zemlji, ova funkcija prebacuje se iz DAB stanice u ekvivalentnu FM stanicu ako se izgubi digitalni signal.

Ako je opcija "FM/DAB istodobno emitiranje" uključena, može doći do kašnjenja od nekoliko sekundi pri prelasku s FM na DAB ili s DAB na FM i može postojati razlika u glasnoći zvuka.

Sustav će se automatski vratiti na DAB čim se primi digitalni signal.

Napomena: tijekom istodobnog emitiranja nazivu stanice prethodi "FM>".

"Prednost za DAB"

Ovisno o zemlji, ova funkcija omogućuje vam odabir FM stanice (ako je tražena radijska stanica dostupna i u digitalnom obliku) i prebacivanje na ekvivalentnu DAB stanicu za bolju kvalitetu zvuka.

Napomena: dok je prioritiziran DAB, nazivu stanice prethodi "DAB>".

"Dijaprojeksija"

Ovisno o državi, ova funkcija omogućava vam da prikazete informacije o programu, glazbi ili vremenu umjesto logotipa prilikom slušanja nekih radijskih postaja DAB.

Ovisno o digitalnoj radijskoj postaji koju slušate, mogu se slati slike koje sadržavaju vizualne informacije o ovim elementima.

Napomena: te su informacije dostupne za neke radijske postaje.

VIDEOZAPIS

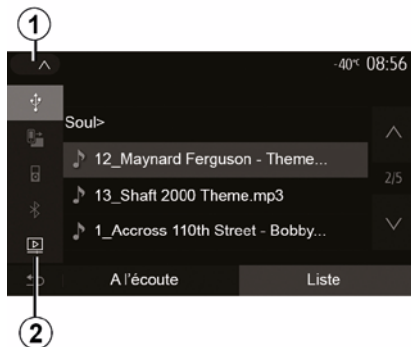

Videozapis

Ovisno o državi i/ili važećem propisu, sustav može reproducirati video datoteke pohranjene na vašem USB memorijskom pogonu.

Umetnite USB memorijski pogon u

priključak za multimediju  vašeg multimedijskog sustava. Više informacija potražite u odjeljku "Multimedijaska oprema" u knjižici uputstva vozila. U izborniku "Mediji" pritisnite **1**, a zatim odaberite način rada "Videozapis" **2**.

Napomena:

– neki formati videozapisa nisu kompatibilni sa sustavom;

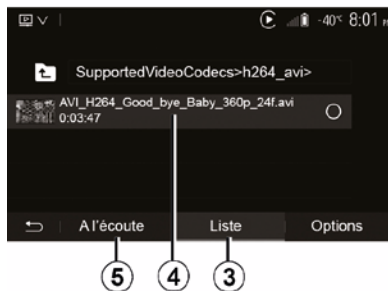

– format USB pogona mora biti FAT32 ili NTFS, a njegov kapacitet najmanje 8 GB, a najviše 32 GB;
– prethodno opisani ulazni izvori mogu se razlikovati.

Način rada "Popis "

Pritisnite karticu "Popis" **3** da biste vidjeli dostupne videozapise. Odaberite videozapis koji želite gledati pritiskom na područje **4**. Odabrani videozapis reproducira se automatski.

Način rada "Slušanje"

Pritisnite karticu "Reproduciraj" **5** da biste pokrenuli odabrani videozapis.

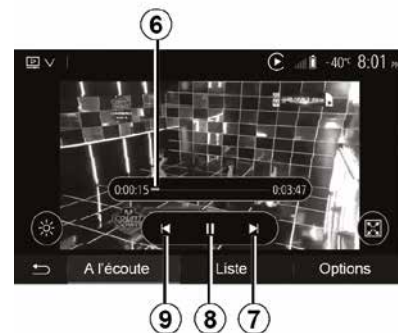

Tijekom čitanja videozapisa možete:

- pritisnuti **9** za ponovno pokretanje videozapisa od početka ili ponovno pritisnuti **9** za pristup prethodnom videozapisu;
- pauzirati pritiskom na **8**;
- pristupiti sljedećem videozapisu pritiskom na **7**;
- upotrebljavati okomiti klizač **6** za brzo pomicanje gore i dolje;



Reprodukcija videozapisa moguće je samo dok vozilo stoji.

VIDEOZAPIS

3

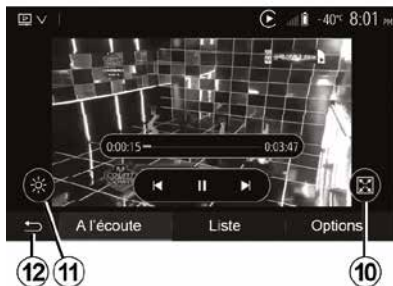

- gledati videozapis na cijelom zaslonu pritiskom na **10**;
- podešavati svjetlinu zaslona pritiskom na **11**. Pojavljuje se kontrolna traka koja vam omogućuje podešavanje. Dodirnite zaslon izvan ove trake kako bi nestala i nastavite reprodukciju videozapisa;
- vratiti se na prethodni izbornik pritiskom na **12**.



Način rada "Mogućnosti"

- Pritisnite karticu "Mogućnosti" **13** za:
- pristup postavkama reprodukcije;
 - pregled pojedinosti informacija o videozapisu (naslov, vrsta, datum itd.)

VANJSKI AUDIO IZVORI

Vaš sustav ima dvije vrste pomoćnih uređaja:

- za povezivanje vanjskog audioizvora (MP3 reproduktora, prijenosnog glazbenog reproduktora, USB ključa, telefona, itd.)
- s Bluetooth® značajkom (Bluetooth® prijenosni audio uređaj, Bluetooth® telefon).

Pogledajte poglavlje "Predstavljanje komandi" kako biste saznali položaj ulaza.

Načini rada i priključivanje

Spojite svoj prijenosni digitalni audiouređaj s priključkom USB. Nakon spajanja sustav automatski otkriva pomoćni izvor.

Napomena: format USB pogona mora biti FAT32 ili NTFS, a njegov maksimalni kapacitet 32 GB. Neki formati nisu kompatibilni sa sustavom.



Biranje pomoćnog izvora

U izborniku "Mediji" odaberite izvor pritiskom na **1**.

Odmah se prikazuje popis dostupnih izvora ulaza:

- USB: USB ključ, MP3 reproduktor, telefon itd.
- audiouređaji
- BT: uređaji Bluetooth®
- "Videozapis": ključ

USB (datoteke MP4, 3GP, AVI, MPG i MPEG).

Napomena: za reprodukciju vaših videozapisa s USB memorijskog pogona moraju biti ispunjeni sljedeći uvjeti:

- format videozapisa ograničen na maksimalnu definiciju od 800 x 480;

– brzina slike ograničena na maksimalno 30 sličica u sekundi.

U načinu rada za navigaciju ili prilikom slušanja radija odaberite pomoćni izvor zvuka pritiskom na tipku "Početno", a zatim "Mediji".

Sustav nastavlja očitavanje zadnje preslušane pjesme.



Rukujte prijenosnim audio uređajem kada vam to uvjeti u prometu dozvoljavaju.

Pohranite prijenosni audio uređaj dok vozite.

Opasnost od izbacivanja uređaja prema naprijed u slučaju naglog kočenja.

VANJSKI AUDIO IZVORI

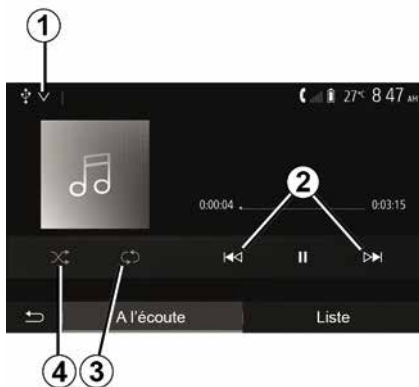

Audio formati

Multimedijski sustav prepoznaje samo formate MP3, WMA i FLAC.

Brzo traženje

Dugo pritisnite **2** za brzo premotavanje naprijed/natrag. Reprodukcijska se nastavlja nakon otpuštanja tipke.

Ponavljjanje

Ova funkcija vam omogućuje ponavljanje jedne ili svih pjesama. Pritisnite **3** jednom ili više puta za ponavljanje audiozapisa.

Nasumično čitanje

Ova funkcija omogućuje nasumičnu reprodukciju svih pjesama. Pritisnite **4** za nasumičnu reprodukciju.

Pomoćni ulaz: USB, Bluetooth® priključak

Veza: USB i digitalni prijenosni audio uređaj

Spojite utikač kabela digitalnog prijenosnog audio uređaja na ulazni priključak za multimedijsku opremu



Dodatne informacije potražite u odjeljku "Multimedijska oprema" u korisničkom priručniku za vozilo.

Nakon spajanja USB priključka digitalnog prijenosnog audio uređaja prikazuje se izbornik "USB". Može se prikazati model ili izbornik digitalnog prijenosnog audio uređaja.

Napomena: možda nećete moći povezati neke vrste digitalnih prijenosnih audio uređaja.

upotreba

S padajućeg popisa **1** odaberite prijenosni digitalni reproduktor zvuka, a zatim pritisnite željeni popis za reprodukciju ili audiozapis.

Na nekim modelima nakon povezivanja više nećete moći izravno upravljati prijenosnim digitalnim audio uređajem. Upotrijebite gumb na prednjoj ploči vašeg multimedijskog sustava za odabir audio datoteka.

Punjenje s pomoću USB priključka

Nakon priključivanja utikača digitalnog prijenosnog audio uređaja USB u USB priključak sustava, tijekom korištenja možete puniti ili održavati napunjenost baterije uređaja.

Napomena: neki uređaji se ne pune ili održavaju razinu punjenja akumulatora kada su povezani na USB priključak multimedijskog sustava.



Savjetuje se upotreba USB kabela koje preporučuje proizvođač telefona, kako bi aplikacija ispravno radila.

Povezivanje: Bluetooth®

Pogledajte poglavlje "Spajanje/odspajanje Bluetooth® uređaja".

Kada se Bluetooth® poveže, prikazuje se izbornik "BT".

upotreba

Na padajućem popisu **1** odaberite "BT", a zatim pritisnite popis za reprodukciju ili željeni audiozapis na zaslону multimedijskog sustava

Sve pjesme s vašeg uređaja Bluetooth® mogu se odabrati izravno na zaslону multimedijskog sustava.

Napomena: nakon spajanja više ne možete izravno upravljati svojim prijenosnim digitalnim audio uređajem.

VANJSKI AUDIO IZVORI

Morate upotrebljavati tipke na prednjem dijelu sustava.

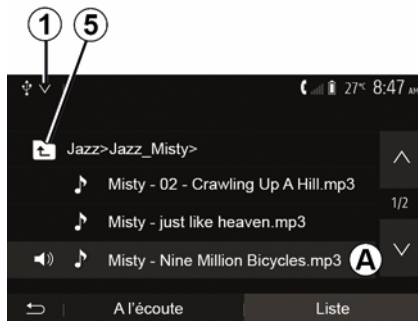

Odabir zapisa (pjesme)

Za odabir audiozapisa u mapi pritisnite "Popis", a zatim odaberite zapis **A** s popisa.

Za povratak na prethodnu hijerarhijsku razinu mapa pritisnite **5**.

Albumi su prema zadanim postavkama sortirani abecednim redoslijedom.

Ovisno o vrsti digitalnog prijenosnog audio uređaja, odabir možete suziti na mape i datoteke.

Napomena: najbolje je koristiti USB vezu za lakše pretraživanje glazbe.

PODEŠAVANJE ZVUKA

Podešavanje glasnoće sukladno brzini vozila ("Glasnoća/brzina")

Kad brzina vašeg vozila prijeđe otprilike 40 km/h, razina glasnoće povećava se u odnosu na izvornu razinu glasnoće.

Podesite omjer glasnoća/brzina pritiskom na "+" ili "-" u području **1**.

Ovu funkciju možete isključiti pritiskom na "-" dok se ne pojavi "OFF".

"Glasnoća"

Pritisnite "ON" ili "OFF" za uključivanje/isključivanje funkcije glasnoće, kojom se pojačavaju niski i visoki tonovi.

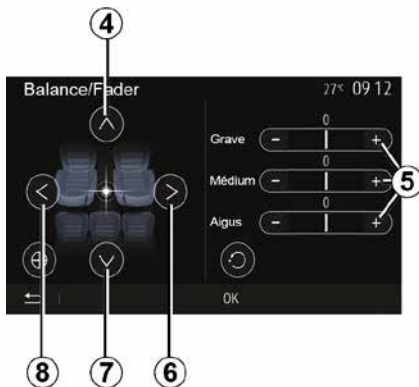

Raspodjela zvuka lijevo/desno i sprijeda/straga

Pritisnite **6** ili **8** za podešavanje ravnoteže zvuka lijevo/desno.

Pritisnite **4** ili **7** za podešavanje ravnoteže zvuka sprijeda/straga.

Nakon podešavanja ravnoteže pritisnite "OK" za potvrdu.

Niski, srednji, visoki tonovi

Pritisnite područja **5** "+" ili "-" za podešavanje niskih, srednjih i visokih tonova.

Kada dovršite podešavanja, pritisnite "OK" za potvrdu.

Korisničko podešavanje zvuka

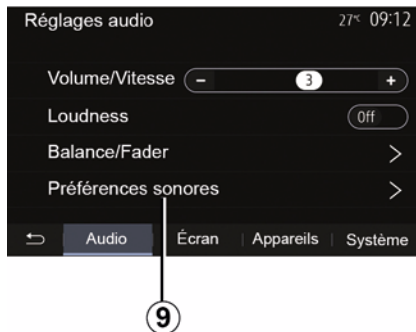

Izbornik preferencija zvuka otvorite pritiskom na **9**.

Možete neovisno podesiti glasnoću svakog od zvukova:

- « Audio » ;
- "TA";
- "Nav";
- « Telefon » ;
- "Melodija zvona" (telefon);
- « VR ».

Za to pritisnite "+" ili "-".



Pritisnite **10** za prelazak na sljedeću stranicu.

Pritisnite **11** za vraćanje preferencija zvuka na početne postavke.

Pritisnite **12** za povratak na prethodni zaslon.

UPARITE I POVEŽITE TELEFON

Uparivanje, uklanjanje uređaja s popisa uparenih uređaja Bluetooth®

Uparivanje novog telefona Bluetooth®

Kako biste sustav mogli upotrebljavati u načinu rada slobodne ruke, morate upariti svoj Bluetooth® mobilni telefon s vozilom prilikom prve upotrebe.

Uparivanje sustavu omogućuje da prepozna i upamti telefon Bluetooth®. Možete upariti do pet pametnih telefona, ali istovremeno samo jedan može biti povezan sa sustavom u načinu rada slobodne ruke.

Uparivanje se obavlja izravno putem multimedijskog sustava ili telefona.

Sustav i Smartphone telefon moraju biti uključeni, funkcija Bluetooth® na vašem pametnom telefonu mora biti uključena, vidljiva i ostali je uređaji moraju prepoznati (dodatne informacija potražite u uputama za svoj telefon).

 Ovisno o marki i modelu vašeg telefona, funkcija slobodne ruke može biti djelomično ili u potpunosti nekompatibilna sa sustavom vašeg vozila.

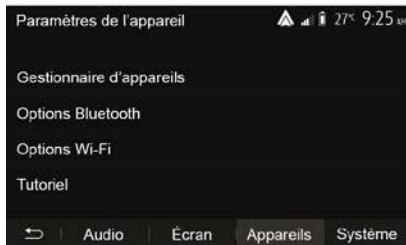

Uparivanje telefona Bluetooth® putem multimedijskog sustava

- Uključite Bluetooth® povezivanje na telefonu;
- na početnom zaslonu pritisnite "Postavke" "Uređaji" "Upravitelj uređaja" "Dodavanje" 1, "OK" "Traženje uređaja";
- provjerite je li vaš telefon uključen i vidljiv na Bluetooth® vezi;

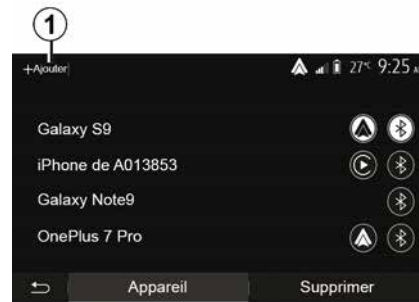

- odaberite svoj telefon na popisu uređaja koje je pronašao sustav;
- Na zaslonu telefona prikazat će se poruka.

 Popis kompatibilnih telefona potražite na web-mjestu <https://easyconnect.renault.com>.



Iz sigurnosnih razloga, ova podešavanja vršite dok vozilo stoji.

UPARITE I POVEŽITE TELEFON

Ovisno o telefonu, za autorizaciju uparivanja možete pritisnuti "Udruži", "Upari" ili "Poveži".

– Ovisno o telefonu, putem tipkovnice telefona unesite kod prikazan na zaslону multimedijškog sustava.
– Na zaslону telefona prikazat će se druga poruka u kojoj će vam biti ponuđeno automatsko uparivanje s multimedijškim sustavom za sljedeće upotrebe. Prihvatite ovo dopuštenje kako više ne biste ponovno započinjali ove faze.

Prijenos imenika

Ovisno o vrsti telefona, sustav vas može zatražiti da potvrdite prijenos telefonskog imenika i zapisnika poziva na multimedijški sustav prilikom uparivanja.

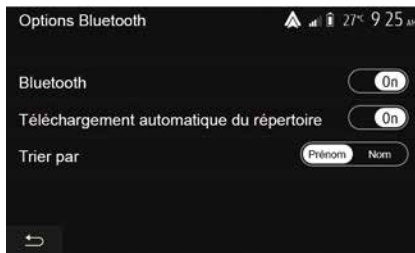

Možete i odobriti automatsko dijeljenje telefonskog imenika i zapisnika poziva:

- na početnom zaslону pritisnite "Postavke", "Uređaji", "Bluetooth opcije";
- odaberite između mogućnosti ON i OFF za "Automatsko preuzimanje telefonskog imenika"

Ako ste odabrali ON, sustav će automatski prenijeti vaš telefonski imenik tijekom sljedećih uparivanja.

Napomena: memorija multimedijalnog sustava ograničena je i s telefona se možda neće uvesti svi kontakti.

Vaš je Smartphone telefon sada uparen s vašim multimedijalnim sustavom.

Napomena: vrijeme uparivanja može biti različito ovisno o marki i modelu vašeg telefona.

U slučaju neuspješnog uparivanja, ponovite radnju. Ako vaš telefon nije vidljiv sustavu dok pretražuje Bluetooth® uređaje, pogledajte priručnik telefona.

Uparivanje telefona Bluetooth® s multimedijškim sustavom s telefona

- Uključite Bluetooth® vezu telefona i sustava;
- na početnom zaslону multimedijškog sustava pritisnite "Postavke", "Uređaji", "Upravitelj uređaja", "Dodavanje" **1** "OK". Sustav tako postaje vidljiv i drugim Bluetooth® telefonima;
- na zaslону se pojavljuje poruka u kojoj je prikazana lozinka i preostalo vrijeme vidljivosti sustava;
- na telefonu prikažite popis dostupnih Bluetooth® uređaja.
- u danom vremenu odaberite multimedijški sustav s popisa dostupnih uređaja i s pomoću tipkovnice na svom telefonu unesite lozinku prikazanu na zaslону sustava (ovisno o modelu telefona).

Na zaslону telefona prikazuje se poruka kako bi vas obavijestila da je uređaj odsad uparen s vašim multimedijškim sustavom.

UPARITE I POVEŽITE TELEFON

Napomena: vrijeme uparivanja može biti različito ovisno o marki i modelu vašeg telefona.

U slučaju neuspješnog uparivanja, ponovite radnju.



Vaš sustav u načinu rada slobodne ruke ima za cilj olakšati komunikaciju i smanjiti

faktore opasnosti, ali to ne znači da oni ne postoje. Obavezno poštujte zakone koji su na snazi u zemlji u kojoj se nalazite.



Prilikom uključivanja multimedijalnog sustava posljednji upareni uređaj automatski će biti spojen sa sustavom.

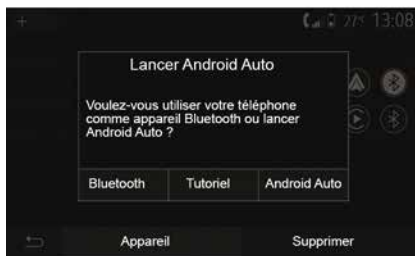

Uparivanje putem WIFI (Android Auto™/CarPlay™)

Kako biste uređaj uparili putem WIFI, tijekom prve Bluetooth® veze s vašim telefonom prikazat će vam se mogućnost odabira: želite li telefon upotrebljavati kao Bluetooth® uređaj ili se povezati putem WIFI (Android Auto™, CarPlay™) kako biste mogli koristiti replike aplikacija s vašeg pametnog telefona. Dostupne su upute za uparivanje putem WIFI, Za više informacija pogledajte odjeljke "Replikacija pametnog telefona" i "Android Auto™, CarPlay™".

Uklanjanje Bluetooth® telefona iz multimedijiskog sustava

Uklanjanje telefona s popisa uparenih uređaja omogućuje brisanje telefona iz memorije sustava za slobodne ruke.

Na početnom zaslonu pritisnite "Postavke", "Uređaji", a zatim "Upravitelj uređaja". Pritisnite karticu "Izbriši" **4**, a zatim ikonu "Koš za smeće" **3** nasuprot naziva pametnog telefona koji želite izbrisati s popisa. Potvrdite odabir pritiskom na "OK".

Uklanjanje svih Bluetooth® telefona iz multimedijiskog sustava

Možete ukloniti i sve prethodno uparene telefone iz memorije sustava slobodne ruke. U glavnom izborniku pritisnite "Postavke", "Uređaji", "Upravitelj uređaja", a zatim pritisnite karticu "Izbriši" te pritisnite "Sve", **2**". Potvrdite brisanje svih uparenih telefona pritiskom na "OK".

UPARITE I POVEŽITE TELEFON

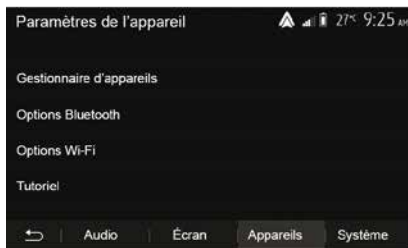

"Mogućnosti Wi-Fi veze"

Da biste uključili ili isključili WIFI, odaberite frekvenciju države ili ponovno postavite svoju lozinku za WIFI.



"Vodič"

Pristup vodičima za integraciju pametnih telefona za Android Auto™ ili CarPlay™ te glasovno navođenje za značajku prepoznavanja glasa.

Povezivanje i odspajanje uređaja Bluetooth®

Povezivanje uparenog Bluetooth® telefona

Nijedan telefon ne može se povezati sa sustavom za telefoniranje u načinu rada slobodne ruka ako prethodno s njim nije uparen. Pogledajte odjeljak "Uparivanje/uklanjanje Bluetooth® uređaja s popisa uparenih uređaja".

Vaš telefon mora biti povezan sa sustavom za telefoniranje u načinu rada slobodne ruke za pristup svim njegovim funkcijama.

Automatsko povezivanje

Sustav telefoniranja u načinu rada slobodne ruke, nakon pokretanja vozila, traži prethodno uparene telefone u blizini (ovo traženje može potrajati jednu minutu). Automatski će se povezati sa zadnjim povezanim telefonom ako:

- je uključena Bluetooth® veza telefona;
- ste dozvolili, prilikom uparivanja, automatsko povezivanje telefona sa sustavom.

Napomena:

- ako je u trenutku povezivanja u tijeku neki razgovor, zvuk se automatski prebacuje na zvučnike u vozilu;
- preporučuje se da prihvatite i odobrite sve poruke koje se prilikom uparivanja sa sustavom pojavljuju na vašem telefonu kako bi se funkcija automatskog prepoznavanja uređaja izvršila bez problema.

Ručno povezivanje

U glavnom izborniku obavite sljedeće radnje:

- Pritisnite "Telefon".
- Pritisnite "Prikaz Bluetooth uređaja".

UPARITE I POVEŽITE TELEFON

– odaberite naziv telefona kojeg želite povezati.

Vaš je telefon povezan s multimedijalnim sustavom.

Neuspjelo povezivanje

U slučaju neuspjelog povezivanja provjerite:

- je li uređaj upaljen;
- je li uređaj konfiguriran za prihvaćanje zahtjeva za povezivanje sa sustavom;
- baterija vašeg uređaja nije istrošena;
- je li vaš uređaj prethodno uparen sa sustavom za telefoniranje u načinu rada slobodne ruke;
- je li funkcija Bluetooth® na vašem uređaju i sustavu uključena.

Napomena: duža upotreba sustava za telefoniranje u načinu rada za slobodne ruke brže prazni bateriju uređaja.

Mijenjanje povezanog telefona

U bilo kojem trenutku možete povezati ili odspojiti jedan od Bluetooth® uređaja.

U glavnom izborniku pritisnite "Integracija pametnog telefona", a zatim odaberite uređaj za povezivanje i potvrdite pritiskom na "OK".

Ikona Bluetooth® **1** svijetli bijelo nasuprot naziva vašeg telefona označavajući da je veza uspostavljena.

Odspajanje povezanog telefona

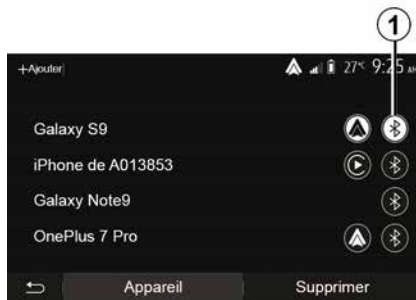

Za odvajanje telefona od multimedijalnog sustava odaberite ikonu Bluetooth® **1**, a zatim "OK".

Ako u trenutku odspajanja telefona razgovarate, razgovor će automatski biti prebačen na vaš telefon.

UPRAVLJANJE POZIVIMA

Telefonski imenik

1

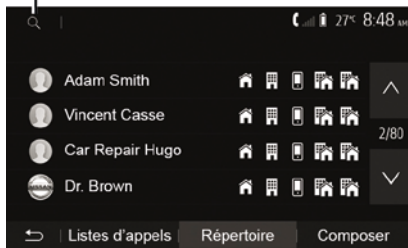

U glavnom izborniku pritisnite "Telefon", a zatim "Telefonski imenik" da biste došli do telefonskog imenika sustava.

Korištenje telefonskog imenika

Možete koristiti nosive telefonskog imenika koji su pohranjeni u memoriji telefona.

Nakon povezivanja sustava i vašeg Bluetooth® telefona putem bežične tehnologije Bluetooth®, brojevi iz telefonskog imenika vašeg telefona prebacuju se u imenik sustava ako se kontakti nalaze u memoriji vašeg uređaja.

Napomena: na nekim telefonima sustav može zatražiti potvrdu prijena telefonskog imenika u sustav prilikom uparivanja.

Pozivanje broja iz telefonskog imenika

Nakon što ste pronašli kontakt koji želite pozvati iz imenika, odaberite željeni broj za pozivanje.

Traženje kontakta u imeniku

Pritisnite **1**, a zatim pomoću digitalne tipkovnice unesite prezime ili ime traženog kontakta.



Ovisno o marki i modelu vašeg telefona, prijenos kontakta u multimedijalni sustav možda neće raditi.



Preporučljivo je zaustaviti vozilo prilikom unosa broja ili traženja kontakta.

Pozivanje, primanje poziva

Pozivanje iz telefonskog imenika

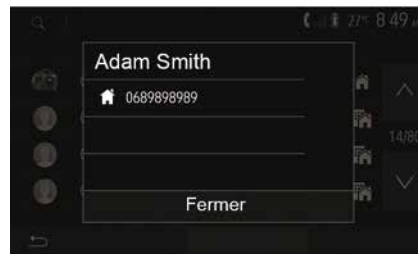

Dok je telefon spojen u izborniku "Telefon" odaberite "Kontakti" s padajućeg izbornika "1".

Odaberite kontakt (ili broj koji želite nazvati ako kontakt ima više brojeva). Poziv počinje automatski nakon pritiska na broj kontakta.

Napomena: moguće je uspostaviti poziv s multimedijjskog sustava pomoću funkcije glasovnog prepoznavanja na pametnom telefonu. (Pogledajte odjeljak "Korištenje prepoznavanja govora").

UPRAVLJANJE POZIVIMA

Pozivanje broja iz zapisnika poziva

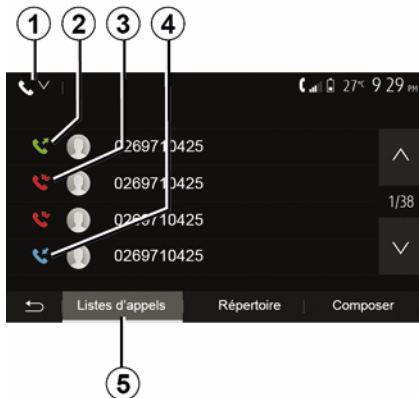

Za pozivanje možete upotrebljavati popis poziva pohranjen u memoriji telefona.

Nakon povezivanja uređaja i telefona Bluetooth® putem bežične tehnologije Bluetooth®, brojevi s popisa "svi pozivi", "odlazni pozivi", "odgovoreni pozivi" i "propušteni pozivi" s vašeg telefona automatski se prebacuju u popis poziva u vašem multimedijском sustavu.

Na kartici "Popis poziva" **5** pritisnite **1** za filtriranje zapisnika poziva prema vrsti poziva i pojavit će se padajući popis:

– pritisnite ikonu **2** za pristup popisu odlaznih poziva

– pritisnite ikonu **3** za pristup popisu propuštenih poziva
– pritisnite ikonu **4** za pristup popisu dolaznih poziva
– pritisnite ikonu **1** za povratak na popis svih poziva.

Na svakom od popisa, kontakti se prikazuju od najnovijeg prema najstarijem. Odaberite jedan od kontakata kako biste ga pozvali.

Biranje broja

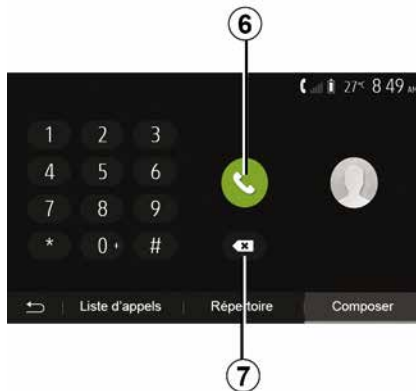

Na početnom zaslonu pritisnite "Telefon", a zatim "Biraj".

Pritisnite numerirane tipke za biranje broja, a zatim **6** za pozivanje.

Za brisanje broja pritisnite **8**. Pritisnite i držite **7** da biste izbrisali sve brojeve odjednom.



Preporučljivo je zaustaviti vozilo prilikom unosa broja ili traženja kontakta.

Primanje poziva

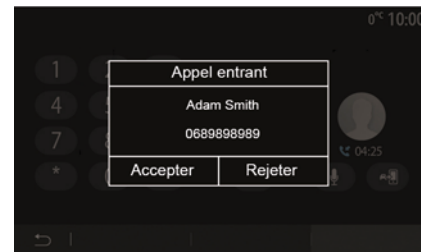

Prilikom primanja poziva prikazuje se poruka na zaslonu multimedijского sustava sa sljedećim informacijama o pozivatelju:

– ime kontakta (ako se njegov broj nalazi u vašem imeniku);

UPRAVLJANJE POZIVIMA

- broj pozivatelja;
- "Skriveni broj" (ako se broj ne može prikazati).

Napomena: kada se tijekom navigacije na zaslonu pojavi poruka dolaznog poziva, prihvatite ili odbijte poziv za povratak zaslona za navigaciju.

Napomena: možete odgovoriti na ili odbiti dolazni poziv pritiskom na tipku na stupu upravljača vašeg vozila.

Tijekom poziva

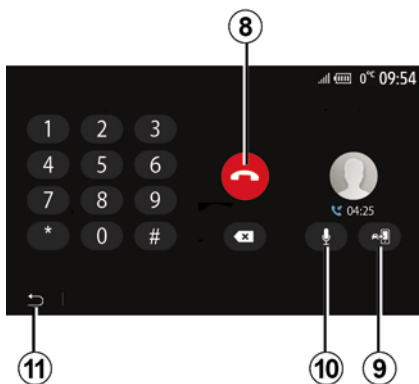

Za vrijeme trajanja poziva možete:

- prekinuti poziv pritiskom na **8**
- prebacivati se između zvučnika telefona i zvučnika vozila pritiskom na **9**

- uključiti ili isključiti mikrofonski sistem pritiskom na **10**
- pritisnuti **11** za povratak na prethodni zaslon (na primjer, za navigaciju) ili na početni zaslon.

BEŽIČNI PUNJAČ

Područje induksijskog punjenja

Uvod

Upotrijebite područje induksijskog punjenja **1** da biste napunili telefon bez kabela.

Ako je vozilo opremljeno, područje punjenja označeno je (ovisno o vozilu):

– pridruženim simbolom;

i/ili

– status punjenja automatski se prikazuje na zaslonu sve dok je telefon postavljen u predviđenom području.

Njegov položaj može se razlikovati ovisno o vozilu. Dodatne informacije potražite u knjižici uputa vozila.

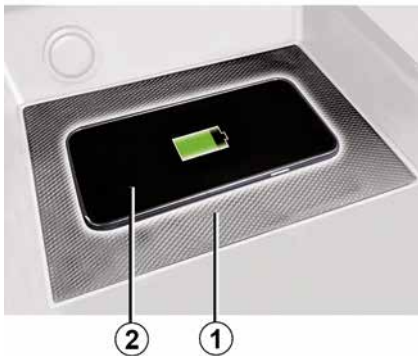

Napomena:

- induksijsko punjenje se pokreće kada se uključi kontakt ili kada je motor pokrenut;
- za dodatne informacije o kompatibilnim telefonima obratite se ovlaštenom zastupniku ili posjetite <https://renault-connect.renault.com/>;
- za omogućavanje optimalne učinkovitosti punjenja, poželjno je s telefona ukloniti zaštitnu masku prije punjenja;
- za optimalno punjenje cijela površina pametnog telefona trebala bi se podudarati s maksimalnom površinom područja punjenja i biti smještena na mjestu najbliže središtu.

Postupak punjenja

Postavite telefon **2** na područje za induksijsko punjenje **1**. Punjenje automatski započinje i na zaslonu se prikazuje napredak punjenja **3**.

Postupak punjenja može se prekinuti ako se u području induksijskog punjenja **1** otkrije predmet ili ako se područje induksijskog punjenja **1** pregrijava. Kad temperatura padne, postupak punjenja vašeg telefona uskoro će se ponovno pokrenuti.

Napredak punjenja

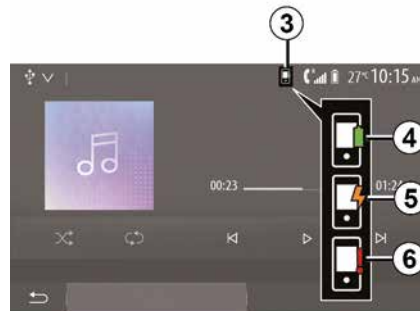

Multimedijski sustav obavještava vas o stanju napunjenosti **3** vašeg telefona **2**.

- punjenje je dovršeno **4**;
- punjenje je u tijeku **5**;
- otkriven je predmet u području punjenja / predmet se pregrijava / postupak punjenja je prekinut **6**.

Napomena: multimedijski sustav oglasit će se ako se postupak punjenja vašeg telefona **2** prekine.

BEŽIČNI PUNJAČ

4

 Ne ostavljajte nikakve predmete (USB pogon, SD karticu, kreditnu karticu, karticu za pokretanje, nakit, ključeve, kovanice itd.) u području za indukcijsko punjenje **1** tijekom punjenja telefona. Uklonite sve magnetske kartice ili kreditne kartice iz zaštitne maske za telefon prije postavljanja telefona u područje indukcijskog punjenja **1**

 Predmeti ostavljeni u području indukcijskog punjenja **1** mogu se pregrijati. Preporučuje se da ih stavite na druga mjesta za odlaganje koja su za to namijenjena. (pretinac za odlaganje, pretinac štitnika za sunce itd.)

UPOTREBA GLASOVNOG PREPOZNAVANJA

Uvod

Multimedijalni sustav vašeg vozila upotrebljava sustav prepoznavanja glasa vašeg telefona za sljedeće:

- glasovno upravljanje nekim od funkcija multimedijalnog sustava i nekim funkcijama telefona;
- omogućuje upotrebu multimedijalnog sustava ili telefona dok su vam obje ruke na upravljaču.

Napomena:

- položaj gumba za funkciju glasovnog prepoznavanja može varirati (komanda na kolu upravljača, komanda na stupu upravljača ili prednja ploča multimedijalnog sustava).
- Prilikom upotrebe značajke glasovnog prepoznavanja jezik postavljen na vašem telefonu ujedno je i jezik koji će sustav upotrebljavati.
- ako vaš pametni telefon nema značajku glasovnog prepoznavanja, na zaslonu multimedijalnog sustava prikazat će se poruka.

Uključivanje telefona glasovnog prepoznavanja multimedijalnim sustavom

Za uključivanje sustava glasovnog prepoznavanja na vašem telefonu morate:

- pametnim telefonom hvatati mrežu 3G, 4G ili WIFI;
- uključiti Bluetooth® na svom pametnom telefonu i učiniti ga vidljivim za druge uređaje (pogledajte upute za upotrebu telefona);
- upariti i povezati svoj pametni telefon s multimedijalnim sustavom (pogledajte odjeljak "Uparivanje i uklanjanje uređaja s popisa uparenih uređaja Bluetooth®").

Napomena: oznake **1** i **2** u odjeljku "Postavke", izborniku "Uređaji" te stavci "Upravitelj uređaja" označavaju da je vaš pametni telefon uparen i povezan s multimedijalnim sustavom. Ovo je potrebno za upotrebu glasovnog prepoznavanja.



Pritisnite i zadržite gumb za glasovno prepoznavanje  da biste aktivirali.

 Kada upotrebljavate prepoznavanje glasa telefona s multimedijalnim sustavom, prijenos mobilnih podataka potrebnih za njegov rad može generirati dodatne troškove koji nisu uključeni u ugovor o telefonskoj usluzi.

A

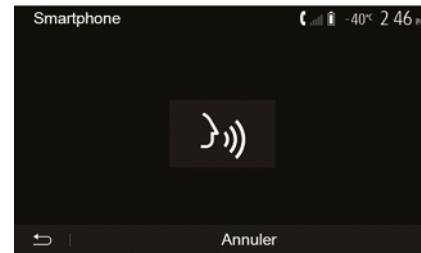

Zvučni signal i prikaz na zaslonu **A** označavaju da je glasovno prepoznavanje uključeno.

UPOTREBA GLASOVNOG PREPOZNAVANJA

Govorite razgovijetno i jasno.

Napomena: sustav glasovnog prepoznavanja pametnog telefona omogućuje vam upotrebu određenih funkcija telefona. Ne omogućuje vam interakciju s drugim funkcijama multimedijalnog sustava kao što su autoradio, Driving Eco itd.

4

upotreba

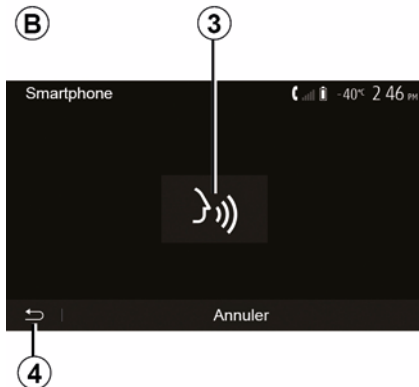

Nakon što ga aktivirate, glasovno prepoznavanje možete ponovno pokrenuti tako da dodirnete komandu na kolu upravljača, komandu na stupu upravljača ili multimedijski sustav odnosno tipku **3** na zaslonu multimedijskog sustava.

U svakom se trenutku možete vratiti na početni zaslon pritiskom na **4**.

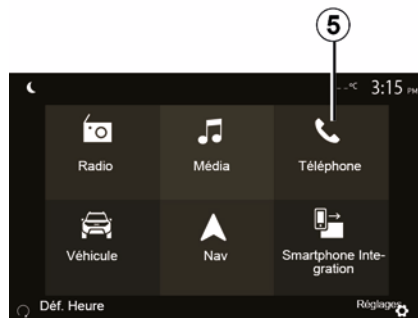

Za povratak na zaslon **B** pritisnite **5** na glavnom izborniku multimedijskog sustava.

Napomena: tijekom upotrebe glasovnog prepoznavanja funkcije "Mediji" i "Radio" nisu dostupne te im se ne može pristupiti iz glavnog izbornika multimedijskog sustava.

Isključivanje

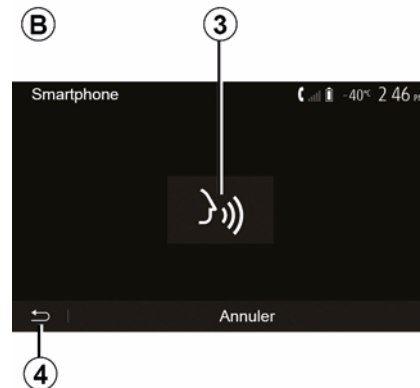

Pritisnite gumb **3** na zaslonu **B** ili pritisnite i držite gumb za glasovno prepoznavanje  u svojem vozilu. Zvučni signal vas obavještava da je glasovno prepoznavanje isključeno.

UPOTREBA GLASOVNOG PREPOZNAVANJA

Pomoć

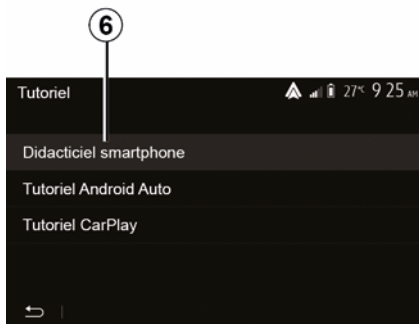

Možete dobiti i dodatnu pomoć za rad i uvjete upotrebe sustava glasovnog prepoznavanja.

Da biste to učinili, na početnom zaslonu dodirnite "Postavke", "Uređaji", "Priručnik", "Glasovno navođenje" **6**.



Ova je funkcija predstavljena u obliku zaslona na kojem su objašnjeni način upotrebe glasovnog prepoznavanja i:

- uvjeti upotrebe;
- kompatibilni telefoni;
- uključivanje i isključivanje funkcije pomoću gumba za glasovno

prepoznavanje  u vašem vozilu;

- način interakcije sa zaslonom;
- raspoložive funkcije;
- raspon funkcija.

Android Auto™

Uvod

"Android Auto™" aplikacija je koju je moguće preuzeti (s platforme za preuzimanje aplikacija na pametnom telefonu), koja vam omogućuje upotrebu nekih aplikacija i funkcija vašeg telefona na zaslону multimedijjskog sustava.

Napomena:

- kako biste utvrdili je li vaš pametni telefon kompatibilan s aplikacijom "Android Auto™", pogledajte službeno web-mjesto operacijskog sustava vašeg telefona;
- aplikacija "Android Auto™" djeluje kada je pametni telefon povezan na USB priključak vozila ili putem WIFI veze (dostupnost ovisi o opremljenosti vozila i pametnog telefona). Usluga prepoznavanja glasa mora biti aktivirana. Aplikacija "Android Auto™" mora biti vidljiva na početnom zaslону 1.



Savjetuje se upotreba USB kabela koje preporučuje proizvođač telefona, kako bi aplikacija ispravno radila.

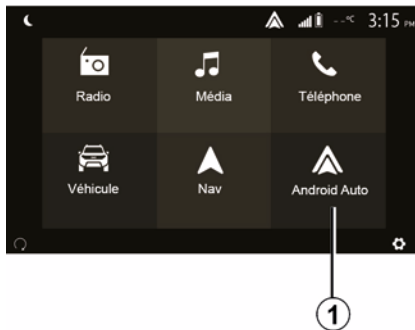

Prva upotreba

Telefon možete spojiti na USB priključak na vašem multimedijjskom sustavu ili se možete povezati s multimedijjskim sustavom putem WIFI veze na vašem pametnom telefonu (ovisno o opremi):

- prihvatite zahtjeve na pametnom telefonu za korištenje aplikacije "Android Auto™";
- Potvrdite pritiskom na gumb "Prihvati" na telefonu.

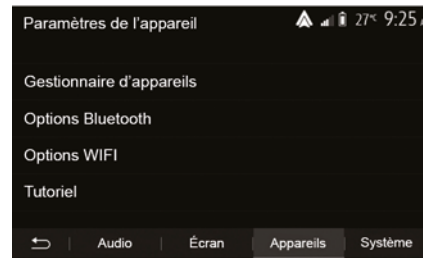

Aplikacija "Android Auto™" se pokreće na multimedijjskom sustavu.

Ako prethodno opisan postupak ne uspije, ponovite radnju. Na početnom zaslону odaberite "Postavke", "Uređaji", "Upravitelj uređaja" da biste u bilo kojem trenutku upravljali uređajima povezanim s vašim multimedijjskim sustavom.

Napomena: prvo povezivanje s aplikacijom "Android Auto™" vrši se kada je vozilo zaustavljeno isključivo kako bi se uključila funkcija glasovnog prepoznavanja multimedijjskog sustava.

CarPlay™

Uvod

ANDROID AUTO™, CARPLAY™

"CarPlay™" je izvorna usluga dostupna na pametnom telefonu koji omogućuje upotrebu aplikacija na vašem telefonu sa zaslona multimedijalnog sustava.

Napomena:

– Ako vaš pametni telefon nije opremljen značajkom "CarPlay™", pogledajte službeno web-mjesto operacijskog sustava vašeg telefona;
– usluga "CarPlay™" djeluje kada je pametni telefon povezan na USB priključak vozila ili putem WIFI veze (dostupnost ovisi o opremljenosti vozila i pametnog telefona). Usluga SIRI mora biti aktivirana. Usluga "CarPlay™" trebala bi biti vidljiva putem gumba **2** na početnom zaslonu.



Savjetuje se upotreba USB kabela koje preporučuje proizvođač telefona, kako bi aplikacija ispravno radila.

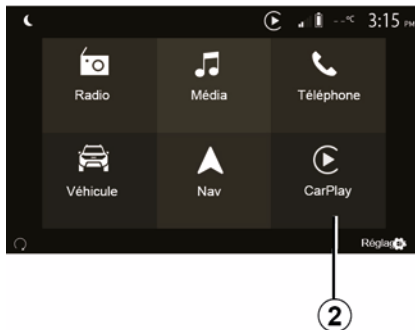

Prva upotreba

Telefon možete spojiti na USB priključak na vašem multimedijском sustavu ili se možete povezati s multimedijским sustavom putem WIFI veze na vašem pametnom telefonu (ovisno o opremi).

Usluga CarPlay™ se pokreće na multimedijalnom sustavu.

Ako prethodno opisan postupak ne uspije, ponovite radnju.

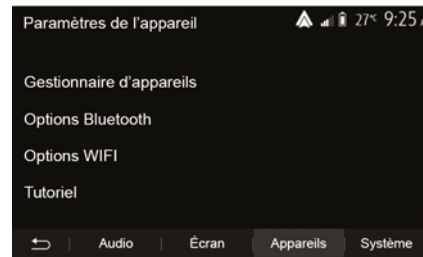

Na početnom zaslonu odaberite "Postavke", "Uređaji", "Vodič" da biste došli do vodiča za povezivanje pametnog telefona s multimedijским sustavom.

ANDROID AUTO™, CARPLAY™

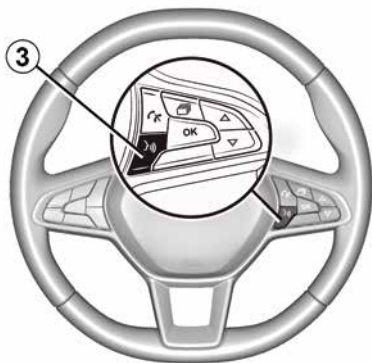

5

Kada je "Android Auto™" aplikacija ili usluga "CarPlay™" uključena, pomoću gumba za glasovno prepoznavanje u svojem vozilu možete glasom aktivirati neke funkcije svojeg pametnog telefona. Za to pritisnite i držite gumb **3** na kolu upravljača vozila (za dodatne informacije pogledajte odjeljak "Upotreba glasovnog prepoznavanja").

Napomena:

– navigaciji i glazbenim aplikacijama na vašem telefonu možete pristupiti s pomoću aplikacija "Android Auto™" ili "CarPlay™". Te aplikacije zamijenit će slične aplikacije integrirane u vaš multimedijalni sustav koje su već pokrenute. Primjerice, moguće je koristiti ili jednu aplikaciju za

navigaciju, "Android Auto™"/"CarPlay™", ili aplikaciju integriranu u vaš multimedijski sustav; – ako koristite "Android Auto™" ili "CarPlay™", neke će se funkcije multimedijskog sustava nastaviti izvršavati u pozadini. Na primjer, ako pokrenete aplikaciju "Android Auto™" ili "CarPlay™" i koristite se sustavom za navigaciju na pametnom telefonu dok na multimedijalnom sustavu radi radio, radio će se nastaviti emitirati.

 Prilikom upotrebe aplikacije "Android Auto™" ili usluge "CarPlay™" prijenos mobilnih podataka potrebnih za njen rad može dovesti do dodatnih troškova koji nisu uključeni u vašu telefonsku pretplatu.

Povratak u sučelje vašeg multimedijskog sustava



Za povratak u sučelje:

– Pritisnite tipku "Home" na prednjoj ploči multimedijškoga sustava ili središnjim komandama.

ili

– Pritisnite tipku **4** na zaslonu multimedijškoga sustava kao što nalažu "Android Auto™" ili "CarPlay™".

ANDROID AUTO™, CARPLAY™

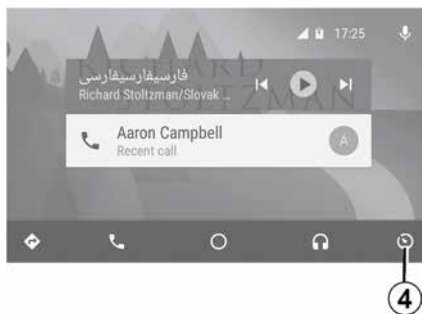

Funkcije dostupne u aplikaciji "Android Auto™" i usluga "CarPlay™" ovise od brenda i modela vašeg telefona. Dodatne informacije potražite na web-mjestu proizvođača ako ono postoji.

REPLIKACIJA PAMETNOG TELEFONA

Metode

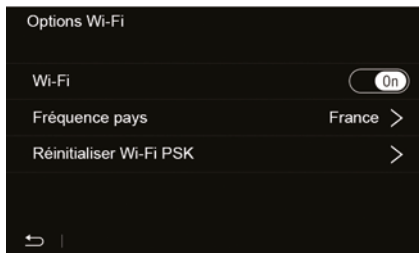

Dva su načina pristupa sučelju pametnog telefona:

– povežite se s pametnim telefonom putem multimedijjskog priključka USB



– bežična veza s pametnim telefonom (dostupnost ovisi o vozilu i/ili završnoj razini).

Izbornik postavki dostupan je za bežičnu vezu.

Napomena: za ispravan rad aplikacije upotrijebljeni kabel USB mora biti:

- naveden od proizvođača telefona;
- maksimalne duljine 1,5 m.

"Mogućnosti Wi-Fi veze"

Za pristup izborniku "Opcije Wi-Fi-ja" u glavnom izborniku pritisnite "Postavke", a zatim karticu "Uređaji".

"Wi-Fi"

Odaberite "ON" ili "OFF" za uključivanje ili isključivanje veze na vašem WIFI vozilu.

"Frekvencija zemlje"

U ovom izborniku možete odabrati zemlju u kojoj upotrebljavate vezu u vašem WIFI vozilu kako bi se frekvencija veze prilagodila propisima koji su na snazi u toj zemlji.

"Početno podešavanje Wi-Fi PSK-a"

Upotrijebite ovu opciju za ponovno pokretanje prethodnih veza s vašim vozilom, kako biste povezali novi uređaj ili riješili problem s povezivanjem.

Povežite pametni telefon pomoću veze USB

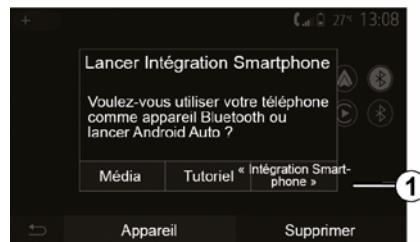

Prva upotreba

Nakon povezivanja pametnog telefona s USB priključkom vozila, trebao bi se pojaviti zaslon **A**:

- "Mediji": omogućuje upotrebu vašeg pametnog telefona za sljedeće funkcije prijenosnog digitalnog reproduktora zvuka:
 - MTP (Media Transfer Protocole) ;
 - digitalni prijenosni audio uređaj.
- "Vodič": dođite do vodiča za upotrebu aplikacija za sučelje pametnog telefona.
- "Integracija pametnog telefona": omogućuje pristup sučelju pametnog telefona putem prilagođene aplikacije:

REPLIKACIJA PAMETNOG TELEFONA

- Android Auto™ ;
- CarPlay™.

Odaberite opciju "Android Auto™, CarPlay™" **1** da biste pristupili sučelju pametnog telefona.

Zaslon aplikacije sučelja pametnog telefona trebao bi se pojaviti na vašem multimedijalnom sustavu.

Povežite pametni telefon pomoću bežične veze

B

2



Dostupnost ovisi o vozilu i/ili završnoj razini.

Prva upotreba

Za ovu vrstu veze morat ćete izvršiti postupke uparivanja vašeg telefona

Bluetooth® s multimedijalnim sustavom:

- uključite vezu Bluetooth® i vezu WIFI na vašem telefonu i na vašem multimedijalnom sustavu;
 - U glavnom izborniku multimedijjskog sustava pritisnite "Postavke", "Uređaji", "Upravitelj uređaja", "Dodavanje" **2**, "OK". Sustav tako postaje vidljiv i drugim Bluetooth® telefonima;
 - pojavljuje se zaslon **B**, na kojem se prikazuje lozinka i preostalo vrijeme tijekom kojeg će sustav ostati vidljiv;
 - na telefonu prikažite popis dostupnih Bluetooth® uređaja.
 - u danom vremenu odaberite multimedijjski sustav s popisa dostupnih uređaja i s pomoću tipkovnice na svom telefonu unesite lozinku prikazanu na zaslonu sustava (ovisno o modelu telefona).
- Na zaslonu telefona prikazuje se poruka kako bi vas obavijestila da je uređaj odsad uparen s vašim multimedijjskim sustavom.

C

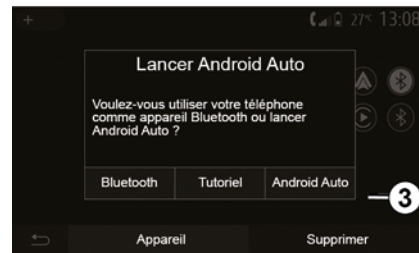

5

Nakon uparivanja pametnog telefona trebao bi se pojaviti zaslon **C**.

Odaberite "Android Auto™, CarPlay™" **3** za pristup sučelju pametnog telefona.

Zaslon aplikacije sučelja pametnog telefona trebao bi se pojaviti na vašem multimedijalnom sustavu.

Napomena: djelovanje Android Auto™ /CarPlay™ bežičnog (WIFI) sučelja ovisi o tehničkim specifikacijama vašeg pametnog telefona i trenutnom lokalnom zakonodavstvu.

KAMERA ZA VOŽNJU UNATRAG

Način rada

Prilikom prebacivanja u brzinu za vožnju unatrag (i do približno pet sekundi nakon prebacivanja u drugu brzinu), na zaslonu multimedijskog sustava prikazuje se okolina iza vozila uz smjernice, siluetu vozila i zvučni signal.

Ultrazvučni senzori ugrađeni u vozilo "mjere" udaljenost između vozila i prepreke.

Kada se dosegne crveno područje, možete si pomoći prikazom branika kako biste se precizno zaustavili.

Napomena:

- za više informacija o korištenju pomoći pri parkiranju, pogledajte korisnički priručnik za vozilo;
- pazite da kamera za vožnju unatrag nije zaklonjena (prljavština, blato, snijeg...);
- nakon uključivanja brzine za vožnju unatrag, na zaslonu multimedijskog sustava prikazuje se područje iza vozila tijekom nekoliko sekundi.

Uključivanje/isključivanje

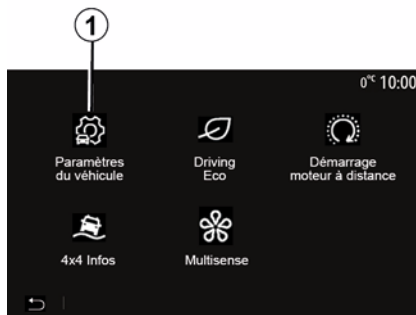

Kamera za vožnju unatrag

Možete uključiti/isključiti kameru za vožnju unatrag. Da biste to učinili, na početnom zaslonu odaberite "Vozilo", "Postavke vozila", **1**, a zatim pritisnite "Pomoć pri parkiranju" **2**.

Napomena: prikaz kamere za vožnju unatrag više nije dostupan (zamijenjen je crnim zaslonom) pri brzini vozila većoj od oko 10 km/h, ovisno o lokalnim propisima.

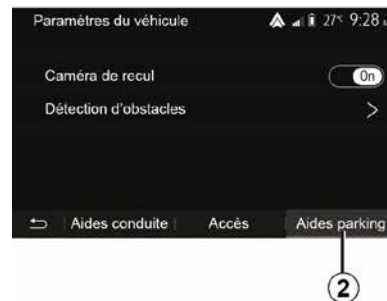

"Pomoć pri parkiranju"

Taj izbornik omogućuje uključivanje/isključivanje kamere za vožnju unatrag i postavljanje "Otkrivanja prepreka".



KAMERA ZA VOŽNJU UNATRAG

"Otkrivanje prepreka"

Ovisno o vozilu, možete neovisno uključiti ili isključiti prednje i/ili stražnje senzore vozila. Odaberite "ON" da biste uključili željene senzore ili "OFF" da biste ih isključili.

Podešavanje jačine zvuka

Možete uključiti/isključiti zvučno upozorenje i birati između nekoliko zvukova, kao i podesiti glasnoću senzora za otkrivanje prepreka.



3

Podešavanje zaslona

Postavkama zaslona možete pristupiti pomoću gumba 3.

U ovom izborniku možete uključiti/isključiti fiksne 4 ili pomične 5 indikatore udaljenosti (ovisno o vozilu),

koji naznačuju udaljenost iza vozila, kao i prilagoditi postavke zaslona.

Pritisnite "+" ili "-" da biste podesili kontrast 6, svjetlinu 7 i boje 8.

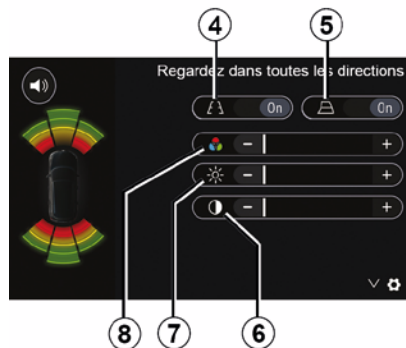

Iz sigurnosnih razloga, ova podešavanja vršite dok vozilo stoji.



Ova je funkcija dodatna pomoć. Ona dakle ne može, u niti jednom slučaju, zamijeniti oprez niti odgovornost vozača.

Vozač uvijek mora paziti na iznenadne situacije koje se mogu desiti u vožnji: stoga prilikom upravljanja vozilom uvijek pazite na male, uske i pomične prepreke (kao što su, na primjer, djeca, životinje, dječja kolica, bicikli, kamenje, stupovi itd.) u mrtvom kutu.



Zaslon prikazuje obrnutu sliku.

Indikator su prikaz projiciran na ravnu površinu. Ta se informacije moraju zanemariti kada su prikazane na okomitom predmetu ili na predmetu na tlu. Predmeti koji se pojavljuju na rubu zaslona mogu biti iskrivljeni. U slučaju prejake svjetlosti (snijeg, vozilo na suncu itd.), vidljivost kamere može biti znatno smanjena.

KAMERA S VIŠESTRUKIM PRIKAZIMA

Uvod

Ako je vozilo tako opremljeno, ima četiri kamere postavljene sprijeda, na bočnim vanjskim retrovizorima i na stražnjem dijelu vozila kako bi vam pružilo dodatnu pomoć prilikom složenog manevriranja.

Napomena: pripazite da kamere nisu prekrivene (prljavštinom, blatom, snijegom, kondenzacijom itd.).



Ova je funkcija dodatna pomoć. Ona dakle ne može, u niti jednom slučaju, zamijeniti oprez niti odgovornost vozača.

Vozač mora uvijek biti spreman na iznenadne događaje tijekom vožnje: uvijek pazite da se vam se pri manevriranju na putu ne nađu pomične prepreke (poput djeteta, životinje, dječjih kolica, bicikla itd.) ili mali ili uski predmeti, poput kamenja ili stupova.

Način rada

Kada je uključen stupanj prijenosa za vožnju unazad, kamera za vožnju

unazad prikazuje područje iza vozila na multimedijskom zaslonu.

Imate i mogućnost odabira prikaza koji će se prikazivati na multimedijskom zaslonu prelaskom na ručni način rada.

Uključivanje/isključivanje

Sustav se uključuje kada vozilo vozi brzinom manjom od otprilike 20 km/h. Kada vozilo prijeđe tu brzinu, sustav je isključen.

Sustav se može uključiti i pritiskom na tipku za uključivanje u vašem vozilu. Dodatne informacije potražite u odjeljku "Kamera s višestrukim prikazima" u korisničkom priručniku vozila.

Napomena: za više informacija o odabiru automatskog ili ručnog načina rada pogledajte knjižicu uputstava svojeg vozila.

Odabir kamere



Da biste uključili željeni prikaz kamere, odaberite ga na multimedijskom zaslonu:

- 1 prikaz područja iza vozila;
- 2 prikaz područja ispred vozila;
- 3 prikaz područja s desne strane vozila;
- 4 prikaz područja s lijeve strane vozila.

KAMERA S VIŠESTRUKIM PRIKAZIMA

Postavke

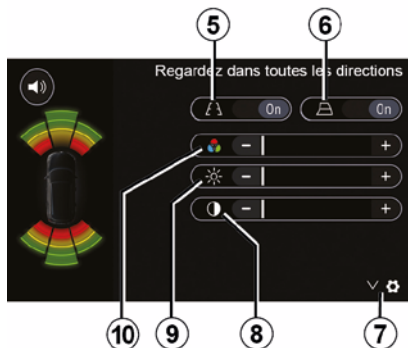

Pritisnite **7** za prikaz popisa postavki.

Uključite ili isključite zaslon nepomičnih **5** ili pokretnih **6** indikatora udaljenosti.

Pritisnite "+" ili "-" da biste podesili kontrast **8**, svjetlinu **9** i boje **10**.

MULTI-SENSE

Izbornik Multi-Sense

Na vozilima koja su time opremljena u glavnom izborniku pritisnite "Vozilo", a zatim "Multi-Sense". Ovaj vam izbornik omogućuje korisničko podešavanje ponašanje određenih sustava u vozilu.

Odabir načina

Načine rada možete birati s pomoću komande u vašem vozilu. Dodatne informacije potražite u knjižici uputstava vozila.

Dostupni načini ovise o vozilu i razini opreme. U izborniku "Multi-Sense" odaberite željeni način rada **1**:

- "My Sense" ili "Normal", ovisno o vozilu;
- « Sport » ;
- « Eco ».

Napomena: zadnji način rada nije upamćen pri ponovnom pokretanju vozila. Prema zadanim postavkama, vozilo se ponovno pokreće u načinu rada My Sense ili Normal.

Način rada Sport

Ovaj način rada omogućava pojačani odaziv motora i mjenjača. Upravljač je čvršći.



Način rada Eco

Eco način rada fokusiran je na uštedu energije. Upravljanje je lagano, upravljanje radom motora i mjenjača smanjuje potrošnje goriva.

Način rada My Sense ili Normal

Način rada My Sense ili Normal (ovisno o vozilu) prema zadanim postavkama preuzima standardne postavke vašeg vozila. Ovisno o razini opreme vozila, moguće je ručno rekonfigurirati način rada My Sense mijenjanjem postavki vožnje, udobnosti i ambijentalne rasvjete.

Konfiguracija načina rada

Pritisnite "Konfiguracija načina rada" **2** da biste prilagodili sljedeće postavke:

- "Upravljanje";
- « Klima » ;
- "Ambijentalna rasvjeta";
- "Izgled instrumentne ploče";
- « Intenzitet » ;
- « Ambiance ».

Napomena: određene postavke za konfiguraciju "Multi-Sense" ograničene su ovisno o kategoriji i razini opreme vašeg vozila. Ti izbornici ostaju vidljivi na zaslону multimedijskog sustava, ali nisu dostupni.



Iz sigurnosnih razloga, ova podešavanja vršite dok vozilo stoji.

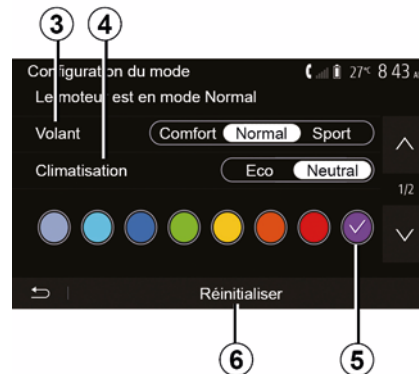

MULTI-SENSE

"Upravljanje" 3

Ova postavka nudi nekoliko načina odziva upravljača:

- « Comfort » ;
- « Uobičajeno » ;
- « Sport ».

Ovisno o odabranom načinu rada, osjetljivost sklopa upravljačkog mehanizma može se prilagoditi tako da upravljanje bude teže ili odzivnije za pružanje optimalne ravnoteže između neometane i precizne vožnje.

« Klima » 4

Ova postavka nudi nekoliko načina rada klima uređaja:

- « Eco » ;
- "Neutralno";

Ovisno o odabranom načinu, ponudit će vam se optimalna ravnoteža između ugodne temperature i uštede goriva.

Za dodatne informacije o postavkama klima uređaja, koje ovise o razini opreme, pogledajte odjeljak "Klima" u korisničkom priručniku za svoje vozilo.

"Ambijentalna rasvjeta"

Ova se postavka može upotrijebiti za odabir vrste boje ambijentalne rasvjete za vaše vozilo.

Da biste promijenili ambijentalnu boju u vašem vozilu, odaberite jednu od raspoloživih boja 5.

« Intenzitet » 7

Ova vam postavka omogućuje podešavanje svjetline ambijentalne rasvjete u vašem vozilu. Za to pritisnite "+" ili "-".

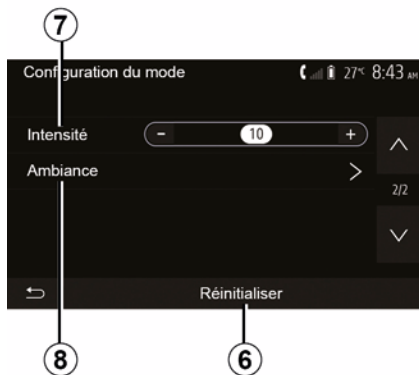

« Ambiance » 8

Odabranu boju i jačinu možete primijeniti na sljedeća područja:

- « Kombin. instrument » ;
- « Sprijeda » ;
- « Straga ».

Pritisnite "On" ili "Off" da biste uključili/isključili ambijentalnu rasvjetu u odabranom području.

« Resetiraj » 6

Ova vam mogućnost omogućuje ponovno pokretanje zadanih vrijednosti za trenutni način rada.

EKO VOŽNJA

Pristup izborniku načina vožnje Eco



U glavnom izborniku pritisnite "Vozilo", a zatim "Driving Eco".

Izbornik "Driving Eco" omogućuje pristup sljedećim informacijama:

- "Savjeti za eko vožnju"
- "Sažetak prijednog puta"
- "Eko rezultat"

"Savjeti za eko vožnju"

Ovaj izbornik procjenjuje vaš način vožnje i daje vam savjete kako biste na najbolji način optimizirali potrošnju goriva.



"Sažetak prijednog puta"

Ovaj vam izbornik omogućuje prikaz podataka pohranjenih tijekom vašeg posljednjeg plana puta:

- "Prosječna potrošnja"
- « Ukupna potrošnja » ;
- « Prosječna brzina » ;
- "Udaljenost bez potrošnje goriva".

Napomena: podatke možete vratiti na početne postavke pritiskom na **1**.



"Eko rezultat"

Ovaj vam izbornik omogućuje dobivanje općenite ocjene do 100. Što je ocjena viša, to su vaše performanse eko vožnje bolje:

- prosječne performanse ubrzanja (područje **A**)
- prosječne performanse prijenosa brzine (područje **B**)
- prosječne performanse predviđanja kočenja (područje **C**).

DALJINSKO POKRETANJE MOTORA



Kada je postavljena, ova funkcija može se koristiti za programiranje daljinskog pokretanja motora da bi se putnički prostor rashladio ili zagrijao do 24 sata prije upotrebe vozila.

Prije programiranja funkcije prilagodite razinu grijanja (temperaturu, odmrzavanje). Konfiguracija i programiranje vrše se putem zaslona multimedijalnog sustava.

Programiranje vremena pokretanja funkcije

– Uključite kontakt, a zatim pritisnite **1** u glavnom izborniku. Prikazat će se zaslon **A**.

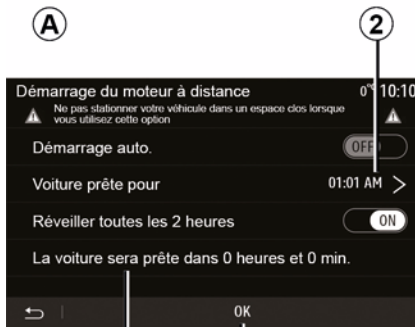

- Odaberite tipku "ON" u retku "Automatsko pokretanje" da biste uključili funkciju.
- Odredite željeno vrijeme pokretanja vozila pritiskom na redak **2**.
- Pritisnite strelice "gore" i "dolje" da biste se kretali prikazom sati i minuta do željenog vremena.
- Pritisnite "OK" za potvrdu. Oznaka **4** pokazuje vrijeme preostalo do željenog vremena korištenja vozila.
- Pritisnite "OK **3**" da biste potvrdili i završili programiranje.

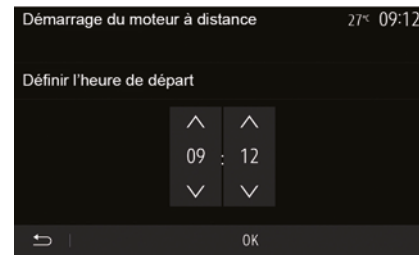

- prilagodite komande klima uređaja na željenu temperaturu u putničkom prostoru prilikom pokretanja motora, a zatim postavite na način odležavanja (pogledajte 2. poglavlje priručnika za vozila);
- isključite kontakt.

i Da biste aktivirali programirano daljinsko pokretanje, morate odabrati vrijeme koje je barem 15 minuta kasnije od vremena prikazanog u multimedijalnom sustavu.

DALJINSKO POKRETANJE MOTORA

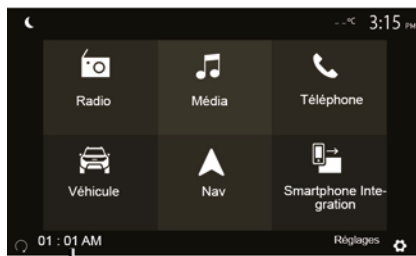
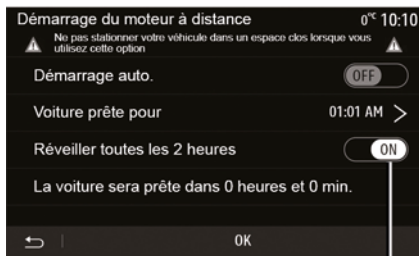

6

Prilikom zaključavanja vozila pojavit će se dva treperenja, a zatim će se uključiti svjetla upozorenja i pokazivači smjera na približno tri sekunde, što označava da je proučavanje-učitavanje primijenjeno.

Daljinsko pokretanje motora radi ako:

- ručica je u neutralnom položaju (na vozilima opremljenim ručnim ili robotiziranim mjenjačem);
- ručica je u položaju P na vozilima opremljenima automatskim mjenjačem;

- kontakt je isključen;
- su svi otvarajući dijelovi (poklopac motornog prostora, vrata, prtljažnik) zatvoreni i zaključani prilikom napuštanja vozila.

Napomena: morate isključiti svoj multimedijски sustav pritiskom na gumb "OFF" prije napuštanja vozila kako bi funkcija daljinskog pokretanja motora radila.

"Aktiviraj svaka 2 sata"

Ta funkcija omogućuje automatsko pokretanje vašeg vozila svaka dva sata ovisno o temperaturi motora.

Za aktiviranje te funkcije pritisnite tipku "ON 5".

Kada je ta funkcija aktivirana, sustav za ventilaciju neće se uključiti tijekom prva četiri pokretanja.

Po velikim hladnoćama vozilo će se automatski pokrenuti i ostat će upaljeno otprilike deset minuta, a zatim će se ugasiti.

Ako je temperatura motora takva da ne zahtjeva ponovno pokretanje, vozilo se neće automatski ponovno pokrenuti tijekom prva četiri puta ponovnog pokretanja i prijeći će u stanje mirovanja na dva sata. Motor će se ponovno pokrenuti ako je njegova temperatura preniska.

U svakom slučaju, doći će do posljednjeg pokretanja.

Otprilike 15 minuta prije programiranog vremena, motor se pokreće i ostaje upaljen otprilike 10 minuta.

Napomena: oznaka 6 podsjeća vas na vrijeme pokretanja vozila koje ste već postavili.



Ovisno o vozilu, prije izlaska iz vozila provjerite jesu li potrošači, kao što su brisači, vanjska svjetla, radio, grijanje sjedala, grijanje kola upravljača itd., onemogućeni i je li sva dodatna oprema isključena.

DALJINSKO POKRETANJE MOTORA



Posebna napomena za vozila opremljena funkcijom "Uključivanje svaka 2 sata".

Vozilo obavezno morate voziti barem 10 minuta između svake primjene ove funkcije. Postoji opasnost od starenja motornog ulja.



Nemojte parkirati vozilo niti pokretati motor na mjestima gdje ima zapaljivih tvari i materijala, kao što su trava i lišće, koji mogu doći u dodir s vrućim ispušnim sustavom.



Odgovornost vozača prilikom parkiranja ili zaustavljanja vozila

Nikada ne ostavljajte dijete, nesamostalnu odraslu osobu ili životinju u vozilu kada ga napuštate, čak niti na kratko. Mogu ugroziti sebe ili druge, na primjer, pokretanjem motora, uključivanjem opreme kao što su električni podizači stakala ili zaključavanjem vrata itd. Osim toga, po toplom i/ili sunčanom vremenu, ne zaboravite da temperatura putničkog prostora vrlo brzo raste.

OPASNOST OD SMRTI ILI TEŠKIH OZLJEDA.



U ekstremnim uvjetima, daljinsko pokretanje programiranjem možda neće raditi.



Nemojte koristiti ni programirati funkciju daljinskog pokretanja motora kada:

– vozilo je u garaži ili zatvorenom prostoru.

Postoji opasnost od trovanja ili gušenja uslijed djelovanja emisija ispušnih plinova.

– vozilo je prekriveno zaštitnom navlakom.

Opasnost od požara.

– poklopac motora otvoren je ili prije nego se otvori.

Postoji opasnost od opekotina i teških ozljeda.

Ovisno o državi, upotreba funkcije daljinskog pokretanja ili programiranja može biti zabranjena važećim zakonom i/ili propisima.

Prije korištenja ove funkcije provjerite važeće zakone i/ili propise za svoju državu.

PARAMETRI VOZILA

Uvod

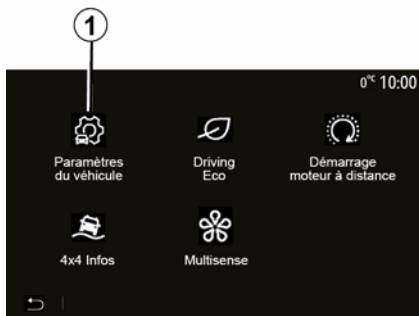

U glavnom izborniku pritisnite "Vozilo", a zatim "Postavke vozila" **1** za pristup ovom izborniku.

U ovom izborniku možete podesiti postavke za pomoć pri vožnji, pristup vozilu i pomoć pri parkiranju.

"Pomoć pri vožnji" 2



Ovisno o vozilu, putem ovog izbornika možete aktivirati/deaktivirati pomoćna sredstva u vožnji.

« Aktivno kočenje »

Ova funkcija upozorava vozača u slučaju opasnosti od sudara. Odaberite "ON" da biste uključili ovu funkciju. Dodatne informacije potražite u poglavlju "Aktivno naglo kočenje" u knjižici uputstava vozila.

"Upozorenje za sigurnosni razmak"

Ova funkcija upozorava vozača na vremenski interval između njegovog vozila i vozila ispred radi održavanja sigurnosnog razmaka između dva vozila. Odaberite "ON" da biste uključili

ovu funkciju. Dodatne informacije potražite u odjeljku "Upozorenje za sigurnosni razmak" u korisničkom priručniku vozila.

"Upozorenje za otkrivanje umora"

Ta funkcija upozorava vozača ako je umoran.

Odaberite "ON" da biste uključili ovu funkciju. Dodatne informacije potražite u poglavlju "Upozorenje za otkrivanje umora" u knjižici uputstava vozila.

« Mrtvi kut »

Ova funkcija upozorava vozača kada se drugo vozilo nalazi u njegovom mrtvom kutu. Odaberite "ON" da biste uključili ovu funkciju. Dodatne informacije potražite u poglavlju "Upozorenje za mrtvi kut" u knjižici uputstava vozila.

Napomena: dostupnost mogućnosti i postavki može se razlikovati ovisno o vozilu i razini opreme.

"Zvučno upozorenje na prekomjernu brzinu"

Ova funkcija otkriva svako preokoračenje ograničenja brzine i upozorava vozača prikazom upozorenja na instrumentnoj ploči te zvučnim upozorenjem. Odaberite "ON" da biste uključili ovu funkciju.

"Sprečavanje izlaska iz prometne trake"

PARAMETRI VOZILA

Ovaj sustav upozorava vozača kada nehotično prijeđe punu crtu.

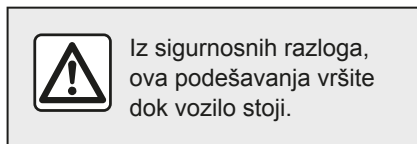

"Pristup" 3

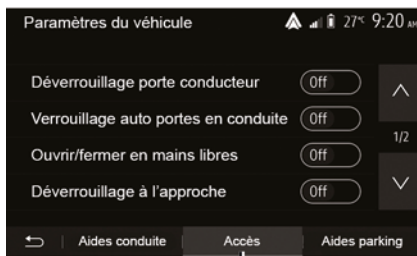

Ovaj izbornik omogućuje uključivanje/isključivanje sljedećih opcija:

- "Otključavanje vrata vozača"
- « Automatsko zaključavanje vrata tijekom vožnje » ;
- « Zaključavanje/otključavanje bez ruku » ;
- "Otključavanje pri približavanju"

- « Zaključavanje pri udaljavanju » ;
- « Tihi način » ;
- "Zvuk automatskog ponovnog zaključavanja"
- "Zvuk unutarnejg slijeda"
- "Brisač stražnjeg vjetrobranskog stakla pri vožnji unatrag": brisač stražnjeg vjetrobranskog stakla aktivira se čim se uključi stupanj prijenosa za vožnju unatrag.

Napomena:

- ova opcija radi samo ako su uključeni brisači prednjeg stakla;
- dostupnost mogućnosti i postavki može se razlikovati ovisno o vozilu i razini opreme.

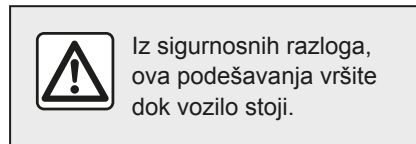

"Pomoć pri parkiranju" 4

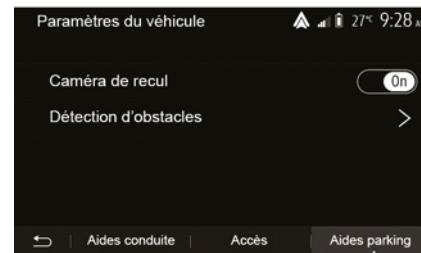

6

Ovaj izbornik možete upotrebljavati za uključivanje/isključivanje kamere za vožnju unatrag i za podešavanje postavki za otkrivanje prepreka prilikom manevriranja.

Dodatne informacije potražite u poglavlju "Kamera za pogled straga".

4X4 INFORMACIJE

Pristupanje izborniku "Informacije o načinu vožnje 4 x 4".

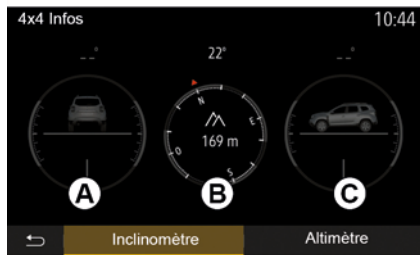

Na vozilima koja su time opremljena u glavnom izborniku pritisnite "Vozilo", a zatim Informacije o načinu vožnje 4 x 4".

Funkcija "klinometar"

Funkcija "klinometar" omogućuje pregled:

- kuta nagiba kotača (pogona) u stupnjevima u stvarnom vremenu (područje **A**)
- smjera, uz pomoć kompasa (područje **B**)

– vodoravni kut (nagib) u stupnjevima, u stvarnom vremenu (područje **C**).

Napomena:

- vrijednosti nagiba koje se prikazuju na zaslonu mogu se razlikovati od stvarnih za jedan do tri stupnja;
- zaslon se osvježava otprilike svake sekunde.

Položaj vašeg GPS-a osvježava se otprilike svake sekunde.

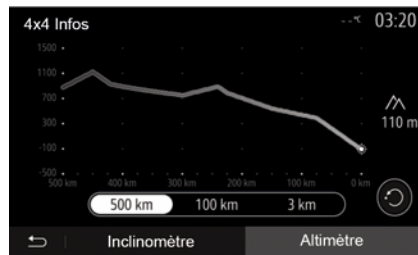

Funkcija "Visinomjer"

Funkcija "Visinomjer" omogućuje: procjenu nadmorske visine na kojoj se vozilo nalazi prikaz prethodnih i budućih nagiba.

Napomena:

Nagibi se izračunavaju prema položaju vašeg GPS-a.

PODEŠAVANJA SUSTAVA

Audio podešavanja

Pogledajte odjeljak "Postavke zvuka".

Podešavanje zaslona

« Svjetlina »

Osvijetljenost zaslona možete podešavati prema vlastitom odabiru. Ponuđena su vam tri načina rada:

- « Niska » ;
- « Srednji » ;
- « Visoka ».

"Dnevni/noćni način rada"

Za poboljšanje vidljivosti zaslona za navigaciju po danu i noći možete mijenjati kombinaciju boja na zemljovidu.

- "Automat.": GPS prikazuje zaslon s kartom. Prelazak u dnevni ili noćni način rada je automatski, ovisno o paljenju svjetala.
- "Dan": zaslon s kartom uvijek se prikazuje svijetlim bojama.
- "Noć": zaslon s kartom uvijek se prikazuje tamnijim bojama.

"CLIM. Informacije"

Ova funkcija omogućuje uključivanje/isključivanje prikaza informacija o klimi uređaju tijekom promjena podešenja.

Uređaji

Pogledajte odjeljak "Uparivanje Bluetooth® uređaja / uklanjanje uređaja s popisa uparenih uređaja".

Podešavanje sustava



« Jezik »

Ova funkcija omogućuje promjenu jezika sustava i jezika glasovnog navođenja.

Za promjenu jezika odaberite željeni jezik i potvrdite odabir pritiskom na "OK".

"Sat"

Ovom funkcijom postavite prikaz vremena (sat od "12" ili "24" sata).

Napomena: u verzijama s navigacijom vrijeme se automatski određuje GPS ako je instalirana karta zemlje u kojoj se nalazite. U verzijama bez navigacije vrijeme se može postaviti samo ručno.

Da biste ručno promijenili vrijeme, pritisnite "Sat/jedinice", a zatim odaberite "Postavljanje vremena".

« Jedinice »

Ova funkcija omogućuje postavljanje jedinice udaljenosti prikazane u multimedijском sustavu. Možete birati između jedinica "km" i "mils".

Napomena: postavke multimedijalnog sustava ne utječu na zaslon na instrumentnoj ploči vozila. Dodatne informacije o postavkama zaslona na instrumentnoj ploči potražite u korisničkom priručniku vozila.

"Tvorničke postavke"

Ova funkcija omogućuje ponovno početno podešavanje različitih zadanih parametara podešavanja.

- Sve: vraća sve postavke na pripadne "Zadane postavke".
- Telefon: vraća sve izvorne postavke povezane s telefonom.
- Navigacija: vraća sve izvorne postavke povezane s navigacijom.
- Audio/Mediji/Radio/Sustav: vraća sve izvorne postavke povezane sa zvukom/medijima/radijem.

« Navigacija »

PODEŠAVANJA SUSTAVA

Ova vam funkcija omogućuje uključivanje ili isključivanje navigacije sustava.

"Verzija sustava"

Ova funkcija omogućuje vam da provjerite verziju sustava.

AŽURIRANJE SUSTAVA

Ažuriranje multimedijalnog sustava bez karata

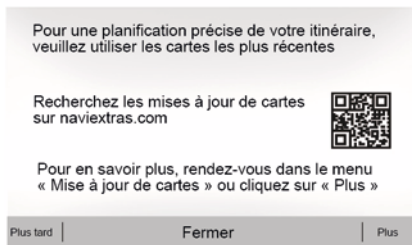

U slučaju da vozila nisu opremljena sustavom za navigaciju, obratite se ovlaštenom zastupniku.

Ažurirajte multimedijalni sustav i kartu



Napomena: provjerite jesu li vaši sustavi već ažurirani kako biste izbjegli nepotrebno pokretanje postupka.

Za ažuriranje multimedijalnog sustava i karti trebat ćete USB memorijski pogon i računalo spojeno s internetom.

Koristite svoje računalo za preuzimanje ažuriranja s interneta na USB memorijski pogon, a zatim instalirajte ažuriranja s USB memorijskog pogona na multimedijском sustavu vašeg vozila.

Ako softver multimedijjskog sustava nije ažuran, aplikacija Toolbox ponudit će ažuriranje sustava prije

ažuriranja karte. Sustav i karta ne mogu se istovremeno ažurirati. Postupak se mora ponoviti za svako ažuriranje.

Trebat ćete postupiti na sljedeći način:

- Spremite sustav na USB ključ.
- Instalirajte softver Toolbox na svoje računalo.
- Preuzmite proizvode iz aplikacije Toolbox na USB ključ.
- Ažuriranje multimedijjskog sustava ili karte s pomoću USB memorijskog pogona.

Slijedite korake opisane u nastavku.

Pohranjivanje sustava na ključ USB

Da biste svoj multimedijalni sustav spremili na korisnički profil, prvo povežite prazni USB memorijski pogon s multimedijalnim sustavom kako bi stvorio presliku multimedijalnog sustava na USB memorijskom pogonu.

Napomena:

- Za umetanje USB memorijskog pogona u multimedijjski sustav pogledajte informacije iz odjeljka "Umetanje USB memorijskog pogona" u odjeljku "Navigacijski sustav".
- USB memorijski pogon ne isporučuje se sa sustavom;
- USB memorijski pogon mora biti FAT32 te mora biti formatiran i imati

AŽURIRANJE SUSTAVA

kapacitet od najmanje 4 GB i najviše 32 GB;

- za spremanje podataka sustava na USB memorijski pogon, pokrenite vozilo i ne isključujte motor dok se podaci učitavaju;
- Za vrijeme postupka nemojte koristiti funkcije multimedijskog sustava.



Ažuriranja sustava moraju se izvršiti dok motor radi. Električna vozila moraju se puniti ili motor mora raditi (uključeno kontrolno svjetlo READY).

7



Za spremanje snimke sustava na USB memorijski pogon:

- uključiti USB multimedijski pogon USB u utičnicu na vašem multimedijskom sustavu;
- U glavnom izborniku odaberite izbornik Navigacija.
- Odaberite izbornik "Opcije".
- Odaberite izbornik "Ažuriranje karte" s druge stranice izbornika "Opcije".
- Pritisnite gumb "Opcije" u dnu zaslona.
- Na zaslonu multimedijskog sustava odaberite funkciju "Ažuriraj".

Time će se kopija vašeg navigacijskog sustava instalirati na USB ključ, koji će Toolbox koristiti za spremanje sustava u okviru vašeg korisničkog profila te kako bi Toolbox utvrdio koja su ažuriranja dostupna za vaš navigacijski sustav.

Po završetku postupka bilježenje podataka, možete izvaditi USB ključ iz multimedijalnog sustava.

instalirajte softver Toolbox na svoje računalo

Instalirajte Naviextras Toolbox na svoje računalo u nekoliko klikova. Toolbox možete preuzeti s web-mjesta proizvođača.

Posjetite web-mjesto i kliknite "Registracija" u dijelu "Pozdrav

korisniku gostu" na vrhu zaslona. Nakon što je vaš račun kreiran i spremljen, ispunite tražene podatke (model vozila, vrstu ugrađenog multimedijskog sustava itd.), a zatim preuzmite softver.

Nakon preuzimanja softvera započnite s instalacijom.

Slijedite upute na zaslonu.



Zasloni prikazani u korisničkom priručniku su samo za primjer.

Preuzimanje proizvoda iz aplikacije Toolbox na USB ključ



AŽURIRANJE SUSTAVA

Povezivanje s aplikacijom Toolbox

Pokrenite softver Naviextras Toolbox i provjerite je li vaše računalo povezano s internetom.

Kad pokrenete Toolbox na računalu, umetnite USB izbrisivi memorijski pogon sa snimkom svojeg multimedijskog sustava. Nakon što softver prepozna USB memorijski pogon, nude se dvije mogućnosti: Prijava i Registracija.

Ako niste registrirani na web-mjestu Naviextras.com, to možete učiniti iz aplikacije Toolbox klikom na opciju "Registracija" na stranici za prijavu. Slijedite upute na zaslonu.

Ako vaša pretplata to dopušta i ako Toolbox pronađe vaš sustav na popisu podržanih sustava, prikazuje se početni zaslon koji omogućuje povezivanje s vašim računom za Naviextras.

Nakon što se povežete s računom za Naviextras Toolbox i dok je USB izbrisivi memorijski pogon povezan s računalom, možete dobiti besplatne ili plaćene aplikacije, usluge i sadržaj tako da s izbornika "Katalog" na traci izbornika s lijeve strane zaslona Toolbox odaberete ono što želite instalirati u svoj multimedijski sustav.



U nekim zemljama, učitavanje i uključivanje opcije upozorenja na radarske kontrole nije dopušteno i predstavlja kršenje propisa.

Ažuriranja iz aplikacije Toolbox na USB ključu

Kliknite Ažuriraj ili "Kupite sadržaj" na traci izbornika na lijevoj strani zaslona Toolbox.

Izbornik ažuriranja otvara zaslon koji prikazuje sva dostupna ažuriranja, uključujući:

- članci koje ste već preuzeli ali još nisu instalirani (ažuriranja ili dodaci);
- ažuriranja i besplatni dodaci koje ste dodali datoteci za instalaciju iz Kataloga;
- ažuriranja sustava (ako je dostupna novija verzija);
- posebna besplatna ažuriranja.

Sva su dostupna ažuriranja sortirana po regijama na popisu i kartografiji.

Prema zadanim postavkama, odabiru se svi članci koji se odnose na sve regije, sukladno njihovoj instalaciji. Ako trenutno želite preskočiti neku regiju, označite kvadratić na početku linije u dotičnoj tablici. Nakon što pregledate tablicu, kliknite gumb "Instaliraj" pri dnu

zaslona kako biste pokrenuli postupak instalacije.

Toolbox započinje s preuzimanjem i instalacijom odabranih ažuriranja. Pričekajte dok ne dobijete poruku u kojoj stoji da je postupak završen.

Napomena: vrijeme preuzimanja aplikacije varira ovisno o veličini aplikacije i kvaliteti prijema mobilne mreže.



Toolbox vas upozorava ako odabrane stavke premašuju maksimalan kapacitet multimedijskog sustava. U tom slučaju možete odabrati članke koje ćete instalirati ili izbrisati iz sustava, sukladno dostupnoj količini memorije za pohranu. Čak i kada izbrisate članke iz sustava, zadržavate pravo vlasništva nad njima i možete ih naknadno besplatno instalirati.



Ne vadite USB ključ iz sustava i ne isključujte sustav tijekom ažuriranja.

AŽURIRANJE SUSTAVA



U nekim zemljama, preuzimanje i uključivanje opcije upozorenja na radarske kontrole nije dopušteno i protuzakonito je.

Ažuriranje sustava i kartografije

Po završetku postupka instaliranja, možete izvaditi USB ključ iz računala. Spojite USB ključ u USB priključak multimedijuskog sustava vozila.

Napomena:

- kako biste ažurirali karte, pokrenite vozilo i nemojte isključivati motor za vrijeme učitavanja podataka. Ako je multimedijски sustav uključen, automatski će prepoznati ažuriranja dostupna na USB ključu i ponuditi ažuriranje sustava ili kartografije sukladno ažuriranjima dostupnima na USB ključu. Tijekom instalacije ažuriranja nemojte isključivati multimedijски sustav;
- Preuzimanje i instalacija ažuriranja sustava moguće je samo ako postoji novija verzija;
- funkcije koje pruža multimedijски sustav ovise o modelu i razini opreme vašeg vozila.

A



Zaslon **A** automatski se prikazuje nakon spajanja USB izbrisivog memorijskog pogona:

- Pritisnite **1** za pokretanje ažuriranja.
- Pritisnite **2** za povratak na prethodni zaslon.

Kada pritisnete tipku **1**, pokreće se postupak ažuriranja. Tijekom postupka ažuriranja sustava ne radite ništa.

Po završetku ažuriranja multimedijalnog sustava ponovno se pokreće sa svim novim, ažuriranim funkcijama.



Tijekom postupka ažuriranja multimedijски sustav može se automatski ponovno pokrenuti. Pričekajte dok se ne prikaže zaslon autoradija.



U slučaju neželjenog prekida ažuriranja, ponovno pokrenite postupak od početka.

Licenca

Da biste dobili izvorni kod za GPL, LGPL, MPL i druge licence otvorenog koda koje ovaj proizvod sadrži, posjetite tome namjensko web-mjesto.

Kao dodatak izvornim kodovima, sve ciljane odredbe licence, ograničenja jamstva i navođenje autorskih prava dostupni su za preuzimanje.

Na zahtjev upućen e-poštom namjensko web-mjesto dostavit će vam otvoreni kod i na CD-ROM mediju uz naknadu za pokrivanje troškova distribucije (poput medija, otpreme i troškova rukovanja).

Ova ponuda vrijedi tri godine od datuma kupovine proizvoda.

Jamstvo aktualiziranja karte

AŽURIRANJE SUSTAVA

Nakon isporuke novog vozila, svoju kartografiju možete besplatno ažurirati tijekom narednih 90 dana. Po isteku tog roka ažuriranja se naplaćuju.

Prilikom pokretanja sustava za navigaciju, multimedijalni sustav predlaže ažuriranje karte. Ovaj podsjetnik javlja se dva puta godišnje u toku sedam godina. Možete učiniti sljedeće:

- Odaberite "Kasnije" i podsjetnik će se prikazati pri sljedećem uključivanju navigacije.
- Odaberite "Zatvori" i podsjetnik se više neće prikazivati.
- Odaberite "Više" i sustav će prikazati izbornik "Ažuriranje karte".

SMETNJE U RADU

Sustav

SUSTAV		
Opis	Uzroci	Rješenja
Ne prikazuje se slika.	Zaslon je u stanju mirovanja.	Provjerite da zaslon nije u stanju mirovanja.
	Sustav je u zaštitnom načinu rada (sigurnosni način rada): <ul style="list-style-type: none">– ne uključuje se;– zaustavljen je;– ne pokreće se.	Temperatura u unutrašnjosti vozila je preniska ili previsoka. Na zaslonu se pojavljuje poruka: "Temperatura sustava je visoka."
		Ako se multimedijски sustav ne ponovno pokrene, obratite se predstavniku marke.
	Vozilo je ugašeno.	Ponovno pokrenite vozilo.
Ne čuje se nijedan zvuk.	Glasnoća je podešena na najmanju ili je uključena funkcija isključivanja zvuka.	Povećajte glasnoću ili isključite funkciju isključivanja zvuka.
	Odabrani izvor sustava nije ispravan.	Provjerite odabrani izvor sustava i provjerite je li multimedijски sustav namješten kao izlazni izvor.
Ne čuje se niti jedan zvuk s lijevog, desnog, prednjeg ili stražnjeg zvučnika.	Postavke balance ili fader nisu odgovarajuće.	Pravilno podesite balance zvuka ili fader.

SUSTAV		
Opis	Uzroci	Rješenja
Prikazano vrijeme je neispravno.	Postavka vremena je postavljena na "Auto" i sustav više ne prima GPS signal.	Uz "Navigacija": vozite dok ne uhvatite signal GPS.

SMETNJE U RADU

SUSTAV		
		Bez "Navigacija": pogledajte odjeljak "Postavke sustava" da biste podesili vrijeme.
Neke rubrike izbornika nisu dostupne.	Neke funkcije nisu dostupne dok se vozilo kreće.	

SMETNJE U RADU

7 Navigacija

NAVIGACIJA		
Opis	Uzroci	Rješenja
Ne čuje se nijedan zvuk.	Glasnoća na izborniku "Nav" isključena je ili postavljena na najmanju razinu.	Povećajte glasnoću ("Opcije" u izborniku "Nav") ili isključite funkciju isključivanja zvuka. Glasnoću u način rada GPS može se podešavati tijekom glasa navigacije.
Položaj vozila na zaslonu ne odgovara njegovoj stvarnoj lokaciji.	Neispravna lokacija vozila zbog prijema GPS.	Pomaknite vozilo tako da dobijete dobar prijem signala GPS.
	Verzija kartice multimedijskog sustava zastarjela je.	Ažurirajte karticu multimedijskog sustava Dodatne informacije potražite u poglavlju "Postavke navigacije".
Upute na zaslonu ne odgovaraju stvarnoj situaciji.	Verzija sustava je zastarjela.	Nabavite posljednju verziju sustava. Za više informacija pogledajte odjeljak "Ažuriranje sustava".
Neke rubrike izbornika nisu dostupne.	Ovisno o zadanoj naredbi, neke rubrike nisu dostupne.	
Glasovno navođenje nije dostupno.	Navigacijski sustav ne uzima u obzir raskrižje ili je glasovno navođenje isključeno.	Povećajte glasnoću zvuka. Provjerite je li glasovno navođenje uključeno.

NAVIGACIJA		
Opis	Uzroci	Rješenja
Glasovno navođenje ne odgovara stvarnoj situaciji.	Glasovno navođenje može se razlikovati ovisno o okruženju.	Vozite u skladu sa stvarnim uvjetima.

SMETNJE U RADU

NAVIGACIJA		
Ponuđeni plan puta ne počinje ili ne završava na željenom odredištu.	Sustav ne prepoznaje odredište.	Unesite ulicu u blizini željenog odredišta.
		Ažurirajte karticu multimedijskog sustava Dodatne informacije potražite u poglavlju "Postavke navigacije".

SMETNJE U RADU

Telefon

TELEFON		
Opis	Uzroci	Rješenja
Ne čuje se nijedan zvuk ni zvonjava.	Mobilni telefon nije priključen ili povezan sa sustavom. Glasnoća je podešena na najmanju ili je uključena funkcija isključivanja zvuka.	Provjerite je li mobilni telefon uključen ili povezan sa sustavom. Za više informacija pogledajte odjeljak "Pomoćni audio izvori". Povećajte glasnoću zvona ili isključite funkciju isključivanja zvuka. Provjerite odabrani izvor sustava i provjerite je li multimedijски sustav namješten kao izlazni izvor. Dodatne informacije potražite u odjeljku "Uparivanje i uklanjanje s popisa uparenih Bluetooth uređaja".
Pozivanje brojeva nije moguće.	Mobilni telefon nije priključen ili povezan sa sustavom. Telefon je zaključan.	Provjerite je li mobilni telefon uključen ili povezan sa sustavom. Otključajte telefon.
	Multimedijски sustav naišao je na problem u radu.	Ponovno pokrenite multimedijски sustav pritiskom i držanjem gumba za uključivanje/isključivanje sve dok se zaslon ne ugasi. Dodatne informacije potražite u poglavlju "Uključivanje/isključivanje".

TELEFON		
Opis	Uzroci	Rješenja
Ne prikazuje se Moj popis kontakata.	Previše je kontakata.	Pričekajte da se sinkronizacija završi.

SMETNJE U RADU

TELEFON		
	Pristup telefonskom imeniku nije dopušten.	Provjerite je li pristup imeniku odobren s multimedijskog sustava vozila. Dodatne informacije potražite u poglavlju "Telefonski imenik".

SMETNJE U RADU

Mediji:

MEDIJI		
Opis	Uzroci	Rješenja
Ne čuje se nijedan zvuk.	Glasnoća je podešena na najmanju ili je uključena funkcija isključivanja zvuka.	Povećajte glasnoću ili isključite funkciju isključivanja zvuka.
	Audio izvor nije uključen ili povezan sa sustavom.	Provjerite odabrani izvor sustava i provjerite je li multimedijски sustav namješten kao izlazni izvor. Više informacija potražite u odjeljku "Pomoćni audio izvori".
Multimedijски sustav nije prepoznao nijedan vanjski audio izvor (MP3 uređaj, prijenosni audiouređaj, USB pogon, telefon i sl.).	Tijekom postupka odspojeno je nekoliko audio izvora.	Ponovno pokrenite multimedijски sustav pritiskom i držanjem gumba za uključivanje/isključivanje sve dok se zaslon ne ugasi. Dodatne informacije potražite u poglavlju "Uključivanje/isključivanje".

MEDIJI		
Opis	Uzroci	Rješenja
Android Auto™/CarPlay™ se ne pokreće na multimedijском sustavu.	Android Auto™/CarPlay™ nije ispravno konfigurirana na vašem pametnom telefonu.	Posjetite web-mjesto proizvođača pametnog telefona kako biste saznali tehničke specifikacije.
	Vaš pametni telefon nije kompatibilan s WIFI vezom na multimedijски sustav.	
	USB kabel nije kompatibilan za prijenos podataka.	Za ispravan rad aplikacije upotrijebite USB kabel koji preporučuje proizvođač telefona.

SMETNJE U RADU

MEDIJI		
	Multimedijski sustav više ne prepoznaje audio izvor tijekom rada.	Ponovno pokrenite multimedijski sustav pritiskom i držanjem gumba za uključivanje/isključivanje sve dok se zaslon ne ugasi. Dodatne informacije potražite u poglavlju "Uključivanje/isključivanje".

MEDIJI		
Opis	Uzroci	Rješenja
Neispravnost u radu audio izvora (funkcija glasovnog prepoznavanja nije omogućena sa SIRI/CarPlay™/Android Auto™, MP3 uređajem, prijenosnim audiouređajem, telefonom i sl.).	Multimedijski sustav više ne prepoznaje audio izvor tijekom rada.	Ponovno pokrenite multimedijski sustav pritiskom i držanjem gumba za uključivanje/isključivanje sve dok se zaslon ne ugasi. Dodatne informacije potražite u poglavlju "Uključivanje/isključivanje".
	USB kabel nije kompatibilan za prijenos podataka.	Za ispravan rad aplikacije upotrijebite USB kabel koji preporučuje proizvođač telefona.
Neispravnost u radu aplikacije Android Auto™/CarPlay™.	Sustav za telefoniranje, Android Auto™, CarPlay™ ili ažuriranje aplikacije ometaju funkciju replikacije za Android Auto™/CarPlay™.	Vratite na prethodnu verziju ili pogledajte postavke aplikacija Android Auto™/CarPlay™ za robnu marku vašeg pametnog telefona.
Neispravnost u radu s aplikacijama geo-praćenja.	Mreža nije dostupna. Geo-praćenje nije uključeno na vašem telefonu.	Pronađite lokaciju s jakim prijemom signala. Uključite geo-praćenje na svom telefonu.

SMETNJE U RADU

MEDIJI		
Smetnja u radu – Android Auto™ WIFI.	Vaš pametni telefon možda nije kompatibilan s funkcijom bežične preslike Android Auto™.	Provjerite je li vaš pametni telefon kompatibilan s funkcijom bežične preslike Android Auto™.
Smetnja u radu – Android Auto™/CarPlay™ WIFI.	Funkcija "WIFI" nije uključena u multimedijalnom sustavu.	Uključite funkciju "WIFI" u izborniku multimedijalnog sustava.

MEDIJI		
Opis	Uzroci	Rješenja
Smetnja u radu – Android Auto™/CarPlay™ WIFI.	Zemlja "WIFI" nije konfigurirana na ispravnom kanalu multimedijalnog sustava.	Konfigurirajte državu putem funkcije "WIFI" u izborniku multimedijalnog sustava.
Smetnja u radu – Android Auto™/CarPlay™ WIFI. Poruka "Pogreška pri povezivanju".	Poruka "Pogreška pri povezivanju" može se pojaviti kod određenih pametnih telefona kad su isključeni, povezani putem WIFI ili u načinu izvorne aplikacije (radio, navigacija, itd.).	Jedina je posljedica nehotično pojavljivanje poruke. Jedino je rješenje (pogreška pametnog telefona) ostaviti pametni telefon uključenim ili u načinu rada Android Auto™/CarPlay™.
Problem pri reprodukciji videozapisa.	Format videozapisa nije čitljiv ili kompatibilan s multimedijalnim sustavom vozila.	Provjerite format videozapisa. Više informacija potražite u poglavlju "Video".

ABECEDNO KAZALO

Symboles

4x4 informacije, [86](#)

A

Adresar, [40](#)

Android Auto™ , Carplay™ , [68](#)

B

Bežični punjač, [63](#)

Bežični punjač: područje punjenja, [63](#)

Biranje, [60](#)

Biranje broja, [60](#)

Bluetooth®, [55](#)

D

Daljinsko pokretanje motora, [4](#)

Detaljni plan puta, [19, 33](#)

E

ECO vožnja, [80](#)

F

Favoriti: brisanje, [40](#)

Favoriti: dodavanje, [19](#)

Funkcije, [4](#)

HRV

G

Glasnoća: prilagodba brzini, [54](#)

Glasnoća komunikacije, [18](#)

Glasnoća zvonjave, [54](#)

Glasovna naredba, [65](#)

Glasovno prepoznavanje, [7, 65, 68](#)

GPS : prijemnik, [25, 32](#)

I

Informacije o prometu, [4, 19, 25, 42](#)

Interesna točka, [19, 29, 39](#)

Isključenje, [14](#)

Isključivanje zvuka, [18](#)

Izbornik, [7](#)

Izbornik "Odredište", [19](#)

Izbrisivi memorijski pogon USB, [89](#)

Izvor: zvuk, [7](#)

J

Jačina zvuka, [7, 18](#)

Javljanje na poziv, [7, 60](#)

K

Kamera: kamera s višestrukim prikazima, [76](#)

Kamera za vožnju unatrag, [74](#)

Karta: postavke, [39](#)

Karta: prikaz, [7, 39](#)

Kartografski simboli, [29](#)

ABECEDNO KAZALO

Komanda ispod upravljača, [42](#)
Komande, [7](#), [16](#)
Komande i ploče kola upravljača, [7](#)
Konfiguracija, [33](#)
Korak, [33](#)
Kraj poziva, [7](#)

M

Mediji:, [7](#)
MP3, [51](#)
Multi-Sense, [78](#)

N

Način rada LIST/POPIS, [42](#)
Način rada MEMO, [42](#)
Navođenje: glas, [7](#), [33](#)
Navođenje: karta, [33](#)
Niski tonovi, [54](#)
Numerička tipkovnica, [16](#)

O

Obilazak, [25](#), [33](#)
Odabir: zapis, [51](#)
Odredište, [19](#), [33](#), [40](#)
Odspajanje telefona, [58](#)

P

Pohrana radijske stanice, [42](#)

POI, [19](#), [29](#), [39](#)
Pokretanje, [14](#)
Položaj vozila, [29](#)
Pomoćni izvor, [51](#)
Posebno odredište: adresa u favoritima, [19](#)
Postavke, [7](#), [25](#), [42](#), [87](#)
Postavke: raspodjela zvuka lijevo/desno, [54](#)
Postavke: raspodjela zvuka sprijeda/straga, [54](#)
Postavke: zvuk, [54](#)
Postavke navigacije: postavke plana puta, [19](#)
Postavke zvuka: postavke radija, [7](#)
Potrošnja goriva, [80](#)
Pozivanje, [60](#)
Primanje poziva, [60](#)

R

Radijska stanica, [42](#)
Radio, [42](#)
RadioPostavke, [7](#)

S

smetnje u radu, [14](#), [94](#)
Sustav: ažuriranje, [89](#)

U

Uklanjanje telefona s popisa uparenih uređaja, [55](#)
Uparivanje telefona, [55](#)
USB, [32](#), [89](#)
USB : priključak USB, [32](#)

ABECEDNO KAZALO

Ušteda goriva, [80](#)

Utičnica USB, [4](#), [7](#), [51](#), [89](#)

V

Valna duljina, [42](#)

Visoki tonovi, [54](#)

Višefunkcijski zaslon, [7](#)

Z

Zapisnik poziva, [60](#)

Zaslon: navigacijski zaslon, [33](#)

Zaslon: navigacijski zasloni, [33](#)

Zaslon: postavke, [39](#)

Zaslon: stanje mirovanja, [7](#), [14](#)

Varnostna priporočila za uporabo

Med uporabo sistema je treba slediti spodaj navedenim previdnostnim ukrepom zaradi varnosti ali tveganja za materialno škodo. Obvezno upoštevajte zakonske odredbe države, v kateri se nahajate.



Previdnostni ukrepi glede uporabe sistema

- Uporabljajte gumbе za upravljanje (na sprednjem delu ali na volanu) in si oglejte informacije na zaslonu, če vam to omogočajo pogoji vožnje.
- Glasnost zvoka prilagodite tako, da bo mogoče slišati tudi šume iz okolice.

Previdnostni ukrepi glede navigacije

- Uporaba navigacijskega sistema nikakor ne pomeni, da vozniku ni treba voziti odgovorno in previdno.
- Glede na geografsko območje se lahko zgodi, da »zemljevid« nima najnovejših podatkov o poteh. Bodite previdni. V vsakem primeru imajo cestno prometni znaki in predpisi prednost pred navodili navigacijskega sistema.

Materialni previdnostni ukrepi

- Zvočnega sistema ne razstavljajte ali spreminjajte, da se izognete materialni škodi in poškodbam.
- V primeru težav v zvezi z delovanjem in glede vseh postopkov razstavljanja kontaktirajte predstavnika proizvajalca.
- V bralnik ne vstavljajte tujkov.
- Na območju ne uporabljajte izdelkov, ki vsebujejo alkohol, in/ali tekočin v razpršilu.

Previdnostni ukrepi v zvezi s telefonom

- Nekateri zakoni urejajo uporabo telefona v avtomobilu. Uporaba prostoročnih telefonov ni dovoljena v vseh voznih razmerah: vozniki morajo imeti nadzor nad vožnjo;
- Telefoniranje med vožnjo moti koncentracijo in je lahko nevarno ne glede na to, kaj voznik počne s telefonom v danem trenutku (vnašanje številke, pogovor, iskanje stika v imeniku itd.).



Opis modelov, ki jih v teh navodilih ni, je bil pripravljen na podlagi lastnosti, znanih na dan priprave tega dokumenta. **Navodila združujejo skupino obstoječih funkcij za opisane modele. Njihova prisotnost je odvisna od modela opreme, izbranih možnosti in države v kateri se vozilo prodaja. Prav tako so lahko v tem dokumentu opisani načini delovanja, ki se bodo pojavili pozneje v modelnem letu. Prikazani zasloni v navodilih so informativne narave.**

Pri nekaterih znamkah in modelih telefonov so lahko nekatere funkcije delno ali v celoti nezdružljive z multimedijским sistemom vozila.

Za več informacij se obrnite na predstavnika servisne mreže za vaše vozilo.

VSEBINA

splošno	4	Podvajanje pametnega telefona	72
Splošen opis	4	Vozilo	74
Predstavitev možnosti nadzora	7	Kamera za vzvratno vožnjo	74
Vklop, izklop.....	14	Kamera z več prikazi	77
Delovanje in uporaba.....	16	Multi-Sense.....	79
Glasnost.....	18	Ekološka vožnja.....	81
Navigacija	19	Daljinski zagon motorja	82
Vnos destinacije.....	19	Nastavitve vozila.....	85
Nastavitve navigacije	25	Informacije o 4-kolesnem pogonu	87
Branje karte	29	Nastavitve	88
Navigacijski sistem	32	Nastavitve sistema.....	88
Vodenje.....	33	Posodobitev sistema	90
Nastavitve karte	39	Motnje delovanja	95
Urejanje priljubljenih	40		
Zvok/večpredstavnost	42		
Izbira frekvenčnega območja.....	42		
Izberite radijsko postajo "FM", "AM" ali "DAB".....	43		
Način "Frekvenca"	44		
Shranjevanje postaj	46		
Nastavitve radia	47		
Videoposnetek	49		
Pomožni avdio viri.....	51		
Nastavitev zvoka.....	54		
Telefonski sistem	55		
Seznanjanje in povezovanje telefona	55		
Upravljanje klicev.....	60		
Brezžični polnilnik	63		
Uporaba prepoznavanja govora	65		
Aplikacije	68		
Android Auto™, CarPlay™	68		

SPLOŠEN OPIS

1

Predstavitev

Če je vozilo opremljeno, ima multimedijски sistem naslednje funkcije:

- radioRDS;
- radioDAB;
- upravljanje zunanjih virov zvoka;
- prostoročno telefoniranje;
- glasovno prepoznavanje;
- pomoč za navigacijski sistem;
- informacije o cestnem prometu;
- informacije o območjih povečane pazljivosti;
- Pomoč pri parkiranju (kamera za vzvratno vožnjo ali kamera z več prikazi);
- programiranje zagona motorja na daljavo;
- informacije o nagibu vozila (informacije o 4-kolesnem pogonu);
- informacije o vašem načinu vožnje in nasveti za vožnjo z optimalno porabo goriva.

Funkcije radia

Multimedijски sistem omogoča poslušanje radijskih postaj FM (modulacija frekvence), DAB (digitalni radio) in AM (modulacija amplitude).

Sistem DAB omogoča boljše reprodukcijo zvoka in dostop do

besedilnih informacij o trenutnem programu itd.

Sistem RDS prikaže ime nekaterih postaj ali sporočil, ki jih pošljejo radijske postaje FM:

- informacije o splošnem stanju cestnega prometa (TA);
- nujna sporočila.

Dodatna zvočna funkcija

Predvajalnik zvoka lahko poslušate neposredno prek zvočnikov vozila. Za priključitev prenosnega avdio predvajalnika obstaja več možnosti glede na vrsto naprave:

- zvočni USB;
- povezava Bluetooth®;
- podvajanje pametnega telefona.

Če želite podrobne informacije o seznamu združljivih naprav, se obrnite na predstavnika servisne mreže ali pa obiščite spletno mesto proizvajalca (če ga ima).

Funkcija za prostoročno telefoniranje

Sistem za prostoročno telefoniranje Bluetooth® omogoča uporabo naslednjih funkcij za prostoročno uporabo telefona:

- klicanje/sprejemanje klica/prekinitev klica;

- ogled seznama stikov iz imenika telefona;
- ogled zgodovine opravljenih klicev iz sistema;
- klicanje službe za podporo.

Združljivost telefonov

Nekateri telefoni niso združljivi s sistemom za prostoročno telefoniranje, pri čemer je onemogočena uporaba skupine ponujenih funkcij ali pa kakovost zvoka ni optimalna.

Če želite podrobne informacije o seznamu združljivih telefonov, se obrnite na predstavnika servisne mreže ali pa obiščite spletno mesto proizvajalca (če ga ima).



Cilj sistema prostoročnega telefoniranja je olajšati komunikacijo tako, da se zmanjša število dejavnikov tveganja, a so nekateri še vedno prisotni. Obvezno upoštevajte zakonske odredbe države, v kateri se nahajate.

SPLOŠEN OPIS

Funkcija zagona motorja na daljavo

Ko je ta funkcija na voljo, lahko z njo programirate oddaljeni zagon motorja, če želite potniški prostor ogreti ali prezračiti do 24 ur pred uporabo vozila.

Driving Eco

Meni "Driving Eco" omogoča prikaz skupnega rezultata v realnem času, ki odraža vaš način vožnje.



Da bi uporabili WIFI povezavo za Android Auto™, se prepričajte da uporabljate združljiv telefon z aktivnim podatkovnim paketom, a WIFI 5 GHz podporo in najnovejšo različico aplikacije Android Auto™.

Funkcija pomoč pri navigaciji

Navigacijski sistem s sprejemanjem signalov GPS samodejno določa zemljepisni položaj vozila.

Priporoča načrt poti do cilja, ki ste ga izbrali, pri čemer uporablja zemljevid cest. Nazadnje po korakih pokaže pot

vožnje z zaslonskim prikazom in glasovnimi sporočili.

Prometne informacije

Ta funkcija vas v realnem času obvešča o prometnih razmerah.

Opozorila prometne varnosti ali kritične točke

S to funkcijo lahko v realnem času prejmete opozorila, kot so opozorila ob prekoračeni hitrosti ali položaj kritičnih točk prometne varnosti.

Prikazi

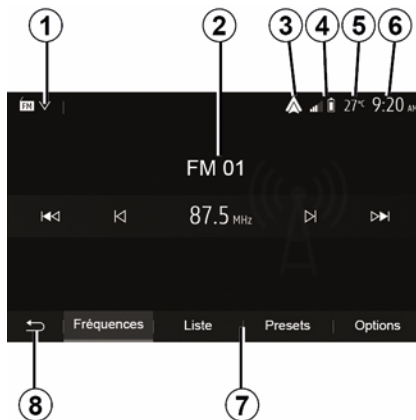

Zaslon menijev

1. Območje izbire načina.

Prikaže izbrani način. Ko se dotaknete območja za izbiro načina, se prikaže spustni meni.

2. Območje kazala vsebine.

Prikaže vsebino rubrike v meniju in pripadajoče informacije.

3. Bližnjica do Android Auto™/CarPlay™.

4. Območje informacij telefoniranja.

Če je aktiviran Bluetooth® sistem ali podvajanje pametnega telefona, bo prikazan sprejem povezane naprave in nivo baterije.



5. Zunanja temperatura.

6. Območje ure.

7. Območje menija:

SPLOŠEN OPIS

1

- prikaže podrejeni meni načina;
- poudarjeno prikaže trenutni meni.

8. Začetna stran ali povratek v navigacijo.

Glede na način, v katerem ste, to območje prikaže:

- gumb "Home": vas vrne na začetni meni;
- gumb "Nazaj": vas vrne na prejšnji zaslon;
- gumb "Flag": vas vrne na zaslon navigacijskega sistema.



9. Nočni način.

10. Območje izbire za oddaljeni zagon motorja.

Zaslon navigacijskega sistema

Razpoložljivost je odvisna od vozila, države in/ali veljavnih predpisov.

11 Način zemljevida (2D/3D/in sever 2D).

12 Naziv naslednje ceste, na katero morate zapeljati po načrtu poti.

13 Možnosti nastavitve poti in zemljevida.

14 Trenutne avdio informacije.

15 Prometne informacije.

16 Glas za vodenje ON/OFF.

PREDSTAVITEV MOŽNOSTI NADZORA

Plošče sistema

Izbire na zaslonu opravite tako, da se dotaknete zelenega elementa na zaslonu.

Razpoložljivost zaslon navigacijskega sistema je odvisna od vozila, države in/ali veljavne zakonodaje.

Les sélections d'écran s'effectuent d'une pression sur la partie souhaitée de l'écran.
Écran de navigation disponible suivant véhicule, pays et/ou législation en vigueur.



PREDSTAVITEV MOŽNOSTI NADZORA

1



PREDSTAVITEV MOŽNOSTI NADZORA

Stikala pod volanom

Razpoložljivost je odvisna od vozila.

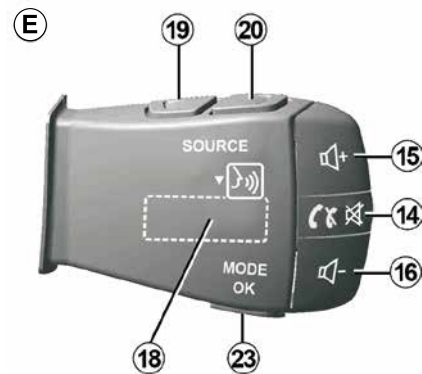
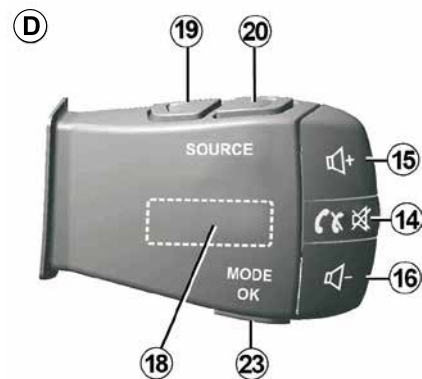
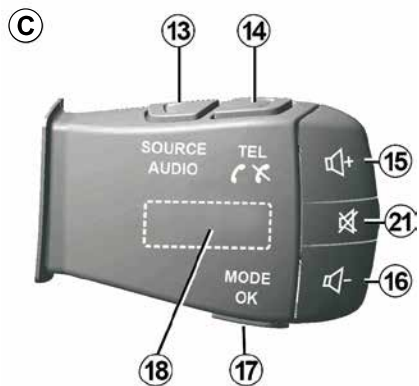
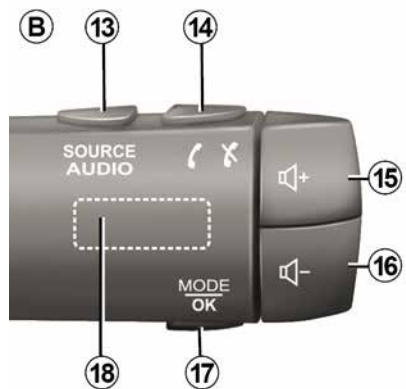
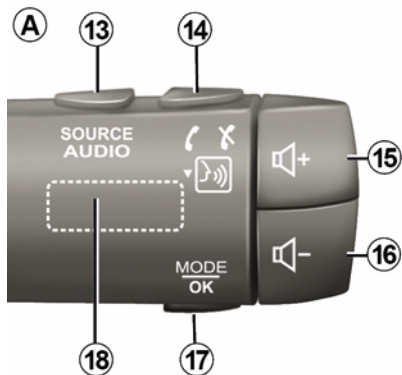

PREDSTAVITEV MOŽNOSTI NADZORA

1

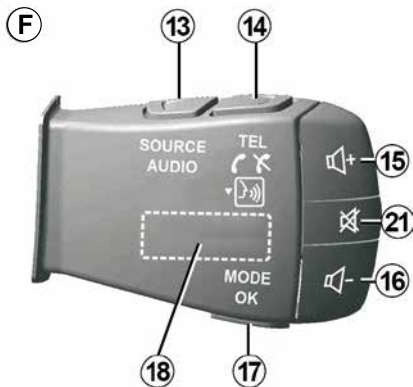

Stikala pod volanom

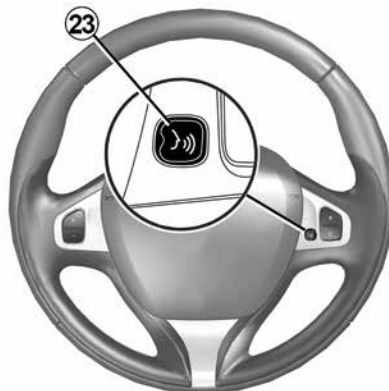
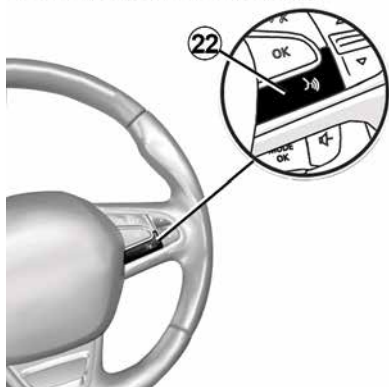

PREDSTAVITEV MOŽNOSTI NADZORA



PREDSTAVITEV MOŽNOSTI NADZORA

1

Funkcije

	Funkcija
1	Tapnite: ohranjevalnik zaslona ON/OFF. Pritisnite in držite (> 10 sekund): če se vaš sistem več ne odziva ali če se pojavi dodatno zaklepanje: to omogoča ponovni zagon multimedijskega sistema.
2, 15, 16	Nastavitev glasnosti.
3	Odprite meni »Začetna stran«. Telefon ali dodatni viri: zaprite trenutno okno, da se vrnete na zaslon navigacijskega sistema (trenutno odprtega) ali na prejšnji zaslon.
4	Odprite meni »Nastavitve vozila«.
5	Izbriši trenutno pot.
6	Odprite meni »Navigacija«
7	Dostop do medija, ki se trenutno predvaja (FM/AM/DAB/USB/Bluetooth®).
8	Prometne informacije v teku (TMC).
9	Povratak na predhodni zaslon/meni.
10	Vklop/izklop glasovnega vodenja.
11	Spreminjanje povečave pogleda zemljevida.
12	Spreminjanje načina pogleda zemljevida (2D/3D/2D sever)

	Funkcija
13	Izbira vira zvoka (FM/AM/DAB/USB/Bluetooth®).

PREDSTAVITEV MOŽNOSTI NADZORA

1

14	<p>Ob sprejemu klica:</p> <ul style="list-style-type: none">– Kratko pritisnite: za sprejem klica;– dolg pritisk: zavrnitev klica. <p>Kratek pritisk med klicem: prekinitvev klica.</p> <p>Ob poslušanju vira zvoka: IZKLOP/VKLOP zvoka (samo za stikala D in E).</p> <p>Kratek pritisk: odpre se meni »Telefon« (samo za stikala B in C).</p> <p>Tapnite: Pritisnite: vklop/izklop glasovnega prepoznavanja telefona (samo za stikala A in F).</p>
15	Povečanje glasnosti zvočnega vira med poslušanjem.
16	Zmanjšanje glasnosti zvočnega vira med poslušanjem.
15+16	»VKLOP/IZKLOP« zvoka (samo za stikala A in B).
17, 23	<p>Radio: sprememba načina radijske postaje (»Frekvenca«, »Seznam«, »Prednastavitve«).</p> <p>USB/Prenosni digitalni predvajalnik zvoka: spremenite način predvajanja za medije, ki se trenutno predvajajo (»Glavni« ali »Seznam«).</p>
18	<p>Kolesce na zadnji strani:</p> <ul style="list-style-type: none">– Radio: sprememba načina radia (frekvenca/Seznam/prednastavljeno);– Mediji: prejšnji/naslednji posnetek.
19	Pojdite na prejšnji vir zvoka (FM/AM/DAB/USB/Bluetooth®).
	Funkcija
20	<p>Kratko pritisnete, da se pomaknete na naslednji vir zvoka (FM/AM/DAB/USB/Bluetooth®).</p> <p>Pritisnite in zadržite: vklop/izklop glasovnega prepoznavanja pametnega telefona (samo za stikala E).</p>
21	<p>Prekinitvev/ponovna vzpostavitev zvoka radia.</p> <p>Začasna zaustavitev/predvajanje zvočnega posnetka.</p> <p>Prekinitvev sintetizatorja glasu glasovnega prepoznavanja.</p>
22	Vklop/izklop glasovnega prepoznavanja na pametnem telefonu, če je povezan z multimedijским sistemom.

VKLOP, IZKLOP

1

Vklop



Multimedijski sistem začne samodejno delovati ob vklopu kontakta. V drugih primerih za vklop multimedijskega sistema pritisnite tipko **A**.

Pri izključenem kontaktu lahko sistem uporabljate 20 minut. Pritisnite gumb **A**, če želite, da bo multimedijski sistem deloval še približno dodatnih 20 minut.

Mirovanje

Po izklopu kontakta lahko traja nekaj minut, preden se multimedijski sistem posodobi in izklopi, odvisno od vklopljenih aplikacij.

Za ponovni zagon multimedijskega sistema pritisnite in zadržite gumb **A** (dokler se ne pojavi črn zaslon).

 Če je temperatura znotraj vozila prenizka ali previsoka, se multimedijski sistem **iz varnostnih razlogov** ne bo vklopil ali pa se bo samodejno izklopil. Počakajte nekaj trenutkov, da se temperatura vrne na ustrežno raven, ko bo multimedijski sistem lahko pravilno deloval.

Ohranjevalnik zaslona



Način ohranjevalnika zaslona omogoča izklop zaslona prikaza.

V tem načinu radio ali sistem vodenja ne deluje.

Odvisno od vozila zaslon v stanju pripravljenosti prikaže čas in zunanjo temperaturo.

Na kratko pritisnite tipko **A**, da vključite/izključite ohranjevalnik zaslona.

Nočni način

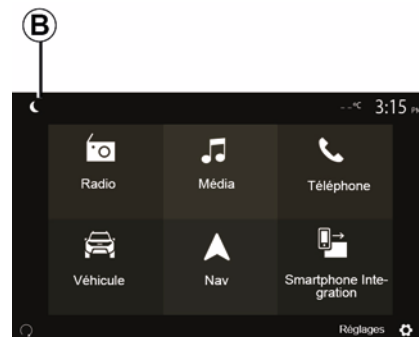

Aktivacija nočnega načina bo deaktivirala osvetlitev zaslona.

Za dostop do nočnega načina na začetnem zaslonu pritisnite **B**.

VKLOP, IZKLOP

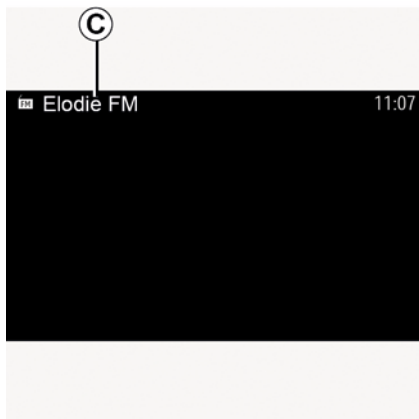

V tem načinu se na zaslonu **C** prikaže medijski vir ali radijska postaja, ki se trenutno predvaja.

Pritisnite zaslon za izhod iz temnega prikaznega načina.

DELOVANJE IN UPORABA

1

Multimedijska ploščica 1

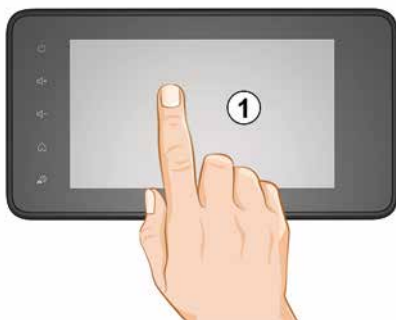

Na kratko pritisnite:

- Izbira elementa;
- Izvedba elementa (zaslon medijskega predvajalnika).

Če v meniju »Predstavnost«, »Predvajaj« pritisnete gumb za naprej, se premaknete na naslednji naslov.

Daljši pritisk:

- shranjevanje elementa (na primer radijske postaje).

Če v meniju »Radio«, »Prednastavitve« pritisnete in držite gumb prednastavljene postaje, shranite trenutno radijsko postajo.

- Hitri prikaz.

Z daljšim pritiskom enega od gumbov za prikaz začnete hiter prikaz (strani).

- Hitro previjanje naprej/nazaj (zaslon medijskega predvajalnika).

Če v meniju »Predstavnost«, »Predvajaj« pritisnete in držite gumb za hitro previjanje naprej/nazaj, trenutno predvajano skladbo hitro previjete naprej/nazaj.

Nazaj na prejšnji meni »Dobrodošli«

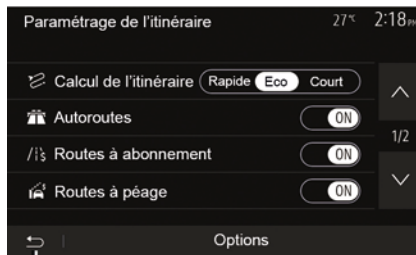

Če kjer koli v sistemu pritisnete in držite gumb 2 ali na kratko pritisnete gumb 3, sistem takoj preklopi v meni »Začetni zaslon«.

Zvok: uporaba upravljalnih gumbov pod volanom

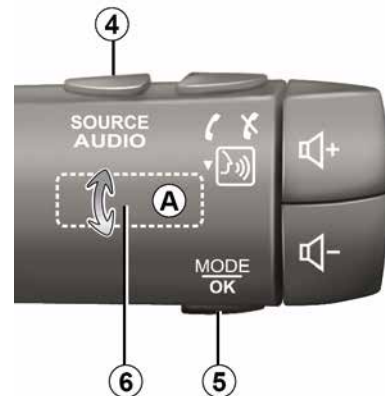

DELOVANJE IN UPORABA

Razpoložljivost je odvisna od vozila.

Če želite spremeniti način iskanja radijskih postaj, pritisnite gumb **5**.

Če želite zamenjati postajo (premik **A**), zavrtite kolesce **6**.

Če želite spremeniti vir, pritisnite gumb **4**.

(USB, AM, FM, DAB in Bluetooth®).

Uporaba črkovne tipkovnice

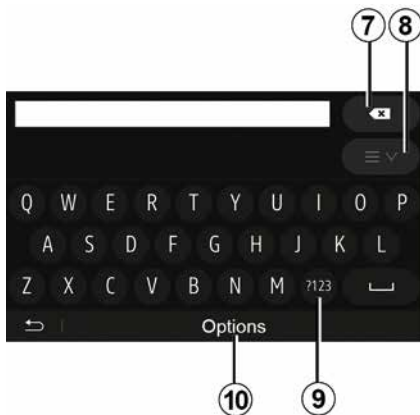

Med izpolnjevanjem rubrike s črkovno tipkovnico izberite vsako črko na tipkovnici.

Med vnašanjem vsake črke sistem onemogoči premočno bleščanje nekaterih črk, da jih lažje vnesete.

Pritisnite **7** za izbris zadnje vnesene črke.

Pritisnite **8** za prikaz seznama rezultatov. Po potrebi znova pritisnite **8**, da se vrnete na abecedno tipkovnico.

Pritisnite **9** za vnos števil ali simbolov.

Pritisnite **10** za spreminjanje konfiguracije tipkovnice.

Glasnost

Glasnost zvoka lahko prilagajate med poslušanjem različnih sporočil, virov, zvonjenj in telefonske komunikacije:

- z obračanjem ali pritiskanjem gumba **2** na sprednjem delu multimedijskega sistema;
- s pritiskanjem stikala **15** ali **16** na upravljalniku na volanu.

Če želite to funkcijo urediti, glejte razdelek "Zvočne možnosti" v poglavju "Nastavitev zvoka".

Poslušani radijski vir se prekine ob sprejemu prometnih informacij "TA", novic ali opozoril.

Opomba: glasnost, nastavljena med predvajanjem, se ne shrani za naslednji zagon sistema.



Glasnost zvoka prilagodite tako, da bo mogoče slišati tudi šume iz okolice.

Nastavitev glasnosti glede na hitrost

Če je ta funkcija aktivirana, se glasnost zvočnega sistema in navigacije spreminja glede na hitrost vozila.

Če želite to funkcijo vključiti in prilagoditi, glejte razdelek »Nastavitev glasnosti glede na hitrost« v poglavju »Nastavitev zvoka«.

Prekinitev zvoka (nemo)

Izklop zvoka:

- upravljalnik na volanu: kratko pritisnite gumb **21**;

ali

- plošča multimedijskega sistema: pritisnite gumb **2**;

ali

- stikala na volanu **D** in **E**: pritisnite gumb **14**;

ali

- stikala na volanu **A**, **B** in **F**: istočasno pritisnite gumba **15** in **16**.

Ikona "NEMO" je prikazana na vrhu zaslona.

Če želite nadaljevati s poslušanjem trenutnega zvočnega vira:

- upravljalnik na volanu: kratko pritisnite gumb **21**;

ali

- plošča multimedijskega sistema: pritisnite gumb **1**;

ali

- stikala na volanu **D**, **E**: pritisnite gumb **14**;

ali

- stikala na volanu **A**, **B** in **K**: istočasno pritisnite gumba **15** in **16**.

Ta funkcija se samodejno deaktivira med spreminjanjem zvoka ali prometnih informacij (prometne informacije, novice, nujne informacije itd.).

VNOS DESTINACIJE

Meni "Cilj"

Za dostop do menija cilja na začetnem zaslonu pritisnite »Nav«, »Meni«, »Cilj«.

Meni »Cilj« vam ponudi različne načine določitve cilja:

- Vnesite naslov (celotnega ali delnega);
- Izberite naslov med »točkami zanimanja (POI)«;
- Izberite cilj med prejšnjimi cilji;
- Izberite naslov med priljubljenimi cilji;
- Izberite cilj na zemljevidu;
- Izberite zemljepisno širino in dolžino.

Vnos naslova

Za vnos naslova pritisnite **1**.

Ta element omogoča iskanje delnega ali celotnega naslova: država, mesto, ulica in hišna številka.

Opomba: sistem sprejme samo naslove, ki jih pozna na digitalnem zemljevidu.

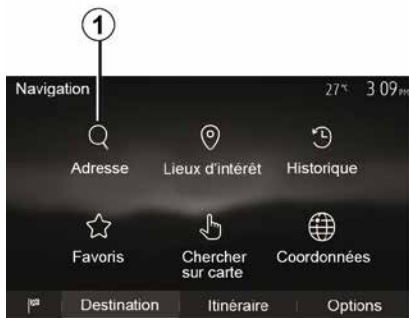

Ob prvi uporabi:

- pritisnite »Država«;
- s tipkovnico vnesite ime želene države.

Med vnašanjem naslova sistem onemogoči premočno bleščanje nekaterih črk, da lažje pravilno vnesete cilj.

Sistem lahko predlaga več seznamov držav, če pritisnete **2**. Izberite zeleno državo na seznamih.

- Enako storite za »mesto/ predmestje«, Ulica, »stransko ulico« in »hišno številko«.



Opomba:

- Ko izberete možnost »Ulica«, lahko aktivirate »stransko ulico« in »hišno številko«;
- pri vnosu imena ulice ni treba navesti vrste poti (ulica, cesta, avenija itd.);
- sistem shranjuje zadnje iskane naslove. Ko enkrat vnesete naslov cilja, bo pri naslednji uporabi prikazan prejšnji naslov.

VNOS DESTINACIJE

Izbira »točk zanimanja (POI)« (POI)



Cilj lahko izberete med točkami zanimanja.

Kraj lahko najdete na več načinov:

- s funkcijo hitrega iskanja lahko hitro najdete kraj v bližini po imenu;
- s funkcijo prednastavljenega iskanja lahko poiščete vrste pogosto iskanih krajev že z nekaj pritiski na zaslon;
- Kraj lahko iščete po kategoriji.

Hitro iskanje točk zanimanja

S funkcijo hitrega iskanja lahko hitro najdete kraj.

Pritisnite kraj na zemljevidu, da poiščete točke zanimanja. Glede na

vaš položaj se na zaslonu prikaže ena ali več točk 3.

Pritisnite 4 in nato »Točke zanimanja blizu drsnika«, da se prikaže seznam točk zanimanja z imeni in razdaljo od izbranega kraja.

Iskanje točk zanimanja z uporabo vnaprej nastavljenih kategorij

S funkcijo predprogramiranega iskanja lahko hitro najdete najpogosteje izbrane kategorije krajev.

Na začetnem zaslonu pritisnite »Nav«, »Meni«, »Cilj«, »Točke zanimanja« za dostop do prednastavljenih kategorij.



Kategorije (bencinska črpalka/parkirišče/restavracija)

– Če obstaja aktivna pot, sistem poišče točke zanimanja »Bencinski servis« in »restavracije« ob načrtovani

poti. Sistem poišče točko zanimanja »Parkirišče« v bližini cilja.

- Če ni aktivne poti (cilj ni izbran), se te točke iščejo v bližini trenutnega položaja.
- Če trenutni položaj ni več na voljo (ni signala GPS), sistem išče te točke v bližini zadnjega znanega položaja.

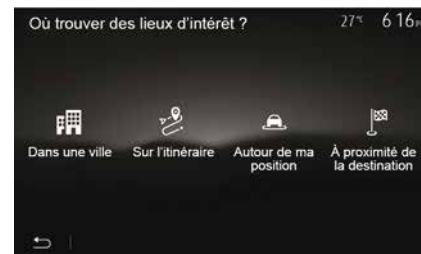

Iskanje točk zanimanja po kategorijah

Točke zanimanja lahko iščete po kategorijah in podkategorijah.

Na začetnem zaslonu tapnite »Nav«, »Meni«, »Cilj«, »Točke zanimanja«, »Iskanje po meri«.

Izberite območje, v bližini katerega je treba poiskati kraj:

VNOS DESTINACIJE

- Pritisnite »V kraju/mestu«, če želite poiskati kraj v izbranem mestu/predmestju (rezultati na seznamu bodo razvrščeni glede na razdaljo od središča izbranega mesta).
- Pritisnite »Po poti«, če želite iskati ob aktivni poti, in ne v okolici dane točke. Ta možnost je koristna, kadar želite prevoziti etapo z zelo kratkim obvozom, npr. če iščete naslednje bencinske servise ali bližnje restavracije (rezultati na seznamu bodo razvrščeni glede na dolžino obvoza, ki ga morate prevoziti).
- Pritisnite »V bližini moje lokacije« za iskanje v okolici trenutnega položaja ali, če to ni na voljo, v okolici zadnjega znanega položaja (rezultati na seznamu bodo razvrščeni glede na oddaljenost od tega položaja).
- Pritisnite »V bližini cilja« za iskanje kraja v okolici cilja aktivnega načrta poti (rezultati na seznamu bodo razvrščeni glede na oddaljenost od cilja).

Izbira cilja med prejšnjimi cilji



Da poiščete cilj, ki ste ga že opredelili, pritisnite **5**.

Izbira naslova med priljubljenimi cilji

Cilj lahko poiščete med priljubljenimi cilji. Za bolj učinkovito uporabo te funkcije priporočamo, da že vnaprej shranite cilje, do katerih pogosto vozite.

Najprej shranite priljubljene cilje z iskanjem naslova. Glejte poglavje »Upravljanje priljubljenih«.

za prikaz seznama priljubljenih ciljev na začetnem zaslonu pritisnite »Nav«, »Meni«, »Cilj«, »Priljubljeno«.

Izbira cilja na zemljevidu



Ta funkcija omogoča, da opredelite cilj na zemljevidu.

- Za izbiro cilja na zemljevidu na začetnem zaslonu pritisnite »Nav«, »Meni«, »Cilj«, »Iskanje na zemljevidu«;
- nato na zemljevidu pritisnite na kraj, ki ga želite določiti za cilj. Prikaže se točka **6**;
- za potrditev pritisnite »**7**«.

VNOS DESTINACIJE

Vnos koordinat cilja



Tako lahko iščete cilj z vnosom koordinat cilja.

Na začetnem zaslonu pritisnite »Nav«, »Meni«, »Cilj«, »Koordinate«.

Vrednosti zemljepisne širine in dolžine lahko vnesete v kateri koli od naslednjih oblik: decimalne stopinje, stopinje in decimalne minute ali stopinje, minute in decimalne sekunde.

Pritisnite **8** in nato UTM za vnos koordinat v obliki zapisa UTM.

Razvrščanje podatkov na seznamu



Rezultate iskanja cilja med točkami zanimanja, prejšnjimi cilji ali priljubljenimi cilji lahko razvrstite po imenu in razdalji. Če obstaja aktivna pot, lahko rezultate razvrstite glede na obvoz. Če jih želite prikazati na zemljevidu, pritisnite **9**.

Iskanje cilja po imenu

Če izberete cilj glede na točko zanimanja, zgodovino ciljev ali priljubljene cilje, lahko cilj na seznamu iščete po imenu. Pritisnite »Iščite« in vnesite ime s tipkovnico.

Potrditev cilja



Pred potrditvijo cilja je na zaslonu na voljo več možnosti:

- « V redu » ;
- « Možnosti ».

Začne se odštevanje 10 sekund. Če v tem času ne storite nič, se vodenje samodejno začne.

« V redu »

– Če ne obstaja aktivna pot (cilj ni izbran), pritisnite **10**, da potrdite cilj kot novo pot.

VNOS DESTINACIJE



– Če obstaja aktivna pot, lahko cilj izberete kot nov načrt poti ali etapo. Pritisnite **10** in nato »Nova pot« ali »Vmesna točka«.

« Možnosti »

Pred koncem odštevanja 10 sekund se na zaslону prikažejo naslednje izbire:

»Drugi načrti poti«

Pritisnite **11**, če želite spremeniti načrt poti.



« Pot »

Pritisnite **12** za podroben prikaz vašega načrta poti. Glejte poglavje »Vodenje«.

»Nastavitev načrta poti«

Za nastavitev svoje poti po zelenih cestah in načinu za načrt poti pritisnite **13**.

»Simulacija navigacije«

Za simulacijo izbranega načrta poti pritisnite **15**. Glejte poglavje »Vodenje«.



»Trenutni promet«

S to funkcijo lahko pridobite informacije o sporočenih prometnih težavah na poti ali blizu vašega položaja. Za prikaz informacij pritisnite **14** in nato izberite »Trenutni promet«.

« Možnosti »

Po koncu odštevanja 10 sekund se na zaslону prikažejo naslednje izbire:

»Dodaj med priljubljene«

Da shranite izbrani cilj med priljubljene cilje, pritisnite **17**.

»Trenutni promet«

Pritisnite **16**, da pridobite informacije o sporočenih prometnih težavah na poti ali blizu vašega položaja.

»Informacije«

VNOS DESTINACIJE

Pritisnite **20**, da pridobite naslov, zemljepisno širino, zemljepisno dolžino in telefonsko številko točke zanimanja (na voljo samo po izbiri točke zanimanja).

»Nazaj na vozilo«

Pritisnite **19**, da se vrnete na trenutni položaj vozila.

Opomba: če želite zapreti okno »Možnosti«, pritisnite **18**.

NASTAVITVE NAVIGACIJE

»Opozorila«

Ta rubrika vam omogoča konfiguracijo opozoril.

Opozorilo ob prekoračitvi hitrosti

Na zemljevidih so lahko informacije o omejitvah hitrosti na cestnih odsekih. Sistem vas lahko opozori, če prekoračite veljavno omejitev hitrosti.

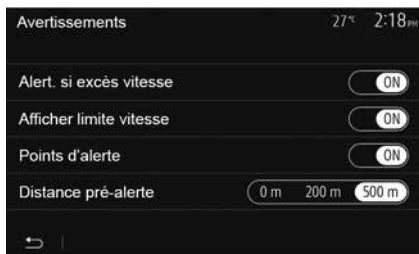

Te informacije morda niso na voljo za vašo regijo ali pa morda niso popolnoma pravilne za vse ceste na zemljevidu.

Na voljo so naslednje vrste opozoril:

- Zvočni signal: ko prekoračite predpisano omejitev hitrosti, boste zaslišali neverbalno zvočno opozorilo;

– »Vizualno opozorilo«: ko prekoračite veljavno omejitev hitrosti, se ta prikaže v rdeči barvi in utripa na zemljevidu.

Če želite vklopiti ali izklopiti opozorilo, pritisnite »On« ali »Off«.

Stalen prikaz omejitve hitrosti

Vključite ali izključite prikaz omejitve hitrosti na trenutnem cestnem odseku s pritiskom na »On« ali »Off«.

Opozorila glede kritičnih točk

Ko voznik pelje mimo območja, kjer je potrebna povečana pazljivost, se na zaslonu prikaže opozorilo in vključi se zvočno opozorilo. Ta nevarna območja pomenijo cestne odseke, na katerih morajo biti vozniki previdnejši. Lahko so trajni ali začasni. To funkcijo lahko vklopite ali izklopite.

Razdalja za zgodnje opozarjanje

Izberete lahko med različnimi oddaljenostmi do območja povečane nevarnosti, pri katerih naj vas sistem opozori nanj.



V nekaterih državah sta prenos in aktiviranje možnosti nevarnih območij protipravna in lahko pomenita kršitev zakonodaje.

»Nastavitev načrta poti«



Ta funkcija omogoča, da opredelite način za izračun načrta poti.

« Preračunavanje poti »

Ta sistem predlaga tri merila za izračun načrta poti:

- »Hitra«: prikaže se hitra pot, če lahko vozite z najvišjo dovoljeno hitrostjo ali po skoraj vseh cestah;
- »Kratka«: prikaže se kratka pot, ki pomeni, da morate prevoziti najkrajšo razdaljo;

NASTAVITVE NAVIGACIJE

2

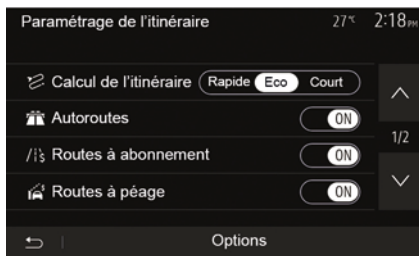

– »Eco«: ta način je kompromis med najhitrejšo in najkrajšo potjo. Omogoča, da prevozite nekoliko krajšo razdaljo v nekoliko daljšem času. Izračunana pot bo verjetno krajša od hitre poti, vendar ne veliko počasnejša.

»Avtoceste«

Morda se želite izogniti avtocestam, kadar vozite počasen avtomobil ali vlečete drugo vozilo.

»Ceste s cestnino«

Lahko dovolite ali izključite uporabo cest, za katere morate kupiti posebno dovoljenje za določen čas.

»Ceste s cestnino«

Lahko dovolite ali izključite uporabo cest, za katere se plača cestnina.

»Trajekti«

Lahko dovolite ali izključite uporabo vseh vrst trajektov, ladij in vlakov.

»Souporaba vozil«

Ta funkcija omogoča prikaz cest, ki so namenjene izključno za vozila z več potniki.

»Poljske ceste«

Lahko dovolite ali izključite uporabo poljskih cest.



Zaradi varnosti vam svetujemo, da vse nastavitve opravite pri zaustavljenem vozilu.

"Nastavitve zemljevida"



Glejte informacije v razdelku »Nastavitve zemljevida«.

»Nastavitev jezika«

S to funkcijo lahko spremenite jezik glasovnega vodenja. Glejte razdelek »Vodenje« v teh navodilih za uporabo.

NASTAVITVE NAVIGACIJE

»Oblika zapisa koordinat«



S to funkcijo lahko spremenite obliko zapisa koordinat.

V tem sistemu so na voljo tri oblike zapisa.

GPS



S to funkcijo lahko spremljate stanje satelitov GPS.

Pritisnite »GPS«, če želite prikazati informacije GPS (zaslon **A**).



Previdnostni ukrepi glede navigacije

Uporaba navigacijskega sistema nikakor ne pomeni, da vozniku ni treba voziti odgovorno in previdno.

»Posodobitev zemljevida«;

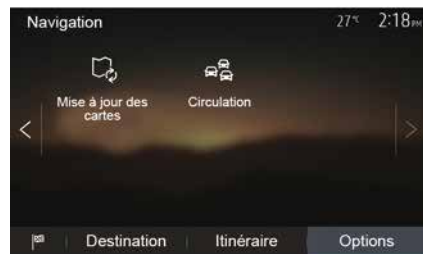

S to funkcijo lahko preverite datume zadnjih opravljenih posodobitev.

»Promet«;

Ta funkcija omogoča, da vključite ali izključite opozarjanje »Prometne storitve« na različne vrste dogodkov, ter da upravljate alternativne načrte poti v primeru nesreč ali zastojev.

NASTAVITVE NAVIGACIJE

2



« Prometne storitve »

Lahko vključite ali izključite prikaz opozoril na različne težave, ki se pojavijo na vašem načrtu poti.

»Obvoz«

Ta funkcija omogoča, da prihranite čas tako, da predlaga alternativni načrt pot, če na vaši poti pride do težav.

Multimedijski sistem vam bo ponudil, da izberete čas, po katerem predlaga nov načrt poti z obvozom, ki vam prihrani čas.

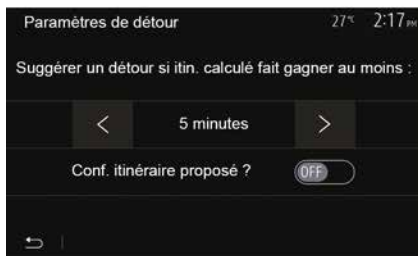

»Vrste dogodkov«

S to funkcijo lahko izberete vrste dogodkov, ki se prikažejo med navigacijo:

- »Vsi dogodki«;
- »Prometne nesreče«;
- »Zaprte ali blokirane ceste«;
- »Nesreča«;
- ...



Zaradi varnosti vam svetujemo, da vse nastavitve opravite pri zaustavljenem vozilu.

BRANJE KARTE

Legenda zemljevida



3 2

1. Točke zanimanja (POI).
2. Prometne nastavitve.
3. Vrnitev na predhodni zaslon.
4. Možnosti prikaza navigacijskega sistema
5. Načini prikaza 3D, 2D, 2D – sever (zemljevid je vedno prikazan tako, da je sever na vrhu zaslona).
6. Povečanje ali pomanjšanje.
7. Ime naslednje glavne ceste ali informacije o naslednjem prometnem znaku.

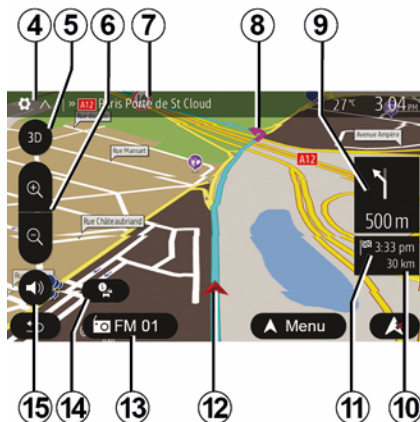

8. Načrt poti, ki ga izračuna navigacijski sistem.
9. Razdalja in nakazovanje naslednje spremembe smeri.
10. Prikaz števila kilometrov do cilja.
11. Predviden čas prihoda.
12. Položaj vozila na zemljevidu navigacije.
13. Medij, ki ga trenutno poslušate.
14. Prometne informacije Pritisnite to območje, da se prikažejo različne težave na vaši poti.
15. Vkllop/izkllop glasovnega vodenja.

Prikaz zemljevida

Za prikaz zemljevida območja okrog položaja vozila pritisnite »Začetna stran«, »Nav«.

Dotaknite se zaslona z zemljevidom.

Če se želite pomikati po zemljevidu za navigacijo, ga premikajte v zeleni smeri po zaslonu. Glede na zaslon pritisnite **2** ali **3**, da se vrnete na svojo trenutno lokacijo.

Položaj GPS

Ta funkcija omogoča ugotavljanje geografske lokacije izbranega položaja (naslov/zemljepisna širina/dolžina).

Na zaslonu se dotaknite zelenega kraja. Pritisnite »Možnosti« in nato »Informacije«, da najdete natančni položaj izbranega kraja.

Kartografski simboli

Navigacijski sistem uporablja simbole **1** za prikaz točk zanimanja (POI) (POI). Glejte odstavek "Prikaz zanimivosti" v poglavju "Nastavitve zemljevida".

BRANJE KARTE

»Pomoč v bližini«

S to funkcijo lahko poiščete pomoč v bližini vašega trenutnega položaja.

Tapnite **17**, da odprete nov zaslon za hitro iskanje.



Informacije na tem zaslonu:

- avtomehanične delavnice;
- zdravniške in nujne službe;
- policijske postaje;
- bencinske črpalke.

NAVIGACIJSKI SISTEM

2 Navigacijski sistem

Na opremljenih vozilih bo navigacijski sistem določil vašo lokacijo in vas vodil z naslednjimi informacijami:

- sprejemnika GPS/GPS;
- digitalnega zemljevida.

Sprejemnik GPS

Navigacijski sistem uporablja satelite GPS (Sistem globalnega določanja položaja) v zemeljski orbiti.

Sprejemnik GPS prejema signale od več satelitov. Tako lahko določi položaj vozila.

Opomba: po spremembi položaja brez vožnje na dolgi razdalji (trajekt, kombinirani prevoz) lahko traja nekaj minut, da sistem ponovno vzpostavi normalno delovanje.

Digitalni zemljevid

Digitalni zemljevid je sestavljen iz cestnih kart in načrtov mest, ki jih potrebuje sistem.

Ključek USB »Map« USB

Če želite namestiti najnovejšo različico, vstavite ključek USB v računalnik, ki je povezan z internetom. Glejte poglavje "Posodobitev zemljevida".

Opomba: ključ USB ni priložen sistemu.

Najbolje je, da uporabljate najnovejšo izdajo.

Vstavljanje ključa USB

Vstavite ključek USB v vhod vašega vozila **A**. Za mesto vhoda USB **A** pogledajte navodila za uporabo vozila (če je to potrebno).



VODENJE

Aktiviranje vodenja



Ko vnesete cilj, pritisnete **2** ali počakajte 10 sekund. Vodenje se začne.

Opomba: na zemljevid lahko kadar koli delujete tako, da ga z drsenjem premaknete v želeno smer ali pritisnete na zaslon.

Zasloni vodenja



Sistem predlaga več možnosti navigacijskih kart.

Pritisnite **3**, da spremenite prikaz zemljevida in odprete spustni meni. Nato izberite med različnimi predlaganimi prikazi:

- 2D ;
- 3D ;
- 2D sever.

Prikaz zemljevida lahko spremenite tudi tako, da pritisnete kompas **1** na zemljevidu.



Celozaslonski prikaz (2D, 3D ali sever 2D)

V tem načinu lahko vizualizirate navigacijsko karto na celem zaslonu.

Informacije o času prihoda in preostali razdalji do cilja so navedene na predelu **5**.

Naslednja sprememba smeri je navedena na predelu **4**.



Načrt križišča

Med vodenjem pred vsako spremembo smeri.

Alternativni načrt poti

Sistem predlaga alternativni načrt poti v primeru nesreče ali gostega prometa na poti. Po potrebi pritisnite »Da« ali »Ne«.

Povzetek prometa

Med vodenjem lahko kadar koli pridobite informacije o prometu s pritiskom **6**.

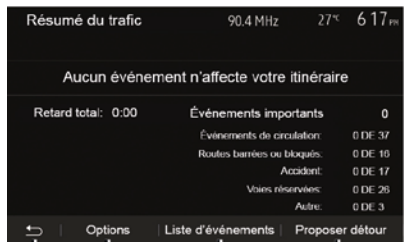

7

8

9

10

Na zaslonu so prikazani različni dogodki, ki se pojavijo na vaši poti. Sistem vam bo pokazal zamudo, ki se zaradi teh težav nabere na vaši poti. Pritisnite **8** za spreminjanje parametrov prikaza dogodkov. Za vrnitev v navigacijski sistem pritisnite **10** za obvoz **9** za dostop do prometnih informacij (glejte poglavje »Nastavitve navigacijskega sistema«), ali **7**.

Opomba: prometne informacije so odvisne od naročnine in sprejema signala.



Ogled stičišč avtocest

Med vodenjem sistem pred vsakim avtocestnim stičiščem prikaže tridimenzionalno sliko stičišča.

Opomba: za nekatera stičišča se prikaže samo ena puščica vodenja.

Sistem po stičišču preklopi v normalni način.

VODENJE

Spreminjanje jezika glasovnega vodenja

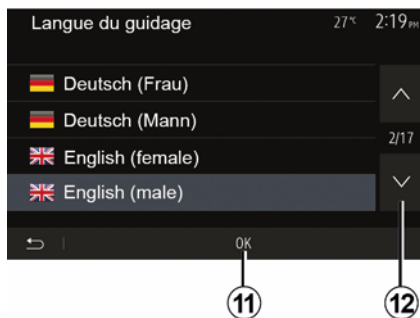

Za spremembo jezika glasovnega vodenja pritisnite »Začetni zaslon«, »Nav«, »Možnosti«, »Nastavi jezik«.

S pritiskanjem **12** se pomikajte na seznamu jezikov. Izberite zeleni jezik in potrdite izbiro s pritiskom **11**.

Za nastavev zvoka glasovnega vodenja glejte razdelek »Zvočne možnosti« v poglavju »Nastavev zvoka«.

Poslušanje radija med glasovnim vodenjem



Pri poslušanju radijske postaje med glasovnim vodenjem sistem pred vsako spremembo smeri začasno izklopi zvok radija, dokler ne prevozite križišča.

Med navigacijo lahko dostopate do zaslona radijske postaje, ki se predvaja, s pritiskom **13**. Na zaslon navigacijskega sistema se vrnete s pritiskom **14**. Če se želite vrniti v glavni meni, približno tri sekunde držite pritisnjen gumb **14**.

Podrobnosti itinerarja



Ta funkcija omogoča vizualizacijo vašega načrta poti.

Po vnosu cilja pritisnite »Začetna stran«, »Nav«, »Pot«.

Predlaganih je šest možnosti:

- »Spreminjanje načrta poti«;
- »Območja izogibanja«;
- « Pregled » ;
- »Izbris načrta poti«;
- »Drugi načrti poti«;
- « Pot ».



Pregled poti

Za ogled zemljevida s pregledom aktivne poti na začetnem zaslonu pritisnite »Nav«, »Meni«, »Pot«, »Pregled«.

Na voljo so naslednje informacije:

- ime in/ali naslov cilja;
- skupni čas vožnje;
- skupna razdalja poti;
- posebne točke in deli načrta poti (npr. plačilo cestnin, plačljive ceste, avtoceste itd.);
- alternativni načrti poti (npr. »Kratka«, »Hitra«, »Varčna vožnja«).

Pritisnite **15**, če želite prikazati naslednje možnosti:

- »Opozorila«;
- »Nastavitev načrta poti«;

- »Nastavitve zemljevida«;
- »Nastavitev jezika«;
- »Oblika zapisa koordinat«;
- « GPS »;
- « Posodobitev zemljevida »;
- »Promet«.

Opomba: če želite več informacij, glejte naslednjo stran.



»Simulacija navigacije«

za prikaz simulacije poti do vašega cilja na začetnem zaslonu pritisnite »Nav«, »Menu«, »Pot«, »Pregled«, »Možnosti«, »Simulacija navigacije«.

- Če želite začeti ali prekiniti simulacijo, pritisnite **18**.
- Če želite pospešiti simulacijo, pritisnite **20**.

- Simulacijo poti lahko kadar koli prekinete s pritiskom **16**.
- Če se želite premakniti na prejšnje/naslednje dejanje pri vožnji, pritisnite **17** ali **19**.



Etape in cilj

Za spreminjanje poti z dodajanjem, spreminjanjem, ali brisanjem korakov pritisnite »Začetni zaslon«, »Nav«, »Pot«, »Spreminjanje načrta poti«.

Pritisnite **21**, če želite dodati etape, in **25**, če želite dodati nov cilj. Cilj lahko vnesete na več načinov: glejte razdelek »Vnos cilja«.

- Pritisnite **23**, da izbrišete cilj.
- Pritisnite **24**, da spremenite vrstni red na seznamu.

VODENJE

– Pritisnite **22**, da spremenite začetni naslov pri načrtu poti.



Obvoz

Za obvoz pritisnite »Začetni zaslon«, »Nav«, »Pot«, »Območja izogibanja«. Pritisnite območje na seznamu glede na zeleni obvoz.

Če želite izbrati drugo območje, pritisnite **27**.

Novi načrt poti potrdite s pritiskom **26**.

Preklic načrta poti

Trenutno vodenje lahko kadar koli prekinete.

Za preklic aktivne poti pritisnite »Začetni zaslon«, »Nav«, »Pot«, »Izbris načrta poti«.



Alternativni načrti poti

V tem razdelku lahko spremenite način načrtovanja poti. Na voljo so trije načini, s katerimi lahko spremenite način načrtovanja poti.

- « Hitra » ;
- »Varčna vožnja«;
- « Kratka ».

Glejte razdelek »Nastavitev načrta poti« v poglavju »Nastavitve navigacije«.

Za potrditev novega načrta poti pritisnite »Začetni zaslon«, »Nav«, »Pot«, »Drugi načrti poti« in nato **A**, **B** ali **C**. Pritisnite **28**, da se vrnete na prejšnji zaslon.



« Pot »

Ta funkcija omogoča vizualizacijo načrta poti. Prikaže se več podrobnosti poti:

- puščice spremembe smeri;
- številka ceste,
- razdalja do odcepa.

Pritisnite **29**, da razvrstite podrobnosti o poti v skupine:

– povzetek:

prikazane so le glavne podrobnosti poti (začetek, cilj), skupna razdalja, preostali čas in čas prihoda;

– standardni opis:

Prikazuje vse stopnje in podrobnosti tabel, številke cest, imena ulic in razdaljo. Prikazane so tudi informacije

VODENJE

in opozorila, kot so imena etap, ki jih je vnesel voznik, omejitve (dostopa in zavijanja), prezrte uporabniške izbire itd.;

– seznam cest:

prikazane so podrobne informacije o poti s številkami in imeni cest. Poleg tega je prikazana tudi dolžina cest, srednja smer in čas vožnje. V tem načinu niso prikazani elementi poti.

»Nastavitev načrta poti«

V tej rubriki lahko izberete parametre poti. Glejte razdelek »Nastavitev načrta poti« v poglavju »Nastavitve navigacije«.

NASTAVITVE KARTE

Prilagajanje načina pogleda

Ta funkcija omogoča, da pogled zemljevida spremenite v način 3D, pogled od zgoraj 2D ali pogled, pri katerem je sever vedno zgoraj.

Pritisnite »3D«, »2D« ali sever »2D«.

Nastavitev zornega kota



S to funkcijo lahko upravljate osnovno povečavo in naklon. Pritisnite na zeleno povečavo med tremi ravnmi, ki so na voljo.

Pogled avtoceste

S to funkcijo lahko vključite/izključite pogled avtoceste.

Pritisnite »On«, da vključite funkcijo ali »Off«, da jo izključite.

Prikaz točk zanimanja

Izberete lahko prikaz določenih točk zanimanja (ki so vidne na lestvici 100 m) na zemljevidu.

Če želite neposredno dostopiti do te funkcije, pritisnite **3** za prikaz točk zanimanja na zemljevidu:

- Nastanitev
- Letališče
- Avtomobil;
- Opravki
- Kavarna ali bar;
- ...

Pritisnite oznake na levi strani zanimivosti, da prikazete/skrijete tiste, ki jih želite videti (prazna oznaka, ki jo želite skriti, polna oznaka za prikaz).

Tapnite ime točke zanimanja, da odprete seznam podkategorij.

Opomba: v državah, za katere zemljevidi niso na voljo, lahko izklopite funkcijo navigacije. V glavnem meniju izberite »Nastavitve«, »Sistem«, pritisnite »Off« nasproti »Navigacija« za izklop funkcije navigacijskega sistema.

UREJANJE PRILJUBLJENIH

Ustvarjanje vnosa

2



Za dostop do menija cilja na začetnem zaslonu pritisnite »Nav«, »Meni«, »Cilj«. Cilj lahko vnesete na več načinov:

- »Naslov«: glejte razdelek »Vnos naslova« v poglavju »Vnos cilja«.
- »Točke zanimanja«: glejte odstavek »Izbiranje točk zanimanja (POI)« v razdelku »Vnos cilja«.
- »Zgodovina«: glejte razdelek »Izbira cilja med prejšnjimi cilji« v poglavju »Vnos cilja«.
- »Priljubljeno«: dostop do ciljev, ki ste jih shranili.

- »Iskanje na zemljevidu«: glejte odstavek »Izbira cilja na zemljevidu« v razdelku »Vnos cilja«.
- »Koordinate«: glejte razdelek »Vnos koordinat cilja« v poglavju »Vnos cilja«.

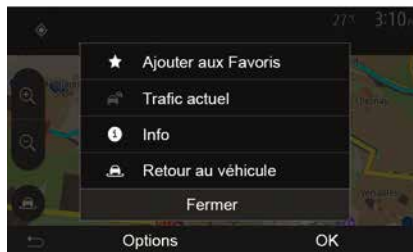

V vseh primerih sistem določi položaj naslova na zemljevidu, ko potrdite naslov. Pritisnite »Možnosti« in nato pritisnite »Dodaj med priljubljene«, da dodate cilj med Priljubljene.

Preden shranite priljubljen cilj, lahko z uporabo številске tipkovnice spremenite ime cilja.

Razvrščanje podatkov na seznamu

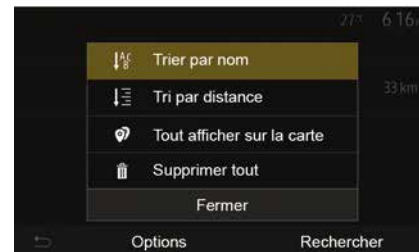

Na seznamu priljubljenih ciljev lahko cilje razvrstite po imenu, po razdalji ali pa vse prikazete na zemljevidu. Pritisnite gumb Možnosti.

Brisanje priljubljenih ciljev

Pritisnite priljubljeni cilj, ki ga želite izbrisati. Pritisnite »Možnosti«, »Brisanje priljubljene« in potrdite s pritiskom »Izbriši«.

Če želite izbrisati vse priljubljene cilje, pritisnite »Možnosti« in nato »Izbriši vse«. Brisanje potrdite tako, da pritisnete »Izbriši vse«.

UREJANJE PRILJUBLJENIH

Iskanje priljubljenega cilja

S to funkcijo lahko iščete priljubljeni cilj na seznamu po imenu.

Pritisnite »Iščite« in z uporabo številke tipkovnice vnesite ime priljubljenega cilja.

IZBIRA FREKVENČNEGA OBMOČJA

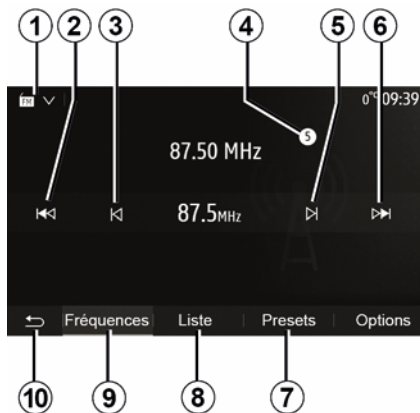

Za izbiro frekvenčnega območja:

- Pritisnite **1**;
- Izberite pas "FM", "AM" ali "DAB" (digitalni radio, na opremljenih vozilih) s pritiskom zelenega pasu.

IZBERITE RADIJSKO POSTAJO "FM", "AM" ALI "DAB".

Radijsko postajo lahko izberete na več načinov.

Ko izberete frekvenčno območje, izberite način tako, da pritisnete zavihke **7**, **8** ali **9**.

Na voljo so različni načini iskanja:

- Način »Frekvenca« (zavihek **9**);
- Način »Seznam« (zavihek **8**);
- Način »Prednastavitve« (zavihek **7**).

Načine lahko spreminjate z upravljalno enoto pod volanom.

Opomba: oznaka **4** označuje položaj trenutno predvajane radijske postaje na shranjenem seznamu.

NAČIN "FREKVENCA"

Ta način vam omogoča ročno ali samodejno iskanje postaj z iskanjem v izbranem frekvenčnem območju. Način »Frekvenca« izberite s pritiskom **9**.

Če želite izbrati frekvenčno območje:

- z zaporednimi pritiski gumba **3** ali **5** se v ročnem načinu pomikajte naprej ali nazaj po frekvencah;
- s pritiskom gumba **2** ali **6** se v samodejnem načinu (iskanje) premikajte naprej ali nazaj do naslednje radijske postaje;

Po potrebi postopek ponovite vsakokrat, ko se iskanje ustavi.

Z vrtljivim gumbom na upravljalni enoti pod volanom se lahko tudi pomaknete do naslednje radijske postaje.

Opomba: če se želite vrniti na začetni zaslon, pritisnite gumb **10**.

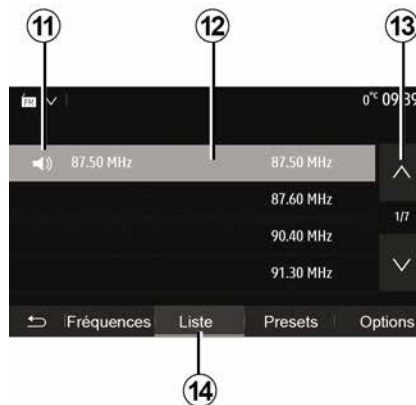

Način »Seznam«

Izberite način »Seznam« s pritiskom na **14**.

S tem načinom delovanja ime postaje enostavno poiščete na seznamu, ki je urejen po abecednem redu (samo "FM" in "DAB").

Želena postajo izberite tako, da pritisnete območje **12**.

Pritisnite **13** za prikaz vseh postaj.

Opomba: simbol **11** označuje radijsko postajo, ki jo trenutno poslušate.

Imena radijskih postaj, katerih frekvence ne uporabljajo sistema RDS, ne bodo prikazana na zaslonu. Njihove frekvence najdete razvrščene na koncu seznama.

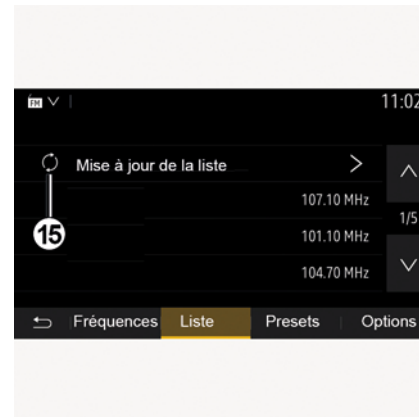

Posodobitev seznama

V načinu »Seznam« pritisnite **15** za posodobitev seznama razpoložljivih radijskih postaj.

Simbol **15** se prikaže na prvi strani v načinu »Seznam«.

Opomba: priporočljivo je, da seznam "DAB" posodobite takoj, ko se sistem vklopi.

NAČIN "FREKVENCA"

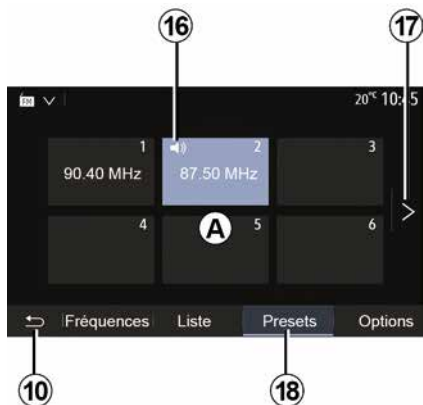

Način »Prednastavitve«

Izberite način »Prednastavitve« s pritiskom na **18**.

S tem načinom lahko priključete postaje, ki ste jih predhodno shranili (če želite več informacij, glejte razdelek »Shranjevanje postaj« v tem poglavju).

Pritisnite enega od gumbov v območju **A**, da izberete shranjene postaje.

Opomba: če se želite vrniti na začetni zaslon, pritisnite gumb **10**.

SHRANJEVANJE POSTAJ

Z enim od prej opisanih načinov izberite radijsko postajo. Pritisnite in držite enega od gumbov v območju **A**.

Za vsako frekvenčno območje lahko shranite do dvanajst postaj. Če spremenite regijo s funkcijo "RDS", se shranjene postaje ne posodobijo samodejno. Ponovno morate shraniti postajo, ki se trenutno predvaja.

Opomba: simbol **16** označuje radijsko postajo, ki jo trenutno poslušate.

Za preklon na naslednjo stran pritisnite gumb **17**.

NASTAVITVE RADIA

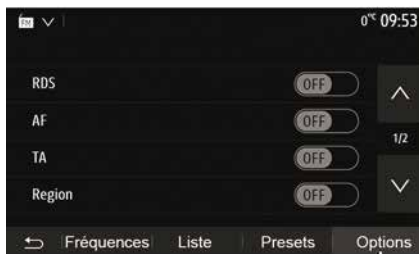

Meni z nastavitvami prikažite s pritiskom gumba **19**. Funkcije lahko vklopite ali izklopite s pritiskom na "ON" ali "OFF" (meni za konfiguracijo se spremeni glede na frekvenčni pas).

Na voljo so naslednje funkcije:

- « RDS » ;
- « AF » ;
- »TA« (prometne informacije);
- « Regija » ;
- »Informacije«;
- « AM » ;
- « DLS » ;
- »Obvestilo«;
- ...
- « RDS »

Funkcija "RDS" sprejema informacije, ki jih posreduje radijska postaja, ki se trenutno predvaja.

Vaš sistem lahko prikaže ime radijske postaje in besedilna sporočila ter prejema prometna opozorila ali druge informacije.

Ko je funkcija "RDS" vklopljena, se samodejno vključi spremljanje spremembe frekvence (AF).

Prometne informacije se običajno pošiljajo prek "RDS".

Opomba: te možnosti ne omogočajo vse radijske postaje.

Slabi pogoji sprejemanja lahko včasih povzročijo nepričakovane in neprijetne spremembe frekvenc. Samodejno spremljanje spremembe frekvence torej izklopite.

"AF" (odvisno od države)

Frekvenca FM radijske postaje se spreminja glede na geografsko območje. Nekatere postaje uporabljajo sistem RDS, predvsem za samodejni ponovni zagon AF frekvence med potovanji z avtomobilom.

"TA" (prometne informacije)

Če je ta funkcija vklopljena, multimedijski sistem samodejno išče in predvaja cestne informacije od trenutka, ko jih začnejo oddajati

določene radijske postaje "FM" in "DAB".

Opomba: samodejno oddajanje prometnih informacij je izklopljeno, ko je multimedijski sistem nastavljen na frekvenčno območje »AM«.

Izberite radijsko postajo, ki oddaja prometne informacije. Če poslušate glasbo iz drugega vira (ključek USB, Bluetooth® itd.), sistem samodejno preklopi na radio, če prejmete prometno obvestilo.

Cestne informacije se oddajajo samodejno in prednostno ne glede na to, kateri vir poslušate.

Izberite "ON", če želite to funkcijo vklopiti ali "OFF", če jo želite izklopiti.

« Regija »

Ta nastavev omogoča sprejem posebnih regionalnih programov. Začasno izključi samodejno spremljanje spremembe frekvence (AF) na radiu, ki uporablja regionalne frekvence.

Poslušalec lahko še naprej posluša svoj program, tudi če prejme manjši signal.

Opomba:

– nastavev »Regija« velja samo za radijsko postajo, ki se trenutno predvaja;

NASTAVITVE RADIA

– nekatere radijske postaje oddajajo prek regionalnih frekvenc. V tem primeru:

– če je način »Regija« vklopljen: sistem ne bo preklopil na oddajnik za novo regijo, temveč bo normalno preklapljal med oddajniki iz prvotne regije;

– če je način »Regija« onemogočen: sistem bo preklopil na oddajnik za novo regijo, tudi če je program oddajanja drugačen.

»Informacije«

Ko je ta funkcija vklopljena, omogoča samodejno poslušanje informacij, ki jih oddajajo določene radijske postaje "FM" in "DAB".

Če nato izberete drug vir, bo oddajanje izbrane vrste programa prekinilo branje drugih virov.

Izberite "ON", če želite to funkcijo vklopiti ali "OFF", če jo želite izklopiti.

« AM »

Po želji lahko vključite ali izključite frekvenčni pas »AM«.

Izberite "ON", če želite to funkcijo vklopiti ali "OFF", če jo želite izklopiti.

« DLS »

Razpoložljivost je odvisna od vozila in države. Samo v "DAB".

Nekatere radijske postaje oddajajo besedilne informacije povezane s

programom, ki ga trenutno poslušate (npr. naslov pesmi).

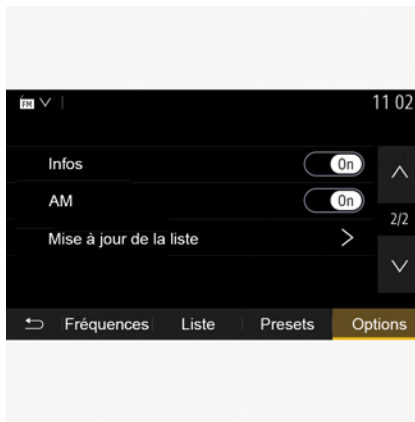

»Posodobitev seznama«

Če želite posodobiti seznam radijskih postaj in pridobiti najnovejše, pritisnite »Začnite«.

Opomba: priporočljivo je, da seznam "DAB" posodobite takoj, ko se sistem vklopi.

« Simulcast »

Odvisno od države ta funkcija preklopi s postaje DR DAB na enakovredno postajo FM, če se digitalni signal izgubi.

če je "FM/DAB simulcast" aktiviran, lahko pri preklopu pride do nekajsekundnega zamika iz FM na

DAB ali iz DAB na FM in lahko pride do razlike v glasnosti zvoka.

Sistem bo samodejno preklopil nazaj na DAB, takoj ko sprejme digitalni signal.

Opomba: med simultanim predvajanjem je pred imenom postaje »FM>«.

»Prednost za DAB«

Odvisno od države vam ta funkcija omogoča, da izberete postajo FM (če je zahtevana radijska postaja na voljo tudi v digitalni obliki) in preklopite na enakovredno postajo DAB, da dobite boljšo kakovost zvoka.

Opomba: čeprav ima DAB prednost, je pred imenom postaje »DAB>«.

"Diaprojekcija"

Ta funkcija glede na državo omogoča prikaz informacij o programu, glasbi ali vremenu namesto logotipa, ko poslušate nekatere DAB radijske postaje.

Odvisno od digitalne radijske postaje, ki jo poslušate, lahko pošlje slike, ki vsebujejo vizualne informacije o teh elementih.

Opomba: te informacije so na voljo le za nekatere radijske postaje.

VIDEOPOSNETEK

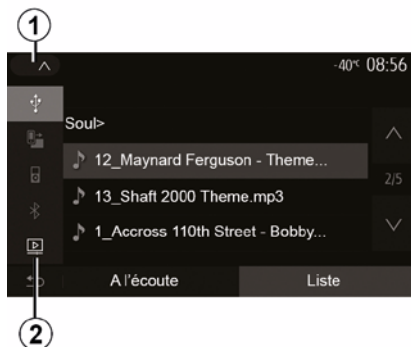

Videoposnetek

Sistem lahko morda predvaja videodatoteke, shranjene v ključku USB, odvisno od države in/ali veljavnih predpisov.

Vstavite ključek USB v

večpredstavna vrata 

vašega multimedijskega sistema. Za več informacij glejte uporabniški priročnik vozila v poglavju "Multimedijska oprema". V meniju »Predstavnost« pritisnite **1** in nato izberite način »Videoposnetek« **2**.

Opomba:

– nekatere oblike zapisa videoposnetkov morda niso združljive s sistemom;

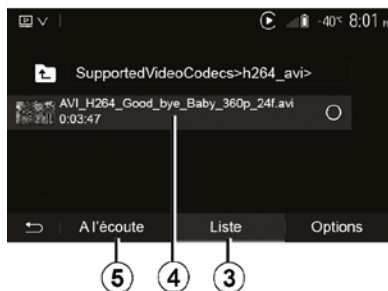

- pogon USB mora biti formatiran v obliki zapisa FAT32 ali NTFS ter imeti vsaj 8 GB in največ 32 GB prostora;
- zgoraj opisani vhodni viri se lahko razlikujejo.

Način »Seznam«

Za prikaz videoposnetkov, ki so na voljo, pritisnite zavihek »Seznam« **3**. Izberite videoposnetek, ki ga želite prikazati, tako, da pritisnete območje **4**. Izbrani videoposnetek se predvaja samodejno.

Način »Poslušanje«

Za zagon izbranega videoposnetka pritisnite zavihek »Predvajaj« **5**.

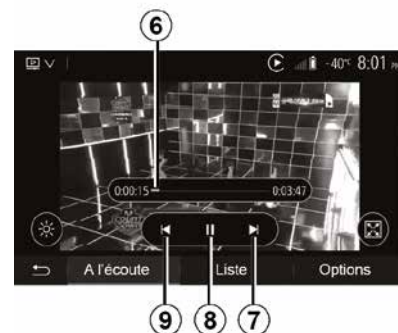

Med predvajanjem videoposnetka lahko:

- pritisnite **9** za ponovno predvajanje videoposnetka od začetka, za dostop do prejšnjega videoposnetka še enkrat pritisnite **9**;
- s pritiskom **8** začasno zaustavite predvajanje;
- zaženete naslednji videoposnetek s pritiskom gumba **7**;
- za hitro pomikanje gor in dol uporabite drsnik **6**;



Predvajanje videoposnetkov je možno le pri zaustavljenem vozilu.

VIDEOPOSNETEK

3

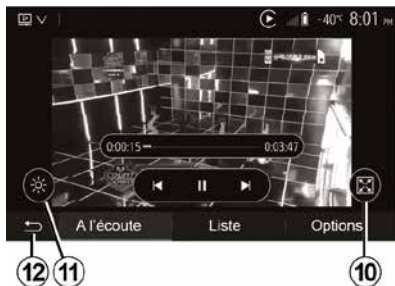

- s pritiskom **10** nastavite celozasloni prikaz videoposnetka;
- nastavite svetlost zaslona tako, da pritisnete **11**. Prikaže se kontrolna vrstica, s katero lahko določite nastavitve. Dotaknite se zaslona izven vrstice, da ta izgine in nadaljujte predvajanje videoposnetka;
- vrnite se v predhodni meni tako, da pritisnete **12**.



Način »Možnosti«

Pritisnite zavihek »Možnosti« **13** za:

- dostop do nastavitve predvajanja;
- prikaz podrobnih podatkov o videoposnetku (naslov, zvrst, datum ...)

POMOŽNI AVDIO VIRI

Vaš sistem ima dve vrsti dodatnih vhodov:

- za priključitev zunanjega vira zvoka (predvajalnik MP3, prenosni zvočni predvajalnik, ključ USB, telefon itd.);
- s tehnologijo Bluetooth® (predvajalnik zvoka Bluetooth®, telefon Bluetooth®).

Za seznanitev s položajem vhoda glejte poglavje "Predstavitev možnosti upravljanja".

Načela delovanja in priklopljanja

Povežite prenosni digitalni predvajalnik zvoka z vhodom USB. Ko je povezan, sistem samodejno zazna dodatni vir.

Opomba: uporabljen ključ USB mora biti formatiran v obliki zapisa FAT32 ali NTFS in ima lahko največ 32 GB prostora. Nekateri formati morda niso združljivi s sistemom.

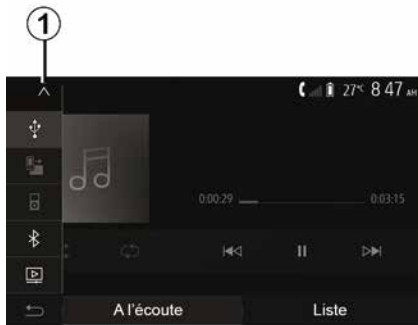

Izbira dodatnega vira

V meniju »Predstavnost« s pritiskom **1** izberite vhodni vir.

Takoj se prikaže seznam virov vhodov, ki so na voljo:

- USB: ključ USB, predvajalnik MP3, telefon itd.
- zvočne naprave ;
- BT: napraveBluetooth®;
- "Videoposnetek": ključ USB(datoteke MP4, 3GP, AVI, MPG in MPEG).

Opomba: za predvajanje vaših videoposnetkov prek ključka USB, morajo biti izpolnjeni naslednji pogoji:

- format video prikaza je omejen na maksimalno ločljivost 800 x 480;

– hitrost slike je omejena na maksimum 30 sličic na sekundo.

Med navigacijo ali poslušanjem radia izberete pomožni vir zvoka tako, da pritisnete »Začetna stran« in nato »Predstavnost«.

Sistem bo ponovno zavrtel zvočni posnetek, ki ste ga poslušali nazadnje.



Prenosni predvajalnik uporabljajte, če vam to omogočajo pogoji v prometu.

Shranite prenosni zvočni predvajalnik med vožnjo.

V primeru nenadnega zaviranja obstaja nevarnost, da ga vrže naprej.

POMOŽNI AVDIO VIRI

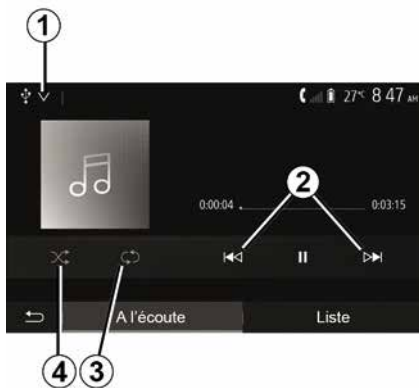

Oblike zapisa zvoka

Multimedijski sistem prepozna samo formate MP3, WMA in FLAC.

Hitro iskanje

Za hiter premik naprej ali nazaj pritisnite in dlje časa držite gumb **2**. Branje se nadaljuje, ko tipko izpustite.

Ponovno predvajanje

S to funkcijo lahko ponovno predvajate en ali vse zvočne posnetke. Za ponovitev skladbe oz. skladb **3** pritisnite enkrat ali večkrat.

Branje po naključnem vrstnem redu

S to funkcijo lahko omogočite predvajanje vseh zvočnih posnetkov po naključnem vrstnem redu. Za naključno predvajanje pritisnite **4**.

Dodatni vhod: USB, vrata Bluetooth®

Povezava: USB in prenosni digitalni predvajalnik zvoka

Povežite priključek vašega prenosnega digitalnega avdio predvajalnika v vhodno vtičnico za

multimedijski priključek .

Za več informacij glejte uporabniški priročnik vozila v razdelku »Multimedijska oprema«.

Ko je vhod USB prenosnega digitalnega predvajalnika zvoka povezan, se prikaže meni "USB". Na zaslonu se lahko prikaže model ali meni prenosnega digitalnega predvajalnika zvoka.

Opomba: nekaterih vrst prenosnih digitalnih predvajalnikov zvoka morda ne bo mogoče povezati.

Uporaba

Na spustnem seznamu izberite prenosni digitalni avdio predvajalnik **1**, nato pritisnite želeni seznam predvajanja ali zvočni posnetek.

Ko je povezava vzpostavljena, na nekaterih modelih ne boste mogli več neposredno upravljati svojega prenosnega digitalnega predvajalnika zvoka. Uporabite gumb na sprednji

plošči multimedijskega sistema, da izberete zvočne datoteke.

Polnjenje prek vhoda USB

Ko je priključek USB prenosnega digitalnega predvajalnika zvoka priključen v vhod USB sistema, lahko med uporabo polnite baterijo (ali je ne porabljate).

Opomba: pri nekaterih napravah se baterija ne polni oz. se prazni, ko so povezane z vhodom USB na multimedijskem sistemu.

 Za pravilno delovanje aplikacije svetujemo uporabo kablov USB, ki jih priporoča proizvajalec telefona.

Povezava: Bluetooth®

Glejte poglavje "Priključitev/izključitev naprav Bluetooth®".

Ko povežete Bluetooth®, se prikaže meni »BT«.

Uporaba

Izberite »BT« na spustnem seznamu **1** in nato pritisnite na seznam predvajanja ali na želeni zvočni posnetek na zaslonu multimedijskega sistem.

POMOŽNI AVDIO VIRI

Vse zvočne posnetke na vaši napravi Bluetooth® lahko neposredno izberete na zaslonu multimedijskega sistema.

Opomba: po priključitvi ni več mogoče neposredno upravljanje predvajalnika zvoka. Uporabiti morate tipke na sprednjem delu zvočnega sistema.

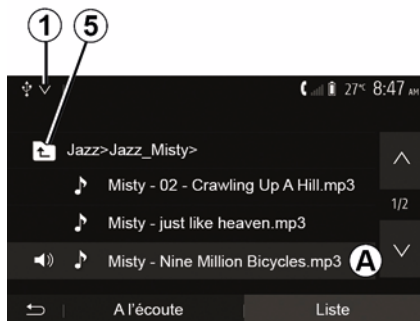

Izbiranje steze

Če želite izbrati zvočni posnetek v mapi, pritisnite »Seznam« in nato s seznama izberite posnetek **A**.

Če se v mapi želite pomakniti na prejšnjo raven, pritisnite **5**.

Privzeto so albumi razvrščeni po abecednem vrstnem redu.

Glede na vrsto digitalnega prenosnega predvajalnika lahko izbor zožite z mapami in datotekami.

Opomba: za preprostejše iskanje glasbe je priporočena povezava USB.

NASTAVITEV ZVOKA

Prilagoditev glasnosti glede na hitrost («glasnost/hitrost»)

Ko hitrost vašega vozila preseže približno 40 km/h, se glasnost poveča glede na prvotno glasnost.

Razmerje glasnost/hitrost lahko prilagajate s pritiskom »+« ali »-« v območju **1**.

To funkcijo lahko deaktivirate s pritiskanjem na "-" dokler se ne prikaže "OFF".

»Glasnost«

Pritisnite "ON" ali "OFF", če želite vključiti/izključiti funkcijo "loudness" (glasnost), s katero lahko povečate nizke in visoke tone.

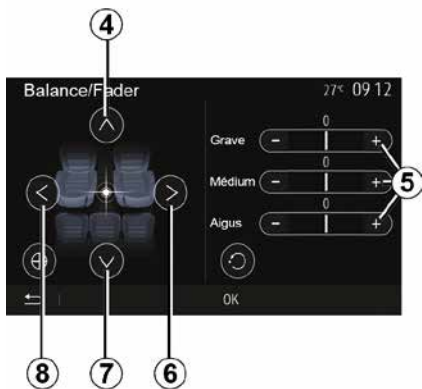

Porazdelitev levo/desno in spredaj/zadaj

Za porazdelitev zvoka levo/desno pritisnite **6** ali **8**.

Za porazdelitev zvoka spredaj/zadaj pritisnite **4** ali **7**.

Ko nastavite porazdelitev zvoka, pritisnite »V redu« za potrditev.

Nizki, srednji, visoki toni

Za nastavitve nizkih, srednjih in visokih tonov pritisnite območje **5** »+« ali »-«.

Ko ste dokončali nastavitve, pritisnite »V redu« za potrditev.

Zvočne možnosti

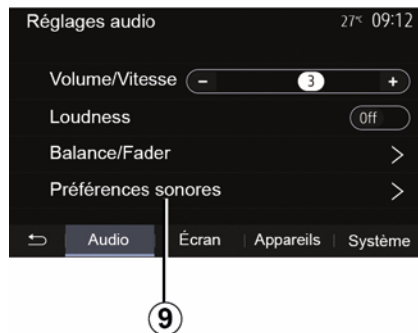

Za prikaz menija z zvočnimi možnostmi pritisnite **9**.

Glasnost vsakega zvoka lahko prilagodite posebej:

- « Avdio » ;
- »TA«;
- »Nav«;
- « Telefon » ;
- »Melodija zvonjenja« (telefon);
- « VR ».

To storite tako, da pritisnete "+" ali "-".

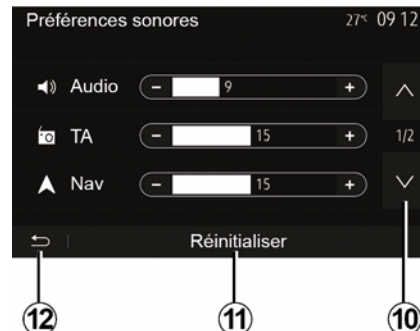

za premik na naslednjo stran pritisnite **10**.

Za ponastavitev vseh zvočnih možnosti pritisnite **11**.

Pritisnite **12**, da se vrnete na prejšnji zaslon.

SEZNANJANJE IN POVEZOVANJE TELEFONA

Seznanjanje, prekinitve seznanjanja naprav Bluetooth®

Seznanjanje novega telefona Bluetooth®

Za uporabo sistema za prostoročni način morate pri prvi uporabi najprej seznaniti svoj prenosni telefon Bluetooth® s sistemom v vozilu.

Povezava omogoča sistemu zaznavo in shranitev telefona Bluetooth®. S sistemom lahko seznanite največ pet pametnih telefonov, istočasno pa je lahko s sistemom za prostoročno telefoniranje povezan samo eden.

Seznanjanje se izvede neposredno prek multimedijskega sistema ali telefona.

Prepričajte se, da sta sistem in pametni telefon vklopljena ter da je funkcija Bluetooth® v vašem pametnem telefonu vklopljena, naprava vidna in da jo lahko druge naprave prepoznajo (za dodatne informacije glejte navodila za uporabo telefona).

 Pri nekaterih znamkah in modelih telefonov so lahko funkcije za prostoročno telefoniranje delno ali v celoti nezdržljive s sistemom vozila.

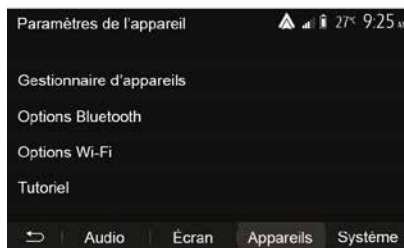

Seznanjanje telefona Bluetooth® prek multimedijskega sistema

- Vključite povezavo Bluetooth® na telefonu;
- Na začetnem zaslonu pritisnite »Nastavitve« »Naprave« »Upravitelj naprav«, »Dodaj« **1**, »V redu« »Najdi napravo«;
- prepričajte se, da je telefon vključen in viden na povezavi Bluetooth®;

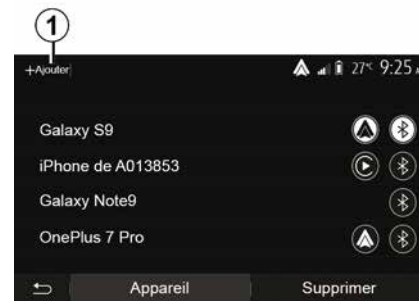

- izberite telefon na seznamu naprav, ki jih zazna sistem;
- Na zaslonu telefona se prikaže sporočilo.

 Seznam združljivih telefonov je na voljo na spletnem mestu <https://easyconnect.renault.com>.



Zaradi varnosti vam svetujemo, da vse nastavitve opravite pri zaustavljenem vozilu.

SEZNANJANJE IN POVEZOVANJE TELEFONA

Odvisno od modela telefona pritisnite »Poveži se« ali »Seznani se«, da dovolite seznanjanje.

- Odvisno od modela telefona s tipkovnico vnesite kodo, ki se je prikazala na zaslonu multimedijskega sistema;
- na zaslonu telefona se prikaže še eno sporočilo s predlogom za samodejno seznanjanje z multimedijskim sistemom pri naslednjih uporabah. Sprejmite to dovoljenje, če ne želite ponoviti tega postopka.

Prenos telefonskega imenika

Odvisno od vrste telefona vas lahko sistem med seznanjanjem pozove, da potrdite prenos imenika in zgodovine klicev v multimedijski sistem.

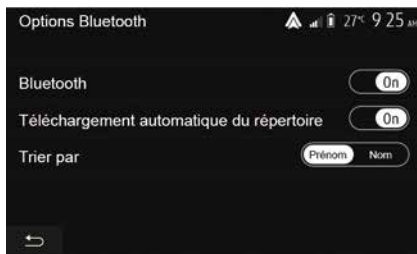

Omogočite lahko tudi samodejno skupno rabo imenika in dnevnika klicev:

- Na začetnem zaslonu pritisnite »Nastavitve«, »Naprave«, »Možnosti Bluetooth«;
 - izberite med ON in OFF za "samodejni prenos imenika".
- Če ste izbrali ON, bo sistem pri naslednjih postopkih seznanjanja samodejno prenesel vaš imenik.

Opomba: pomnilnik multimedijskega sistema je omejen, zato je možno, da ne bodo uvoženi vsi stiki.

Vaš pametni telefon je zdaj seznanjen z multimedijskim sistemom.

Opomba: Čas seznanjanja se razlikuje glede na znamko in model telefona.

Če seznanjanje ne uspe, ponovite postopek. Če sistem med iskanjem naprav Bluetooth® vašega telefona ne zazna, glejte navodila za uporabo telefona.

Seznanjanje telefona Bluetooth® z multimedijskim sistemom prek telefona

- Vključite povezavo Bluetooth® telefona in sistema;
- Na začetnem zaslonu multimedijskega sistema pritisnite »Nastavitve«, »Naprave«, »Upravitelj naprav«, »Dodaj« **1** »V redu«. Tako bo

sistem viden drugim telefonom Bluetooth®;

- na zaslonu se prikaže sporočilo z geslom in preostalim časom, ko bo sistem še vedno viden;
- na telefonu priključite seznam z napravami Bluetooth®, ki so na voljo;
- izberite multimedijski sistem med napravami, ki so na voljo v predvidenem času, in uporabite telefon s tipkovnico za vnos gesla, ki se je prikazalo na zaslonu sistema (odvisno od telefona).

Na zaslonu telefona se prikaže sporočilo, da je telefon zdaj seznanjen z multimedijskim sistemom.

Opomba: Čas seznanjanja se razlikuje glede na znamko in model telefona.

Če seznanjanje ne uspe, ponovite postopek.



Cilj sistema za prostoročno telefoniranje je olajšati komunikacijo tako, da se zmanjša

število dejavnikov tveganja, a so nekateri še vedno prisotni. Obvezno upoštevajte zakonske odredbe države, v kateri se nahajate.

SEZNANJANJE IN POVEZOVANJE TELEFONA



Pri vklopu multimedijskega sistema se zadnja seznanjena naprava samodejno poveže s sistemom.

ki vas bodo vodile skozi postopek seznanjanja prek povezave WIFI. Za več informacij glejte razdelka z naslovoma "Podvajanje pametnega telefona" in "Android Auto™, CarPlay™".

Prekličite seznanitev telefona Bluetooth® z multimedijskim sistemom

Prekinitev seznanjanja omogoča izbrisenega telefona iz pomnilnika sistema za prostoročno telefoniranje.

Na začetnem naslovu pritisnite »Nastavitve«, »Naprave«, nato pa pritisnite »Upravitelj naprav«. Pritisnite zavihek »Izbriši« **4**, nato pa ikono »Košč« **3** nasproti imena pametnega telefona, ki ga želite izbrisati s seznama. Izbiro potrdite tako, da pritisnete »V redu«.

Prekličite seznanitev vseh telefonov Bluetooth® z multimedijskim sistemom

Prav tako lahko odstranite vse telefone, ki ste jih predhodno seznanili, iz pomnilnika sistema za prostoročni način. V glavnem meniju pritisnite »Nastavitve«, »Naprave«, »Upravitelj naprav«, nato odprite zavihek »Izbriši« in pritisnite »Vse«, **2**«. Potrdite odstranitev vseh seznanjenih telefonov tako, da pritisnete »V redu«.

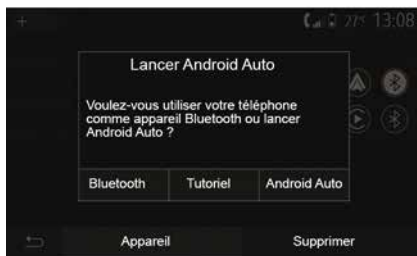

Seznanjanje prek WIFI (Android Auto™/CarPlay™)

Če želite dostopiti do seznanjanja prek povezave WIFI, se med prvo povezavo Bluetooth® s telefonom prikaže možnost za uporabo telefona kot naprave Bluetooth® ali za povezavo preko WIFI (Android Auto™, CarPlay™), da boste lahko v pametnem telefonu uporabljali dvojnik aplikacij. Na voljo so vadnice,

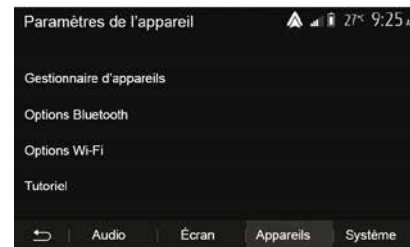

4

»Možnosti Wi-Fi«

Za vklop ali izklop povezave WIFI izberite frekvenco države ali ponastavite svoje geslo za WIFI.

SEZNANJANJE IN POVEZOVANJE TELEFONA



»Vodnik«

Dostopite do vadnic za integracijo pametnega telefona za Android Auto™ ali CarPlay™, kot tudi do glasovnih navodil za funkcijo glasovnega prepoznavanja.

Povezava, prekinitev povezave z napravami Bluetooth®

Vzpostavitev povezave s seznanjenim telefonom Bluetooth®

Nobenega telefona ni mogoče povezati s sistemom za prostoročno telefoniranje, če ni bil predhodno seznanjen. Glejte razdelek »Seznanjanje/prekinitev seznanjanja naprav Bluetooth®«.

Če želite dostopati do vseh funkcij, mora biti telefon povezan v sistem za prostoročno telefoniranje.

Samodejni priklop

Ko se sistem za prostoročno telefoniranje zažene, išče predhodno seznanjene telefone v bližini (to iskanje lahko traja eno minuto). Sistem se samodejno poveže z zadnjim povezanim telefonom, če:

- je povezava Bluetooth® telefona vključena;
- ste pri seznanjanju predhodno dovolili, da se telefon samodejno poveže s sistemom.

Opomba:

- če se med vzpostavitvijo povezave pogovarjate, se zvok samodejno prenese v zvočnike v vozilu;
- priporočljivo je, da sprejmete in dovolite vsa sporočila, ki se prikažejo v vašem telefonu pri seznanjanju s sistemom, da lahko funkcija samodejnega prepoznavanja naprave nemoteno deluje.

Ročna povezava

V glavnem meniju izvedite naslednji postopek:

- pritisnite »Telefon«;
- pritisnite »Prikaz naprav Bluetooth®«;
- izberite ime telefona, ki ga želite povezati.

Vaš telefon je povezan z multimedijskim sistemom.

Vzpostavitev povezave ni uspela

Če vzpostavitev povezave ni uspela, preverite ali:

- naprava je vklopljena;
- naprava je konfigurirana tako, da sprejme zahtevo sistema za samodejno povezavo;
- baterija naprave ni izpraznjena;
- naprava je bila predhodno povezana s sistemom za prostoročno telefoniranje;
- funkcija Bluetooth® vaše naprave in sistema je vključena;

Opomba: daljša uporaba sistema za prostoročno telefoniranje povzroči hitrejšo praznjenje baterije telefona.

Spreminjanje povezanega telefona

Kadar koli lahko vzpostavite ali prekinete povezavo naprave Bluetooth®.

V glavnem meniju pritisnite »Povezovanje pametnega telefona«, nato izberite napravo, ki jo želite povezati, in potrdite s pritiskom »V redu«.

Ikona Bluetooth® **1** je prikazana v beli barvi nasproti imena vašega telefona, kar pomeni, da je povezava vzpostavljena.

SEZNANJANJE IN POVEZOVANJE TELEFONA

Prekinitev povezave s telefonom

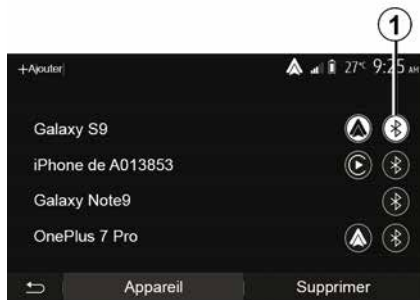

Če želite prekiniti povezavo med telefonom in multimedijским sistemom, izberite ikono Bluetooth® **1** in nato »V redu«.

Če se med prekinitvijo povezave pogovarjate po telefonu, se pogovor samodejno prenese na telefon.

UPRAVLJANJE KLICEV

Imenik telefona

1

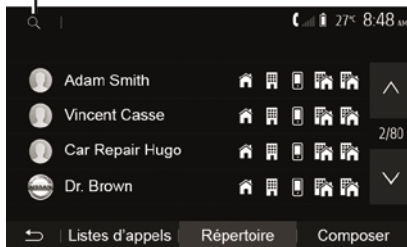

Za dostop do telefonskega imenika sistema v glavnem meniju pritisnite »Telefon«, nato pa »Imenik«.

Uporaba imenika telefona

Uporabljate lahko vnose v imenik telefona, ki so zabeleženi v njem.

Ko povežete sistem in telefon Bluetooth® prek brezžične tehnologije Bluetooth®, se številke iz imenika telefona prenesejo v imenik sistema, če so v vaši napravi stiki shranjeni v pomnilniku telefona.

Opomba: pri nekaterih telefonih vas lahko sistem pozove, da pri

seznanjanju potrdite prenos imenika telefona v sistem.

Klicanje številke iz imenika

Ko v imeniku najdete stik, ki ga želite poklicati, izberite zeleno številko, da ga pokličete.

Iskanje stika v imeniku

Pritisnite **1** in z uporabo digitalne tipkovnice vnesite priimek ali ime stika, ki ga želite poiskati.



Odvisno od znamke in modela telefona se lahko zgodi, da prenos vaših stikov v multimedijski sistem ne deluje.



Priporočljivo je, da za vtipkanje številke ali iskanje stika vozilo ustavite.

Vzpostavljanje, sprejemanje klica

Klicanje iz imenika telefona



Pri povezanem telefonu v meniju »Telefon« izberite »Stiki«, nato pa s spustnega seznama »**1**«.

Izberite stik (ali ustrezno številko, če ima stik več števil). Klic se vzpostavi samodejno, potem ko pritisnete številko stika.

Opomba: prek multimedijskega sistema lahko kličete s pomočjo glasovnega prepoznavanja v vašem pametnem telefonu. (glejte razdelek »Uporaba prepoznavanja glasu«).

UPRAVLJANJE KLICEV

Klicanje številke iz zgodovine klicev

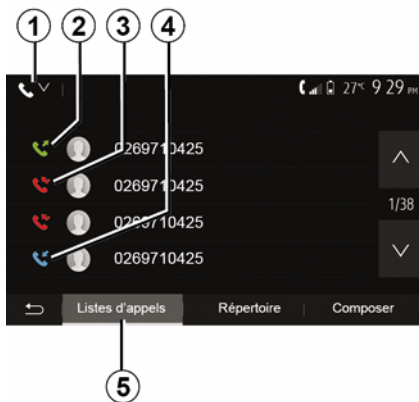

Za klicanje lahko uporabite seznam klicev, shranjenih v pomnilniku telefona.

Ko povežete napravo in telefon s funkcijo Bluetooth® prek brezžične tehnologije Bluetooth®, se številke s seznamov "Vsi klici", "Klicane številke", "Prejeti klici" in "Zgrešeni klici" iz vašega telefona samodejno prenesejo na seznam klicev v multimedijem sistemu.

Za filtriranje zgodovine klicev glede na vrsto klica v zavihku »Seznam klicev« **5** pritisnite **1** in prikazal se bo spustni seznam:

- pritisnite ikono **2** za dostop do seznama klicanih števil;
- pritisnite ikono **3** za dostop do seznama zgrešenih klicev;
- pritisnite ikono **4** za dostop do seznama vhodnih klicev;
- pritisnite ikono **1**, da se vrnete na seznam vseh klicev.

Na vseh treh seznamih so stiki prikazani od najnovejšega do najstarejšega. Izberite stik, ki ga želite poklicati.

Vnos številke

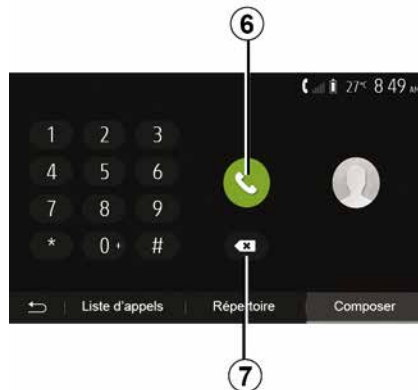

Na pozdravnem zaslonu pritisnite »Telefon« in nato »Pokličič«.

Pritisnite tipke s števkami, da vnesete številko, nato pritisnite **6**, da jo pokličete.

Če želite izbrisati številko, pritisnite **8**. Držite pritisnjen gumb **7**, da izbrisate vse številke naenkrat.



Priporočljivo je, da za vtipkanje številke ali iskanje stika vozilo ustavite.

4

Sprejem klica

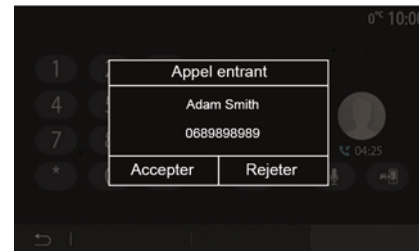

Ob sprejemu klica se na zaslonu multimedijskega sistema prikaže

UPRAVLJANJE KLICEV

sporočilo z naslednjimi informacijami o klicatelju:

- ime stika (če je klicateljeva številka v vašem imeniku);
- številka klicatelja;
- »Zasebna številka« (če številke ni mogoče prikazati).

Opomba: če se med navigacijo prikaže sporočilo dohodnega klica, se na zaslon navigacijskega sistema vrnete tako, da sprejmete ali zavrnete klic.

Opomba: dohodni klic lahko sprejmete ali zavrnete z gumbom na volanskem drogu vozila.

Med klicem

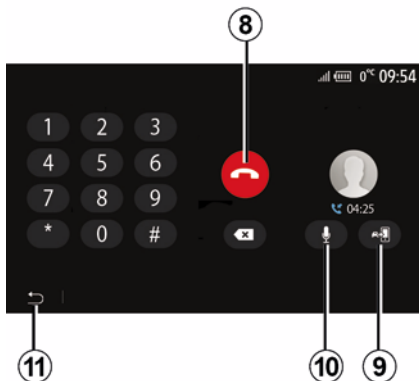

Med pogovorom lahko:

- klic prekinete s pritiskom **8**;
- s pritiskom **9** preklopite med zvočniki telefona ali zvočniki vozila;
- mikrofona vklopite ali izklopite s pritiskom **10**;
- pritisnite **11**, da se vrnete nazaj na predhodni zaslon (npr. na zaslon navigacijskega sistema) ali pozdravni zaslon.

BREŽIČNI POLNILNIK

Območje indukcijskega polnjenja

Predstavitev

Za polnjenje telefona brez kabla uporabite območje indukcijskega polnjenja **1**.

Če je vozilo opremljeno, je območje polnjenja označeno z (odvisno od vozila):

– povezanim simbolom;

in/ali

– stanje polnjenja je samodejno prikazano na zaslonu, dokler je telefon postavljen v namensko območje.

Mesto namestitve se lahko razlikuje glede na vozilo. Za več informacij glejte navodila za uporabo vozila.

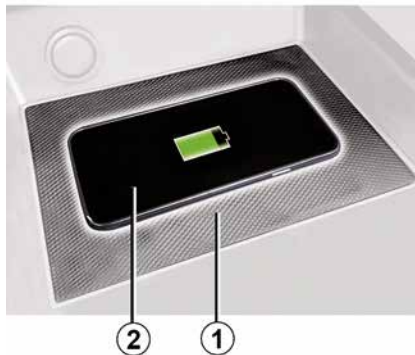

Opomba:

- indukcijsko polnjenje se sproži, ko vključite kontakt ali ko zaženete motor;
- za več informacij o združljivih telefonih se obrnite na predstavnika pooblaščenih servisnih mrež ali obiščite spletno mesto <https://renault-connect.renault.com>;
- za optimalno polnjenje je priporočeno, da med polnjenjem z vašega telefona odstranite zaščitni ovitek;
- Za optimalno polnjenje mora celotna površina pametnega telefona biti poravnana z največjo površino območja polnjenja in biti postavljena čim bolj sredinsko.

Postopek polnjenja

Telefon **2** postavite v območje indukcijskega polnjenja **1**. Polnjenje se samodejno zažene in na zaslonu se prikaže napredek polnjenja **3**.

Postopek polnjenja se lahko prekine, če je v območju indukcijskega polnjenja zaznan predmet **1** ali če se območje indukcijskega polnjenja **1** pregreje. Ko temperatura pade, se bo telefon začel polniti znova.

Napredek polnjenja



Multimedijski sistem vas obvešča o stanju polnjenja vašega telefona **2 3**.

- polnjenje je končano **4**;
- polnjenje je v teku **5**;

BREŽIČNI POLNILNIK

– v območju polnjenja je bil zaznan predmet/predmet se pregreva/
postopek polnjenja je bil prekinjen **6**.

Opomba: Opomba: multimedijski sistem vas opozori, če se postopek polnjenja telefona **2** prekine.

4

 Med polnjenjem telefona v območju indukcijskega polnjenja ne puščajte nobenih predmetov (pogon USB, kartica SD, kreditna kartica, kartica za zagon, nakit, ključi, kovanci itd.) **1**. Preden postavite telefon v območje indukcijskega polnjenja **1**, iz ovitka telefona odstranite vse magnetne ali kreditne kartice.

 Predmeti se na območju indukcijskega polnjenja **1** lahko pregrejejo. Priporočljivo je, da takšne predmete odložite na druga mesta, ki so namenjena shranjevanju (odlagalni predal, odlagalno mesto v senčniku itd.).

UPORABA PREPOZNAVANJA GOVORA

Predstavitev

Multimedijski sistem vašega vozila uporablja sistem za glasovno prepoznavanje vašega telefona:

- za glasovno upravljanje nekaterih funkcij multimedijskega sistema v vozilu in nekaterih funkcij telefona;
- omogoča vam uporabo multimedijskega sistema ali telefona, ne da bi roke umaknili z volana.

Opomba:

- položaj gumba za glasovno prepoznavanje je lahko različen (na upravljalniku na volanu, stikalu na volanu ali sprednjem delu multimedijskega sistema);
- Pri uporabi glasovnega prepoznavanja bo sistem uporabil jezik, ki je določen v vašem telefonu;
- če vaš pametni telefon nima glasovnega prepoznavanja, se bo v multimedijskem sistemu prikazalo sporočilo.

Vklop funkcije glasovnega prepoznavanja v telefonu prek multimedijskega sistema

Za vklop sistema za glasovno prepoznavanje v vašem telefonu:

- vaš pametni telefon lovi omrežje 3G, 4G ali WIFI;

- vključite Bluetooth® na pametnem telefonu in ga naredite vidnega za druge naprave (glejte navodila za uporabo telefona);
- seznanite in povežite pametni telefon z multimedijskim sistemom (glejte poglavje »Seznanitev/preklic seznanitve z napravami Bluetooth®«).

Opomba: oznaki 1 in 2 v

»Nastavitve«, meni »Naprave«, nato »Upravitelj naprav« nakazujeta, da je vaš pametni telefon seznanjen in povezan z multimedijskim sistemom. To je potrebno pri uporabi glasovnega prepoznavanja.



Za vklop glasovnega prepoznavanja



pritisnite gumb in ga držite.



Pri uporabi sistema za glasovno prepoznavanje v telefonu prek multimedijskega sistema lahko zaradi prenosa podatkov, potrebnih za delovanje, nastanejo dodatni stroški, ki niso vključeni v vaš paket mobilnih storitev.

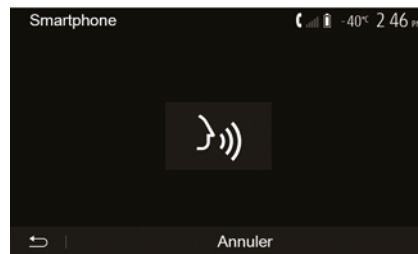

Zvočni signal in prikaz zaslona **A** vas bosta obvestila, da je glasovno prepoznavanje vključeno.

Govorite glasno in razumljivo.

Opomba: sistem glasovnega prepoznavanja v pametnem telefonu omogoča samo uporabo nekaterih

UPORABA PREPOZNAVANJA GOVORA

funkcij telefona. Ne omogoča pa interakcije z drugimi funkcijami večpredstavnostnega sistema, kot so radio, Driving Eco itd.

Uporaba

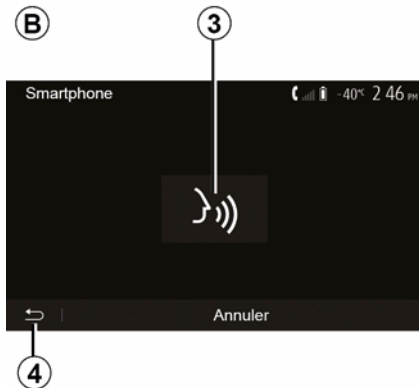

Ko je funkcija glasovnega prepoznavanja vklopljena in želite ponastaviti sistem glasovnega prepoznavanja, tapnite upravljalnik na volanu, stikalo na volanu ali multimedijski sistem ali gumb **3** na zaslonu multimedijskega sistema. Na pozdravni zaslon se lahko kadar koli vrnete s pritiskom na gumb **4**.

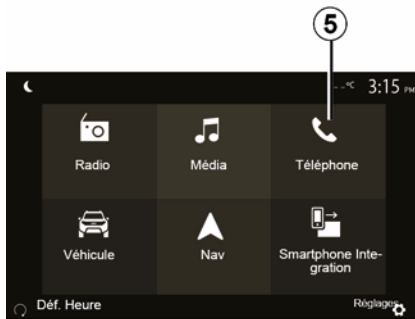

Da se vrnete na zaslon **B** pritisnite **5** v glavnem meniju multimedijskega sistema.

Opomba: ko uporabljate funkcijo glasovnega prepoznavanja, funkciji »Predstavnost« in »Radio« ne bosta na voljo ali dostopni v glavnem meniju multimedijskega sistema.

Deaktiviranje

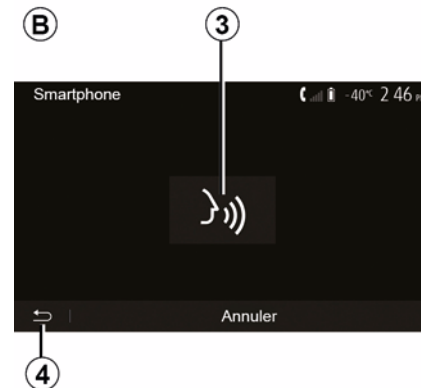

Pritisnite gumb **3** na zaslonu **B** ali pritisnite gumb za glasovno

prepoznavanje  v vozilu in ga držite pritisnjene. Zvočni signal označuje, da je prepoznavanje govora izklopljeno.

UPORABA PREPOZNAVANJA GOVORA

Pomoč

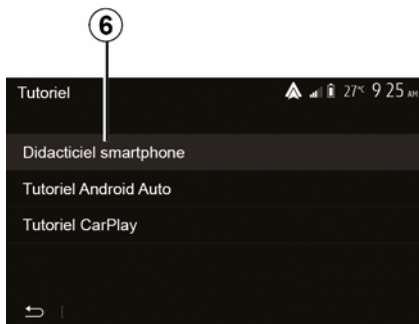

Na voljo je dodatna pomoč glede delovanja in pogojev uporabe sistema glasovnega prepoznavanja.

Če želite to storiti, na začetnem zaslonu tapnite »Nastavitve«, »Naprave«, »Vodnik«, »Glasovno vodenje« **6**.



Ta funkcija vam v obliki zaslonskih prikazov razloži uporabo glasovnega prepoznavanja pa tudi:

- pogoji uporabe;
- združljivi telefoni;
- vklop in izklop funkcije z gumbom za

glasovno prepoznavanje  v vašem vozilu;

- način, kako delovati na zaslon;
- funkcije na voljo;
- obseg funkcij.

Android Auto™

Predstavitev

"Android Auto™" je aplikacija, ki jo lahko prenesete (prek platforme za prenos aplikacij v pametnem telefonu) in omogoča uporabo nekaterih aplikacij ter funkcij vašega telefona prek zaslona multimedijskega sistema.

Opomba:

– če želite ugotoviti, ali je vaš pametni telefon združljiv z aplikacijo "Android Auto™", glejte uradno spletno mesto operacijskega sistema telefona;

– Funkcije aplikacije "Android Auto™", ko je pametni telefon povezan z USB vhodom vozila ali prek WIFI (razpoložljivost je odvisna od opreme vašega vozila in pametnega telefona). Vključena mora biti storitev za glasovno prepoznavanje. Aplikacija »Android Auto™« mora biti vidna na pozdravnem zaslonu **1**.



Za pravilno delovanje aplikacije svetujemo uporabo kablov USB, ki jih priporoča proizvajalec telefona.

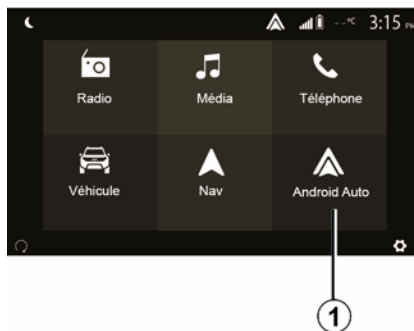

Prva uporaba

Telefon lahko priključite na USB vrata v večpredstavnostnem sistemu ali se povežete z večpredstavnostnim sistemom prek povezave WIFI na vašem pametnem telefonu (odvisno od opreme):

- če želite uporabljati aplikacijo "Android Auto™", sprejmite zahteve v pametnem telefonu;
- Potrdite tako, da na telefonu pritisnete "Sprejmi".

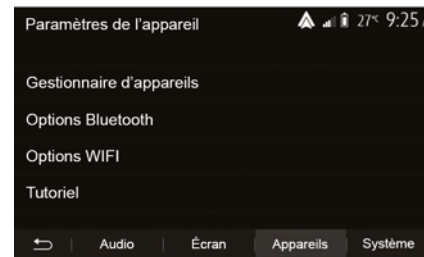

Aplikacija "Android Auto™" se zažene v multimedijem sistemu.

Če zgoraj opisani postopek ni uspešen, korake ponovite. Za upravljanje naprav, povezanih z multimedijem sistemom na pozdravnem zaslonu izberite »Nastavitve«, »Naprave«, »Upravitelj naprav«.

Opomba: prva povezava z aplikacijo "Android Auto™" se vzpostavi, ko je vozilo zaustavljeno samo za namen vklopa glasovnega prepoznavanja multimedijskega sistema.

CarPlay™

Predstavitev

ANDROID AUTO™, CARPLAY™

"CarPlay™" je izvorna storitev, ki je na voljo v vašem pametnem telefonu in omogoča uporabo nekaterih aplikacij v telefonu prek zaslona multimedijskega sistema.

Opomba:

– če vaš pametni telefon ni opremljen s storitvijo "CarPlay™", glejte uradno spletno mesto operacijskega sistema telefona;

– Funkcije storitve "CarPlay™", ko je pametni telefon povezan z USB vhodom vozila ali prek WIFI (razpoložljivost je odvisna od opreme vašega vozila in pametnega telefona). Storitve SIRI mora biti aktivirana. Storitve »CarPlay™« bi morala biti vidna prek gumba **2** na pozdravnem zaslonu.



Za pravilno delovanje aplikacije svetujemo uporabo kablov USB, ki jih priporoča proizvajalec telefona.

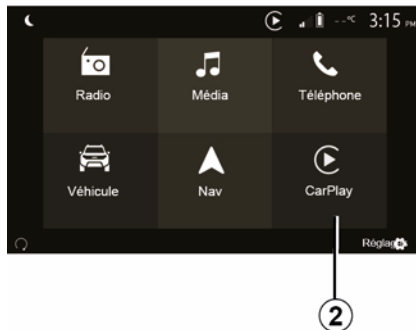

Prva uporaba

Telefon lahko priključite na USB vrata v večpredstavnostnem sistemu ali se povežete z večpredstavnostnim sistemom prek povezave WIFI na vašem pametnem telefonu (odvisno od opreme).

Storitve CarPlay™ se zažene v multimedijem sistemu.

Če zgoraj opisani postopek ni uspešen, korake ponovite.

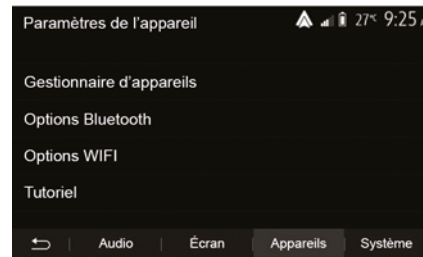

5

Na pozdravnem zaslonu izberite »Nastavitve«, »Naprave«, »Vadnica« in tako dostopate do vadnice o povezovanju pametnega telefona z večpredstavnostnim sistemom.

ANDROID AUTO™, CARPLAY™

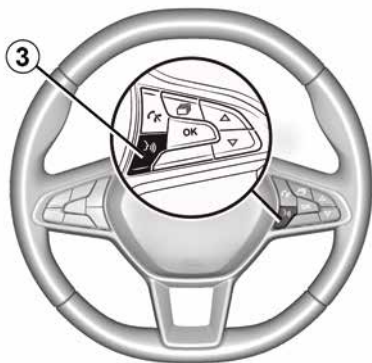

5

Ko se aplikacija "Android Auto™" ali storitev "CarPlay™" aktivira, lahko uporabite gumb za glasovno prepoznavanje v vozilu, če želite glasovno vklopiti nekatere funkcije pametnega telefona. To storite tako, da pritisnete gumb **3** na volanu vozila (za več informacij glejte poglavje »Uporaba glasovnega prepoznavanja«).

Opomba:

– za dostop do aplikacij navigacijskega sistema in glasbe v pametnem telefonu lahko uporabite "Android Auto™" ali "CarPlay™". Te aplikacije nadomeščajo podobne aplikacije, vgrajene v multimedijski sistem, ki se že izvajajo. Uporablja se

lahko na primer samo ena aplikacija navigacijskega sistema ("Android Auto™"/"CarPlay™") ali aplikacija, ki je vgrajena v multimedijski sistem;

- ko uporabljate "Android Auto™" ali "CarPlay™", se bodo nekatere funkcije multimedijkega sistema še naprej izvajale v ozadju. Če na primer zaženete aplikacijo "Android Auto™" ali storitev "CarPlay™" in uporabljate navigacijski sistem v pametnem telefonu, medtem ko se v multimedijem sistemu predvaja radio, se bo radio predvajal še naprej.

i Kadar uporabljate aplikacijo "Android Auto™" ali storitev "CarPlay™", lahko prenos mobilnih podatkov, ki so potrebni za njuno delovanje, povzroči dodatne stroške, ki niso vključeni v telefonsko naročnino.

Vrnite se na vmesnik multimedijkega sistema

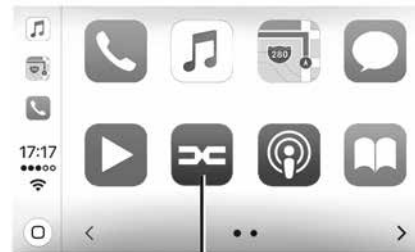

4

Za vrnitev v vmesnik:

- pritisnite gumb »Home« na sprednjem delu multimedijkega sistema ali na osrednji upravljalni enoti;
- ali
- pritisnite gumb **4** na zaslону multimedijkega sistema v skladu z »Android Auto™« ali »CarPlay™«.

ANDROID AUTO™, CARPLAY™

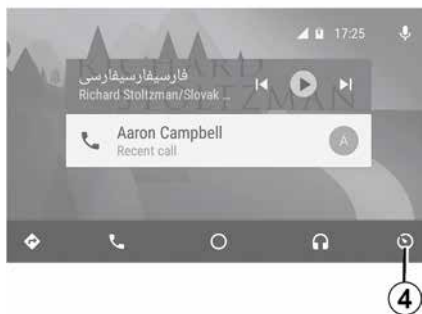

i Funkcije, ki so na voljo v aplikaciji »Android Auto™« in storitvi »CarPlay™« so odvisne od znamke in modela telefona. Za več informacij glejte spletno mesto proizvajalca, če je na voljo.

PODVAJANJE PAMETNEGA TELEFONA

Metode

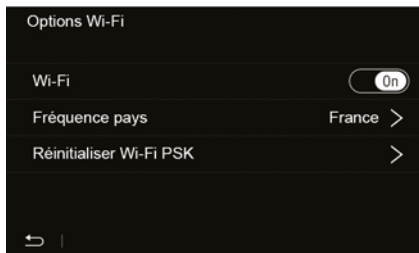

Do vmesnika pametnega telefona lahko dostopate na dva načina:

- povežite s pametnim telefonom tako, da se priključite na multimedijski vhod

USB  ;

- povezava pametnega telefona (razpoložljivost je odvisna od vozila in/ali končne opreme).

Za brezžično povezavo je na voljo meni z nastavitvami.

Opomba: za pravilno delovanje aplikacije, morate uporabiti kabel USB:

- referenca proizvajalca telefona;
- največja dolžina 1,5 m.

»Možnosti Wi-Fi«

Za dostop do menija »Možnosti Wi-Fi« v glavnem meniju pritisnite »Nastavitve« in nato odprite zavihek »Naprave«.

»Wi-Fi«

Izberite "ON" ali "OFF" za vklop ali izklop povezave vozila WIFI.

»Frekvenca države«

V tem meniju lahko izberete državo, v kateri uporabljate povezavo vozila WIFI, da prilagodite frekvenco povezave veljavni uredbi v tej državi.

»Ponastavi Wi-Fi PSK«

S to možnostjo ponovno aktivirajte vse prejšnje povezave s svojim vozilom, da povežete novo napravo ali odpravite težavo s povezavo.

Povezovanje pametnega telefona z USB povezavo;

Ⓐ

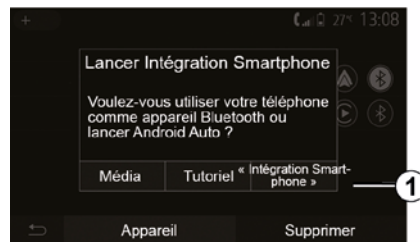

Prva uporaba

Po povezovanju pametnega telefona z vhodom vozila USB, bi se moral prikazati zaslon **A**:

- »Predstavnost«: omogoča uporabo pametnega telefona za naslednje funkcije prenosnega digitalnega zvočnega predvajalnika:
 - MTP (Media Transfer Protocole) ;
 - digitalni prenosni predvajalnik zvoka.
- »Vodnik«: dostop do vodnikov o uporabi aplikacij vmesnikov za pametne telefone;
- »Povezovanje pametnega telefona«: omogoča dostop do vmesnika

PODVAJANJE PAMETNEGA TELEFONA

pametnega telefona prek prilagojene aplikacije:

- Android Auto™ ;
- CarPlay™.

Za dostop do vmesnika pametnega telefona izberite možnost »Android Auto™, CarPlay™« **1**.

Zaslon aplikacije vmesnika pametnega telefona se mora odpreti v multimedijem sistemu.

Povezovanje pametnega telefona z brezžično povezavo

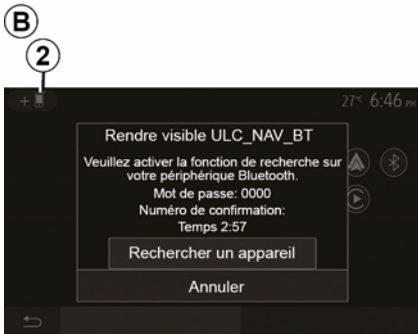

Razpoložljivost je odvisna od vozila in/ali končne opreme.

Prva uporaba

Za to vrsto povezave boste morali izvesti postopke seznanjanja svojega Bluetooth® telefona v multimedijem sistemu:

- aktivirajte povezavo Bluetooth® in povezavo WIFI na svojem telefonu in multimedijem sistemu;
- V glavnem meniju multimedijskega sistema pritisnite »Nastavitve«, »Naprave«, »Upravitelj naprav«, »Dodaj« **2**, »V redu«. Tako bo sistem viden drugim telefonom Bluetooth®;
- prikaže se zaslon **B** s sporočilom z geslom in preostankom časa, dokler bo sistem še vedno viden;
- na telefonu priključite seznam z napravami Bluetooth®, ki so na voljo;
- izberite multimedijemski sistem med napravami, ki so na voljo v predvidenem času, in uporabite telefon s tipkovnico za vnos gesla, ki se je prikazalo na zaslonu sistema (odvisno od telefona).

Na zaslonu telefona se prikaže sporočilo, da je telefon zdaj seznanjen z multimedijemskim sistemom.

C

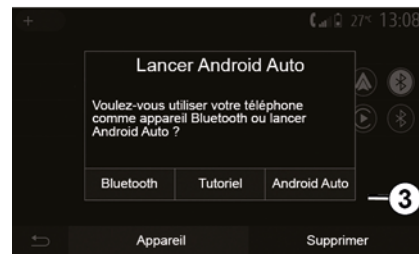

Ko je vaš pametni telefon seznanjen, se mora pojaviti zaslon **C**.

Za dostop do vmesnika pametnega telefona izberite »Android Auto™, CarPlay™« **3**.

Zaslon aplikacije vmesnika pametnega telefona se mora odpreti v multimedijem sistemu.

Opomba: postopek Android Auto™/ CarPlay™ brezžičnega (WIFI) vmesnika je odvisen od tehničnih specifikacij vašega pametnega telefona in veljavne lokalne zakonodaje.

5

KAMERA ZA VZVRATNO VOŽNJO

Delovanje

Pri preklopu v vzvratno prestavo (in do približno pet sekund po preklopu v drugo prestavo) se na zaslonu multimedijskega sistema pojavijo prikaz okolice za vozilom, vodič in obris vozila, prav tako pa se zasliši zvočni signal.

Ultrasvočna tipala, ki so nameščena v vozilu, merijo razdaljo med vozilom in oviro.

Ko je doseženo rdeče območje, si za natančno zaustavitev pomagajte s prikazom odbijača.

Opomba:

- Za več informacij o uporabi funkcije pomoči pri parkiranju, glejte uporabniški priročnik za vozilo;
- kamera za vzvratno vožnjo ne sme biti prekrita (z umazanijo, blatom, snegom itd.);
- ko je izbrana vzvratna prestava, se na multimedijem zaslonu za nekaj sekund prikaže območje za vozilom.

Vklop/izklop

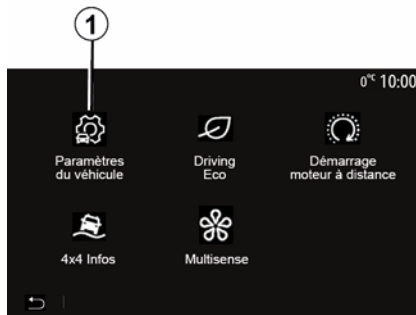

Kamera za vzvratno vožnjo

Kamero za vzvratno vožnjo lahko vklopite/izklopite. Če želite to storiti, na začetnem zaslonu izberite »Vozilo«, »Nastavitve vozila«, **1** in nato pritisnite »Pomoč pri parkiranju« **2**.

Opomba: zaslon kamere za vzvratno vožnjo ni več na voljo (zamenjal ga je črni zaslon), ko je hitrost vozila preseže približno 10 km/h, odvisno od lokalne zakonodaje.

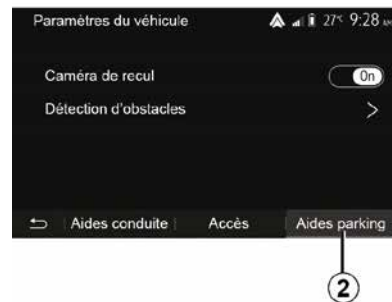

»Pomoč pri parkiranju«

Ta meni vam omogoča, da vklopite/izklopite kamero za vzvratno vožnjo ter nastavite »Zaznavanje ovire«.



KAMERA ZA VZVRATNO VOŽNJO

»Zaznavanje ovire«

Odvisno od vozila lahko neodvisno vklopite ali izklopite sprednja in/ali zadnja tipala vašega vozila. Izberite »ON«, če želite vklopiti želeno tipalo ali »OFF«, če ga želite izklopiti.

Nastavitve zvokov

Lahko vklopite/izklopite zvočno opozarjanje in izbirate med več zvoki ter prilagajate glasnost tipal, ki zaznavajo ovire.

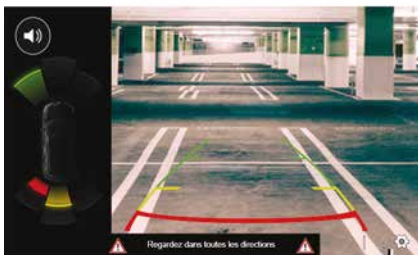

3

Nastavitve zaslona

Do nastavitve zaslona lahko dostopate z gumbom 3.

V tem meniju lahko vklopite/izklopite nepremične 4 ali premične 5 (glede na vozilo) indikatorje oddaljenosti, ki

označujejo razdaljo za vozilom, in lahko prilagodite nastavitve zaslona. S pritiskom »+« ali »-« lahko nastavite kontrast 6, svetlost 7 in barve 8.

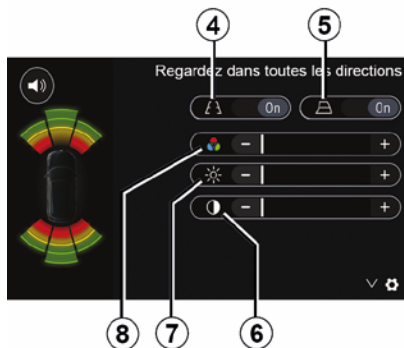

Zaradi varnosti vam svetujemo, da vse nastavitve opravite pri zaustavljenem vozilu.



Ta funkcija predstavlja dodatno pomoč pri vožnji. Zato ne more v nobenem primeru nadomestiti voznikove budnosti in odgovornosti. Voznik mora biti vedno pripravljen na nenadne nepredvidene dogodke, ki se lahko zgodijo med vožnjo: zato med manevriranjem vedno pazite, da v okolici vozila ni majhnih, ozkih prečnih ovir (kot so na primer otroci, živali, otroški vozički, kolesa, večji kamni, stebriček itd.) v mrtvem kotu.

KAMERA ZA VZVRATNO VOŽNJO



Zaslon prikazuje zrcalno sliko.

Indikatorji so prikazani s projekcijo na ravnih tleh. Te informacije ne smete upoštevati, ko se prikaže na navpični površini predmeta ali na predmetu, postavljenem na tleh.

Predmeti, ki se pojavijo na robu zaslona, so lahko deformirani.

V primeru močne svetlobe (sneg, vozilo na soncu itd.) je lahko vidljivost kamere motena.

6

KAMERA Z VEČ PRIKAZI

Predstavitev

Če je vozilo opremljeno s štirimi kamerami, nameščenimi spredaj, na stranskih ogledalih in na zadnjem delu vozila, ki vam zagotavljajo dodatno pomoč pri težjih manevrih.

Opomba: prepričajte se, da kamere niso prekrite (z umazanijo, blatom, snegom, kondenzatom itd.).



Ta funkcija predstavlja dodatno pomoč pri vožnji. Zato ne more v nobenem primeru nadomestiti pozornosti in odgovornosti.

Voznik mora biti stalno pozoren na nepredvidene dogodke, ki se lahko zgodijo med vožnjo: zato med vožnjo vedno pazite, da v okolici vozila ni premičnih ovir (kot so na primer otrok, žival, otroški voziček, kolo itd.) oziroma manjših ali ožjih ovir (srednje velik kamen, količek itd.).

Delovanje

V vzvratni prestavi kamera za vzvratno vožnjo prikaže območje za vozilom na zaslonu multimedijskega sistema.

Prav tako lahko izberete prikaz na zaslonu multimedijskega sistema tako, da preklopite v način ročnega upravljanja.

Vklop/izklop

Sistem se vklopi, ko vozilo vozi s hitrostjo, manjšo od približno 20 km/h. Ko vozilo preseže to hitrost, se sistem izklopi.

Sistem lahko vklopite tudi tako, da pritisnete gumb za vklop v vozilu. Za več informacij glejte razdelek »Kamera z več prikazi« v priročniku za uporabo vozila.

Opomba: za več informacij o izbiri samodejnega ali ročnega načina glejte knjižico z navodili za uporabo vašega vozila.

Izbira kamere



Za vklop zelenega pogleda kamere, ga izberite na zaslonu multimedijskega sistema:

- 1 pogled na območje za vozilom;
- 2 pogled na območje pred vozilom;
- 3 prikaz območja ob desni strani vozila;
- 4 pogled na območje levo od vozila.

KAMERA Z VEČ PRIKAZI

Nastavitve

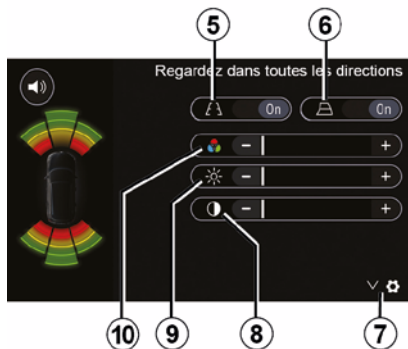

Pritisnite **7** za prikaz seznama nastavitvev.

Vklopite ali izklopite prikaz nepremičnih **5** ali premičnih indikatorjev oddaljenosti **6**.

S pritiskom »+« ali »-« lahko nastavite kontrast **8**, svetlost **9** in barve **10**.

MULTI-SENSE

Meni Multi-Sense

Pri vozilih, opremljenih s tem, v glavnem meniju pritisnite »Vozilo« in nato »Multi-Sense«. Ta meni vam omogoča prilagoditev delovanja nekaterih vgrajenih sistemov.

Izbira načina

Načine lahko izberete s krmilnikom na vašem vozilu. Za dodatne informacije glejte uporabniški priročnik za vozilo.

Razpoložljivi načini se lahko razlikujejo glede na vozilo in nivo opremljenosti. V meniju »Multi-Sense« izberite zeleni način **1**:

- »My Sense« ali »Normal«, glede na vozilo;
- « Sport »;
- « Eco ».

Opomba: zadnji način ni shranjen ob ponovnem zagonu vozila. Privzeto se vozilo znova zažene v načinu My Sense ali Normal.

Način Sport

Ta način omogoča večjo odzivnost motorja in menjalnika. Krmiljenje je trdnejše.



Način Eco

Način Eco zagotavlja varčevanje z energijo. Krmiljenje je gladko, upravljanje motorja in menjalnika zmanjšuje porabo goriva.

Način My Sense ali Normal

Način My Sense ali Normal (glede na vozilo) privzeto prevzame standardne nastavitve vozil. Odvisno od ravni opreme vozila lahko ročno rekonfigurirate način My Sense s spreminjanjem nastavitve vožnje, udobja in prostorske osvetlitve.

Konfiguracija načina

Za prilagoditev različnih nastavitve naslednjih vgrajenih sistemov pritisnite »Konfiguracija načina« **2**:

- »Krmiljenje«;
- « Klima »;
- "Ambientalna osvetlitev";
- "Videz instrumentne plošče";
- « Intenzivnost »;
- « Ambient ».

Opomba: določene konfiguracijske omejitve "Multi-Sense" so povezane s kategorijo in nivojem opremljenosti vozila. Ti meniji ostajajo vidni na zaslonu multimedijskega sistema, vendar niso na voljo.



Zaradi varnosti vam svetujemo, da vse nastavitve opravite pri zaustavljenem vozilu.

MULTI-SENSE

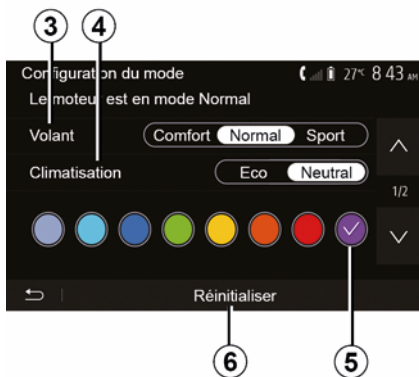

6

»Krmiljenje« 3

Ta nastavitve ponuja več načinov odziva volana:

- « Comfort » ;
- « Normalno » ;
- « Sport ».

Glede na izbrani način je mogoče prilagoditi občutljivost sklopa krmilnega mehanizma, da postane težji in bolj odziven ter tako zagotovi optimalno ravnovesje med nemotenim in natančnim krmiljenjem.

« Klima » 4

Ta nastavitve ponuja več načinov delovanja klimatske naprave:

- « Eco » ;
- »Prosti tek«;

Odvisno od izbranega načina vam bo sistem ponudil optimalno razmerje med temperaturnim udobjem in porabo goriva.

Za dodatne informacije o nastavitvah klimatske naprave, ki so odvisne od nivoja opremljenosti, glejte razdelek »Klima« v navodilih za uporabo vozila.

"Ambientalna osvetlitev"

S to nastavitvijo lahko izberete vrsto barvne ambientalne osvetlitve vozila.

Za zamenjavo barve prostorske osvetlitve v vozilu izberite eno od razpoložljivih barv 5.

« Intenzivnost » 7

S to nastavitvijo lahko prilagodite svetlost ambientalne osvetlitve vozila. To storite tako, da pritisnete "+" ali "-".

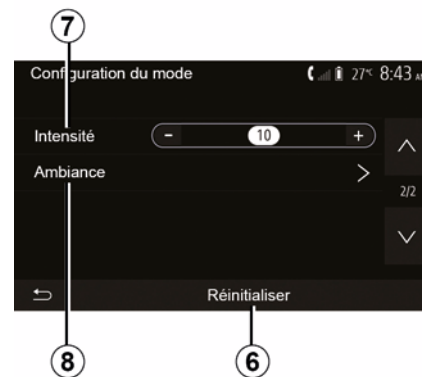

« Ambient » 8

Izbrano barvo in jakost lahko uporabite v naslednjih območjih:

- « Instrument. plošča » ;
- « Spredaj » ;
- « Zadaj ».

Za vklop/izklop ambientalne osvetlitve v izbranem območju pritisnite »On« ali »Off«.

« Ponastavitev » 6

Ta možnost vam omogoča ponovo aktiviranje privzete vrednosti za trenutni način.

EKOLOŠKA VOŽNJA

Dostop do menija za način vožnje Eco.



V glavnem meniju pritisnite »Vozilo« in nato »Driving Eco«.

V meniju "Driving Eco" lahko dostopate do naslednjih informacij:

- »Ekološki nasveti«;
- »Pregled podatkov o potovanju«;
- »Rezultat Eco«.

»Ekološki nasveti«

Ta meni oceni vaš način vožnje in vam v skladu s tem posreduje nasvete za optimalno porabo goriva.



»Pregled podatkov o potovanju«

V tem meniju lahko vidite podatke, ki so bili pridobljeni med zadnjo vožnjo:

- »Povprečna poraba goriva«.
- « Skupna poraba » ;
- « Povprečna hitrost » ;
- »Razdalja brez porabe goriva«.

Opomba: podatke lahko ponastavite s pritiskom gumba **1**.



»Rezultat Eco«

S tem menijem lahko dobite skupno oceno na lestvici do 100. Večja kot je ocena, učinkovitejša je vaša ekološka vožnja:

- povprečna zmogljivost pospeška (območje **A**);
- povprečna učinkovitost prestavljanja (območje **B**);
- povprečna učinkovitost funkcije predvidevanja zaviranja (območje **C**).

DALJINSKI ZAGON MOTORJA

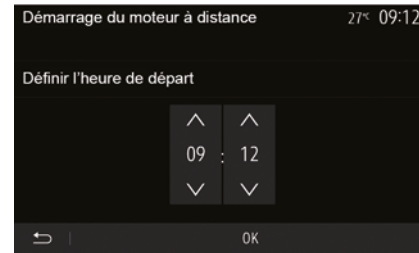

6

Ko je ta funkcija na voljo, jo lahko uporabite za programiranje oddaljenega zagona motorja, če želite potniški prostor ogreti ali prezračiti do 24 ur pred uporabo vozila.

Željeno toplotno ugodje (temperatura, odmrzovanje) nastavite pred programiranjem funkcije. Konfiguracija in programiranje se opravita prek zaslona multimedijskega sistema.

Nastavitev časa vklopa funkcije

– Vključite kontakt, nato v glavnem meniju pritisnite **1**. Prikaže se zaslon **A**;

- izberite gumb »ON« v vrstici »Samodejni zagon« za vklop funkcije;
- določite uro odhoda, ko želite uporabiti vozilo in začeti vožnjo, s pritiskom vrstice **2**;
- pritisnite puščici »gor« in »dol«, da pomaknete ure in minute do želenega časa;
- pritisnite »V redu«, da potrdite. Oznaka **4** prikazuje preostali čas do trenutka, ko želite uporabiti vozilo;
- za potrditev in dokončanje nastavitve pritisnite gumb »V redu **3**«;

- ob zagonu motorja nastavite stikala klimatske naprave na zeleno temperaturo za potniški prostor, nato preklopite na način ogrevanje (glejte 2. poglavje v navodilih za uporabo vozila);
- izključite kontakt.

i Za vklop programiranega oddaljenega zagona je treba izbrati čas, ki je vsaj 15 minut pozneje kot čas, prikazan v multimedijem sistemu.

DALJINSKI ZAGON MOTORJA

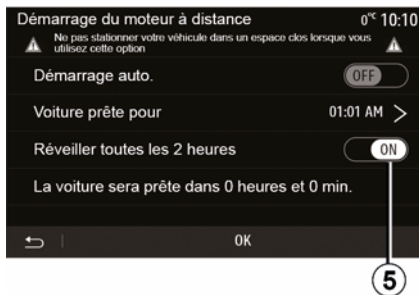

Ob zaklepanju vozila se pojavita dva utripa, nato pa se za približno tri sekunde vklopijo varnostne utripalke in smerokazi, da sporočijo, da je nastavev upoštevana.

Zagon motorja na daljavo deluje, če:

- je ročica v nevtralnem položaju (pri vozilih z ročnim ali robotiziranim menjalnikom);
- je ročica v položaju P pri vozilih z avtomatskim menjalnikom;

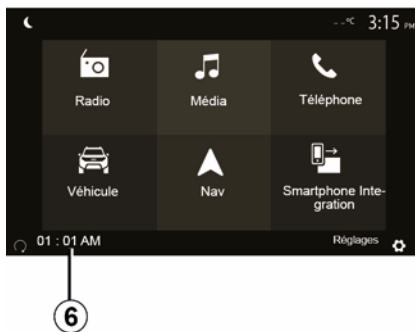

- kontakt je izključen;
- so vsi odpiralni deli (pokrov motornega prostora, vrata in prtljažnik) zaprti in zaklenjeni, ko zapustite vozilo.

Opomba: multimedijski sistem morate izklopiti s pritiskom gumba "OFF", preden zapustite svoje vozilo, da deluje funkcija daljinskega zagona motorja.

»Vklop vsaki dve uri«

Ta funkcija omogoča, da se vozilo samodejno zažene vsaki dve uri, odvisno od temperature motorja.

Če želite vklopiti to funkcijo, pritisnite gumb »ON 5«.

Ko je ta funkcija aktivirana, se prezračevalni sistem med prvimi štirimi zagoni ne bo aktiviral, če se izvedejo.

Pri zelo nizkih temperaturah se bo vozilo samodejno zagnalo za približno deset minut in bo nato ugasnilo.

Če zaradi temperature motorja ponoven zagon ni potreben, se vozilo v času za prve štiri ponovne zagone ne bo samodejno zagnalo in bo za dve uri prešlo v stanje pripravljenosti. Če bo temperatura motorja prenizka, se bo motor ponovno zagnal.

V vsakem primeru se bo izvedel zadnji zagon.

Približno petnajst minut pred programiranim časom se motor zažene in ostane vklopljen približno deset minut.

Opomba: oznaka **6** vas opozarja na čas zagona vozila, ki ste ga predhodno določili.



Preden zapustite vozilo, se glede na izvedenko vozila prepričajte, da ste izklopili porabnike energije, kot so brisalci, zunanje luči, radio, ogrevanje sedežev, ogrevanje volana itd., ter da ste odklopili vso dodatno opremo.

DALJINSKI ZAGON MOTORJA



Posebna opomba za vozila s funkcijo »Vklop vsaki dve uri«.

Vozilo je obvezno treba voziti vsaj 10 minut pred vsako uporabo funkcije. Tveganje izrabe motornega olja.



Ne ustavljajte vozila s prižganim motorjem na mestih, kjer bi lahko hitro vnetljive snovi, npr. suha trava ali listje, prišle v stik z vročim izpušnim sistemom.



Voznikova odgovornost med parkiranjem ali ob zaustavitvi vozila

Nikoli ne zapuščajte vozila, niti za kratek čas, če v njem ostane otrok, odrasla oseba ali žival, ki potrebuje pomoč drugih. Ta bi namreč lahko ogrožal sebe ali druge osebe z zagonom motorja, vključitvijo opreme kot je na primer pomik stekla ali zaklepanje vrat. Poleg tega ne pozabite, da lahko v toplem oziroma sončnem vremenu temperatura v notranjosti vozila zelo hitro naraste.

SMRTNA NEVARNOST ALI NEVARNOST HUJŠIH POŠKODB.



V ekstremnih razmerah oddaljeni zagon s programiranjem morda ne bo deloval.



Funkcije za oddaljeni zagon motorja ne uporabljajte oz. ne programirajte v

naslednjih pogojih:

– vozilo je v garaži ali v zaprtem prostoru.

Obstaja nevarnost zastрупitve ali zadušitve zaradi izpušnih plinov.

– vozilo je pokrito z zaščito.

Obstaja nevarnost požara.

– pokrov motornega prostora je odprt oz. preden se odpre.

Obstaja nevarnost opeklin ali hudih telesnih poškodb.

Uporaba funkcije za oddaljeni zagon motorja ali programiranje te funkcije je lahko prepovedano z zakonodajo in/ali z veljavnimi predpisi, odvisno od države. Preden uporabite to funkcijo, preverite zakonodajo in/ali predpise vaše države.

NASTAVITVE VOZILA

Predstavitev

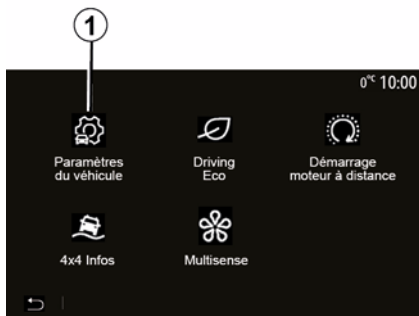

Če želite dostopiti do tega menija, v glavnem meniju pritisnite »Vozilo«, nato pa »Nastavitve vozila« 1.

V tem meniju lahko prilagodite nastavitve funkcij za pomoč pri vožnji, dostop do vozila in pomoč pri parkiranju.

»Sistemi za pomoč pri vožnji« 2



Odvisno od vozila lahko v tem meniju vklopite/izklopite pomoč pri vožnji.

« Aktivno zaviranje »

Ta funkcija opozori voznika ob tveganju trčenja. Za vklop te funkcije izberite "ON". Za več informacij glejte poglavje "Aktivno zaviranje v sili" v navodilih za uporabo vozila.

»Opozorilo za varnostno razdaljo«

Ta funkcija voznika obvesti o časovnem intervalu, ki ga loči od vozila pred njim, tako da lahko vzdržuje varno razdaljo med voziloma. Za vklop te funkcije izberite "ON". Za več informacij glejte razdelek »Opozorilo

za varnostno razdaljo» v priročniku za uporabo vozila.

»Opozorilo za zaznavanje utrujenosti«

Ta funkcija opozarja voznika v primeru utrujenosti:

Za vklop te funkcije izberite "ON". Za več informacij glejte razdelek "Opozorilo ob zaznavi utrujenosti" v navodilih za uporabo vozila.

« Mrtvi kot »

Ta funkcija opozori voznika, da je v mrtvem kotu vozilo. Za vklop te funkcije izberite "ON". Za več informacij glejte razdelek "Opozorilnik za mrtvi kot" v navodilih za uporabo vozila.

Opomba: razpoložljivost možnosti in nastavitve se lahko razlikujejo glede na model vozila in raven opremljenosti.

"Zvočno opozorilo za preveliko hitrost"

Funkcija zazna vse prekoračitve omejitve hitrosti in voznika opozori s prikazom opozorila na instrumentni plošči in zvočnim opozorilom. Za vklop te funkcije izberite "ON".

"Preprečevanje spremembe voznega pasu"

Ta sistem voznika opozori na nenameren premik avta čez neprekinjeno črto.

NASTAVITVE VOZILA



Zaradi varnosti vam svetujemo, da vse nastavitve opravite pri zaustavljenem vozilu.

»Dostop« 3



V tem meniju lahko vklopite/izklopite naslednje možnosti:

- »Odklepanje voznikovih vrat«;
- « Samodejno zaklepanje vrat med vožnjo » ;
- « Prostorčen zaklep/odklep » ;
- »Odklepanje ob približevanju«;
- « Zaklep ob oddaljitvi » ;
- « Način tiho » ;

- »Zvok samodejnega ponovnega zaklepanja«;
- »Zvok notranjega zaporedja«;
- »Zadnji brisalec vetrobranskega stekla v vzratni smeri«: zadnji brisalec vetrobranskega stekla se aktivira takoj, ko je vklopljena vzratna prestava.

Opomba:

- ta možnost deluje samo, če so vključeni prednji brisalci;
- razpoložljivost možnosti in nastavitve se lahko razlikujejo glede na model vozila in raven opremljenosti.



Zaradi varnosti vam svetujemo, da vse nastavitve opravite pri zaustavljenem vozilu.

»Pomoč pri parkiranju« 4

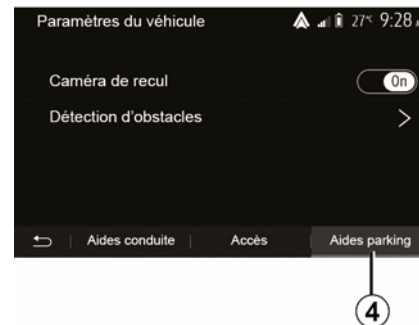

S tem menijem lahko vklopite/izklopite kamero za vzratno vožnjo in prilagodite nastavitve za zaznavanje ovir med manevriranjem vozila.

Za več informacij glejte poglavje "Vzratna kamera".

INFORMACIJE O 4-KOLESNEM POGONU

Dostop do menija »Informacije o 4-kolesnem pogonu«

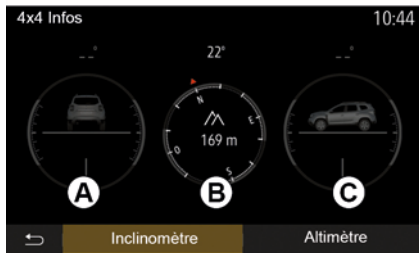

Pri vozilih, opremljenih s tem, v glavnem meniju pritisnite »Vozilo« in nato »Informacije o 4-kolesnem pogonu«.

Funkcija »merilnika naklona«

Funkcija »merilnika naklona« vam omogoča, da si ogledate:

- nagib kolesa (pogon) v stopinjah, v dejanskem času (območje **A**);
- smer s kompasom (območje **B**);
- vodoravni kot (naklon) v stopinjah, v dejanskem času (območje **C**).

Opomba:

- na zaslonu prikazani podatki o nagibu se lahko razlikujejo od dejanskega stanja za eno do tri stopinje;
- prikazovalnik se osveži približno vsako sekundo.

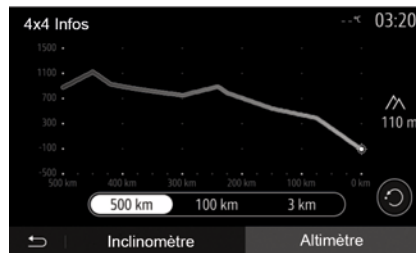

Funkcija »višinomera«

Funkcija »višinomer« omogoča:

- oceno nadmorske višine, na kateri je vozilo;
- prikaz preteklih in prihodnjih naklonov.

Opomba:

- nakloni se izračunajo glede na vaš položaj GPS,
- vaš položaj GPS se osveži približno vsako sekundo.

NASTAVITVE SISTEMA

Nastavitve avdio sistema

Glejte poglavje »Nastavitev zvoka«.

Nastavitve zaslona

« Svetlost »

Svetlost zaslona lahko prilagajate po svojih željah. Predlagani so trije načini:

- « Nizka » ;
- « Srednje » ;
- « Visoka ».

»Način dan/noč«

Če želite izboljšati vidljivost na zaslonu navigacijskega sistema podnevi in ponoči, lahko spremenite kombinacijo barv na zemljevidu.

- »Samodej.«: GPS prikaže zaslon z zemljevidom. Prehod v dnevni ali nočni način je samodejen ob vklopu luči.
- »Dan«: zaslon z zemljevidom je vedno prikazan v svetlih barvah.
- »Noč«: zaslon z zemljevidom je vedno prikazan v temnih barvah.

»Informacije o klimatski napravi«

Ta možnost vam omogoča, da vklopite/izklopite prikaz informacij o klimatski napravi po spreminjanju nastavitvev.

Naprave

Glejte poglavje »Seznanjanje/prekinitev seznanjanja naprav Bluetooth«.

Nastavitev sistema



« Jezik »

S to funkcijo lahko spremenite jezik, ki se uporablja v sistemu, in jezik glasovnega vodenja.

Če želite spremeniti jezik, izberite želeni jezik in potrdite izbiro s pritiskom »V redu«.

»Ura«

S to funkcijo lahko nastavite prikaz časa (»12«- ali »24«-urni prikaz).

Opomba: pri izvedenkah z navigacijskim sistemom GPS samodejno nastavi uro, če je nameščen zemljevid države, v kateri ste. Pri izvedenkah brez navigacijskega sistema uro lahko nastavite samo ročno.

Če želite čas spremeniti ročno, pritisnite »"Ura/enote« in nato izberite »Nastavitev časa«.

« Enote »

S to funkcijo lahko nastavite enote razdalje, prikazane v multimedijem sistemu. Izbirate lahko med kilometri – »km« in miljami – »mls«.

Opomba: nastavitve multimedijskega sistema ne vplivajo na prikazovalnik instrumentne plošče vozila. Za več informacij o nastavitvah prikazovalnika instrumentne plošče glejte uporabniški priročnik za vozilo.

»Tovarniški parametri«

S to funkcijo lahko za različne parametre znova uporabite privzete nastavitve.

- Vse: vse nastavitve se povrnejo na »Privzete nastavitve«.
- Telefon: ponastavijo se vse nastavitve, povezane s telefonom.
- Navigacijski sistem: ponastavijo se vse nastavitve, povezane z navigacijskim sistemom.

NASTAVITVE SISTEMA

– Zvok/mediji/radio/sistem: ponastavi vse nastavitve, povezane z zvokom/mediji/radiem.

« Navigacija »

S to funkcijo lahko vključite ali izključite navigacijo sistema.

»Različica sistema«

S to funkcijo lahko preverite različico sistema.

POSODOBITEV SISTEMA

Posodabljanje multimedijskega sistema brez zemljevidov

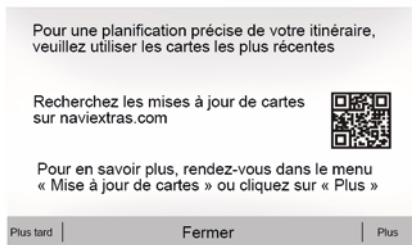

7

Če vozilo ni opremljeno z navigacijskim sistemom, se obrnite na pooblaščenega prodajalca.

Posodobitev multimedijskega sistema in zemljevida



Opomba: preverite, ali so vaši sistemi že posodobljeni, da se izognete nepotrebnemu zagonu postopka.

Če želite posodobiti svoj multimedijski sistem in zemljevide, potrebujete ključ USB in računalnik z vzpostavljeno povezavo s spletom.

Uporabite računalnik za prenos posodobitev iz interneta na ključek USB, nato pa namestite posodobitve s ključka USB v multimedijski sistem v vozilu.

Če programska oprema multimedijskega sistema ni posodobljena, programska oprema

Toolbox pred posodobitvijo zemljevida ponudi posodobitev sistema. Sistema in zemljevida ni mogoče posodobiti hkrati. Postopek je treba ponoviti za vsako posodobitev.

Opravitvi boste morali naslednji postopek:

- shranjevanje sistema na ključ USB;
- namestite programsko opremo Toolbox v računalnik;
- prenos izdelkov iz aplikacije Toolbox na ključ USB;
- Posodabljanje multimedijskega sistema ali zemljevida s ključka USB.

Upoštevajte spodnje korake v navedenem vrstnem redu.

Shranjevanje sistema na ključ USB

Če želite multimedijski sistem shraniti v svoj uporabniški profil, najprej v multimedijski sistem priključite prazen ključ USB, da ustvarite zapis na ključu USB.

Opomba:

- za vstavljanje ključa USB v multimedijski sistem glejte razdelek »Vstavljanje ključa USB« v razdelku »Navigacijski sistem«;
- ključek USB ni priložen sistemu;
- ključ USB, ki ga uporabljate, mora biti formatiran v obliki zapisa FAT32 ter

POSODOBITEV SISTEMA

mora imeti vsaj 4 GB največ 32 GB prostora;

- če želite shraniti podatke sistema na ključek USB, zaženite vozilo in med nalaganjem podatkov ne izklaplajte motorja;
- med tem postopkom ne uporabljajte nobene funkcije multimedijskega sistema.



Posodobitve sistema je treba izvesti med delovanjem motorja.

Električna vozila se morajo polniti ali pa mora njihov motor delovati (vklopljena opozorilna lučka READY).



Če želite sistem shraniti na ključ USB, storite naslednje:

- priključite ključek USB v vhod za USB v multimedijem sistemu;
- v glavnem meniju izberite meni Navigacija;
- izberite meni »Možnosti«;
- izberite meni »Posodobitev zemljevida« na drugi strani menija »Možnosti«;
- pritisnite gumb »Možnosti« na spodnjem delu zaslona;
- na zaslonu multimedijskega sistema izberite funkcijo »Posodobi«.

Tako svoj navigacijski sistem zapišete na ključ USB da ga bo lahko aplikacija Toolbox uporabila za shranjevanje sistema v vašem uporabniškem profilu

in da bo lahko aplikacija Toolbox določila posodobitve, ki so na voljo za vaš navigacijski sistem.

Ko je postopek zapisovanja podatkov dokončan, lahko odstranite ključ USB iz multimedijskega sistema.

Aplikacijo Toolbox namestite v računalnik

Aplikacijo Naviextras Toolbox namestite s samo nekaj kliki. Aplikacijo Toolbox lahko prenesete s spletnega mesta proizvajalca.

Odprite spletno mesto in na vrhu zaslona kliknite »Registracija« v območju »Pozdravljen, gostujoči uporabnik«. Ko je račun ustvarjen in shranjen, vnesite potrebne podatke (model vozila, vrsto vgrajenega multimedijskega sistema itd.) in nato prenesite programsko opremo.

Po prenosu programske opreme zaženite namestitev.

Sledite navodilom na zaslonu.



Zasloni, prikazani v uporabniškem priročniku, so informativne narave.

POSODOBITEV SISTEMA

Prenos izdelkov iz aplikacije Toolbox na ključ USB



7

Povezovanje z aplikacijo Toolbox

Zaženite programsko opremo Navixtras Toolbox in se prepričajte, da ima računalnik vzpostavljeno povezavo s spletom.

Ko aplikacijo Toolbox zaženete v svojem računalniku, vstavite ključ USB ki vsebuje zapis multimedijskega sistema. Ko programska oprema prepozna ključek USB, sta na voljo dve možnosti: "Prijava" in "Registracija".

Če niste registrirani na spletnem mestu Navixtras.com, lahko to storite tako, da v aplikaciji Toolbox na strani za prijavo kliknete »Registracija«. Sledite navodilom na zaslonu.

Če je to vključeno v vašo naročnino in če aplikacija Toolbox vaš sistem najde na seznamu podprtih sistemov, se prikaže začetni zaslon, na katerem se lahko prijavite v svoj račun Navixtras.

Ko ste prijavljeni v svoj račun Navixtras Toolbox in je ključ USB priključen v računalnik, lahko pridobite brezplačne ali plačljive aplikacije, storitve in vsebino tako, da v menijski vrstici na levi strani zaslona aplikacije Toolbox izberete meni kataloga ter izberete elemente, ki jih želite namestiti v svoj multimedijski sistem.



V nekaterih državah sta prenos in vklop opozoril za nevarne odseke protippravna in lahko pomenita kršitev zakonodaje.

Posodobitev iz aplikacije Toolbox na ključ USB

Kliknite Posodobi ali »Nakup vsebine« v menijski vrstici na levi strani zaslona aplikacije Toolbox.

Meni posodobitev prikaže zaslon z vsemi posodobitvami, ki so na voljo, kar vključuje tudi:

- izdelke, ki ste jih pridobili, a jih še niste namestili (posodobitve ali dodatke);
- brezplačne posodobitve in dodatke iz kataloga, ki ste jih dodali na seznam za namestitev;
- posodobitve sistema (če je na voljo novejša različica);
- posebne brezplačne posodobitve.

Vse posodobitve, ki so na voljo, so prikazane po regijah v obliki seznama in na vrtljivi karti.

Privzeto so izbrani vsi izdelki, ki so na voljo za namestitev v vseh regijah. Če želite začasno izpustiti neko regijo, odznačite okvirček pred vrstico te regije. Ko pregledate preglednico, kliknite gumb »Namestitev« na spodnjem delu zaslona, da zaženete postopek namestitve.

Toolbox začne prenašati in nameščati izbrane posodobitve. Počakajte, dokler se ne prikaže sporočilo, da je postopek zaključen.

Opomba: čas prenosa aplikacije se razlikuje glede na velikost aplikacije in kakovost sprejema v mobilnem omrežju.

POSODOBITEV SISTEMA

i Toolbox vas opozori, če izbrani izdelki presegaajo največjo prostornino multimedijskega sistema. V tem primeru lahko izberete, katere izdelke želite namestiti v sistem ali izbrisati iz sistema, da ne presežete največje zmogljivosti pomnilnika. Četudi izdelke izbrisate iz sistema, so še naprej vaša last in jih lahko pozneje brezplačno namestite.

i Med posodabljanjem ne odstranite ključa USB iz sistema niti ga ne deaktivirajte.

! V nekaterih državah sta prenos in aktiviranje možnosti radarskih opozoril protipravna in lahko pomenita kršitev zakonodaje.

Posodobitev sistema in kart

Ko je postopek namestitve končan, lahko ključ USB odklopite iz računalnika. Ključ USB priključite v vhod USB multimedijskega sistema vozila.

Opomba:

- za posodobitev zemljevidov zaženite vozilo in ne zaustavite motorja, ko se podatki nalagajo. Ko je multimedijski sistem vklopljen, samodejno prepozna posodobitve, ki so na voljo v ključu USB, in predlaga posodobitev sistema ali kart glede na posodobitve, ki so na voljo v ključu USB. Med nameščanjem posodobitve ne izklopite multimedijskega sistema;
- prenos in namestitev posodobitve sistema sta možna le, če obstaja novejša različica;
- funkcije, ki jih zagotavlja multimedijski sistem, so odvisne od modela in ravni opreme vašega vozila.

A

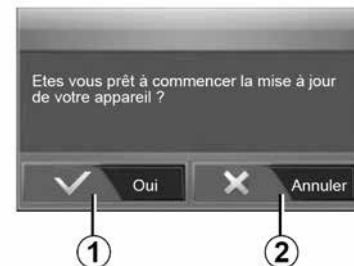

Zaslon **A** se samodejno prikaže, ko vstavite ključ USB:

- pritisnite **1**, da zaženete posodobitev;
- pritisnite **2**, da se vrnete na prejšnji zaslon.

S pritiskom gumba **1** zaženete postopek posodobitve. Med postopkom posodobitve ne upravljajte s sistemom.

Ko je posodobitev končana, se multimedijski sistem znova zažene z vsemi novimi funkcijami, ki ste jih posodobili.

POSODOBITEV SISTEMA

 Med postopkom posodobitve se lahko multimedijski sistem samodejno znova zažene. Počakajte, da se prikaže zaslon radia.

 Če med posodobitvijo pride do neželene prekinitve, postopek ponovite od začetka.

7 O licenci

Za izvorne kode GPL, LGPL, MPL in druge odprtokodne licence, vsebovane v tem izdelku, obiščite ustrezno spletno mesto.

Kot dopolnilo izvornim kodam so vsi zadevni pogoji licence, izključitve odgovornosti in navedbe avtorskih pravic na voljo za prenos.

Na namenskem spletnem mestu bo na zahtevo prek e-pošte na voljo tudi z odprto kodo za CD-ROM, za katerega se zaračuna plačilo za kritje stroškov pri distribuciji (kot so stroški za nosilce, pošiljanje in vzdrževanje).

Ta ponudba velja tri leta od datuma, ko ste kupili izdelek.

Zajamčena posodobitev kartice

Po dostavi vašega novega vozila lahko 90 dni brezplačno posodobljate karte. Sicer so posodobitve plačljive.

Ob zagonu navigacijskega sistema multimedijski sistem predlaga posodobitev zemljevida. To opozorilo se prikazuje dvakrat letno sedem let. Lahko:

- če izberite možnost »Pozneje«, se bo opozorilo prikazalo ob naslednjem zagonu navigacijskega sistema;
- če izberete možnost »Zaprte« se opozorilo ne bo več prikazovalo;
- če izberete možnost »Več«, bo sistem prikazal meni »Posodobitev zemljevida«.

MOTNJE DELOVANJA

Sistem

SISTEM		
Opis	Vzroki	Rešitve
Prikazana ni nobena slika.	Vklopljen je ohranjevalnik zaslona.	Preverite, ali ni vklopljen ohranjevalnik zaslona.
	Sistem je v načinu zaščite (varnostnem načinu): – ne vklopi se; – se je ustavil; – se ne zažene.	Temperatura v notranjosti vozila je prenizka ali previsoka. Na zaslonu se prikaže sporočilo: »Temperatura sistema je visoka.« Če se multimedijски sistem ne zažene znova, se obrnite na pooblaščenega predstavnika pooblaščenega servisne mreže.
	Vozilo je izklopljeno.	Znova zaženite vozilo.
Zvok ni slišen.	Glasnost je nastavljena na minimum ali pa je aktivirana funkcija "izklop zvoka".	Povečajte glasnost ali izključite funkcijo "izklop zvoka".
	Vir izbranega sistema ni pravilen.	Preverite vir izbranega sistema in se prepričajte, da je izhodni vir multimedijски sistem.
Levi, desni, sprednji ali zadnji zvočnik ne oddaja zvoka.	Nastavitve balance ali fader so napačne.	Pravilno nastavite zvok balance ali fader.

SISTEM		
Opis	Vzroki	Rešitve
Prikazani čas ni pravilen.	Nastavitev ure je nastavljen na "Auto" in sistem ne sprejema več signala GPS.	Z možnostjo »Navigacija«: vozite vozilo, dokler ne prejmete signala GPS.
		Brez možnosti »Navigacija«: za nastavitev časa glejte poglavje »Nastavitve sistema«.

MOTNJE DELOVANJA

SISTEM		
Nekatere rubrike menjaja niso na voljo.	Nekatere funkcije med vožnjo niso na voljo.	

MOTNJE DELOVANJA

Navigacija

NAVIGACIJSKI SISTEM		
Opis	Vzroki	Rešitve
Zvok ni slišen.	Glasnost menija »Nav« je nastavljena na minimum, ali pa je vklopljen nemi način.	Povečajte glasnost (z izbiro »Možnosti« v meniju »Nav«) ali izklopite funkcijo utišanja zvoka (nemo). Glasnost v načinu GPS lahko nastavite med glasovnim vodenjem.
Položaj vozila na zaslonu ne ustreza dejanskemu položaju vozila.	Oteženo določanje položaja vozila zaradi sprejema GPS.	Premikajte vozilo, dokler ne dosežete dobrega sprejema signalov GPS.
	Različica kartice multimedijskega sistema je zastarela.	Posodobite kartico multimedijskega sistema. Za več informacij glejte poglavje "Nastavitve navigacijskega sistema".
Informacije na zaslonu ne ustrezajo dejanskemu stanju.	Različica sistema je zastarela.	Kupite najnovejšo različico sistema. Za več informacij glejte poglavje "Posodobitev sistema".
Nekatere rubrike menija niso na voljo.	Med posameznimi procesi upravljanja, ki se izvajajo, nekatere rubrike niso na voljo.	
Glasovno vodenje ni na voljo.	Navigacijski sistem ne upošteva križišča ali pa je glasovno vodenje deaktivirano.	Povečajte glasnost. Preverite, ali je glasovno vodenje vključeno.

NAVIGACIJSKI SISTEM		
Opis	Vzroki	Rešitve
Glasovno vodenje ne ustreza dejanskemu stanju.	Glasovno vodenje se lahko razlikuje glede na okolje.	Pri vožnji upoštevajte dejanske pogoje.

MOTNJE DELOVANJA

NAVIGACIJSKI SISTEM		
Predlagana pot se ne začne ali ne zaključi na zeleni točki.	Sistem ne prepozna cilja.	Vnesite pot blizu želenega cilja.
		Posodobite kartico multimedijskega sistema. Za več informacij glejte poglavje "Nastavitev navigacijskega sistema".

MOTNJE DELOVANJA

Telefonski sistem

TELEFON		
Opis	Vzroki	Rešitve
Zvok in zvonjenje nista slišna.	Prenosni telefon ni povezan s sistemom. Glasnost je nastavljena na minimum ali pa je aktivirana funkcija "izklop zvoka".	Preverite, ali je mobilni telefon vklopljen in povezan s sistemom. Za več informacij glejte "Pomožni viri zvoka". Povečajte glasnost zvonjenja ali izključite funkcijo "izklop zvoka". Preverite vir izbranega sistema in se prepričajte, da je izhodni vir multimedijiški sistem. Za več informacij glejte razdelek "Seznanjanje/prekinitve seznanjanja naprav Bluetooth".
Klicanje ni mogoče.	Prenosni telefon ni povezan s sistemom. Telefon je zaklenjen.	Preverite, ali je mobilni telefon vklopljen in povezan s sistemom. Odklenite telefon.
	Multimedijiški sistem je naletel na operativno težavo.	Znova zaženite multimedijiški sistem tako, da pritisnete in zadržite gumb za "vklop/izklop", dokler se zaslon ne izklopi. Če želite več informacij, glejte poglavje "vklop/izklop".

TELEFON		
Opis	Vzroki	Rešitve
Moj seznam stikov ni prikazan.	Stikov je preveč.	Počakajte, da se sinhronizacija konča.
	Dostop do telefonskega imenika ni dovoljen.	Preverite, ali je dostop do imenika dovoljen iz multimedijiškega sistema vozila. Za več informacij glejte razdelek "Imenik".

MOTNJE DELOVANJA

Medij

MEDIJI		
Opis	Vzroki	Rešitve
Zvok ni slišen.	Glasnost je nastavljena na minimum ali pa je aktivirana funkcija "izklop zvoka".	Povečajte glasnost ali izključite funkcijo "izklop zvoka".
	Vir zvoka ni vklopljen ali ni povezan s sistemom.	Preverite vir izbranega sistema in se prepričajte, da je izhodni vir multimedijijski sistem. Za več informacij glejte razdelek "Pomožni viri zvoka".
Multimedijijski sistem ne prepozna nobenega zunanega vira zvoka (MP3 predvajalnika, prenosnega predvajalnika zvoka, USB pogona, telefona itd.).	Med delovanjem je bilo izklopljenih več virov zvoka.	Znova zaženite multimedijijski sistem tako, da pritisnete in zadržite gumb za "vklop/izklop", dokler se zaslon ne izklopi. Če želite več informacij, glejte poglavje "vklop/izklop".

MEDIJI		
Opis	Vzroki	Rešitve
Aplikacija Android Auto™/CarPlay™ se ne zažene v multimedijijskem sistemu.	Aplikacija Android Auto™/CarPlay™ v vašem pametnem telefonu ni pravilno konfigurirana.	Če želite izvedeti tehnične specifikacije, obiščite spletno mesto proizvajalca pametnega telefona.
	Vaš pametni telefon ni združljiv s povezavo WIFI z multimedijijskim sistemom.	
	Kabel USB ni združljiv s prenosom podatkov.	Za pravilno delovanje aplikacije uporabite kabel USB, ki ga priporoča proizvajalec telefona.

MOTNJE DELOVANJA

MEDIJI		
	Multimedijski sistem med delovanje vira zvoka ne prepozna več.	Znova zaženite multimedijski sistem tako, da pritisnete in zadržite gumb za "vklop/izklop", dokler se zaslon ne izklopi. Če želite več informacij, glejte poglavje "vklop/izklop".

MEDIJI		
Opis	Vzroki	Rešitve
Motnje v delovanju vira zvoka (prepoznavanje glasu ni mogoče z SIRI/CarPlay™/Android Auto™, predvajalnikom MP3, prenosnim predvajalnikom zvoka ali telefonom itd.).	Multimedijski sistem med delovanje vira zvoka ne prepozna več.	Znova zaženite multimedijski sistem tako, da pritisnete in zadržite gumb za "vklop/izklop", dokler se zaslon ne izklopi. Če želite več informacij, glejte poglavje "vklop/izklop".
	Kabel USB ni združljiv s prenosom podatkov.	Za pravilno delovanje aplikacije uporabite kabel USB, ki ga priporoča proizvajalec telefona.
Motnje v delovanju aplikacije Android Auto™/CarPlay™.	Telefonski sistem, Android Auto™, CarPlay™ ali posodobitev aplikacije, ki moti funkcijo predvajanja Android Auto™/CarPlay™.	Zamenjajte s starejšo različico ali glejte nastavitve Android Auto™/CarPlay™ za informacije o svoji znamki pametnega telefona.
Motnje v delovanju aplikacij za določanje lokacije.	Omrežje ni na voljo. Določanje lokacije v vašem telefonu ni vklopljeno.	Poiščite mesto z dobrim sprejemom signala. V telefonu vklopite določanje lokacije.

MOTNJE DELOVANJA

MEDIJI		
Motnje delovanja Android Auto™ WIFI.	Vaš pametni telefon morda ni združljiv s funkcijo brezžičnega podvajanja Android Auto™.	Preverite, ali je vaš pametni telefon združljiv s funkcijo brezžičnega podvajanja Android Auto™.
Motnje delovanja Android Auto™/CarPlay™ WIFI.	Funkcija "WIFI" ni vklopljena v multimedijem sistemu.	Vklopite funkcijo "WIFI" na meniju multimedijskega sistema.

MEDIJI		
Opis	Vzroki	Rešitve
Motnje delovanja Android Auto™/CarPlay™ WIFI.	Država "WIFI" ni konfigurirana na ustreznem kanalu multimedijskega sistema.	Nastavite državo s funkcijo »WIFI« v meniju multimedijskega sistema.
Motnje delovanja Android Auto™/CarPlay™ WIFI. Sporočilo "Napaka v povezavi".	Za določene pametne telefone, ki so izklopljeni, povezani preko povezave WIFI ali v načinu izvorne aplikacije (radio, navigacija itd.), se lahko prikaže sporočilo "Napaka v povezavi".	Razen nepredvidenega prikaza sporočila ni drugega učinka. Na voljo ni rešitve (gre za napako pametnega telefona), razen, da pustite pametni telefon vklopljen ali v načinu Android Auto™/CarPlay™.
Težava pri predvajanju videoposnetka.	Video format ni berljiv ali združljiv z večpredstavnostnim sistemom vozila.	Preverite obliko videa. Za dodatne informacije si oglejte razdelek "Video".

ABECEDNO KAZALO

A

Adresar, [40](#)
Android Auto™ , Carplay™, [68](#)
Avtoradio, [42](#)
AvtoradioNastavitve, [7](#)

B

Bluetooth®, [55](#)
Brezžični polnilnik, [63](#)
Brezžični polnilnik: območje polnjenja, [63](#)

C

Cilj, [19](#), [33](#), [40](#)

D

Daljinski zagon motorja, [4](#)
Dodatni vir, [51](#)

E

ECO vožnja, [81](#)

F

Frekvenčno območje, [42](#)
Funkcije, [4](#)

G

Glasnost, [7](#), [18](#)

SLV

Glasnost: prilagoditev glede na hitrost vozila, [54](#)
Glasnost komunikacije, [18](#)
Glasnost zvonjenja, [54](#)
Glasovni nadzor, [65](#)
Glasovno prepoznavanje, [7](#), [65](#), [68](#)
GPS : sprejemnik, [25](#), [32](#)

I

Informacije o 4-kolesnem pogonu, [87](#)
Izbira: posnetek, [51](#)

K

Kamera: kamera z več prikazi, [77](#)
Kamera za vzvratno vožnjo, [74](#)
Kartografski simboli, [29](#)
Klicanje, [60](#), [60](#)
Ključek USB, [90](#)
Končajte klic, [7](#)
Konfiguracija, [33](#)
Korak, [33](#)

M

Medij, [7](#)
Meni, [7](#)
Meni "Cilj", [19](#)
Mirovanje, [14](#)
Motnje delovanja, [14](#), [95](#)
MP3, [51](#)
Multi-Sense, [79](#)

ABECEDNO KAZALO

N

Način LIST/SEZNAM, [42](#)
Način MEMO, [42](#)
Nadzorni gumbi in stikala, [7](#), [16](#)
Nastavitve, [7](#), [25](#), [42](#), [88](#)
Nastavitve: porazdelitev zvoka levo/desno, [54](#)
Nastavitve: porazdelitev zvoka spredaj/zadaj, [54](#)
Nastavitve: zvok, [54](#)
Nastavitve navigacije: nastavitve poti, [19](#)
Nastavitve zvoka: nastavitve radia, [7](#)
Nizki toni, [54](#)

O

Obvoz, [25](#), [33](#)
Odgovarjanje na klic, [7](#), [60](#)
Odklop telefona, [58](#)

P

Plošče in upravljalniki volana, [7](#)
Podrobno opisana pot, [19](#), [33](#)
POI, [19](#), [29](#), [39](#)
Položaj vozila, [29](#)
Poraba goriva, [81](#)
Poseben cilj: naslov v priložbenih, [19](#)
Prekinitev seznanjanja telefona, [55](#)
Prekinitev zvoka (nemo), [18](#)
Prikluček USB, [4](#), [7](#), [51](#), [90](#)
Priljubljene: dodaj, [19](#)

Priljubljene: izbriši, [40](#)
Prometne informacije, [4](#), [19](#), [25](#), [42](#)

R

Radijska postaja, [42](#)

S

Seznanjanje telefona, [55](#)
Shranjevanje radijske postaje, [42](#)
Sistem: posodobitev, [90](#)
Sprejem klica, [60](#)
Stikalo pod volanom, [42](#)

S

Številna tipkovnica, [16](#)

T

Točka zanimanja, [19](#), [29](#), [39](#)

U

USB, [32](#), [90](#)
USB : vhod USB, [32](#)

V

Varčevanje z gorivom, [81](#)
Večfunkcijski zaslon, [7](#)
Vir: zvok, [7](#)
Visoki toni, [54](#)

ABECEDNO KAZALO

Vklop, [14](#)

Vnos številke, [60](#)

Vodenje: glas, [7](#), [33](#)

Vodenje: zemljevid, [33](#)

Z

Zaslon: nastavitve, [39](#)

Zaslon: navigacijski zaslon, [33](#)

Zaslon: prikaz navigacijskega sistema, [33](#)

Zaslon: stanje pripravljenosti, [7](#), [14](#)

Zemljevid: nastavitve, [39](#)

Zemljevid: prikazovalnik, [7](#), [39](#)

Zgodovina klicev, [60](#)



5S

990616943R

Réf 990616943R / Edition HRV/SLV
NX 1412-8 – 11/2023

