

A decorative graphic element is located on the left side of the page. It is a light grey, semi-transparent shape that resembles a stylized arrow or a partial hexagon pointing to the right. It has a white, irregularly shaped cutout on its left side.

MEDIA-NAV EVOLUTION

Pokyny k použití

Je bezpodmínečně nutné dodržovat dále uvedené pokyny kvůli bezpečnosti a nebezpečí hmotných škod. Bezpodmínečně dodržujte zákony, které jsou platné v zemi, ve které se nacházíte.



Pokyny pro zacházení se systémem

- S ovladači (na panelu nebo u volantu) manipulujte a údaje na displeji si čtěte, jen když to umožňují podmínky silničního provozu.
- Hlasitost nastavujte na nižší úroveň, která umožní vnímat okolní zvuky.

Pokyny týkající se navigace

- Použití navigačního systému v žádném případě nenahrazuje odpovědnost ani ostražitost řidiče při řízení vozidla.
- Podle zeměpisné oblasti nemusí „mapa“ obsahovat nejnovější informace o nových silnicích. Buďte ostražití. Ve všech případech musí mít dopravní předpisy a značky vždy přednost před indikacemi navigačního systému.

Pokyny k technickému vybavení

- Neprovádějte žádnou demontáž ani úpravu systému, abyste předešli hmotným škodám a popálení.
- V případě, že zařízení nefunguje nebo je třeba jej demontovat, se prosím obraťte na značkový servis.
- Nestrkejte do přehrávače žádné cizí předměty.
- Na tato místa nepoužívejte prostředky obsahující alkohol ani spreje s kapalinami

Opatření týkající se telefonu

- Existují předpisy pro používání telefonu uvnitř vozidla. Používání hands-free telefonů není povoleno za všech jízdních podmínek: všichni řidiči musí mít kontrolu nad řízením.
- Telefonování za jízdy rozptyluje pozornost a může být velkým rizikem, a to v kterékoli fázi používání přístroje (vytáčení čísla, hovor, vyhledávání kontaktu v seznamu atd.).



Popis modelů, které jsou uvedeny v tomto návodu, byl vypracován na základě charakteristik známých v době sepsání tohoto dokumentu. **Návod zahrnuje soubor existujících funkcí popisovaných typů zařízení. Jejich přítomnost závisí na typu zařízení, výběru volitelné výbavy a na zemi prodeje. Stejně tak mohou být v tomto dokumentu popsány některé funkce, které by se měly objevit v průběhu následujícího roku. Obrazovky uvedené v návodu jsou pouze orientační.**

V závislosti na značce a modelu telefonu mohou být některé z funkcí s multimediálním systémem vozidla částečně nebo zcela nekompatibilní.

Další informace vám poskytne autorizovaný zástupce značky.

OBSAH

Obecné informace	4	informace o pohonu 4×4	77
Celkový popis	4	Nastavení	78
Představení ovládání	7	Nastavení systému	78
Zapnutí a vypnutí	17	Aktualizace systému a souboru map	80
Funkce a použití	18	Funkční problémy	85
Hlasitost	20		
Navigace	21		
Zadání cíle cesty	21		
Nastavení navigačního systému	27		
Čtení mapy	31		
Navigační systém	34		
Navádění	35		
Nastavení mapy	41		
Správa oblíbených	42		
Zvuk/multimédia	44		
Přídavné audio zdroje	44		
Poslech rádia	47		
Video	51		
Nastavení zvuku	53		
Telefon;	54		
Spárování a připojení telefonu	54		
Správa hovorů	58		
Používání hlasového rozpoznání	61		
Aplikace	64		
Android Auto™, CarPlay™	64		
Vozidlo	68		
Jízda eko	68		
Couvací kamera	69		
Kamera s více pohledy	72		
Dálkové spuštění motoru	74		

CELKOVÝ POPIS

1

představení

Multimediální systém Vašeho vozidla zajišťuje následující funkce:

- rádioRDS;
- rádioDAB;
- ovládání přídavných audiozdrojů;
- hands-free sadu telefonu;
- hlasové rozpoznávání;
- navigační systém;
- informace o silničním provozu;
- informace o oblastech, kde je třeba zvýšené ostražitosti;
- parkovací asistent (couvací kamera nebo kamera s více pohledy);
- programování dálkového spuštění motoru;
- informace o sklonu vozidla (informace 4x4);
- informace o stylu jízdy a doporučení pro jízdu za účelem optimalizace spotřeby paliva.

Funkce rádia

Multimediální systém umožňuje poslech rádiových stanic FM (modulační frekvence), DAB (audiodigitální vysílání) a AM (amplitudová modulace).

Systém DAB zlepšuje kvalitu zvuku a poskytuje přístup k textovým informacím o aktuálním programu atd.

Systém RDS zobrazuje názvy některých stanic nebo zprávy vysílané rozhlasovými stanicemiFM:

- informace o celkovém stavu silničního provozu (TA);
- zprávy o případech nouze.

Přídavné funkce audiosystému

Hudbu z přenosného přehrávače můžete poslouchat přes reproduktory ve vozidle. Je několik způsobů připojení přenosného audiopřehrávače, a to podle typu zařízení:

- Přípojka Jack 3,5 mm;
- USB audio;
- připojení Bluetooth®.

Pro přesnější informace o seznamu kompatibilních přístrojů se laskavě obraťte na zástupce výrobce nebo navštivte internetové stránky výrobce, pokud jsou k dispozici.

Funkce telefonu hands-free

Systém Bluetooth® hands-free umožňuje používat následující funkce bez nutnosti manipulace s telefonem:

- volání/přijetí/přerušování hovoru;
- prohlížení seznamu kontaktů z paměti telefonu;
- listování výpisem hovorů uskutečněných prostřednictvím systému;

- nouzové volání.

Kompatibilita telefonů

Určité telefony nejsou kompatibilní se systémem hands-free, neumožňují využívat všechny nabízené funkce nebo neposkytují dostatečnou akustickou kvalitu.

pro přesnější informace o seznamu kompatibilních telefonů se laskavě obraťte na zástupce výrobce nebo, pokud možno, navštivte internetové stránky výrobce.



Cílem Vašeho hands-free systému telefonu je usnadnit Vám komunikaci a omezit rizikové faktory, které však nemohou být odstraněny zcela. Bezpodmínečně dodržujte zákony, které jsou platné v zemi, ve které se nacházíte.

Funkce dálkového spuštění motoru

Pokud je vozidlo vybaveno touto funkcí, můžete naprogramovat motor tak, aby nastartoval na dálku (až 24 hodin před použitím vozidla) a kabina vozidla se tak mohla vytopit či vyvětrat.

CELKOVÝ POPIS

Jízda eko

(dostupnost závisí na vozidle)

V nabídce „Driving Eco“ lze v reálném čase zobrazit globální skóre, které reflektuje váš styl jízdy.

Funkce navádění

Navigační systém automaticky rozpozná zeměpisnou polohu vozidla podle signálu GPS.

Nabídne Vám trasu až do cíle podle výběru díky mapě, kterou obsahuje. Nakonec ukazuje cestu, kterou je třeba jet, krok po kroku, prostřednictvím displeje a hlasových zpráv.

Dopravní informace

Tato funkce podává v reálném čase informace o podmínkách týkajících se dopravy.

Dopravní silniční upozornění nebo nebezpečná místa

Tato služba umožňuje příjem upozornění v reálném čase, jako například upozornění na překročení rychlosti nebo na oblasti upozornění na bezpečnost na silnici.

Zobrazení

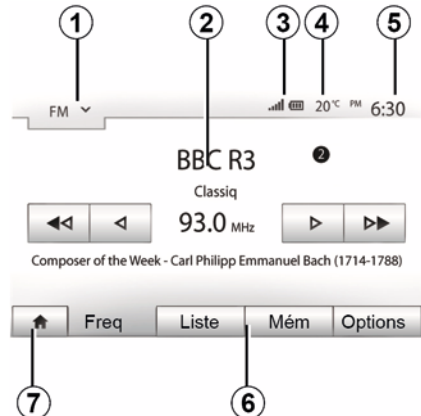

Obrazovka nabídek

1. Oblast výběru režimu.

Zobrazí vybraný režim. Když stisknete oblast pro výběr režimu, zobrazí se posuvné menu.

2. Oblast Obsah.

Zobrazí obsah jedné rubriky menu a příslušné informace.

3. Oblast informací telefonu.

Pokud je systém Bluetooth® aktivní, zobrazí se kvalita signálu a stav nabití baterie připojeného zařízení.

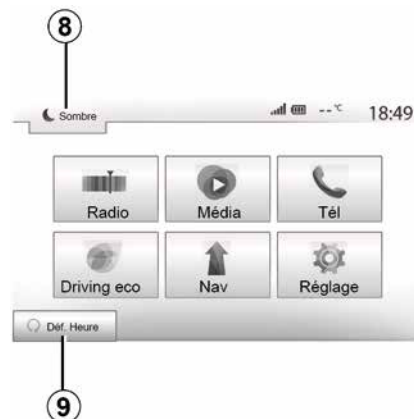

4. Venkovní teplota.

5. Oblast času.

6. Oblast menu:

- zobrazí podmenu režimu;
- aktuální menu se zobrazí podtržené.

7. Oblast Zahájení nebo návrat k navigačnímu systému.

Podle režimu, ve kterém se nacházíte, tato oblast zobrazuje:

- tlačítko „Domů“: pro návrat do hlavní nabídky;
- tlačítko „Zpět“: pro návrat na předcházející displej;
- tlačítko „Vlajčka“: pro návrat k navigační obrazovce.

CELKOVÝ POPIS

1



8. Pohotovostní režim a zobrazení hodin.

9. Oblast výběru dálkového spuštění motoru.

Okno navigace

Dostupnost závisí na zemi a/nebo platném předpisu.

10. Režim mapy (2D/3D a 2D sever).

11. Jméno následující ulice, která má být na Vaší trase.

12. Aktuální audio informace.

13. Možnosti nastavení trasy a mapy.

14. Hlasové navádění ON/ OFF.

15. Dopravní informace.

PŘEDSTAVENÍ OVLÁDÁNÍ

Panely systémů

Volby na obrazovce se provádějí dotykem na požadovanou volbu na obrazovce.

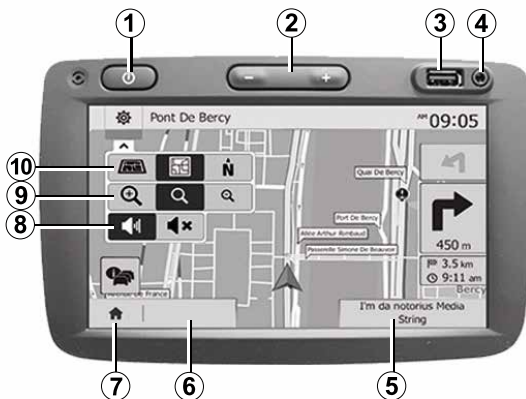

PŘEDSTAVENÍ OVLÁDÁNÍ

1

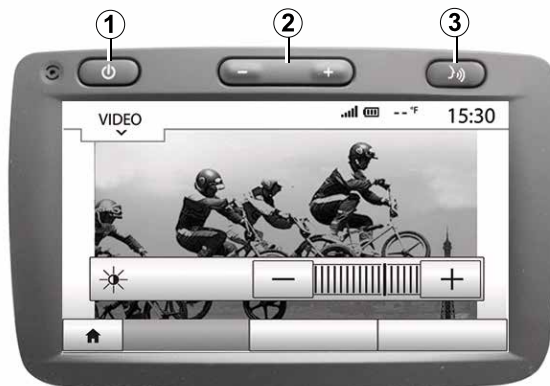

PŘEDSTAVENÍ OVLÁDÁNÍ

Panely systému

Volby na obrazovce se provádějí dotykem na požadovanou volbu na obrazovce.

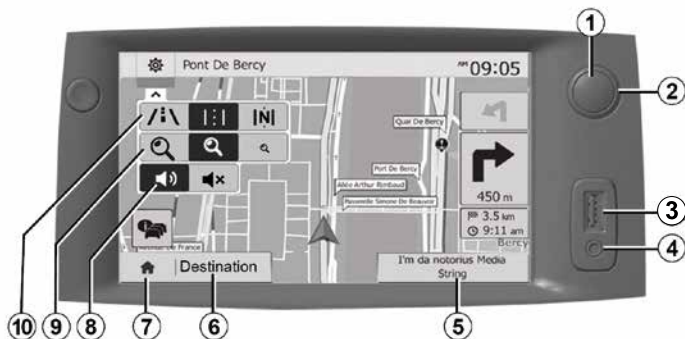

PŘEDSTAVENÍ OVLÁDÁNÍ

1

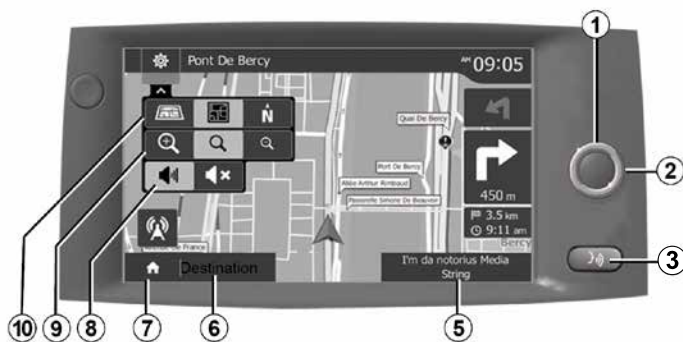

PŘEDSTAVENÍ OVLÁDÁNÍ

Ovládání pod volantem

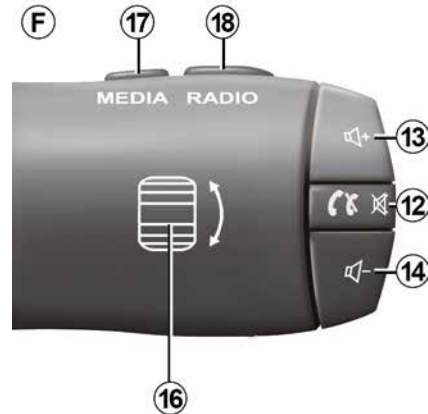
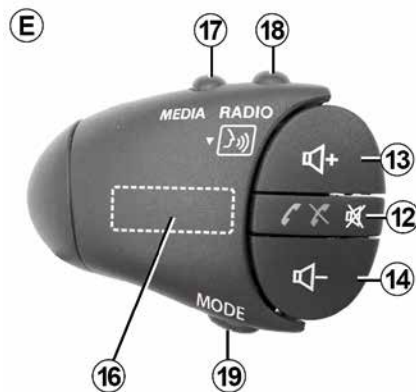
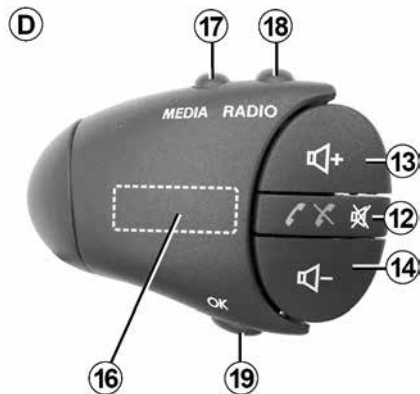
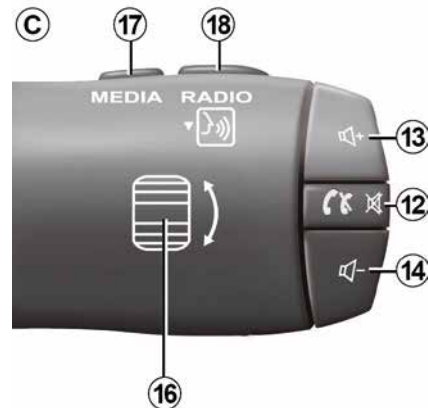
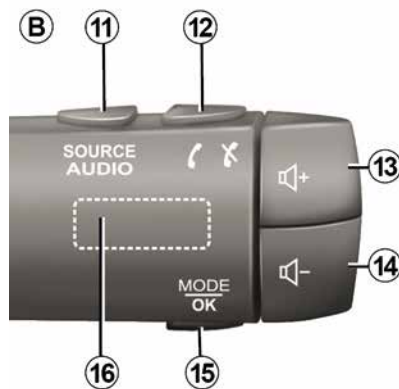
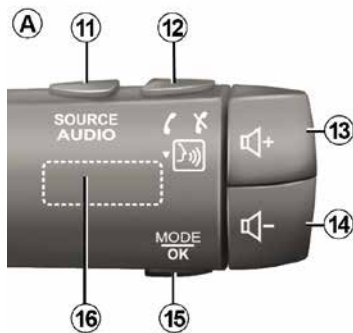

PŘEDSTAVENÍ OVLÁDÁNÍ

1

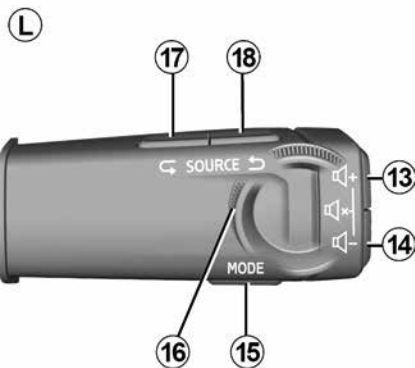
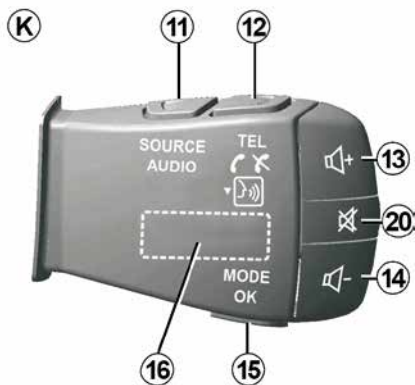
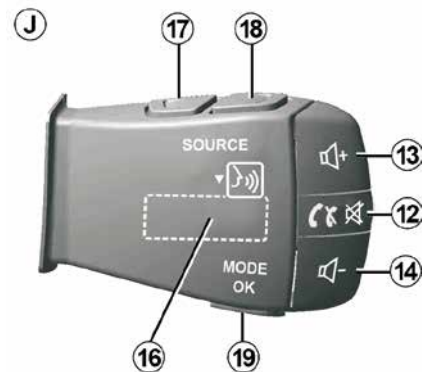
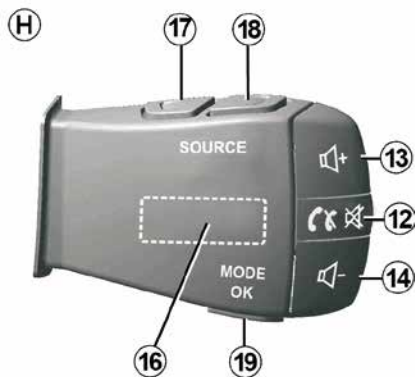
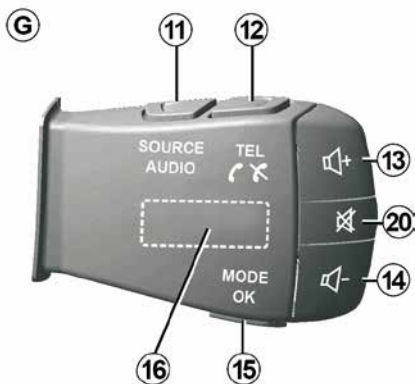

Ovládání pod volantem

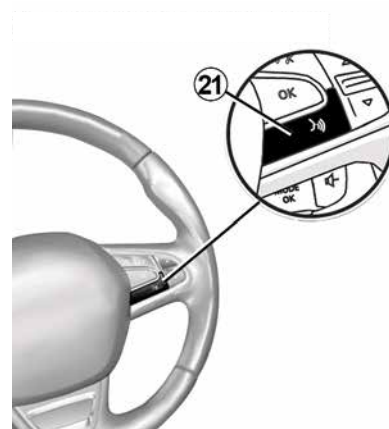

PŘEDSTAVENÍ OVLÁDÁNÍ

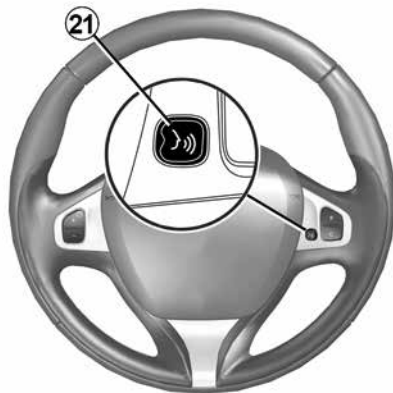

PŘEDSTAVENÍ OVLÁDÁNÍ

1

Funkce

	Funkce
1	Krátké stisknutí: zapnutí/vypnutí spořiče obrazovky. Dlouhé stisknutí: restart systému.
2, 13, 14	Nastavení hlasitosti.
3	Připojení USB nebo aktivace/deaktivace rozpoznávání hlasu vašeho chytrého telefonu, pokud je telefon připojen k multimediálnímu systému (podle výbavy).
4	Přípojka Jack 3,5 mm.
5	Přístup k aktuálně hrajícím médiím (FM / AM / DAB / USB / Bluetooth® / AUX).
6	Přístup do menu „Navigace“.
7	Otevřete nabídku „Domů“. Telefon nebo přidavné zdroje: výstup z aktuálního okna pro návrat k navigačnímu systému (aktuální) nebo na předchozí obrazovku.
8	Aktivace/deaktivace hlasového navádění.
9	Změna zoomu zobrazení mapy.
10	Změna režimu zobrazení mapy (2D/3D/2D sever).
11	Vyberte audio zdroj (FM / AM / DAB / USB / Bluetooth® / AUX).

PŘEDSTAVENÍ OVLÁDÁNÍ

1

	Funkce
12	<p>Při přijetí hovoru:</p> <ul style="list-style-type: none">– Krátkým stisknutím: Přijmete hovor;– Dlouhé stisknutí: odmítnutí hovoru <p>Krátké stisknutí během hovoru: ukončení hovoru</p> <p>Při poslechu zdroje audia: ztišení/zrušení ztišení zvuku „MUTE“ (pouze pro ovládání C, D, E, F, H a J).</p> <p>Krátké stisknutí: vstup do nabídky „Tel.“ (pouze pro ovládací prvky A, B, G a K).</p> <p>Krátké stisknutí: aktivace/deaktivace hlasového rozpoznání vašeho telefonu (pouze pro ovládání A a K).</p>
13	Zvýšení hlasitosti právě poslouchaného audio zdroje.
14	Snížení hlasitosti právě poslouchaného audio zdroje.
13+14	„ZAPNUTÍ/VYPNUTÍ“ zvuku (pouze pro ovladače A, B a L).
15, 19	<p>Rádio: změna režimu rozhlasové stanice („Frekvence“, „Seznam“, „Preset“).</p> <p>USB/Zdroj médií – přenosný digitální audio přehrávač: změna režimu přehrávání pro aktuálně přehrávaná média („Hlavní“ nebo „Seznam“).</p>
16	<p>Zadní číselník:</p> <ul style="list-style-type: none">– Rádio: změňte režim rádia (frekvence / seznam / přednastavení);– Média: předchozí/další skladba. <p>Krátké stisknutí: Potvrzení úkonu (pouze pro ovladač C).</p>
17	Přepínání médií (CD, USB a AUX)

PŘEDSTAVENÍ OVLÁDÁNÍ

1

	Funkce
18	Krátké stisknutí: změna režimu rádia (FM/AM/DAB). Stisknutí a podržení: aktivace/deaktivace hlasového rozpoznání vašeho telefonu (pouze pro ovládání C , E a J).
20	Vypnutí/zapnutí zvuku rádia. Pozastavit/znovu spustit audio skladbu. vypnutí hlasového nástroje funkce hlasového rozpoznání
21	Aktivace/deaktivace funkce rozpoznávání hlasu v chytrém telefonu, který je připojený k multimediálnímu systému.

ZAPNUTÍ A VYPNUTÍ

Zapnutí



Multimediální systém se automaticky spustí při nastartování vozidla. V ostatních případech stiskněte tlačítko **A** pro zapnutí multimediálního systému.

Při vypnutém zapalování můžete používat systém po dobu dvaceti minut. Stisknutím tlačítka **A** spustíte multimediální systém na dalších přibližně dvacet minut.

 Pokud je teplota uvnitř vozidla příliš nízká nebo příliš vysoká, nelze multimediální systém **z bezpečnostních důvodů** spustit, nebo se automaticky vypne. Vyčkejte chvíli, než se teplota vrátí na úroveň vhodnější pro správný provoz multimediálního systému.

Vypnutí



V závislosti na spuštěných aplikacích může aktualizace a deaktivace

multimediálního systému nastat i několik minut po vypnutí zapalování. Stisknutím a podržením tlačítka **A** (dokud se nezobrazí černá obrazovka) restartujete multimediální systém.

Spořič displeje



Režim spořiče obrazovky umožňuje zhasnout displej.

V tomto režimu nefunguje ani rádio ani systém navádění.

Spořič obrazovky zobrazuje čas a venkovní teplotu.

Krátkým stisknutím tlačítka **A** aktivujete/deaktivujete obrazovku pohotovostního režimu.

FUNKCE A POUŽITÍ

1 Multimediální obrazovka 1



Krátké stisknutí:

- Výběr položky;
- Provedení položky (obrazovka přehrávání médií).

V nabídce „Média“, „Přehrát“ stisknutím dalšího tlačítka přepnete na další titul.



Delší stisknutí:

- uložení položky (například rádiové stanice).

Stisknutím a podržením čísla předvolby v nabídce „Rádio“, „Frekvence“ uložíte aktuálně přehrávanou rozhlasovou stanici.

- Rychlé prohlížení.

Dlouhým stiskem tlačítek pro prohlížení směrem dolů spustíte rychlé prohlížení (po stránkách).

- Rychlé převíjení vpřed/vzad (obrazovka přehrávání médií).

V nabídce „Média“, „Přehrát“ stisknutím a podržením tlačítka „Rychle vpřed/vzad“ rychle posunete přehrávanou skladbu vpřed/vzad.

Zpět na předchozí nabídku „Vítejte“

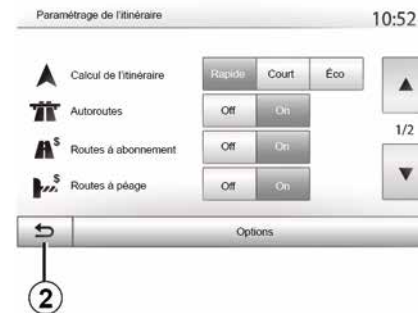

Systém přejde přímo do nabídky „Vítejte“, pokud stisknete a podržíte tlačítko 2 nebo krátce stisknete tlačítko 3, ať jste kdekoli v systému.

FUNKCE A POUŽITÍ

Audio: Využití ovládacích prvků pod volantem

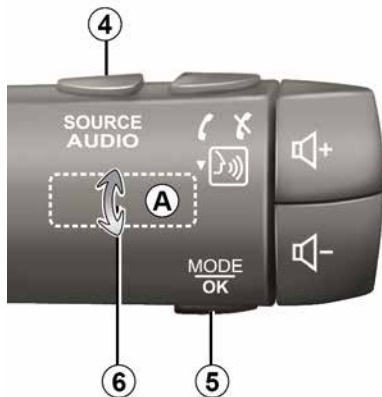

Stisknutím tlačítka **5** změňte režim vyhledávání rozhlasových stanic.

Otáčejte kolečkem **6** pro změnu stanice (pohyb **A**).

Stisknutím tlačítka **4** změňte zdroj (USB, AUX, AM, FM, DAB a Bluetooth®).

Používání abecední klávesnice

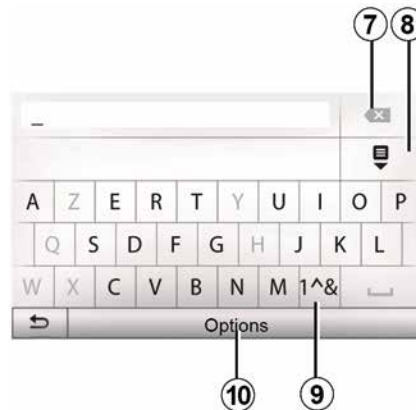

Během zadávání sekce pomocí abecední klávesnice zadejte každé písmeno pomocí klávesnice.

Během zadávání po písmenech systém odstraní podsvícení určitých znaků, což zadávání usnadní.

Stisknutím tlačítka **7** smažete poslední zadaný znak.

Stisknutím tlačítka **8** zobrazíte seznam výsledků.

Stisknutím tlačítka **9** použijete čísla nebo symboly.

Stisknutím tlačítka **10** změňte konfiguraci klávesnice.

HLASITOST

1

Hlasitost

Hlasitost poslechu různých zpráv, zdrojů, vyzvánění a telefonátů upravíte:

- otočením nebo stisknutím tlačítka **1** na předním panelu multimediálního systému;
- stisknutím ovladače **13** nebo **14** na ovladači pod volantem.

Chcete-li upravit tuto funkci, ➔ **53**.

Poslouchaný zdroj rádia se přeruší v okamžiku příjmu informací o dopravě „TA“, informačních zpráv nebo výstražné zprávy.

Poznámka: hlasitosti nastavená během přehrávání se při dalším spuštění systému neuloží.



Hlasitost nastavujte na nižší úroveň, která umožní vnímat okolní zvuky.

Vypnutí zvuku

Chcete-li ztišit zvuk, stiskněte tlačítko **21** na ovladači na volantu nebo tlačítko **3** na multimediálním panelu (podle výbavy) nebo na volantu **12** (pouze pro ovladače **C, D, E, F, H** a

J) nebo současně stiskněte tlačítka **13** a **14** na ovladači na volantu (pouze pro ovladače **A, B** a **L**).

V horní části obrazovky se objeví ikona „MUTE“, která signalizuje vypnutí zvuku.

Chcete-li zvuk z aktuálního zdroje zvuku obnovit, krátce stiskněte tlačítko **21** na ovladači na volantu nebo tlačítko **3** na multimediálním panelu (podle výbavy) nebo na volantu **12** (pouze pro ovladače **C, D, E, F, H** a **J**) nebo současně stiskněte tlačítka **13** a **14** na ovladači na volantu (pouze pro ovladače **A, B** a **L**).

Tato funkce se automaticky deaktivuje při jakékoli akci na hlasitosti a během přehrávání informačních nebo dopravních zpráv.

Úprava hlasitosti dle rychlosti

Pokud je tato funkce aktivována, hlasitost audiosystému a navigace se mění dle rychlosti vozidla.

Aktivace a nastavení této funkce ➔ **53**.

ZADÁNÍ CÍLE CESTY

Menu cílového místa

Chcete-li otevřít nabídku cílů, stiskněte tlačítka „Vítejte“, „NAV“, „Cíl“.

Menu cílové místo Vám nabízí různé způsoby označení cíle:

- Zadejte adresu (úplnou nebo částečnou);
- Vyberte adresu z nabídky „Body zájmu“;
- Vyberte cíl z předchozích cílů;
- Vyberte adresu z Oblíbených;
- Vyberte cíl na mapě;
- Vyberte zeměpisnou šířku a délku.

Zadání adresy

Chcete-li zadat adresu, stiskněte tlačítko **1**.

Tato volba vám umožní zadat celou adresu nebo její část: zemi, město, ulici a domovní číslo.

Poznámka: Jsou přípustné pouze adresy známé systému v digitální mapě.

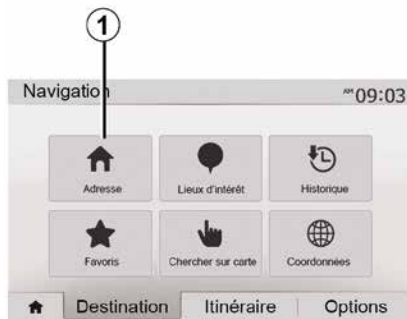

Při prvním použití:

- stiskněte tlačítko „Stát“;
- pomocí klávesnice zadejte jméno požadované země.

Během zadávání adresy systém potlačí podsvícení určitých znaků pro jednodušší zadávání.

Systém může po stisknutí tlačítka **2** navrhnout několik seznamů zemí. Ze seznamů vyberte požadovanou zemi.

Udělejte totéž pro nabídky „Město/ Předměstí“, Ulice „Postranní ulice“ a „Číslo domu“.



Poznámka:

- „Postranní ulice“ a „Číslo domu“ lze aktivovat po výběru možnosti „Ulice“;
- při zadávání ulice není nutné uvádět typ komunikace (ulice, avenue, bulvár atd.);
- systém uchová v paměti poslední zadané adresy. Jakmile jste jednou zadali cíl cesty pomocí adresy, nabídne Vám systém tuto adresu i příště.

ZADÁNÍ CÍLE CESTY

Vyberte z nabídky „Body zájmu“ (POI)

2



Cíl cesty můžete vybrat z bodů zájmu.

Jedno místo můžete najít různými způsoby:

- pomocí funkce rychlého vyhledávání můžete rychle najít blízké místo podle jeho názvu;
- pomocí funkce přednastaveného vyhledávání můžete najít často vyhledávané typy míst pouhými několika dotyky na obrazovce;
- Místo můžete také vyhledat na základě jeho kategorie.

Rychlé vyhledávání bodů zájmu

Funkce rychlého vyhledávání vám umožní rychle vyhledat bod zájmu.

Stiskněte nějaké místo na mapě pro vyhledání bodů zájmu. V závislosti na vaší pozici se na obrazovce zobrazí jeden nebo více bodů 3.

Stiskněte tlačítko 4 a poté „Body zájmu v okolí kurzoru“ pro zobrazení seznamu bodů zájmu s názvy a vzdáleností od vybraného místa.

Vyhledávání bodů zájmu pomocí přednastavených kategorií

Funkce předprogramovaného vyhledávání Vám umožní rychle vyhledat místa, která jsou nejčastěji vyhledávána.

Stisknutím tlačítek „Vítejte“, „NAV“, „Cíl“, „Body zájmu“ získáte přístup k předprogramovaným kategoriím.



Kategorie (čerpací stanice / nabíjecí stanice / parkoviště / restaurace)

- Pokud existuje aktivní trasa, budou na trase vyhledány body zájmu „Čerpací stanice“, „Nabíjecí stanice“ a „Restaurace“. Bod zájmu „Parkoviště“ se vyhledává v okolí cíle.
- Pokud není aktivní žádná trasa (není vybrán žádný cíl), budou tyto body vyhledávány kolem aktuální polohy.
- Pokud není k dispozici ani aktuální poloha vozidla (není signál GPS), vyhledávají se tyto body v okolí poslední známé polohy vozidla.



Vyhledávání bodů zájmu podle kategorie

Můžete vyhledávat body zájmu podle jejich kategorie a podkategorie.

ZADÁNÍ CÍLE CESTY

Stiskněte tlačítka „Vítejte“, „NAV“, „Cíl“, „Body zájmu“, „Vlastní vyhledávání“.

Vyberte oblast, ve které se má místo hledat:

– Stiskněte tlačítko „Ve městě“ pro vyhledání místa ve vybraném městě/okrese (seznam výsledků bude seřazen podle vzdálenosti od centra vybraného města).

– Chcete-li hledat podél aktivní trasy, nikoli kolem daného bodu, stiskněte tlačítko „Podél trasy“. Je to užitečné v případě, že chcete ujet etapu jen s minimální zajiždkou, např. když hledáte nejbližší čerpací stanice, nabíjecí stanice nebo restaurace (seznam výsledků je řazen podle délky nezbytné zajiždky);

– Stisknutím tlačítka „Kolem mého umístění“ vyhledáte v okolí vaší aktuální pozice, nebo pokud není k dispozici, v okolí poslední známé pozice (seznam výsledků bude seřazen podle vzdálenosti od této pozice).

– Stiskněte tlačítko „Okolí cíle“ pro vyhledání místa v okolí cíle aktivní trasy (seznam výsledků bude seřazen podle vzdálenosti od cíle).

Výběr cílového místa z předešlých cílových míst

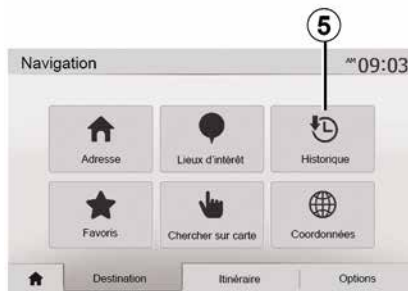

Stisknutím tlačítka **5** vyhledejte cíl, který jste dříve definovali.

Výběr adresy z oblíbených cílových míst

Cíl můžete najít také ve svých oblíbených cílech. Pro efektivnější využití této funkce vám doporučujeme uložit si předem cílová místa, na která často jezdíte.

Ze všeho nejdřív si uložte oblíbená cílová místa tak, že vyhledáte jejich adresy → **42**.

Stiskněte tlačítka „Vítejte“, „NAV“, „Cíl“, „Oblíbené“ pro zobrazení seznamu oblíbených cílových míst.

Výběr cílového místa na mapě



Využijte tuto funkci pro vyhledávání cílového místa posouváním mapy:

– stiskněte tlačítka „Vítejte“, „NAV“, „Cíl“, „Hledat na mapě“ pro výběr cíle na mapě;

– Potom stiskněte místo na mapě, které chcete definovat jako cílové místo. Zobrazí se bod **6**;

– stiskněte tlačítko „7“ pro potvrzení.

ZADÁNÍ CÍLE CESTY

Zadání souřadnic cíle cesty

2

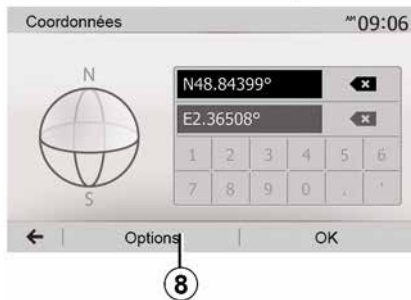

To vám umožní vyhledat cíl zadáním jeho souřadnic.

Stiskněte tlačítka „Vítejte“, „NAV“, „Cíl“, „Souřadnice“.

Hodnoty zeměpisné šířky a délky můžete zadat v kterémkoli z následujících formátů: desetinné stupně; stupně a desetinné minuty; nebo stupně, minuty a desetinné sekundy.

Stiskněte tlačítko **8** a potom UTM pro zadání souřadnic ve formátu UTM.

Uspořádání seznamu



Výsledky vyhledávání cíle cesty podle bodu zájmu, historie nebo oblíbených mohou být uspořádány podle jména a vzdálenosti. Pokud je spuštěna aktivní trasa, je možné výsledky uspořádat podle zajiřdky. Stisknutím tlačítka **9** zobrazíte mapu na obrazovce.

Nalezení cíle cesty podle jména

Pokud vyberete cíl cesty podle bodu zájmu, historie nebo oblíbených, můžete cíl cesty vyhledat v seznamu podle jména. Stiskněte tlačítko „Hledat“ a zadejte jméno pomocí klávesnice.

Potvrďte cíl.



Před potvrzením cílového místa máte na obrazovce několik možností:

- « OK » ;
- « Možnosti ».

Spustí se odpočítávání 10 sekund. Pokud během této doby nic neuděláte, navádění se automaticky spustí.

« OK »

- Pokud není aktivní žádná trasa (cíl není vybrán), stiskněte tlačítko **10** pro potvrzení cíle jako nové trasy.

ZADÁNÍ CÍLE CESTY



– Pokud je aktivní určitá trasa, můžete cíl cesty vybrat jako novou trasu nebo etapu. Stiskněte tlačítko **10** a poté možnost „Nová trasa“ nebo „Bod trasy“.

« Možnosti »

Před ukončením odpočítávání 10 sekund se na obrazovce zobrazují následující možnosti výběru:

„Další trasy“

Stisknutím tlačítka **11** změníte nebo upravíte trasu.

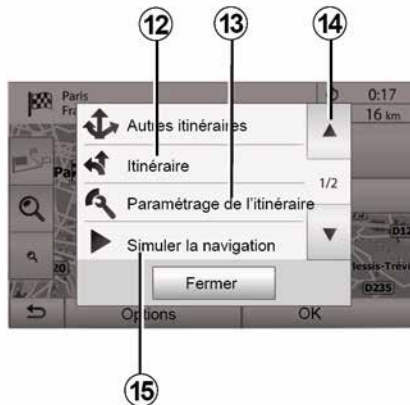

« Trasa »

Stisknutím tlačítka **12** zobrazíte rozpis vaší trasy ➔ **35**.

„Konfigurace trasy“

Stisknutím tlačítka **13** upravíte trasu v závislosti na požadovaných silnicích a režimu trasy.

„Simulace navigace“

Stiskněte tlačítko **15** pro zobrazení simulace trasy, kterou jste vybrali ➔ **35**.

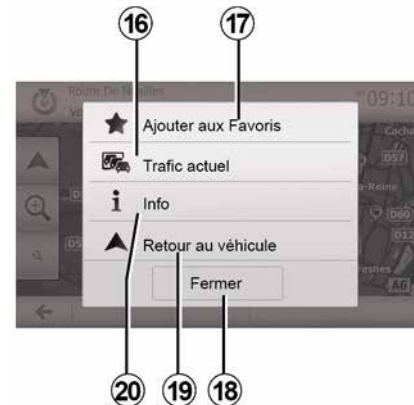

„Aktuální provoz“

Tato funkce umožňuje získání informací o dopravních nehodách na Vaší trase nebo v blízkosti Vaší polohy. Pro přístup k ní stiskněte tlačítko **14** a poté vyberte možnost „Aktuální provoz“.

« Možnosti »

Po ukončení odpočítávání 10 sekund se na obrazovce zobrazí následující možnosti výběru:

„Přidat jako oblíbené“

Stisknutím tlačítka **17** uložíte vybraný cíl do svých oblíbených cílů.

„Aktuální provoz“

Stisknutím tlačítka **16** získáte informace o dopravních událostech

ZADÁNÍ CÍLE CESTY

označených na vaší trase nebo ve vašem bezprostředním okolí.

2 „Informace“

Stisknutím tlačítka **20** zobrazíte adresu, zeměpisnou šířku, délku a telefonní číslo bodu zájmu (aktivuje se pouze po výběru bodu zájmu).

U elektrických vozidel máte přístup k dalším informacím týkajících se nabíjecí stanice:

- vzdálenost ke stanici a její adresa;
- typ nabíjení (zdarma, předplatné, atd.);
- počet nabíjecích zásuvek (k dispozici a celkem);
- typ nabíjecího terminálu,
- ...

„Návrat k vozidlu“

Stisknutím tlačítka **19** se vrátíte na aktuální polohu vozidla.

Poznámka: Chcete-li zavřít okno „Možnosti“, stiskněte tlačítko **18**.

NASTAVENÍ NAVIGAČNÍHO SYSTÉMU

„Varování“

Tato volba Vám umožní nastavit si zprávy upozornění.

Upozornění v případě překročení rychlosti

Mapy mohou obsahovat informace ohledně omezení rychlosti na určitých úsecích cesty. Systém Vás může upozornit, že překračujete aktuální omezení rychlosti.



Je možné, že tyto informace nebudou dostupné pro Váš region nebo že nebudou zcela správné pro všechny cesty na mapě.

K dispozici jsou následující typy upozornění:

- Pípnutí: obdržíte neverbální varování, když překročíte rychlostní limit;
- Vizuální varování: aktuální rychlostní limit se zobrazí a na mapě bliká červeně, když ho překročíte.

Stisknutím ON nebo OFF aktivujete nebo deaktivujete upozornění.

Omezení rychlosti je stále zobrazeno

Zobrazení omezení rychlosti na projížděném úseku cesty aktivujete nebo deaktivujete stisknutím ON nebo OFF.

Upozornění na nebezpečná místa

Jakmile řidič projíždí oblastí, kde je potřebná zvýšená ostražitost, na obrazovce se objeví vizuální upozornění a zazní zvukový signál. Tyto nebezpečné oblasti odpovídají úsekům silnice, na kterých by měli řidiči být opatrnější. Mohou být trvalé nebo dočasné. Tuto funkci můžete aktivovat nebo deaktivovat.

Vzdálenost do upozornění

Můžete si vybrat vzdálenost z několika možností podle toho, jak chcete být upozorněni na oblast se zvýšeným nebezpečím.



V některých zemích není stažení a aktivace dopravních upozornění signalizujících nebezpečná místa povoleno a může být považováno za překročení zákona.

2

„Konfigurace trasy“



Tato funkce Vám umožní stanovit způsob vypočítání tras.

« Výpočet trasy »

Tento systém nabízí tři kritéria výpočtu trasy:

– „Rychlá“: poskytuje rychlou trasu, pokud můžete na všech silnicích

NASTAVENÍ NAVIGAČNÍHO SYSTÉMU

cestovat rychlostí rovnající se nebo blízkou rychlostnímu limitu;

– „Krátká“: poskytuje krátkou trasu, aby se minimalizovala vzdálenost cestování;



– „Eco“: tento režim představuje kompromis mezi režimem rychlé a krátké trasy. Umožní Vám zkrátit si trochu cestu za cenu, že pojedete trochu déle. Spočítaná trasa bude pravděpodobně kratší než rychlá trasa, ale jízda po ní nebude mnohem pomalejší.

„Dálnice“

Zřejmě se budete chtít vyhnout dálnicím v případě, že řídíte pomalé vozidlo nebo táhnete jiné vozidlo.

„Zpoplatněné silnice“

Můžete povolit nebo zakázat začlenění silnic, jejichž použití vyžaduje koupi speciálního povolení na určité období.

„Zpoplatněné silnice“

Můžete povolit nebo zakázat začlenění silnic s mýtným.

„Trajekty“

Můžete povolit nebo zakázat začlenění jakéhokoliv typu trajektů, lodí a vlaků.

„Spolujízda“

Tato funkce umožňuje zobrazit vozovky určené pouze pro spolujízdu ve sdílených vozidlech.

„Polní cesty“

Můžete povolit nebo zakázat začlenění polních cest.



Z bezpečnostních důvodů provádějte tuto manipulaci při stojícím vozidle.

„Nastavení mapy“



→ 41.

„Nastavení jazyka“

Tato funkce umožňuje změnit jazyk hlasového navádění → 35 ručně.

NASTAVENÍ NAVIGAČNÍHO SYSTÉMU

„Formát data“

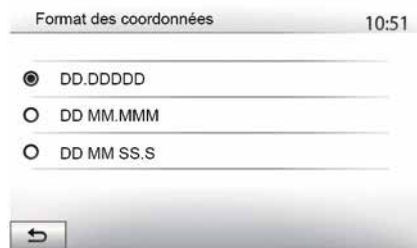

Tato funkce umožňuje modifikovat formát souřadnic.

Systém nabízí tři typy formátů.

GPS

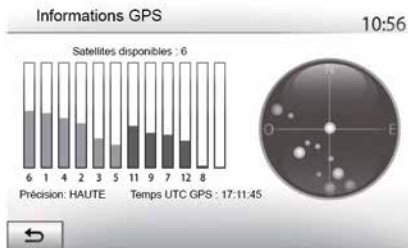

Tato funkce umožňuje kontrolovat status GPS satelitů.

Stisknutím tlačítka „GPS“ zobrazíte informace GPS (obrazovka A).



Pokyny týkající se navigace

Použití navigačního systému v žádném

případě nenahrazuje odpovědnost ani ostražitosť řidiče při řízení vozidla.

„Aktualizace map“



Tato funkce umožňuje zkontrolovat všechny údaje posledních provedených aktualizací.

„Provoz“

Tato funkce umožňuje aktivovat nebo deaktivovat „Dopravní služba“, označovat různé události a spravovat alternativní trasy v případě nehod nebo dopravních komplikací.

NASTAVENÍ NAVIGAČNÍHO SYSTÉMU

2



« Dopravní služba »

Můžete aktivovat nebo deaktivovat zobrazení upozornění na různé nehody, které se nacházejí na Vaší trase.

„Objížďka“

Tato funkce Vám umožní získat čas, když na Vaší trase dojde k nehodě, a to tak, že Vám nabídne alternativní trasu.

Multimediální systém Vás vyzve k zadání doby, po níž Vám nabídne novou trasu s objížďkou, abyste neztráceli čas.

„Typy událostí“

Tato funkce umožňuje vybrat typy událostí, které chcete zobrazit během navádění:

- „Všechny události“;
- „Dopravní nehody“;
- „Uzavřené nebo zablokované silnice“;
- „Nehoda“;
- ...



Z bezpečnostních důvodů provádějte tuto manipulaci při stojícím vozidle.

ČTENÍ MAPY

Zobrazení mapy

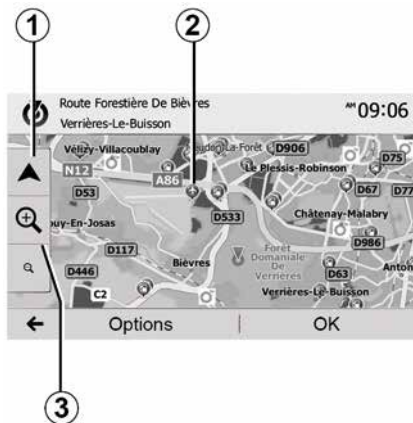

Chcete-li zobrazit mapu oblasti kolem aktuální polohy vozidla, stiskněte tlačítka „Vítejte“, „Nav“.

Dotkněte se obrazovky mapy.

Pro pohyb v navigační mapě mapu na obrazovce posunujte v požadovaném směru. Stiskněte **1** pro návrat k vaší aktuální poloze.

Stiskněte **3** pro přiblížení nebo oddálení.

Popis mapy

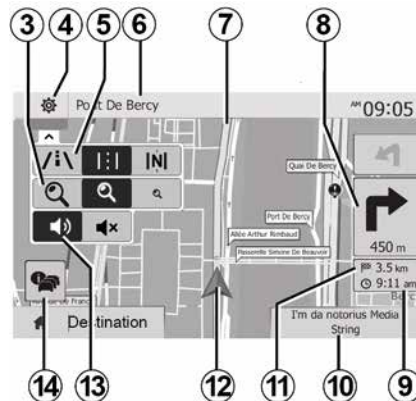

4. Možnosti zobrazení navigačního systému.

5. Přístup k různým režimům zobrazení:

- režim 3D;
- režim 2D;
- režim 2D sever (sever je na mapě vždy nahoře).

6. Název příští hlavní silnice nebo informace o příští směrové ceduli.

7. Trasa vypočítaná navigačním systémem.

8. Vzdálenost a směr příští změny směru.

9. Odhadovaný čas příjezdu.

10. Aktuálně poslouchaná média.

11. Vzdálenost zbývající do cíle cesty.

12. Poloha vozidla na mapě navigačního systému.

13. Aktivace/deaktivace hlasového navádění.

14. Dopravní informace. Stiskněte tuto oblast pro informace o různých nehodách na Vaší trase.

Poloha GPS

Tato funkce umožňuje zjistit zeměpisnou polohu zvolené polohy (adresa/zeměpisná šířka/délka).

Stiskněte požadované místo na obrazovce. Stiskněte „Možnosti“ a poté stiskněte „Informace“, abyste zjistili přesné umístění vybrané polohy.

Kartografické značky

Navigační systém používá symboly **2** k zobrazení bodů zájmu (POI) ➔ **41**.

ČTENÍ MAPY

„Kde jsem?“

2

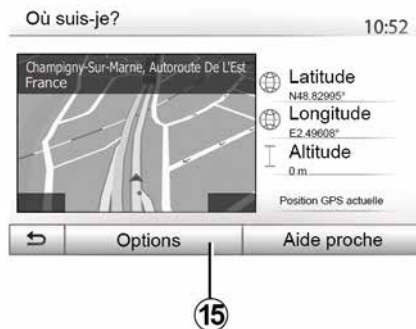

Tato funkce Vám umožňuje ověřit informace o aktuální poloze a vyhledat nejbližší POI. Funguje, pokud je GPS aktivovaný.

Pokud žádná trasa neprobíhá, stiskněte informační oblast **6** pro přístup k obrazovce „Kde jsem?“.

Tato obrazovka Vám poskytne následující informace:

- zeměpisná šířka;
- zeměpisná délka;
- nadmořská výška;
- číslo domu;
- Aktuální adresa.



Informace o dané zemi

Stiskněte tlačítko **15** a poté možnost „Informace podle země“.

Tato funkce umožňuje zobrazit informace o dané zemi podle Vaší aktuální polohy.

Tato obrazovka Vám poskytne následující informace:

- omezení rychlosti.

Omezení rychlosti na rychlostních silnicích jsou zobrazena. Zobrazené jednotky odpovídají aktivním regionálním parametrům. Nejsou-li k dispozici žádná data, zobrazí se místo tabulky a čísla „-“.

- Telefonní kód země;
- číslo tísňového volání;

- zákonná omezení platná v zemi;
- maximální povolená hladina alkoholu v krvi;
- povinná reflexní vesta;
- povinný hasicí přístroj;
- povinnost mít zapnutá světla po celý den;
- povinné náhradní žárovky;
- povinná lékárnička;
- povinný výstražný trojúhelník;
- povinná přilba pro motocyklisty;
- povinné sněhové řetězy v zimě;
- doporučené sněhové řetězy v zimě;
- povinné „zimní“ pneumatiky v zimě;
- doporučené „zimní“ pneumatiky v zimě;



„Assistance v okolí“

ČTENÍ MAPY

Tato funkce Vám umožňuje najít nejbližší pomoc od místa, na němž se právě nacházíte.

Klepnutím na tlačítko **16** otevřete novou obrazovku pro rychlé vyhledávání.



Informace na této obrazovce:

- opravná automobilů;
- zdravotnická a záchranná služba;
- policejní stanice;
- čerpací stanice.

Vyhledání cíle z této obrazovky → **22**.

NAVIGAČNÍ SYSTÉM

Navigační systém

Dostupnost závisí na zemi a/nebo platných předpisech. Navigační systém vypočítá vaši polohu pomocí následujících informací:

- z přijímače GPS/GPS;
- z digitální mapy.

Přijímač GPS

Navigační systém využívá satelitů GPS (Global Positioning System) obíhajících kolem Země.

Přijímač GPS přijímá signály vysílané několika satelity. Systém tak může lokalizovat vozidlo.

Poznámka: Po přesunu na velkou vzdálenost bez řízení (trajekt, železniční nákladní doprava) může systému trvat několik minut, než se přizpůsobí a vrátí do normálního provozu.

Digitální mapa

Digitální mapa obsahuje silniční mapy a plány měst, které systém potřebuje.

USB klíč USB „Mapa“.

Pro instalaci nejnovější verze vložte váš USB přenosný disk do počítače připojeného k internetu ➔ 80.

Poznámka: klíč USB není dodáván společně se systémem.

Vždy používejte pokud možno co nejnovější verzi.

Vložení klíče USB

Pokud je vaše vozidlo vybaveno, vložte USB přenosný disk do zásuvky **A** vašeho multimediálního systému.

Pokud vaše vozidlo není vybaveno USB zásuvkou na předním panelu multimediálního systému, vložte váš USB přenosný disk do zásuvky **B** vašeho vozidla. Další informace naleznete v uživatelské příručce.

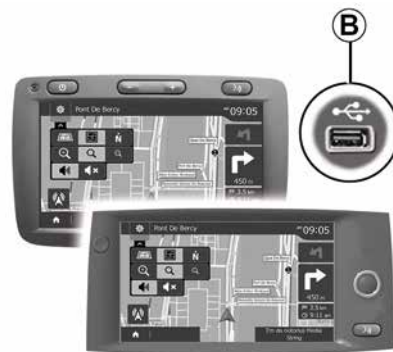

NAVÁDĚNÍ

Aktivovat navigaci

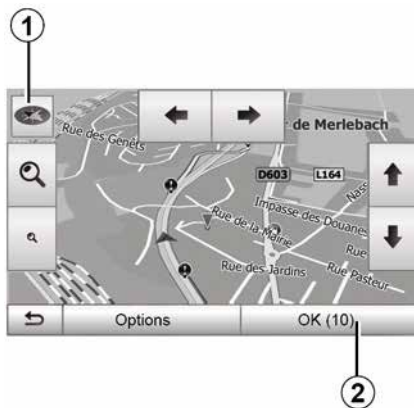

Po zadání cíle stiskněte tlačítko **2** nebo počkejte 10 sekund. Bude zahájena navigace.

Poznámka: S mapou můžete kdykoli pracovat posunutím v požadovaném směru nebo stisknutím obrazovky.

Naváděcí obrazovky



Systém Vám nabízí více možností pro navigační mapy.

Stisknutím tlačítka **3** změníte zobrazení mapy a otevřete rozbalovací nabídku. Vyberte si z nabízených druhů zobrazení:

- 2D ;
- 3D ;
- 2D sever.

Zobrazení mapy můžete také změnit stisknutím kompasu **1** na mapě.

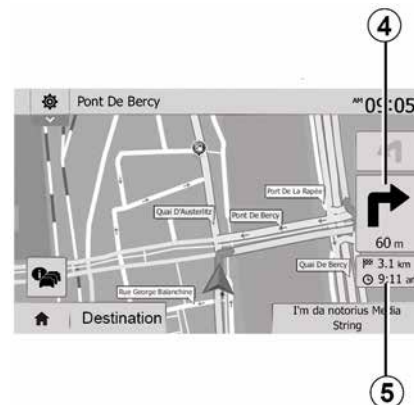

Režim celé obrazovky (2D, 3D nebo 2D sever)

Tento režim umožňuje zobrazit mapu navigace na celý displej.

Informace o době příjezdu a zbývající vzdálenosti do cíle uvádí **5**.

Indikace další změny směru je umístěna v oblasti **4**.

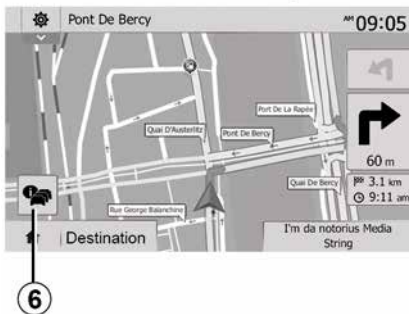

Mapa křižovatky

Během navádění před každou změnou směru.

Alternativní trasa

Systém Vám nabídne alternativní trasu v případě nehody nebo husté dopravy na trase. Podle potřeby stiskněte „Ano“ nebo „Ne“.

Souhrn dopravních informací

Během navádění můžete kdykoli získat dopravní informace stisknutím tlačítka **6**.

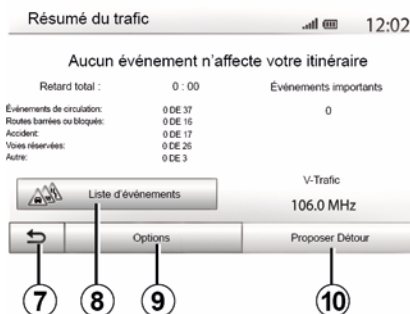

Na obrazovce se ukazují různé události na Vaší trase. Systém ukáže dobu zpoždění, o kterou tyto události mohou prodloužit Vaši trasu. Stisknutím tlačítka **8** změníte nastavení zobrazení událostí. Stisknutím tlačítka **10** aktivujete objížďku, stisknutím tlačítka **9** získáte přístup k možnostem dopravy nebo stisknutím tlačítka **7** se vrátíte k navigaci ➔ 27.

Poznámka: Dopravní informace závisí na předplatném a na kvalitě příjmu signálu.



Pohled na nájezdy na dálnici

Během navádění před každým nájezdem na dálnici systém zobrazí trojrozměrný pohled na nájezd.

Poznámka: U některých křižovatek se na mapě zobrazí pouze naváděcí šipka.

Po projetí nájezdem na dálnici se systém vrátí do normálního režimu.

NAVÁDĚNÍ

Změna jazyka hlasového navádění

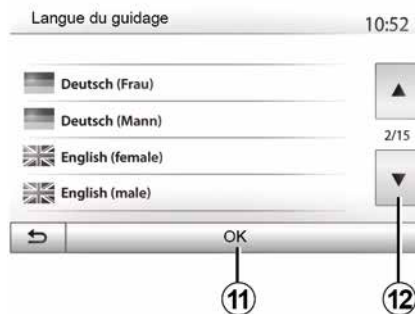

Stisknutím tlačítka „Domů“, „NAV“, „Možnosti“, „Nastavit jazyk“ změníte jazyk hlasových pokynů.

Procházejte seznam jazyků stisknutím tlačítka **12**. Vyberte požadovaný jazyk a stiskněte tlačítko **11** pro potvrzení.

Nastavení zvuku hlasového navádění: **→ 53**.

Poslech rádia během hlasového navádění

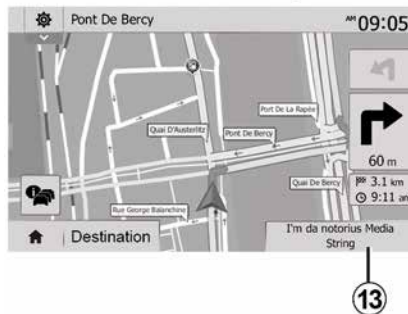

Pokud během hlasového navádění posloucháte rádio, systém před každou změnou směru dočasně ztlumí zvuk rádia, dokud neprojedete křižovatkou.

Během navigace můžete vstoupit na obrazovku poslechu rozhlasové stanice stisknutím tlačítka **13**. Pro návrat na navigační obrazovku stiskněte tlačítko **14**. Chcete-li se vrátit do hlavní nabídky, podržte stisknuté asi tři sekundy tlačítko **14**.

Detaily na trase



Tato funkce Vám umožní zobrazit naplánovanou trasu.

Zadejte cíl cesty a stiskněte „Domů“, „NAV“, „Trasa“.

Máte na výběr šest možností:

- „Upravit trasu“;
- „Vyhnout se“;
- « Přehled » ;
- „Smazat trasu“;
- „Další trasy“;
- « Trasa ».



Přehled trasy

Stiskněte „Vítejte“, „NAV“, „Trasa“, „Přehled“ a otevře se vám mapa s přehledem aktivní trasy.

Získáte následující informace:

- jméno a/nebo adresa cíle cesty;
- celkový čas potřebný pro ujetí trasy;
- celková vzdálenost trasy;
- zvláštní body a úseky trasy (např. mýtné brány, zpoplatněné silnice, dálnice atd.);
- alternativní trasy (např.: „Krátká“, „Rychlá“, „ekonomická“).

Stisknutím tlačítka **15** zobrazíte následující možnosti:

- „Varování“;
- „Konfigurace trasy“;
- „Nastavení mapy“;

- „Nastavení jazyka“;
- „Formát data“;
- « GPS » ;
- « Aktualizace mapy » ;
- „Provoz“.

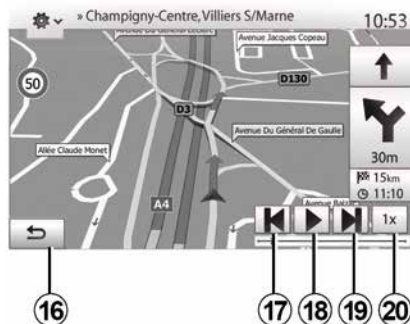

„Simulace navigace“

Na domovské obrazovce stiskněte tlačítka „Vítejte“, „NAV“, „Trasa“, „Přehled“, „Možnosti“, „Simulace navigace“ pro simulaci trasy, kterou pojedete do cíle.

- Spusťte nebo pozastavte simulaci stisknutím tlačítka **18**.
- Stisknutím tlačítka **20** zvýšíte rychlost simulace.
- Simulaci trasy můžete kdykoli opustit stisknutím tlačítka **16**.

- Chcete-li přejít na předchozí/následující manévř, stiskněte tlačítko **17** nebo **19**.

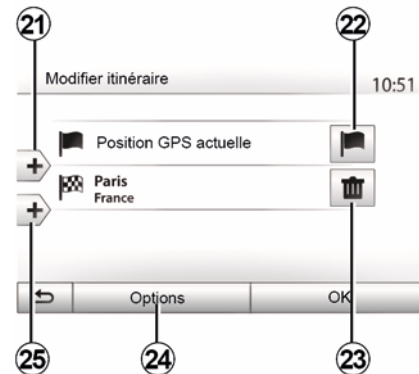

Etapy a cílové místo

Stisknutím „Vítejte“, „NAV“, „Trasa“, „Upravit trasu“ upravíte trasu přidáním, změnou nebo odstraněním etap.

Stiskněte tlačítko **21** pro přidání kroků a **25** pro přidání nového cíle. Pro určení cíle cesty existuje několik různých postupů → **21**

- Stisknutím tlačítka **23** odstraníte cíl.
- Stisknutím tlačítka **24** změníte pořadí seznamu.
- Stisknutím tlačítka **22** změňte adresu odjezdu trasy.

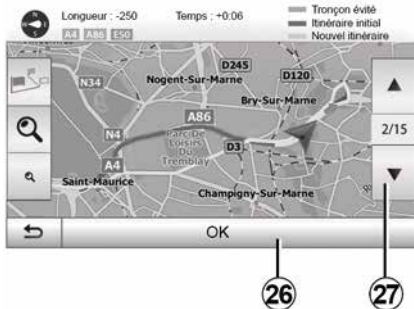

Zajížd'ky

Stiskněte tlačítko „Vítejte“, „NAV“, „Trasa“, „Vyhnut se“ pro provedení objížd'ky. Podle požadované zajížd'ky stiskněte oblast seznamu.

Chcete-li změnit oblast, stiskněte tlačítko **27**.

Novou trasu potvrďte stisknutím tlačítka **26**.

Vymazání trasy

Probíhající navádění můžete kdykoli zastavit.

Stisknutím tlačítek „Vítejte“, „NAV“, „Cíl“, „Trasa“, „Smazat trasu“ zrušíte aktivní trasu.

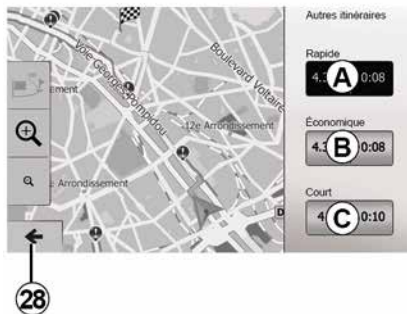

Alternativní trasy

Tato část umožňuje změnit způsob plánování trasy. K dispozici jsou tři režimy, které umožňují změnit způsob plánování trasy:

- « Rychlá » ;
- „Ekonomická“;
- « Krátká ».

Stiskněte tlačítko „Vítejte“, „NAV“, „Trasa“, „Jiné trasy“ a poté **A**, **B** nebo **C** pro potvrzení nové trasy. Stisknutím **28** se vrátíte na předchozí obrazovku → **27**.



« Trasa »

Tato funkce Vám umožní zobrazit popis silnic. Zobrazí se několik detailů trasy:

- šipky změny směru,
- číslo silnice,
- vzdálenost k další odbočce.

Stisknutím tlačítka **29** seřadíte podrobnosti trasy:

- souhrnem.

Zobrazí pouze hlavní body na trase (start, cíl), celkovou vzdálenost, zbývající čas a hodinu příjezdu.

- Podle standardního popisu.

Zobrazí všechny kroky a údaje na cedulích, čísla silnic, jména ulic a vzdálenost. Rovněž zobrazí informace

NAVÁDĚNÍ

2 a upozornění, jako např. názvy etap, které zadal řidič, omezení (přístupu nebo v úkonech), přehlédnutá oblíbená nastavení uživatele apod.

– Podle seznamu silnic.

Rozdělí trasu na detailní popis jmen a čísel silnic. Také zobrazí délku, průměrný směr a trvání trasy. V tomto režimu se nezobrazují body na trase.

„Konfigurace trasy“

Tato sekce Vám umožňuje zvolit parametry trasy → 27.

NASTAVENÍ MAPY

Úprava režimu zobrazení

Tato funkce umožňuje přepnout zobrazení mapy do režimu perspektivy 3D nebo v pohledu shora dolů 2D a v pohledu se severem vždy nahoře.

Stiskněte tlačítka „3D“, „2D“ nebo „2D sever“.

Nastavení výchozího pohledu

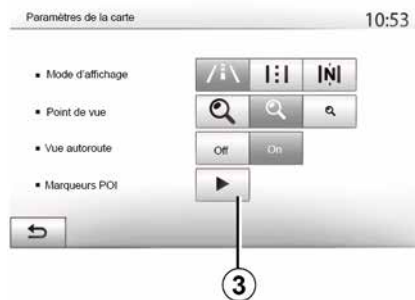

Pomocí této funkce můžete měnit základní zoom a naklonění. Stiskněte požadovaný zoom ze tří dostupných rovin.

Zobrazení dálnice

Tato funkce umožňuje aktivovat/deaktivovat zobrazení dálnice.

Stisknutím „Zapnout“ aktivujete funkci nebo stisknutím „Vypnout“ funkci deaktivujete.

Zobrazit body zájmu

Můžete zvolit zobrazení určitých bodů zájmu (viditelných v měřítku 100 m) na mapě.

Pro přímý přístup k této funkci stiskněte tlačítko **3** pro zobrazení bodů zájmu na mapě:

- Ubytování
- Letiště
- Automobil
- Obchody
- Kavárna nebo bar
- ...

Chcete-li zobrazit nebo skrýt body zájmu, stiskněte tlačítko „Zapnout“ nebo „Vypnout“.

Klepnutím na název bodu zájmu otevřete seznam jeho podkategorií.

Poznámka: V zemích, kde není k dispozici soubor map, můžete funkci navigačního systému deaktivovat. Na „Domovské stránce“ v nabídce „Nastavení“, „Systém“ stiskněte tlačítko „Vypnout“ naproti „Navigace“ pro deaktivaci funkce navigace.

SPRÁVA OBLÍBENÝCH

Vytvoření nové položky

2



Chcete-li otevřít nabídku cílů, stiskněte tlačítka „Vítejte“, „Nav“, „Cíl“. Pro zadání cíle cesty máte k dispozici několik postupů:

- « Adresa » → 21.
- „Body zájmu“ → 21.
- « Historie » → 21.
- „Oblíbené“: přístup k uloženým cílům.
- „Hledat na mapě“ → 21.
- « Souřadnice » → 21.



Vždy po potvrzení adresy ji systém lokalizuje na mapě. Stiskněte tlačítko „Možnosti“ a poté stiskněte možnost „Přidat k oblíbeným“ pro přidání cíle do Oblíbených.

Před uložením oblíbeného cíle cesty můžete pomocí numerické klávesnice změnit jeho jméno.

Uspořádání seznamu



Seznam oblíbených cílových míst můžete uspořádat podle jména, vzdálenosti, nebo je můžete všechna současně zobrazit na mapě. Stiskněte Možnosti.

Vymazání oblíbených cílových míst

Stiskněte oblíbené cílové místo, které chcete vymazat. Stiskněte tlačítko „Možnosti“, „Smazat oblíbené“ a potvrďte vymazání stisknutím tlačítka „Smazat“.

Chcete-li odstranit všechny oblíbené cíle, stiskněte „Možnosti“ a poté stiskněte „Smazat vše“. Toto smazání

SPRÁVA OBLÍBENÝCH

potvrďte stisknutím tlačítka „Smazat vše“.

Vyhledání oblíbeného cíle cesty

Tato funkce umožňuje najít oblíbený cíl cesty ze seznamu podle jména.

Stiskněte „Hledat“ a pomocí digitální klávesnice zadejte název oblíbeného cíle.

PŘÍDAVNÉ AUDIO ZDROJE

Systém je vybaven dvěma typy
přídavných vstupů:

- pro připojení externího zdroje zvuku (přehrávač MP3, přenosný hudební přehrávač, klíč USB, telefon atd.);
- s Bluetooth® (přenosný přehrávač Bluetooth®, telefon Bluetooth®).

→ 7.

Funkční principy a připojení

Existují dva typy připojení:

- přípojka USB;
- přípojka Jack.

Připojte váš přenosný digitální audio přehrávač do zásuvky odpovídající typu vašeho zařízení.

Po připojení konektoru typu USB nebo Jack systém automaticky rozpozná přídavný zdroj.

Poznámka: používané přenosný disk USB musí být zformátován za použití systému FAT32 a mít maximální kapacitu 32GB. Některé formáty nemusí být kompatibilní se systémem.



Vyberte přídavný zdroj

Pro výběr vstupního zdroje stiskněte **1**.

Okamžitě se zobrazí seznam dostupných vstupních zdrojů:

- USB: klíč USB, přehrávač MP3, telefon atd.
- audio zařízení;
- BT: zařízení Bluetooth®;



S externím zařízením manipulujte, když to dovolí dopravní situace.

Za jízdy přenosný audio přehrávač uložte (hrozí jeho vymrštění při prudkém zabrzdění).

- Video: USB přenosný disk (soubor MP4);
- AUX: přípojka Jack 3,5 mm.

V režimu navigace nebo při poslechu rádia vyberte pomocný zdroj zvuku stisknutím tlačítka „Domů“ a poté tlačítka „Média“.

Systém přehraje poslední poslouchanou skladbu.

PŘÍDAVNÉ AUDIO ZDROJE

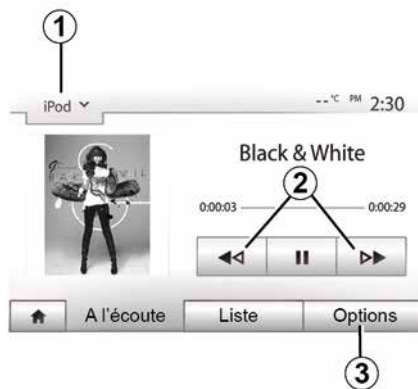

Audio formáty

Multimediální systém rozpoznává pouze formáty MP3 a WMA.

Poznámka: některé formáty a rozlišení nemusí být kompatibilní s multimediálním systémem.

Zrychlené vyhledávání

Dlouhým stisknutím tlačítka **2** se rychle posunete vpřed nebo vzad. Přehrávání se znovu spustí při uvolnění tlačítka.

Opakování

Tato funkce umožňuje opakování jedné skladby nebo všech skladeb. Stiskněte tlačítko **3** a poté „Vypnuto“, „Skladba“, „Složka“ nebo „Vše“.

Poslech v náhodném pořadí

Tato funkce umožňuje poslouchat všechny skladby v náhodném pořadí. Stiskněte tlačítko **3** a poté „Zapnout“ nebo „Vypnout“.

Přídavný vstup: port USB, Bluetooth®

Připojení: USB a přenosný digitální audio přehrávač

Připojte zástrčku přenosného digitálního audio přehrávače do vstupu USB jednotky.

Po připojení USB přenosného digitálního přehrávače se zobrazí menu „USB“. Může se zobrazit model nebo menu přenosného digitálního audio přehrávače.

Poznámka: Nemusí být možné připojit některé typy přenosných digitálních audio přehrávačů.

Použití

Vyberte přenosný digitální audio přehrávač v posuvném seznamu **1** na obrazovce multimediálního systému, potom stiskněte požadovaný seznam skladeb nebo skladbu.

Po připojení již u některých modelů nebudete moci přímo ovládat přenosný digitální audio přehrávač. Pomocí tlačítek na předním panelu vašeho multimediálního systému vyberte zvukové soubory.

Nabíjení přes port USB

Po zapojení USB konektoru přenosného digitálního audio přehrávače do USB zásuvky systému můžete během jeho používání dobíjet akumulátor nebo udržovat úroveň jeho nabití.

Poznámka: Některá zařízení po připojení ke vstupu USB multimediálního systému akumulátor nedobíjejí ani neudržují úroveň jeho nabití.



Pro správnou funkčnost aplikace doporučujeme použít kabely USB doporučené výrobcem telefonu.

Připojení: Bluetooth®

Po připojení Bluetooth® se zobrazí nabídka „BT“ ➔ **56**.

Použití

Vyberte „BT“ z rozbalovacího seznamu **1** a poté stiskněte v seznamu přehrávání nebo požadovanou zvukovou stopu na obrazovce multimediálního systému.

Všechny skladby z Vašeho přístroje Bluetooth® je možné vybrat přímo na obrazovce multimediálního systému.

PŘÍDAVNÉ AUDIO ZDROJE

Poznámka: Po připojení již přenosný audio přehrávač nelze ovládat tlačítky na přehrávači. Musíte použít tlačítka na přední straně Vašeho systému.



Výběr skladby

Pro výběr skladby uvnitř složky stiskněte „Seznam“ a poté v tomto seznamu vyberte skladbu **A**.

Chcete-li se vrátit na předchozí úroveň v hierarchii složek, stiskněte **4**.

Ve výchozím nastavení jsou alba seřazena dle abecedy.

Dle typu digitálního přenosného přehrávače můžete výběr upravit podle složky a souborů.

Poznámka: pro snazší vyhledávání hudby je nevhodnější použít připojení USB.

Přídavný vstup: zásuvka Jack

Připojení

Připojte audio zařízení k přípojce Jack.

Použití

Vyberte „AUX“ z rozbalovací nabídky **1**, poté vyberte požadovanou skladbu na svém přehrávači.

Na displeji systému se nezobrazí žádné jméno interpreta ani název skladby.

Pro výběr skladby musíte přímo pracovat s Vaším audiopřehrávačem při zastaveném vozidle.



Kvalita zvuku z analogového zdroje (AUX) je normálně nižší, než kvalita zvuku ze zdrojů digitálních (USB, Bluetooth®).

POSLECH RÁDIA

Volba vlnového rozsahu

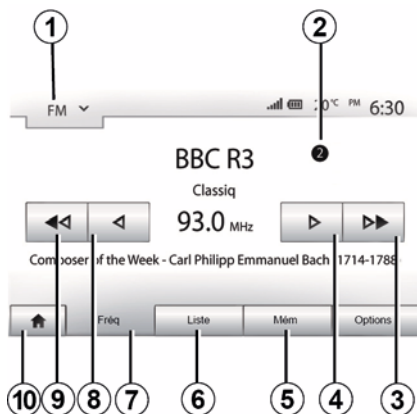

Volba vlnového rozsahu:

- Stiskněte tlačítko **1**;
- Vyberte vlnový rozsah „FM“, „AM“ nebo „DAB“ stisknutím požadovaného pásma.

Zvolte rozhlasovou stanici FM, AM nebo DAB.

Pro volbu stanice existuje několik způsobů.

Po výběru vlnového pásma vyberte režim stisknutím záložek **5**, **6** nebo **7**.

Jsou k dispozici různé způsoby vyhledávání:

- Režim „Frekvence“ (karta **7**);

- Režim „Seznam“ (záložka **6**);
- Režim „Preset“ (karta **5**).

Tyto režimy je možné měnit pomocí ovládání pod volantem.

Poznámka: Značka **2** označuje pozici aktuálně přehrávané rozhlasové stanice ve vašem uloženém seznamu.

Režim „Frekvence“

Tento režim umožňuje ručně nebo automaticky vyhledávat rádiové stanice prohledáváním zvolených frekvencí. Vyberte režim „Frekvence“ stisknutím tlačítka **7**.

Pro prohledávání frekvencí:

- ručně procházejte frekvence v krocích opakovaným stisknutím tlačítek **4** nebo **8**;
 - automaticky přejděte na další stanici stisknutím tlačítka **3** nebo **9**;
- V případě potřeby po každém zastavení úkon vyhledávání zopakujte.

Na další stanici můžete přepnout i otočením ovládacího kolečka pod volantem.

Poznámka: Chcete-li se vrátit na uvítací obrazovku, stiskněte tlačítko **10**.

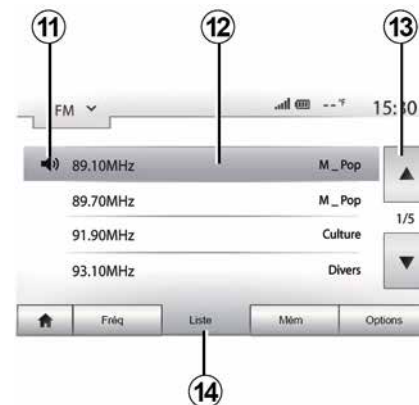

Režim „Seznam“

Zvolte režim Seznam stisknutím tlačítka **14**.

Tento funkční režim umožňuje snadno vyhledat stanici, jejíž název znáte, v seznamu seřazeném podle abecedy (pouze pro rozsah FM a DAB).

Vyberte požadovanou stanici stisknutím oblasti **12**.

Stisknutím tlačítka **13** pro procházení všemi stanicemi.

Poznámka: symbol **11** označuje stanici, kterou právě posloucháte.

POSLECH RÁDIA

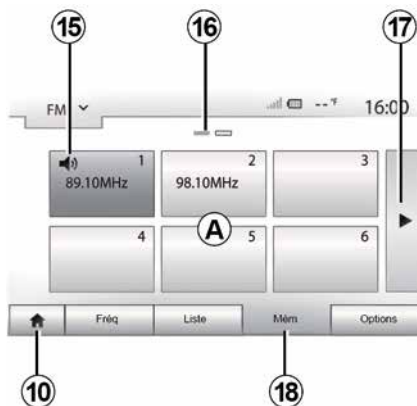

Názvy rozhlasových stanic, které nepoužívají RDS, se na obrazovce nezobrazí. Uvedena bude pouze jejich frekvence na konci seznamu.

Režim „Preset“

Vyberte režim „Preset“ stisknutím tlačítka **18**.

Tento režim umožňuje na požádání vyvolat ty stanice, které jste již uložili (viz informace o „Uložení stanice“ v této části).

Stisknutím jednoho z tlačítek v oblasti **A** vyberte uloženou stanici.

Poznámka: Chcete-li se vrátit na uvítací obrazovku, stiskněte tlačítko **10**.

Uložení stanice do paměti

Vyberte rádiostanici některým z výše popsaných způsobů. Stiskněte a podržte jedno z tlačítek v oblasti **A**.

Pro každé vlnové pásmo je možné do paměti uložit až dvanáct stanic. Pokud změníte oblast pomocí funkce „RDS“, uložené stanice nebudou automaticky aktualizovány. Musíte znovu uložit právě přehrávanou stanici.

Poznámka: symbol **15** označuje stanici, kterou právě posloucháte.

Značka **16** ukazuje počet stránek obsažených v této sekci.

Pro přechod na další stránku stiskněte tlačítko **17**.

Nastavení rádia

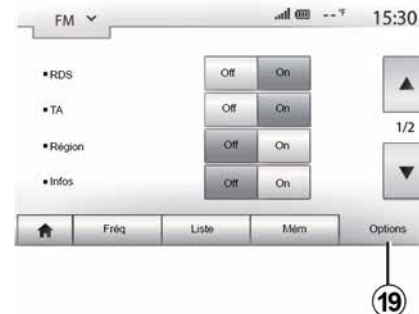

Zobrazte nabídku nastavení stisknutím tlačítka **19**. Funkce můžete aktivovat nebo deaktivovat stisknutím tlačítka „Zapnout“ nebo „Vypnout“ (konfigurační nabídka se mění podle pásma).

K dispozici jsou následující funkce:

- « RDS » ;
- „TA“ (dopravní informace);
- « Region » ;
- „Informace“;
- « AM » ;
- « DLS » ;
- „Oznámení“;
- „Seznam aktualizací“.

POSLECH RÁDIA

« RDS »

Funkce „RDS“ přijímá informace vysílané právě přehrávanou rozhlasovou stanicí.

Váš systém může zobrazovat název rozhlasové stanice a textové zprávy jakož i přijímat dopravní varování nebo jiné informace.

Když je aktivována funkce „RDS“, automaticky se aktivuje přeladění frekvence (AF).

Dopravní informace se obecně zasílají prostřednictvím „RDS“.

Poznámka: ne všechny rádiové stanice tuto funkci umožňují.

Nepříznivé podmínky příjmu mohou někdy způsobit nepříjemné opoždění změn frekvence. V tom případě deaktivujte automatické sledování změny frekvencí.

„TA“ (dopravní informace)

Některé z rozhlasových stanic „FM“ a „DAB“ neustále aktualizují dopravní informace. Tato funkce (je-li aktivována) umožňuje multimediálnímu systému tyto aktuální dopravní informace vyhledat a automaticky přehrávat.

Poznámka: automatické vysílání dopravních informací je deaktivováno,

když je audiosystém nastaven na pásmo „AM“.

Vyberte rozhlasovou stanicí, která vysílá dopravní informace. Pokud posloucháte hudbu z jiného zdroje (USB přenosný disk, Bluetooth® atd.), systém se automaticky přepne na rádio, pokud je přijato dopravní hlášení.

Dopravní informace jsou přehrány automaticky a přednostně bez ohledu na poslouchaný zdroj.

Aktivaci funkce provedete volbou „Zapnuto“, deaktivaci volbou „Vypnuto“.

« Region »

Toto nastavení umožňuje příjem specifických oblastních programů. Dočasně deaktivuje automatické ladění frekvence (AF) v rádiu, které používá oblastní frekvence.

Posluchač může stále poslouchat svůj program, i když přijímá slabší signál.

Poznámka:

- nastavení „Region“ platí pouze pro aktuálně přehrávanou rozhlasovou stanicí;
- některé radiostanice vysílají na regionálních frekvencích. V takovém případě:
 - s aktivovaným režimem „Region“: systém se nepřepne na vysílač pro

novou oblast, ale normálně se přepne mezi vysílači počáteční oblasti;
– S deaktivovaným režimem „Region“: systém přepne na vysílač pro novou oblast, i když je vysílaný program jiný.

„Zprávy“

Je-li tato funkce aktivována, lze automaticky spustit poslech zpráv vysílaných určitými stanicemi „FM“ nebo „DAB“.

Pokud poté vyberete jiný zdroj, vysílání vybraných programů přeruší přehrávání těchto zdrojů.

Aktivaci funkce provedete volbou „Zapnuto“, deaktivaci volbou „Vypnuto“.

« AM »

Pásmo „AM“ můžete aktivovat nebo deaktivovat.

Aktivaci funkce provedete volbou „Zapnuto“, deaktivaci volbou „Vypnuto“.

„DLS“

Pouze v režimu „DAB“.

Některé rozhlasové stanice vysílají textové informace vztahující se k právě poslouchanému programu (například název skladby).

POSLECH RÁDIA

„Aktualizace seznamu“

Pro aktualizaci seznamu rádiových stanic a získání nejnovějších stanic stiskněte „Spustit“.

Poznámka: Je-li to možné, po zapnutí systému nejprve aktualizujte seznam „DAB“.

« Simulcast »

Pokud dojde ke ztrátě digitálního signálu, v závislosti na zemi provede tato funkce přepnutí ze stanice DAB na odpovídající stanici FM.

Pokud je aktivována funkce „Simultánní vysílání FM/DAB“, může dojít k prodlevě několika sekund při přepínání z FM na DAB nebo z DAB na FM a mohou se projevovat rozdíly v hlasitosti zvuku.

Jakmile bude mít systém opět k dispozici digitální signál, automaticky se přepne zpět na rádio DAB.

Poznámka: Během simulcastu před názvem stanice předchází „FM>“.

„Priorita DAB“

Tato funkce (dostupná pouze v některých zemích) umožňuje výběr stanice FM (pokud je požadovaná rozhlasová stanice dostupná také v digitální podobě) a přepnutí na

příslušnou stanici DAB za účelem vylepšení kvality zvuku.

Poznámka: když je priorita DAB, před názvem stanice je „DAB>“.

„Prezentace“

V závislosti na zemi vám tato funkce při poslechu určitých rádiových stanic DAB umožňuje zobrazit informace o programu, hudbě nebo počasí namísto loga.

V závislosti na poslouchané digitální rádiové stanici může odesílat obrázky obsahující vizuální informace o těchto prvcích.

Poznámka: tyto informace jsou dostupné pouze pro určité radiostanice.

VIDEO

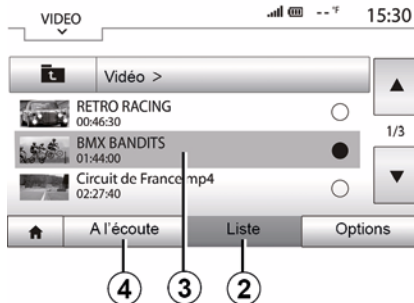

3

Video

V závislosti na zemi a/nebo platném předpisu může být systém schopen přehrávat video soubory uložené na vašem USB přenosném disku.

Vložte svůj přenosný disk USB do multimediálního systému. V nabídce „Média“ vyberte požadovaný režim „Vidéo“ 1.

Poznámka:

- některé formáty videa nemusí být kompatibilní se systémem;
- Jednotka USB musí být naformátována na formát FAT32 a mít minimální kapacitu 8 GB a maximální kapacitu 32 GB;

– výše popsané vstupní zdroje se mohou lišit.

Režim „Seznam“

Stisknutím záložky „Seznam“ 2 zobrazíte dostupná videa. Vyberte video, které si chcete prohlédnout, stisknutím oblasti 3. Vybrané video se přehraje automaticky.

Režim „Naslouchání“

Stisknutím záložky „Přehrát“ 4 spustíte vybrané video.

Během prohlížení videa můžete:

- stiskněte tlačítko 8 pro restart videa od začátku, dalším stisknutím tlačítka 8 otevřete předchozí video;
- pozastavit stisknutím 7,
- otevřít další video stisknutím 6,
- použijte posuvník 5 pro rychlý pohyb nahoru a dolů;

VIDEO

3



- zobrazte video na celé obrazovce stisknutím tlačítka **9**;
- upravte jas obrazovky stisknutím tlačítka **10**. Zobrazí se ovládací lišta, na které můžete provést nastavení. Když stisknete obrazovku mimo lištu, lišta zmizí a budete moci pokračovat v přehrávání videa.
- stisknutím tlačítka **11** se vrátíte do předchozí nabídky.



Přehrávání videa je možné pouze ve stojícím vozidle.

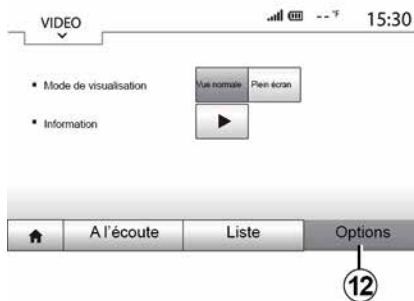

Režim „Možnosti“

Stisknutím karty „Možnosti“ **12**:

- otevřete nastavení přehrávání;
- zobrazte podrobné informace o video (název, žánr, datum atd.)

NASTAVENÍ ZVUKU

Úprava hlasitosti dle rychlosti („Hlasitost/rychlost“)

Když Vaše vozidlo přesáhne rychlost 40 km/h, zvýší se hlasitost o něco víc, než původně nastavená hlasitost.

Nastavte poměr hlasitost/rychlost stisknutím tlačítka v oblasti **1**.

Tuto funkci můžete deaktivovat stisknutím „Vypnout“.

„Hlasitost“

Stisknutím „Zapnout“ nebo „Vypnout“ aktivujete/deaktivujete funkci hlasitosti, která umožňuje zesílit basy a výšky.

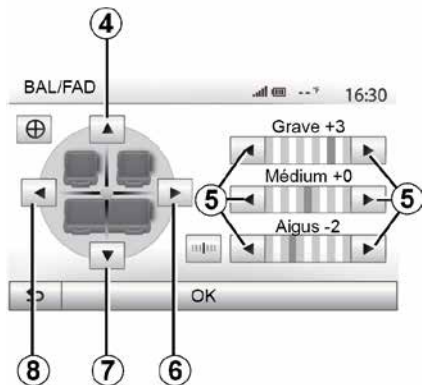

Rozdělení vpravo/vlevo a vepředu/vzadu

Stisknutím tlačítek **6** nebo **8** upravte vyvážení zvuku vlevo/vpravo.

Stisknutím tlačítek **4** nebo **7** upravte vyvážení zvuku vpředu/vzadu.

Po nastavení vyvážení potvrďte stisknutím tlačítka „OK“.

Basy, střed, výšky

Pomocí šipek **5** nastavte úroveň basů, středů a výšek.

Po provedení úprav potvrďte stisknutím „OK“.

Zvukové preference

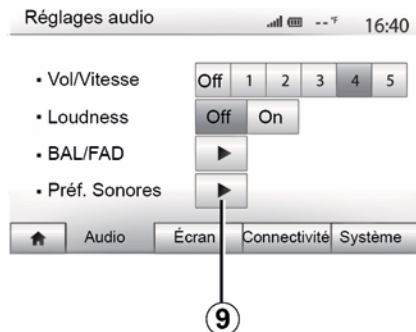

Zobrazte nabídku předvoleb zvuku stisknutím **9**.

Hlasitost každého zvuku můžete nastavit nezávisle:

- « Audio » ;
- « TA » ;
- « Navigace » ;
- „Tel“;
- „Vyzváněcí tón“ (telefonu).

Stiskněte „+“ nebo „-“.

Stisknutím tlačítka **11** resetujete všechny předvolby zvuku.

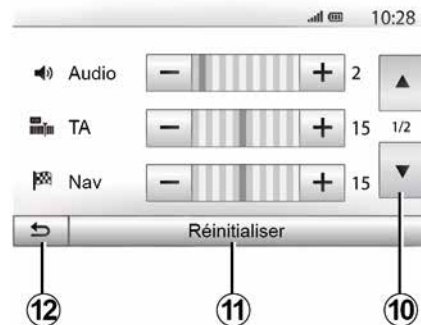

Stisknutím tlačítka **10** se přesunete na další stránku.

Stisknutím tlačítka **12** se vrátíte na předchozí obrazovku.

SPÁROVÁNÍ A PŘIPOJENÍ TELEFONU

Párování, zrušení párování zařízení Bluetooth®

Spárování dalšího telefonu Bluetooth®

Pro používání systému hands-free musíte při prvním použití Váš mobilní telefon Bluetooth® spárovat s vozidlem.

Po spárování systém rozpozná a zapamatuje si telefon Bluetooth®. Se systémem hands-free můžete spárovat až pět chytrých telefonů, ale k hands-free může být připojen vždy pouze jeden.

Spárování probíhá přímo přes multimediální systém nebo přes telefon.

Zkontrolujte, zda jsou systém i telefon zapnuté. Také se přesvědčte, že máte v chytrém telefonu aktivní Bluetooth®, a že je telefon „viditelný“ a rozpoznatelný pro ostatní přístroje (další informace naleznete v manuálu telefonu).



Funkce systému hands-free mohou být při použití některých značek a typů telefonů částečně nebo zcela nekompatibilní se systémem vozidla.



Spárování telefonu Bluetooth® s multimediálním systémem

- Aktivujte připojení telefonu Bluetooth®;
- Stiskněte tlačítko „Nastavení“, „Připojení“, „Vyhledat zařízení Bluetooth“;
- zkontrolujte, zda je Váš telefon aktivní a viditelný na lince Bluetooth®;

- vyberte svůj telefon ze seznamu zařízení nalezených systémem;
- Na obrazovce telefonu se zobrazí zpráva.



Seznam kompatibilních telefonů naleznete na stránkách <https://renault-connect.renault.com>.



Z bezpečnostních důvodů provádějte tuto manipulaci při stojícím vozidle.

Podle zvoleného telefonu můžete spárování autorizovat stisknutím tlačítka „Zrcadlit“, „Spárovat“ nebo „Připojit“.

- Podle zvoleného telefonu zadejte kód zobrazený na obrazovce multimediálního systému na klávesnici vašeho telefonu;
- Na displeji telefonu se zobrazí druhá zpráva, která nabídne automatické spárování s multimediálním systémem při dalším použití. Toto povolení potvrďte, abyste už nemuseli celý proces opakovat.

SPÁROVÁNÍ A PŘIPOJENÍ TELEFONU

Během párování a v závislosti na typu telefonu vás může systém vyzvat k potvrzení přenosu telefonního seznamu a seznamu hovorů do multimediálního systému.

Po potvrzení přenosu budete mít seznamy k dispozici v multimediálním systému. Další možností je povolit automatické sdílení telefonního seznamu a seznamu hovorů. Systém si seznamy při budoucích párováních převede sám.

Poznámka: Paměť multimediálního systému je omezená, takže je možné, že se do ní seznamy nepřenese celě.

Váš chytrý telefon je nyní spárován s multimediálním systémem.

Poznámka: Doba párování se u jednotlivých značek a modelů telefonů liší.

Pokud se párování nezdaří, úkon opakujte. Pokud systém váš telefon při vyhledávání zařízení s rozhraním Bluetooth® nevidí, přečtěte si návod k použití telefonu.

Spárování telefonu Bluetooth® s multimediálním systémem z telefonu

- Aktivujte připojení Bluetooth® Vašeho telefonu a systému.
- V hlavní nabídce multimediálního systému stiskněte tlačítko „Nastavení“, „Připojení“, „Autorizovat

externí zařízení“. Takto systém zviditelníte pro ostatní telefony Bluetooth®;

- na obrazovce se objeví zpráva zobrazující heslo a zbyvající dobu, po kterou je systém viditelný;
- Ve svém telefonu zobrazte seznam dostupných přístrojů Bluetooth®.
- vyberte multimediální systém z dostupných přístrojů po vyhrazenou dobu a použijte klávesnici vašeho telefonu pro zadání hesla zobrazeného na obrazovce systému (podle typu telefonu).

Na displeji telefonu se zobrazí zpráva s upozorněním, že telefon je spárován s multimediálním systémem.

Poznámka: Doba párování se u jednotlivých značek a modelů telefonů liší.

Pokud se párování nezdaří, úkon opakujte.



Při zapnutí systému bude k multimediálnímu systému automaticky připojen poslední spárovaný přístroj.



Cílem Vašeho hands-free systému telefonu je usnadnit komunikaci a omezit rizikové faktory, které však nemohou být úplně eliminovány. Bezpodmínečně dodržujte zákony, které jsou platné v zemi, ve které se nacházíte.

Odeberte Bluetooth® telefon z multimediálního systému

Odebráním odstraníte telefon z paměti systému hands-free.

V hlavní nabídce stiskněte „Nastavení“, „Připojení“ a poté „Zobrazit zařízení Bluetooth“. U názvu chytrého telefonu, který chcete odebrat, stiskněte ikonu „odpadkového koše“ **1**. Svou volbu potvrďte stisknutím „OK“.

Odeberte všechny Bluetooth® telefony z multimediálního systému

Z paměti systému hands-free lze rovněž odstranit všechny telefony, které jste se systémem spárovali. V hlavní nabídce stiskněte „Nastavení“, „Připojení“, „Zobrazit zařízení Bluetooth“ a poté „Možnosti“ a

SPÁROVÁNÍ A PŘIPOJENÍ TELEFONU

„Smazat vše“. Potvrďte smazání všech spárovaných telefonů stisknutím „OK“.



„Změnit heslo“

Spárování telefonů Bluetooth® lze povolit čtyřmístným kódem, který si sami nastavíte.

V hlavní nabídce stiskněte tlačítko „Nastavení“ a poté „Bluetooth®Změnit heslo“.

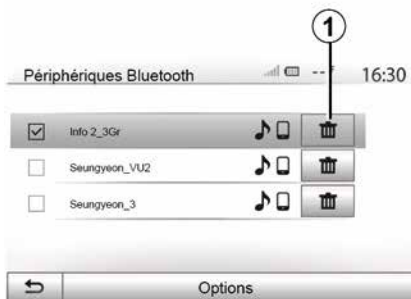

« Smartphone »

Tato funkce, která je přístupná na druhé stránce nabídky „ Připojení “, umožňuje přístup k nápovědě pro aktivaci a ovládání hlasových příkazů ➔ 61.

Připojení a odpojení zařízení Bluetooth®

Připojení spárovaného telefonu Bluetooth®

Před připojením telefonu k telefonnímu systému hands-free musí být spárován ➔ 54.

Váš telefon musí být připojen k systému handsfree, aby byl možný přístup ke všem jeho funkcím.

Automatické připojení

Po spuštění systému hands-free systém vyhledá spárované telefony nacházející se v blízkosti hands-free sady (toto hledání může trvat až minutu). Automaticky se připojí na naposledy připojený telefon, jestliže:

- je aktivováno připojení Bluetooth® telefonu;
- jste během předchozího spárování povolili automatické připojení telefonu na systém.

Poznámka:

- Pokud během připojování probíhá hovor, je tento hovor automaticky přeměřován do reproduktorů vozidla;
- za účelem bezproblémového automatického rozpoznání zařízení se doporučuje přijmout a povolit všechny zprávy, které se na telefonu při jeho párování se systémem zobrazí.

Ruční připojení

V hlavním menu proveďte následující kroky:

- stiskněte „Tel.“;
- stiskněte možnost „Zobrazit zařízení Bluetooth“;
- vyberte název telefonu, který chcete připojit.

Váš telefon je připojen na multimediální systém.

SPÁROVÁNÍ A PŘIPOJENÍ TELEFONU

Neúspěšné připojení

V případě, že se připojení nezdaří, zkontrolujte prosím, zda:

- Váš přístroj je zapnutý;
- přístroj je konfigurován pro přijetí požadavku na automatické připojení do systému;
- baterie Vašeho přístroje není vybitá;
- Váš telefon už byl předběžně spárován se systémem hands-free;
- funkce Bluetooth® Vašeho přístroje a systému je aktivní.

Poznámka: Používáním systému hands-free po delší dobu se baterie zařízení vybíjí rychleji.

Změna připojeného telefonu

Kdykoli můžete přístroj Bluetooth® připojit nebo odpojit.

V hlavní nabídce stiskněte „Telefon“ a poté „Nastavení“ a „Seznam zařízení“.

Vyberte přístroj, který má být připojen, a potvrďte svou volbu stisknutím „OK“.

U názvu vašeho telefonu se objeví malá značka **1** indikující, že spojení bylo správně navázáno.

Odpojení připojeného telefonu



Chcete-li odpojit telefon od vašeho multimediálního systému, vyberte název zařízení. Malá značka **1** zmizí.

Pokud ve chvíli odpojení Vašeho telefonu probíhá hovor, komunikace bude automaticky přesměrována pouze na Váš telefon.

SPRÁVA HOVORŮ

Seznam kontaktů v telefonu



V nabídce „Telefon“ stisknete **1** pro prohlížení seznamu menu, a poté stisknete „Kontakty“ pro přístup do telefonního seznamu systému.

Používání seznamu kontaktů v telefonu

Můžete používat údaje z telefonního seznamu uloženého v paměti telefonu.

Jakmile spojíte systém s telefonem Bluetooth® pomocí bezdrátové technologie Bluetooth®, přenesou se telefonní čísla z Vašeho telefonu do seznamu systému, pokud jsou kontakty uloženy v paměti Vašeho telefonu.

Poznámka: u některých telefonů vás systém může během párování požádat o potvrzení přenosu telefonního seznamu do systému.

Vytočení čísla ze seznamu

Jakmile naleznete v seznamu kontakt, na který chcete volat, vyberte číslo, na které chcete volat, a zahajte hovor.

Vyhledání kontaktu v seznamu

Stisknete tlačítko **2** a poté pomocí digitální klávesnice zadejte příjmení nebo jméno kontaktu, který hledáte.



Podle značky a modelu Vašeho telefonu nemusí přenos kontaktů do multimediálního systém fungovat.



Doporučujeme Vám pro zadání čísla nebo pro vyhledání kontaktu zastavit.

Volání, přijetí hovoru

Volání ze seznamu kontaktů telefonu



S připojeným telefonem z nabídky „Telefon“ vyberte možnost „Telefonní seznam“ z rozbalovací nabídky „**1**“.

Vyberte kontakt (nebo preferované číslo, pokud je u kontaktu několik čísel). Po stisknutí čísla kontaktu se automaticky zahájí hovor.

Poznámka: Multimediální systém lze využít k telefonování pomocí funkce rozpoznávání hlasu ve výbavě chytrého telefonu ➔ **61**.

SPRÁVA HOVORŮ

Vytočit číslo pomocí Výpisu volání

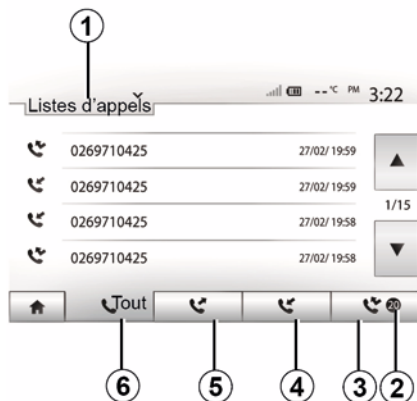

Můžete využít seznam volaných čísel uložených v paměti telefonu pro zahájení hovoru.

Jakmile propojíte zařízení Bluetooth® a telefon pomocí bezdrátové technologie Bluetooth®, čísla ze seznamů „Všechny hovory“, „Volaná čísla“, „Přijaté hovory“ a „Zmeškané hovory“ v telefonu se automaticky převedou do seznamu hovorů multimediálního systému.

Stiskněte **1** pro prohlížení seznamu a potom stiskněte „Seznam hovorů“.

Stisknutím **6** získáte přístup do seznamu všech hovorů.

Stisknutím **5** získáte přístup do seznamu volaných čísel.

Stisknutím **4** získáte přístup do seznamu přijatých hovorů.

Stisknutím **3** získáte přístup do seznamu zmeškaných hovorů.

Poznámka: Značka **2** ukazuje počet zmeškaných hovorů.

U každého seznamu jsou kontakty seřazeny chronologicky od posledního po nejstarší. Pro zahájení hovoru vyberte požadovaný kontakt.

Zadání čísla

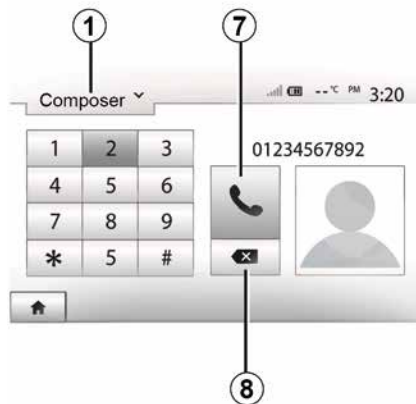

Stisknutím tlačítka **1** procházejte seznamem a poté stisknutím tlačítka „Vytočit“ vytočte číslo.

Pomocí numerických tlačítek navolte číslo a poté stiskněte **7** pro uskutečnění hovoru.

Chcete-li smazat číslo, stiskněte **8**. Stisknutím a podržením **8** odstraní všechna čísla najednou.



Doporučujeme Vám pro zadání čísla nebo pro vyhledání kontaktu zastavit.

4

Přijmout hovor



Jakmile Vám někdo zavolá, na obrazovce multimediálního systému se

SPRÁVA HOVORŮ

zobrazí zpráva s následujícími informacemi o volajícím:

- jméno kontaktu (pokud je jeho číslo uloženo ve Vašem seznamu kontaktů);
- číslo kontaktu volajícího;
- „Skruté číslo“ (pokud číslo nelze zobrazit).

Poznámka: Pokud se zpráva o příchozím hovoru na obrazovce zobrazí během navigace, lze se na obrazovku navigačního systému vrátit přijetím či odmítnutím hovoru.

Poznámka: příchozí hovor můžete přijmout nebo odmítnout stisknutím tlačítka umístěného na ovládní pod volantem.

V průběhu hovoru

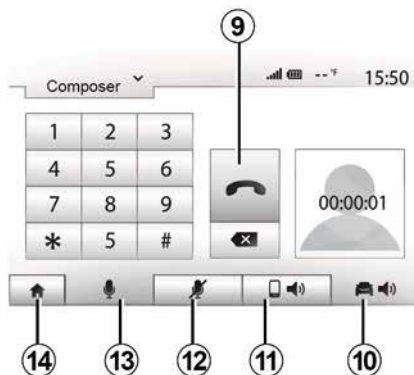

Během hovoru můžete:

- vypnout mikrofon stiskem tlačítka **12**;
- zapnout mikrofon stiskem tlačítka **13**;
- zavěsit stisknutím **9**;
- poslouchat zvuk přes reproduktor telefonu tak, že stisknete **11**;
- poslouchat zvuk přes reproduktor vozidla tak, že stisknete **10**;
- stisknutím **14** se vrátit na předchozí obrazovku (například na obrazovku navigace) nebo na uvítací obrazovku.

POUŽÍVÁNÍ HLASOVÉHO ROZPOZNÁNÍ

představení

Multimediální systém vašeho vozidla využívá systém rozpoznávání hlasu, kterým je vybaven váš telefon, k:

- hlasovému ovládání některých funkcí multimediálního systému vozidla a některých funkcí vašeho telefonu;
- umožnění používání multimediálního systému nebo vašeho telefonu bez snímání rukou z volantu.

Poznámka:

- poloha tlačítka rozpoznávání hlasu se může lišit (ovládání na volantu, ovládání pod volantem nebo přední panel multimediálního systému);
- Při používání rozpoznávání hlasu bude jazykem nastaveným na vašem telefonu jazyk používaný vaším systémem;
- pokud váš chytrý telefon není vybaven funkcí rozpoznávání hlasu, tak se na obrazovce multimediálního systému zobrazí zpráva.

Aktivace funkce hlasového rozpoznání telefonu s navigačním systémem

Chcete-li v telefonu aktivovat systém rozpoznávání hlasu, musíte:

- zachytit 3G, 4G nebo WIFI do Vašeho telefonu;
- aktivujte funkci Bluetooth® na svém chytrém telefonu a učiňte ho viditelným pro ostatní zařízení (viz uživatelská příručka k vašemu telefonu);
- spárujte a připojte svůj chytrý telefon k multimediálnímu systému → 54.

Pro aktivaci stiskněte a podržte tlačítko

rozpoznávání hlasu .

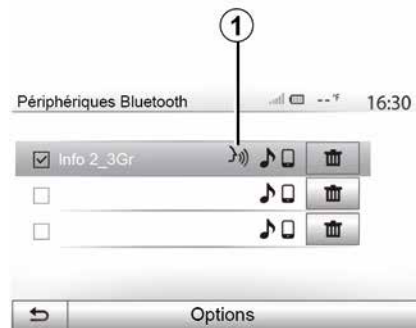

Poznámka: Symbol **1** v nabídce „Nastavení“, „Konektivita“ a možnost „Zobrazit zařízení Bluetooth“ znamená, že rozpoznávání hlasu vašeho chytrého telefonu je kompatibilní s multimediálním systémem.

 Pokud u telefonu používáte funkci hlasového rozpoznávání spolu s multimediálním systémem, může přenos mobilních dat potřebný k jejímu fungování představovat další náklady nad rámec tarifu mobilních služeb, který máte sjednán.



Ozve se pípnutí a obrazovka **A** indikuje, že je aktivováno rozpoznávání hlasu.

Mluvte nahlas a srozumitelně.

Poznámka: Systém rozpoznávání hlasu v chytrém telefonu vám

POUŽÍVÁNÍ HLASOVÉHO ROZPOZNÁNÍ

umožňuje využívat pouze určité funkce telefonu. Neumožňuje ovládat další funkce vašeho multimediálního systému, jako je rádio, Eco Driving atd.

Použití

B

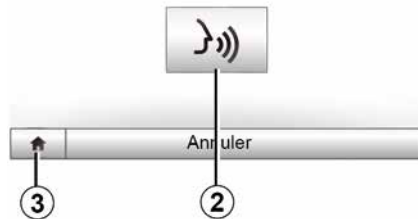

Po aktivaci restartujte systém rozpoznávání hlasu klepnutím na ovladač na volantu, na ovladač pod volantem nebo na multimediální systém nebo na tlačítko **2** na obrazovce multimediálního systému.

Stisknutím **3** se můžete kdykoliv vrátit do hlavního menu.



Pro návrat na obrazovku **B** stiskněte **4** v hlavní nabídce vašeho multimediálního systému.

Poznámka: při používání rozpoznávání hlasu nebudou funkce „Média“ a „Rádio“ dostupné nebo přístupné z hlavní nabídky vašeho multimediálního systému.

Deaktivace



Stiskněte tlačítko **2** na obrazovce **B** nebo stiskněte a podržte tlačítko

rozpoznávání hlasu  ve vašem vozidle. Zvukový signál značí, že je rozpoznávání hlasu deaktivováno.

POUŽÍVÁNÍ HLASOVÉHO ROZPOZNÁNÍ

Nápověda

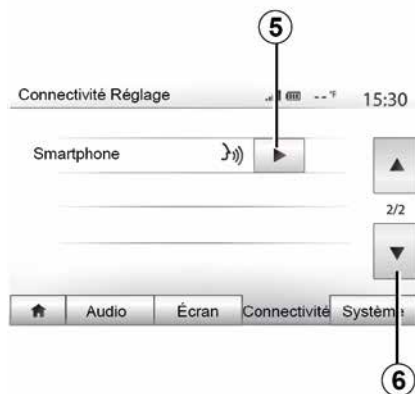

Můžete získat doplňkovou nápovědu týkající se funkcí a podmínek použití systému hlasového rozpoznání. To provedete stisknutím tlačítka „Vítejte“, „Nastavení“, „Konektivita“. Přejděte na druhou stránku stisknutím **6** a poté stiskněte **5**.

Nápověda je prezentována formou obrazovek, které vysvětlují použití hlasového rozpoznání a:

- podmínky použití;
- kompatibilní telefony;

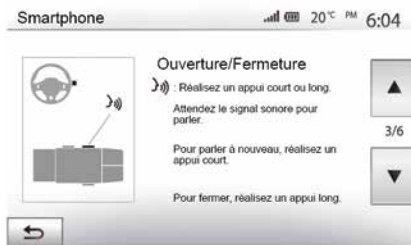

- aktivace a deaktivace funkce pomocí

tlačítka rozpoznání hlasu  ve vašem vozidle;

- metodu zacházení s obrazovkou;
- dostupné funkce;
- rozšířené funkce.

Android Auto™

představení

„Android Auto™“ je aplikace, kterou si můžete stáhnout (z platformy pro stahování aplikací na vašem chytrém telefonu) a která vám umožní používat některé aplikace a funkce vašeho telefonu prostřednictvím obrazovky multimediálního systému.

Poznámka:

- chcete-li určit, zda je váš chytrý telefon kompatibilní s aplikací „Android Auto™“, podívejte se na oficiální stránku operačního systému vašeho telefonu;
- Aplikace Android Auto™ funguje, pouze pokud máte chytrý telefon připojený k portu USB ve vozidle a pokud je aktivována služba rozpoznávání hlasu. Aplikace „Android Auto™“ by měla být přístupná prostřednictvím tlačítka **1** v hlavní nabídce.



Pro správnou funkčnost aplikace doporučujeme použít kabely USB doporučené výrobcem telefonu.



První použití

Pomocí portu USB připojte telefon k multimediálnímu systému:

- přijmout požadavky na telefonu, aby bylo možné použít aplikaci „Android Auto™“;
 - Potvrďte stisknutím možnosti „Accept“ (Souhlasím) v telefonu.
- Spustí se aplikace „Android Auto™“ v multimediálním systému.

Pokud popsany postup v některém z bodů selže, opakujte celý postup znovu.

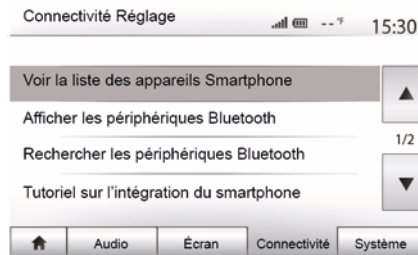

Zařízení připojená k multimediálnímu systému můžete kdykoliv spravovat prostřednictvím nabídky „Nastavení“, „Připojení“.

Poznámka: první spojení s „Android Auto™“ proběhne, když se vozidlo zastaví, výhradně za účelem aktivace funkce hlasového ovládání multimediálního systému.

CarPlay™

představení

„CarPlay™“ je služba integrovaná v chytrém telefonu. Tato služba umožňuje používat některé aplikace telefonu přímo z obrazovky multimediálního systému.

Poznámka:

ANDROID AUTO™, CARPLAY™

– pokud není váš chytrý telefon vybaven službou „CarPlay™“, podívejte se na oficiální webovou stránku operačního systému vašeho telefonu;

– služba „CarPlay™“ bude fungovat pouze tehdy, bude-li váš chytrý telefon připojený k zásuvce USB ve vašem vozidle a pokud bude zapnutá služba SIRI. Služba „CarPlay™“ by měla být viditelná z tlačítka **2** na hlavní obrazovce.



Pro správnou funkčnost aplikace doporučujeme použít kabely USB doporučené výrobcem telefonu.



První použití

Pomocí portu USB připojte telefon k multimediálnímu systému.

Dojde ke spuštění služby CarPlay™ v multimediálním systému.

Pokud popsany postup v některém z bodů selže, opakujte celý postup znovu.

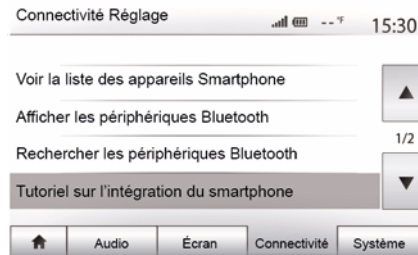

Pro přístup k výukovému programu pro připojení chytrého telefonu k multimediálnímu systému vyberte v nabídce „Nastavení“ možnost „Připojení“.

ANDROID AUTO™, CARPLAY™

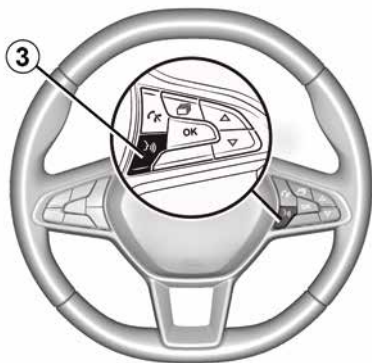

5

Jakmile se aplikace „Android Auto™“ nebo služba „CarPlay™“ spustí, je možné ve vozidle stisknout tlačítko aktivace rozpoznávání hlasu a následně aktivovat některé funkce chytrého telefonu hlasem. Za tímto účelem stiskněte tlačítko 3 na volantu vašeho vozidla ➔ 61.

Poznámka::

– můžete použít aplikaci „Android Auto™“ nebo „CarPlay™“, abyste získali přístup do navigace i hudebních aplikací vašeho chytrého telefonu. Tyto aplikace nahradí podobné aplikace integrované do vašeho multimediálního systému, které již používáte. Například k navigaci je v jeden okamžik možné používat buď

pouze aplikaci „Android Auto™“ / službu „CarPlay™“, nebo pouze aplikaci, která je integrována v multimediálním systému vozidla; – při používání aplikace „Android Auto™“ nebo služby „CarPlay™“ poběží některé funkce multimediálního systému i nadále na pozadí. Například pokud spustíte aplikaci „Android Auto™“ nebo službu „CarPlay™“ a na chytrém telefonu začnete využívat navigaci a v multimediálním systému vozidla bude zapnuté rádio, zůstane rádio spuštěné „na pozadí“.



Při využívání aplikace „Android Auto™“ nebo služby „CarPlay™“ může přenos mobilních dat nezbytný pro jejich fungování znamenat náklady, které budou nad rámec vašeho paušálu.

Návrat do rozhraní vašeho multimediálního systému



Chcete-li se vrátit do rozhraní:

– stiskněte tlačítko „Domů“ na panelu multimediálního systému nebo na centrálním ovládacím panelu;

nebo

– stiskněte tlačítko 3 na obrazovce multimediálního systému podle „Android Auto™“ nebo „CarPlay™“.

ANDROID AUTO™, CARPLAY™

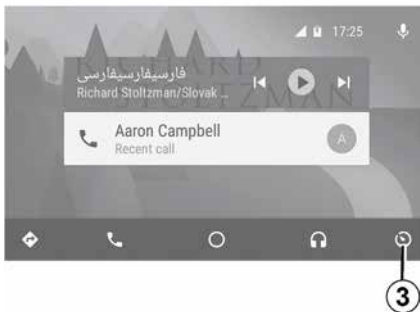

i Dostupnost funkcí aplikace „Android Auto™“ a služby „CarPlay™“ závisí na značce a modelu vašeho telefonu. Více informací naleznete na stránkách výrobce (pokud výrobce stránky má).

Otevření nabídky Eco Driving

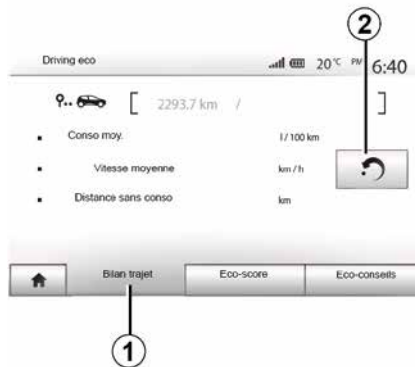

(dostupnost závisí na vozidle)

V hlavním menu stisknete tlačítko „Vozidlo“ a poté tlačítko „Driving eco“.

Nabídka „Driving eco“ umožňuje přístup k následujícím údajům:

- „Záznam jízdy“;
- „Eko-skóre“;
- „Eko doporučení“.



„Bilance trasy“ 1

Toto menu umožňuje zobrazit údaje uložené během poslední cesty:

- „Průměrná spotřeba“;
- « Průměrná rychlost » ;
- „Vzdálenost bez spotřeby“.

Poznámka: Údaje můžete vynulovat stisknutím 2.

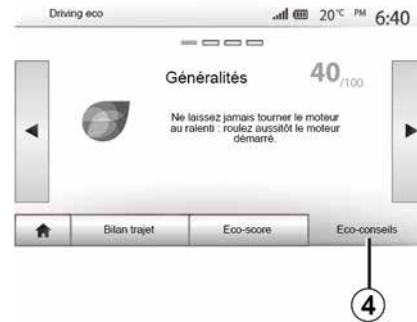

„Eko skóre“ 3

Toto menu umožňuje získat celkovou známku za řízení ze 100. Čím vyšší známka, tím lepší výkon během eko jízdy:

- průměrná doba akcelerace (oblast **A**);
- průměrná rychlost předvídaného brzdění (oblast **B**).

„Eko doporučení“ 4

Toto menu vyhodnocuje styl jízdy a dává doporučení nejvhodnější pro optimalizaci spotřeby paliva.

COUVACÍ KAMERA

Funkce

Při zařazení zpětného chodu (a cca ještě pět sekund po přeřazení na jiný stupeň) se bude na obrazovce multimediálního systému zobrazovat okolí zadní části vozu doplněné o křivky i obrys vozu a bude znít zvukový signál.

Ultrazvukové snímače namontované ve vozidle „měří“ vzdálenost mezi vozidlem a překážkou.

Pokud se dostanete do červené zóny, sledujte pro přesné vyměření zobrazení nárazníku.

Poznámka:

- další informace o používání parkovacího asistenta naleznete v uživatelské příručce vozidla.
- Dbejte na to, aby couvací kamera nebyla zakryta (nečistoty, bláto, sněh atd.).
- Když je zařazena zpátečka, multimediální obrazovka na několik sekund zobrazí pohled na oblast za vozidlem.

Aktivace/deaktivace

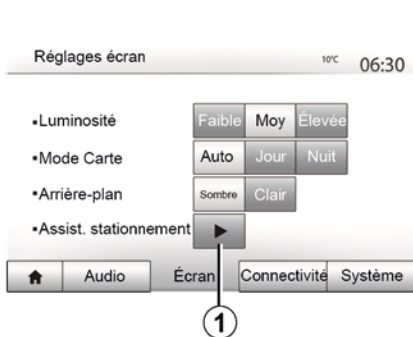

Couvací kamera

Couvací kameru je možné vypnout/zapnout. Za tím účelem vyberte z hlavní nabídky „Nastavení“, poté „Displej“ a stiskněte tlačítko „Parkovací asistent“ **1**.

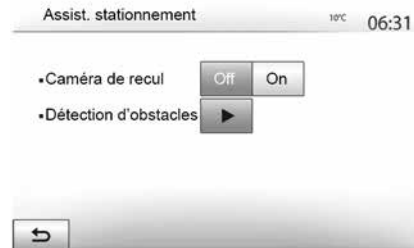

Pomocný parkovací systém

Tato nabídka umožňuje aktivovat/deaktivovat couvací kameru a nastavit „Detekci překážek“.

COUVACÍ KAMERA

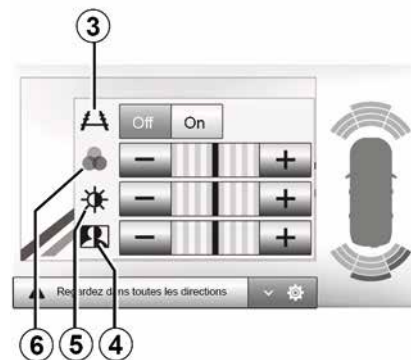
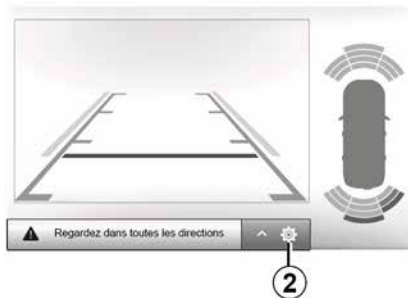
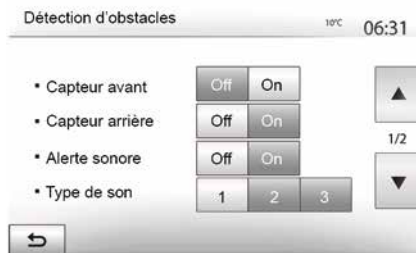

6

Detekce překážky

U vozidla je možné nezávisle na sobě zapínat a vypínat jeho přední a zadní snímače. Vyberte možnost „Zapnout“ pro aktivaci požadovaných snímačů nebo „Vypnout“ pro jejich deaktivaci.

Nastavení zvuku

Můžete aktivovat/deaktivovat zvukové upozornění, vybrat si z několika zvuků i nastavit hlasitost snímačů překážky.

Nastavení obrazovky

Nastavení zobrazení otevřete tlačítkem 2.

Tato nabídka vám umožňuje aktivovat/deaktivovat vodící čáry 3 značící vzdálenost zadní části vozidla a upravovat nastavení obrazovky.

Stiskněte „+“ nebo „-“ pro nastavení kontrastu 4, jasu 5 a barev 6.



Obraz lze upravit pouze při zařazení zpátečky.



Z bezpečnostních důvodů provádějte tuto manipulaci při stojícím vozidle.

COUVACÍ KAMERA



Tato funkce je dodatečnou pomůckou. V žádném případě tedy nesmí vést ke snížení

ostráživosti ani odpovědnosti.

Řidič musí být při jízdě vždy připraven na náhlé události. Při manévrování se vždy ujistěte, že v mrtvém úhlu nejsou skryté malé, úzké, případně pohyblivé překážky (např. dítě, zvíře, kočárek, jízdní kolo, kámen, stojan apod.).



Obraz na displeji je převrácený.

Křivky jsou promítají do roviny. Na informaci se nelze spolehnout, pokud se křivky promítají na svislý objekt nebo na objekt na zemi.

Objekty zobrazené u okraje displeje mohou být deformovány. Příliš silné světlo (sníh, vozidlo na slunci, apod.) může narušit obraz kamery.

KAMERA S VÍCE POHLEDY

představení

Vozidlo je vybaveno čtyřmi kamerami, které jsou instalovány v přední části, ve vnějších zpětných zrcátkách a v zadní části vozidla. Tyto kamery jsou dodatečnou pomůckou při náročných manévrech.

Poznámka: ujistěte se, že kamery nejsou zakryté (nečistotami, blátem, sněhem apod.)



Tato funkce je dodatečnou pomůckou. V žádném případě tedy nesmí vést ke snížení ostražitosti ani odpovědnosti. Řidič musí vždy dávat pozor na nenadálé události během jízdy: vždy se ujistěte, že se při manévrování v okolí vozidla nenacházejí žádné pohyblivé překážky (jako je dítě, zvíře, kočárek, jízdní kolo atd.) nebo malé nebo úzké předměty, jako jsou kameny nebo sloupky.

Funkce

Při zařazení zpětného chodu zadní kamera zobrazí na multimediální obrazovce oblast za vozidlem.

Máte také možnost zvolit si náhled zobrazený na multimediální obrazovce změnou na manuální režim.

Aktivace/deaktivace

Systém se aktivuje, jakmile rychlost vozidla klesne přibližně pod 20 km/h. Když vozidlo překročí tuto rychlost, systém se deaktivuje.

Systém lze také aktivovat stisknutím tlačítka aktivace ve vozidle. Další informace naleznete v uživatelské příručce vozidla v části „Kamera s více pohledy“.

Poznámka: Další informace, jak zvolit automatický nebo manuální režim, naleznete v uživatelské příručce k vozidlu.

Výběr kamery

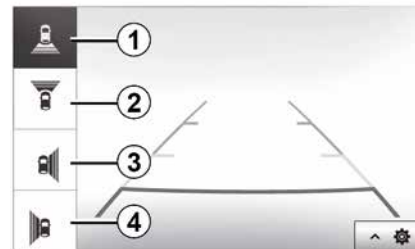

Pro aktivaci požadovaného náhledu kamery vyberte na multimediální obrazovce jednu z následujících možností:

- 1 pohled na prostor za vozidlem;
- 2 pohled na prostor před vozidlem;
- 3 pohled na oblast vpravo od vozidla;
- 4 pohled na oblast vlevo od vozidla.

KAMERA S VÍCE POHLEDY

Nastavení

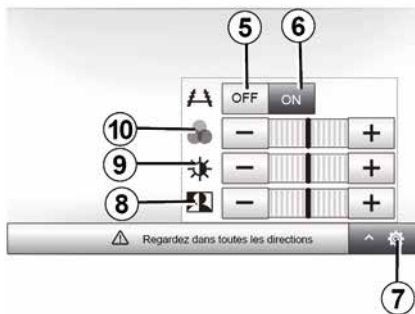

Stiskněte **7** pro zobrazení seznamu nastavení.

Zobrazení vodicích čar můžete aktivovat nebo deaktivovat stisknutím **5** nebo **6**.

Stiskněte „+“ nebo „-“ pro nastavení kontrastu **8**, jasu **9** a barev **10**.

DÁLKOVÉ SPUŠTĚNÍ MOTORU

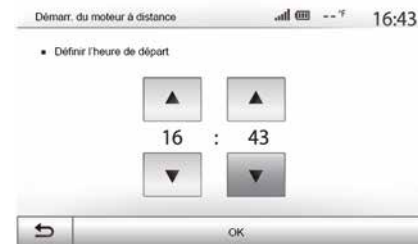
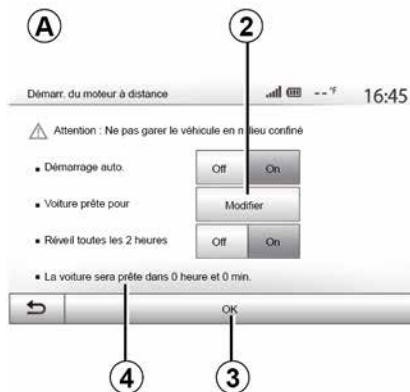

6

Pokud je vozidlo vybaveno touto funkcí, můžete ji použít k naprogramování motoru tak, aby nastartoval na dálku (až 24 hodin před použitím vozidla) a kabina vozidla se tak mohla vytopit či vyvětrat.

Před programováním funkce nastavte požadovanou intenzitu vytápění (teplota, odmrazování). Konfigurace a programování se provádí pomocí multimediálního displeje.

Programování času zapnutí funkce

– Zapněte zapalování a poté stiskněte **1** v hlavní nabídce. Zobrazí se obrazovka **A**;

– stiskněte tlačítko „Zapnout“ na řádce „Automatický start“ pro aktivaci funkce;
– Definujte hodinu odjezdu, kdy chcete používat vozidlo a odjet, stisknutím tlačítka **2**.

– stiskněte šipky „nahoru“ a „dolů“ pro procházení hodin a minut, dokud nezískáte požadovaný čas;
– potvrďte stisknutím možnosti „OK“.
Značka **4** vám ukazuje čas zbývající do doby, kdy jste chtěli vozidlo použít;
– stiskněte „OK **3**“ pro potvrzení a dokončení programování;

– při startu motoru nastavte ovládání klimatizace v kabině na požadovanou teplotu a poté aktivujte režim odmrazování (viz příručku k vozidlu);

i Chcete-li aktivovat naprogramované vzdálené spuštění motoru, je třeba vybrat čas, který je nejméně o 15 minut později než čas zobrazovaný multimediálním systémem.

DÁLKOVÉ SPUŠTĚNÍ MOTORU

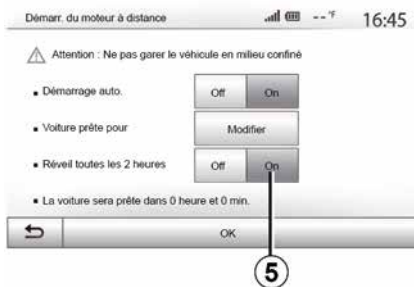

– vypněte zapalování.

Když zamknete své vozidlo, výstražná a směrová světla dvakrát bliknou a poté se na zhruba tři sekundy zapnou, což znamená, že naprogramování bylo zaznamenáno.

Dálkové spuštění motoru funguje, pokud:

- páka je v neutrální poloze (vozidel s manuální nebo robotizovanou převodovkou);
- páka je v poloze **P** (u vozidel s automatickou převodovkou);



– je vypnuté zapalování;

– jsou všechny otevíratelné části (kapota vpředu, dveře, zavazadlový prostor) zavřené a zamčené, když vystoupíte z vozidla.

Poznámka: Aby bylo možné motor dálkově spustit, musíte před opuštěním vozidla vypnout multimediální systém.

„Probudit každé dvě hodiny“

Tato funkce umožňuje vozidlu v závislosti na teplotě motoru každé dvě hodiny automaticky nastartovat.

Pro aktivaci této funkce stiskněte tlačítko „Zapnout“ **5**.

Je-li tato funkce aktivována, systém ventilace se při prvních čtyřech

spuštěních motoru (pokud proběhnou) nezapne.

Za velmi chladného počasí se motor vozidla spustí automaticky, zůstane zapnutý po dobu přibližně deseti minut, a potom se vypne.

Pokud teplota motoru nevyžaduje opětovné nastartování, vozidlo při uplynutí prvních čtyř reaktivací automaticky nenastartuje a vrátí se na dvě hodiny do pohotovostního režimu. Motor se znovu nastartuje, bude-li jeho teplota příliš nízká.

V každém případě se ale skutečně poslední spuštění motoru.

Přibližně 15 minut před naprogramovaným časem se rozběhne motor a zůstane běžet asi deset minut.

Poznámka: značka **6** vám připomíná již nastavený čas spuštění vozidla.

 U některých vozidel je třeba před opuštěním deaktivovat všechny spotřebiče (např. stěrače, vnější světla, autorádio, vyhřívání sedadel, vyhřívání volantu atd.) a odpojit veškeré příslušenství.

DÁLKOVÉ SPUŠTĚNÍ MOTORU



Při extrémních podmínkách nemusí vzdálené spuštění motoru pomocí naprogramování fungovat.



Nezastavujte vozidlo a nenechávejte běžet motor na místech, kde by se hořlavé materiály, jako jsou tráva nebo listy, mohly dostat do styku s horkým výfukovým systémem.



Odpovědnost řidiče během parkování nebo odstavení vozidla

Nikdy neopouštějte

vozidlo, zůstává-li ve voze zvíře, dítě nebo nesoběstačná osoba, a to ani na krátkou dobu. Mohou ohrozit sebe nebo ostatní, například tím, že nastartují motor, aktivují zařízení, jako je elektrické ovládání oken, zamknou dveře apod. Za teplého či slunečného počasí nezapomínejte, že teplota v kabině velmi rychle stoupá.

NEBEZPEČÍ OHROŽENÍ ŽIVOTA NEBO VÁŽNÉHO ZRANĚNÍ.



Zvláštnost vozidel vybavených funkcí „Probudit každé dvě hodiny“.

Mezi každým programováním této funkce je nutné, aby vozidlo jelo bez zastavení po dobu alespoň 10 minut. Nebezpečí opotřeбенí motorového oleje.



Funkci dálkového spuštění motoru ani programování spuštění nepoužívejte v těchto

případech:

– vozidlo je v garáži nebo uzavřeném prostoru.

Nebezpečí otravy nebo udušení výfukovými plyny.

– vozidlo je přikryté ochrannou plachtou.

Nebezpečí požáru.

– kapota motoru je otevřená nebo se ji chystáte otevřít.

Nebezpečí vzniku popálenin a vážných zranění.

V některých zemích může být používání funkce dálkového spuštění motoru nebo její naprogramování zakázáno podle platných místních předpisů a zákonů.

Před použitím této funkce zkontrolujte platné místní předpisy a zákony své země.

INFORMACE O POHONU 4x4

Otevření nabídky „4x4 Info“

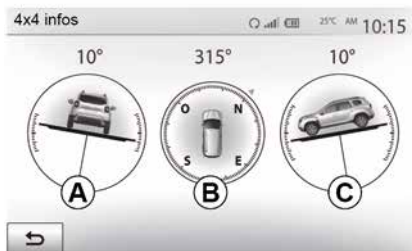

V hlavní nabídce stiskněte „Vozidlo“ a poté „Info o 4x4“.

Funkce „Info o 4x4“ umožňuje:

- odklon kola (hacího) ve stupních, v reálném čase (oblast **A**);
- kurz pomocí kompasu (oblast **B**);
- horizontální úhel (stoupání) ve stupních, v reálném čase (oblast **C**).

Poznámka:

- hodnoty znázorňující úhel zobrazené na displeji se mohou od skutečného úhlu lišit v rozmezí jednoho až tří stupňů;
- displej se aktualizuje přibližně každou sekundu.

NASTAVENÍ SYSTÉMU



7 Chcete-li získat přístup k nastavení multimediálního systému z domovské obrazovky, stiskněte „Nastavení“ a poté vyberte příslušnou sekci ve spodní části obrazovky.

Nastavení audio

→ 53.

Nastavení obrazovky

« Jas »

Můžete si nastavit jas obrazovky podle svých preferencí. Máte na výběr ze tří režimů:

- « Nízká » ;
- „Prům.“ (Průměr);
- « Vysoká ».

„Režim mapy“

Pro zlepšení viditelnosti obrazovky navigačního systému ve dne nebo v noci můžete změnit kombinaci barev mapy.

– „Auto“: obrazovka s mapou se zobrazí prostřednictvím GPS. Přechod na denní nebo noční režim je automatický v závislosti na rozsvícení světel.

– „Den“: obrazovka mapy se vždy zobrazí v jasných barvách.

– „Noc“: obrazovka s mapou je vždy zobrazena v tmavších barvách.

„Informace Info.“

Tato funkce umožňuje aktivovat/deaktivovat zobrazení informací o klimatizaci během úprav nastavení.

„Pozadí“

Tato funkce umožňuje vybrat režim zobrazení tmavý nebo jasný.

„Parkovací asistent“

Tato funkce umožňuje zapínat a vypínat couvací kameru a přední a/ nebo zadní snímače.

Nastavení Bluetooth®

→ 54.

Nastavení systému



« Jazyk »

Tato funkce Vám umožňuje změnit jazyk systému a jazyk hlasového navádění.

Chcete-li změnit jazyk, vyberte požadovaný jazyk a potvrďte svou volbu stisknutím „OK“.

« Hodiny »

Tuto funkci použijte k nastavení zobrazení času (12hodinový nebo 24hodinový).

Poznámka: ve verzích s navigací je čas nastaven automaticky pomocí GPS pokud je nainstalována mapa země, ve které se nacházíte. U verzí

NASTAVENÍ SYSTÉMU

bez navigace lze čas nastavit pouze ručně.

Chcete-li změnit čas ručně, stiskněte tlačítko „Hodiny/jednotky“ a poté vyberte „Nastavení času“.

« Jednotky »

Tato funkce umožňuje nastavit v multimediálním systému jednotku vzdálenosti. Jednotky můžete měnit mezi „km“ a „mls“.

Poznámka: nastavení multimediálního systému nemá vliv na displej přístrojové desky vozidla. Další informace o nastavení displeje přístrojové desky naleznete v uživatelské příručce vozidla.

„Základní nastavení“

Tato funkce umožňuje nastavit různé parametry na výchozí, tovární nastavení.

- Vše: obnoví všechna nastavení na jejich „Výchozí nastavení“.
- Telefon: obnoví všechna nastavení související s telefonem.
- Navigace: obnoví všechna nastavení související s navigací.
- Zvuk/Média/Rádio/Systém: obnoví všechna nastavení týkající se zvuku/média/rádia.

« Navigace »

Tato funkce umožňuje aktivovat nebo deaktivovat navigaci systému.

„Verze systému“

Tato funkce Vám umožňuje kontrolovat verzi systému.

Bezpečnostní kód

Audiosystém vozidla je chráněn bezpečnostním kódem (kód poskytuje autorizovaný zástupce značky). Umožňuje elektronicky uzamknout audiosystém, když se přeruší napájení (odpojený akumulátor, odpojení systému, spálená pojistka apod.).

Chcete-li ovládat audio systém, musíte zadat tajný čtyřmístný kód.

Tento kód si poznamenejte a uchovejte na bezpečném místě. Jestliže jej ztratíte, obraťte se na Vašeho zástupce výrobce.

Zadávání kódu

Poté se zobrazí zpráva „CODE“ a následně čtyři prázdné pozice s numerickou klávesnicí.

Na digitální klávesnici zadejte příslušný kód a volbu potvrďte stiskem „OK“.

Chyba při zadávání kódu

Pokud je kód zadán nesprávně, zobrazí se zpráva „Neplatný PIN: systém uzamčen“.

Vyčkejte minutu a poté zadejte kód znovu.

Doba čekání se s každým dalším omylem zdvojnásobuje.

AKTUALIZACE SYSTÉMU A SOUBORU MAP

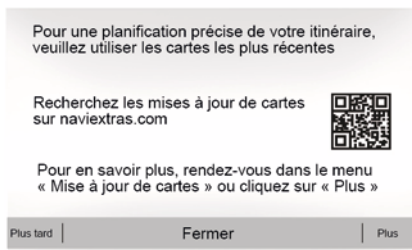

7 Záruka aktualizace map

Po dodání nového vozidla máte lhůtu maximálně 90 dní, abyste soubor map bezplatně aktualizovali. Po uplynutí této doby budou aktualizace zpoplatněny.

Po spuštění navigace vám multimediální systém nabídne aktualizaci mapy. Toto upozornění se zobrazí dvakrát ročně po dobu sedmi let. Můžete dělat tyto věci:

– vybrat možnost „Později“ a připomenutí se objeví při příští aktivaci Navigace;



- vybrat „Zavřít“ a připomenutí se již nebude zobrazovat;
- vybrat „Více“ a systém zobrazí nabídku „Aktualizace mapy“.

Aktualizace multimediálního systému a mapy.

Poznámka: zkontrolujte, zda již byly vaše systémy aktualizovány, abyste se vyhnuli zbytečnému zahájení postupu.

Pro aktualizaci multimediálního systému a jeho mapy budete potřebovat USB přenosný disk a počítač s připojením k internetu.

Pomocí počítače stáhněte aktualizace z internetu do USB přenosného disku, poté nainstalujte aktualizace z USB

přenosného disku do multimediálního systému vašeho vozidla.

Pokud software multimediálního systému není aktuální, software Toolbox nabídne aktualizaci systému před aktualizací mapy. Systém a mapu nelze aktualizovat současně. Proces musí být opakován pro každou aktualizaci.

Budete muset postupovat následujícím způsobem:

- uložit systém na klíč USB;
- nainstalovat software Toolbox do počítače;
- stáhnout produkty z Toolbox na klíč USB;
- Aktualizace multimediálního systému nebo mapy z USB přenosného disku.

Postupujte podle níže uvedených kroků.

Aktualizace map ze smartphonu

Chcete-li aktualizovat mapy z chytrého telefonu, přejděte do svého obchodu a stáhněte si aplikaci Dacia Map update. Poté aktualizujte mapy.

Pro více informací navštivte webové stránky: <https://dacia.welcome.naviextras.com>

AKTUALIZACE SYSTÉMU A SOUBORU MAP

Nahrání systému na klíč USB

Chcete-li uložit multimediální systém ve vašem uživatelském profilu, připojte nejprve k multimediálnímu systému prázdný USB klíč, na který bude uložena jeho kopie.

Poznámka:

- chcete-li vložit USB flash disk do vašeho multimediálního systému → **34**;
- USB přenosný disk se nedodává společně se systémem;
- musí být USB flash disk naformátován systémem FAT32, mít minimální kapacitu 8 GB a maximální kapacitu 32 GB;
- Pro uložení systémových dat do USB přenosného disku, nastartujte vozidlo a nevypínejte motor v průběhu načítání dat;
- Během postupu nepoužívejte žádné funkce multimediálního systému.



Aktualizace systému musí být provedeny za chodu motoru.

Elektromobily se musí nabíjet nebo být zapnuté (výstražná READY kontrolka svítí).



Chcete-li uložit otisk systému na flash disk USB, musíte:

- připojit váš USB přenosný disk do USB zásuvky v multimediálním systému;
- v hlavní nabídce vybrat nabídku Navigace;
- vybrat nabídku „Možnosti“;
- vybrat nabídku „Aktualizace mapy“ z druhé stránky nabídky „Možnosti“;
- stisknout tlačítko „Možnosti“ ve spodní části obrazovky;
- vybrat funkci „Aktualizace“ na obrazovce multimediálního systému.

Tím se na klíč USB nainstaluje otisk vašeho navigačního systému, který bude Toolbox použit k uložení vašeho systému do vašeho uživatelského

profilu a umožní nástroji Toolbox určit, které aktualizace jsou pro váš navigační systém k dispozici.

Po dokončení procesu nahrávání dat můžete klíč USB odebrat z multimediálního systému.

Instalace softwaru Toolbox do počítače

Nainstalujte Naviextras Toolbox do počítače několika kliknutími. Toolbox lze stáhnout z webu výrobce.

Přejděte na webovou stránku a klikněte na „Registrovat“ v oblasti „Vítejte, uživateli Host“ v horní části obrazovky. Po vytvoření a uložení účtu vyplňte požadované informace (model vozidla, typ palubního multimediálního systému atd.). Potom si můžete stáhnout software.

Po stažení softwaru spusťte jeho instalaci.

Postupujte podle pokynů zobrazovaných na obrazovce.



Obrazovky uvedené v návodu jsou pouze orientační.

AKTUALIZACE SYSTÉMU A SOUBORU MAP

Stahování produktů z nástroje Toolbox na USB flash disk



7

Připojení k nástroji Toolbox

Spustíte software Navixtras Toolbox a ujistěte se, že je váš počítač připojen k internetu.

Při spuštění softwaru Toolbox na počítači vložte flash disk USB obsahující otisk vašeho multimediálního systému. Jakmile software rozpozná přenosný disk USB, nabídně dvě možnosti: „Přihlášení“ a „Registrace“.

Pokud na webu Navixtras.com nejste registrováni, můžete tak učinit z nabídky Toolbox kliknutím na

„Registrovat“ na stránce připojení. Postupujte podle pokynů zobrazovaných na obrazovce.

Pokud to vaše předplatné umožňuje a pokud Toolbox váš systém najde v seznamu podporovaných systémů, zobrazí se uvítací obrazovka, která vám umožní připojit se k vašemu účtu Navixtras.

Po připojení ke svému účtu Navixtras Toolbox a po připojení flash disku USB k počítači můžete získat bezplatné nebo placené aplikace, služby a obsah výběrem těch, které si přejete nainstalovat do svého multimediálního systému z nabídky „Katalog“ na liště nabídek na levé straně obrazovky Toolbox.



V některých zemích není stažení a aktivace dopravních upozornění signalizujících nebezpečná místa povoleno a může být považováno za překročení zákona.

Aktualizace z panelu nástrojů na USB flash disk

Klikněte na nabídku „Aktualizovat“ nebo „Koupit obsah“ na liště nabídek na levé straně obrazovky Toolbox.

Nabídka aktualizací otevře obrazovku se všemi dostupnými aktualizacemi, včetně:

- jste získali aktualizace, které jste dosud nenainstalovali (aktualizace nebo další nabídky);
- aktualizace a ostatní nabídky zdarma, které jste si přidali do instalací z katalogu;
- systémových aktualizací (pokud je k dispozici novější verze),
- aktualizace POI pouze pro elektrická vozidla (nabíjecí stanice atd.);
- zvláštních bezplatných aktualizací.

Všechny dostupné aktualizace jsou podle regionu vyznačené ve formě seznamu a na planisféře.

V základním nastavení jsou všechny produkty týkající se všech regionů vybírány s ohledem na jejich instalaci. Pokud se rozhodnete určitý region v danou chvíli vynechat, vymažte zaškrtnutí na začátku řádku u obrázku, který se daného regionu týká. Po prostudování tabulky klikněte na „Instalovat“ v dolní části obrazovky a zahajte proces instalace.

Toolbox odstartuje proces stahování a instalace vybraných aktualizací. Prosíme vyčkejte až do chvíle, kdy se objeví zpráva oznamující ukončení operace.

AKTUALIZACE SYSTÉMU A SOUBORU MAP

Poznámka: doba stahování aplikace se liší v závislosti na velikosti aplikace a na kvalitě příjmu v mobilní síti.

i Pokud vybrané položky překročí maximální kapacitu multimediálního systému, Toolbox vás upozorní. V takovém případě můžete vybrat, zda instalovat nebo odebrat určité produkty tak, abyste dodrželi omezenou kapacitu systému. I když určité produkty ze systému odeberete, jejich vlastnictví Vám nadále přísluší, takže je můžete později nainstalovat zdarma.

i Během aktualizace, prosím, nevytahujte klíč USB ze systému ani ho ne deaktivujte.



V některých zemích není stažení a aktivace dopravních upozornění signalizujících rychlostní kamery povoleno a může být považováno za překročení zákona.

Aktualizace systému a souboru map

Po dokončení instalace je možné USB klíč od počítače odpojit. Připojte USB klíč do USB vstupu multimediálního systému vozidla.

Poznámka:

- chcete-li aktualizovat mapy, nastartujte vozidlo a během stahování dat nevyvínejte motor. Pokud je multimediální systém aktivní, automaticky identifikuje dostupné aktualizace na klíči USB a nabídne aktualizaci systému nebo souboru map podle aktualizací dostupných na klíči USB. V průběhu instalace aktualizací multimediální systém nevyvínejte;
- Stažení a instalace aktualizace systému je možná pouze tehdy, když je k dispozici novější verze;
- Funkce poskytované multimediálním systémem závisí na modelu a úrovni vybavení vašeho vozidla.

A

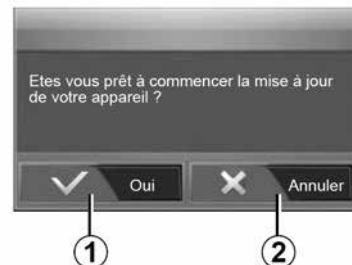

Po připojení flash disku USB se automaticky zobrazí obrazovka **A**:

- stiskněte **1** pro spuštění aktualizace;
- stiskněte **2** pro návrat na předchozí obrazovku.

Po stisknutí tlačítka **1** se spustí proces aktualizace. Během aktualizace systému neprovádějte s přístrojem žádnou další manipulaci.

Po dokončení aktualizace se multimediální systém restartuje a budou k dispozici všechny nové a aktualizované funkce.

Licence

Chcete-li získat zdrojové kódy GPL, LGPL, MPL a další open source licenční zdrojové kódy v tomto

AKTUALIZACE SYSTÉMU A SOUBORU MAP

produktu, navštivte vyhrazenou webovou stránku.

Stejně jako zdrojové kódy jsou k dispozici ke stažení i všechny příslušné licenční podmínky, výjimky ze záruky a detaily ohledně copyright.

Vyhrazená stránka vám také na požádání e-mailem poskytne otevřený zdrojový kód CD-ROM za poplatek, který pokryje náklady na distribuci (jako jsou náklady na média, expedici a manipulaci).

Tato nabídka platí po dobu tří let od data koupě produktu.

7

 Multimediální systém se může v průběhu procesu aktualizace automaticky restartovat. Počkejte, dokud se nezobrazí displej rádia.

 V případě nechtěného přerušení aktualizace spusťte celý postup znovu od začátku.

FUNKČNÍ PROBLÉMY

System

System		
Popis	Příčiny	Řešení
Nezobrazí se žádný obrázek.	Obrazovka je v úsporném režimu.	Ověřte, zda obrazovka není v úsporném režimu.
	System je vypnutý	Teplota uvnitř vozidla je příliš nízká nebo příliš vysoká.
	Zapalování vozidla je vypnuté.	Znovu nastartujte vozidlo.
Není slyšet žádný zvuk.	Hlasitost je nastavena na minimum nebo byla aktivována funkce ztišení.	Zvyšte hlasitost nebo deaktivujte funkci ztišení.
	Vybraný zdroj systému není správný.	Zkontrolujte vybraný zdroj systému a přesvědčte se, že výstupním zdrojem je multimediální systém.
Levý, pravý nebo zadní reproduktor nevydává žádný zvuk.	Nastavení balance nebo fader jsou nesprávná.	Nastavte zvuk balance nebo fader správně.
Zobrazený čas není správný.	Čas je nastaven na hodnotu „Auto“ a systém již nedostává signál GPS.	S „navigací“: přemístěte vozidlo na místo, kde GPS bude signál možno přijímat.
		Bez „navigace“ → 78.
Navigační systém se nespustí správně nebo nereaguje.	Multimediální systém během používání zamrzl.	Restartujte multimediální systém stisknutím tlačítka pro „Zapnutí/Vypnutí“ (než displej zhasne).

FUNKČNÍ PROBLÉMY

Navigace

Navigace		
Popis	Příčiny	Řešení
Není slyšet žádný zvuk.	Hlasitost v nabídce „NAV“ je ztlumena nebo nastavena na minimum.	Zrušte ztlumení nebo zvýšte hlasitost („Možnosti“ v nabídce „NAV“). Hlasitost v režimu GPS může být nastavena během hlasového navádění.
Pozice vozidla na obrazovce neodpovídá jeho skutečnému umístění.	Špatná lokalizace vozidla způsobená příjmem GPS.	Přemístěte vozidlo na místo, kde budete mít dobrý příjem signálu GPS.
	Verze mapy je zastaralá.	Aktualizujte mapu.
Indikace ukazované na obrazovce neodpovídají skutečnosti.	Verze systému je zastaralá.	Opatřete si poslední verzi systému.
Některé položky nabídky nejsou k dispozici.	Dle aktuálního ovládání nejsou určité sekce dostupné.	
Hlasové navádění není k dispozici.	Navigační systém nezaznamenává změny směru. Hlasové navádění je deaktivováno.	Zvyšte hlasitost. Zkontrolujte, zda je hlasové navádění aktivováno.
Hlasové navádění neodpovídá skutečnosti.	Hlasové navádění se může měnit podle prostředí.	Řiďte podle skutečných podmínek.
Nabízená trasa nezačíná nebo nekončí na požadovaném místě.	Místo není systémem rozpoznáno.	Zadejte silnici blízkou požadovanému místu.

FUNKČNÍ PROBLÉMY

Telefon;

Telefon;		
Popis	Příčiny	Řešení
Není slyšet žádný zvuk ani zvonění.	Mobilní telefon není připojen nebo spojen se systémem. Hlasitost je nastavena na minimum nebo byla aktivována funkce ztišení.	Zkontrolujte, zda je mobilní telefon zapnutý nebo připojený k systému. Zvyšte hlasitost vyzvánění nebo deaktivujte funkci bez zvuku. Zkontrolujte vybraný zdroj systému a přesvědčte se, že výstupním zdrojem je multimediální systém.
Nelze volat.	Mobilní telefon není připojen nebo spojen se systémem. Je aktivována funkce zamknutí kláves telefonu.	Zkontrolujte, zda je mobilní telefon zapnutý nebo připojený k systému. Odemkněte klávesnici telefonu.
	Systém během provozu odmítne několik zdrojů zvuku.	Spustte multimediální systém znovu dlouhým stisknutím tlačítka pro zapnutí/vypnutí (než displej zhasne).
Proces párování Bluetooth.	Funkce telefonu jsou částečně nebo úplně nekompatibilní s navigačním systémem.	Pro přesnější informace o seznamu kompatibilních přístrojů se prosím obraťte na značkový servis.

FUNKČNÍ PROBLÉMY

Média;

Média;		
Popis	Příčiny	Řešení
Není slyšet žádný zvuk.	Hlasitost je nastavena na minimum nebo byla aktivována funkce ztišení.	Zvyšte hlasitost nebo deaktivujte funkci ztišení.
	Zdroj zvuku není zapnutý nebo připojený k systému.	Zkontrolujte vybraný zdroj systému a přesvědčte se, že výstupním zdrojem je multimediální systém.
Multimediální systém nerozpozná externí zdroj zvuku (MP3 přehrávač, přenosný přehrávač, USB disk USB nebo telefon atd.).	Systém během provozu odmítne několik zdrojů zvuku.	Spusťte multimediální systém znovu dlouhým stisknutím tlačítka pro zapnutí/vypnutí (než displej zhasne).
Na multimediálním systému se nespustí Android Auto™/CarPlay™.	Na chytrém telefonu nejsou správně nakonfigurované aplikace Android Auto™/CarPlay™.	Informace o konfiguraci telefonu naleznete na webových stránkách výrobce.
	Kabel USB není vhodný pro přenos dat.	Pro správné fungování aplikace je nutné používat kabel USB doporučený výrobcem telefonu.
Porucha funkce zdroje zvuku (rozpoznávání hlasu není povoleno v SIRI/CarPlay™/Android Auto™, v přehrávači MP3, přenosném přehrávači nebo telefonu atd.).	Multimediální systém při provozu přestane rozpoznávat zdroj zvukového signálu.	Spusťte multimediální systém znovu dlouhým stisknutím tlačítka pro zapnutí/vypnutí (než displej zhasne).

FUNKČNÍ PROBLÉMY

Média;		
Popis	Příčiny	Řešení
Porucha funkce Android Auto™/ CarPlay™.	Po aktualizaci aplikace Android Auto™/ CarPlay™ přestal být váš chytrý telefon kompatibilní.	Přejděte k předchozí verzi nebo u svého telefonu prostudujte nastavení pro Android Auto™/ CarPlay™.
Porucha funkce aplikací sledování polohy.	Není k dispozici síť. Na telefonu není zapnuté sledování polohy.	Najděte místo se silným signálem. Na telefonu zapněte sledování polohy.

ABECEDNÍ REJSTŘÍK

A

Adresář, [42](#)
Android Auto™ , Carplay™, [64](#)
AUX, [44](#)

B

Bluetooth®, [54](#)
Bod zájmu, [21](#), [31](#), [41](#)

C

Cílové místo, [21](#), [42](#)
Couvací kamera, [69](#)

D

Dálkové spuštění motoru, [4](#)
disk USB, [80](#)
Dopravní informace, [4](#), [21](#)

F

Funkce, [4](#)
Funkční problémy, [85](#)

G

GPS : příjem, [34](#)

H

Hlasitost, [7](#), [20](#)

Hlasitost komunikace, [20](#)
Hlasové ovládání, [61](#)
Hlasové rozpoznávání, [7](#), [61](#)

I

informace o pohonu 4×4, [77](#)

J

Jack zásuvka, [7](#), [44](#)

K

Kamera s více pohledy, [72](#)
Kartografické značky, [31](#)

M

Mapa: nastavení, [41](#)
Mapa: zobrazení, [7](#), [41](#)
Média:, [7](#)
Menu, [7](#)
Menu cílového místa, [21](#)
MP3, [44](#)

N

Nastavení, [7](#), [27](#), [78](#)
Nastavení: zvuk, [53](#)
Nastavení navigace: nastavení trasy, [21](#)
Nastavení zvuku: nastavení zvuku, [7](#)
Navádění: hlasové, [7](#), [35](#)

ABECEDNÍ REJSTŘÍK

Navádění: mapa, [35](#)

O

Oblíbené: přidání, [21](#)

Obrazovka: nastavení, [41](#)

Obrazovka: navigační displeje, [35](#)

Obrazovka: navigační obrazovka, [35](#)

Obrazovka: pohotovostní režim, [7](#), [17](#)

Obrazovka multimédií, [7](#)

Ovládání, [7](#)

Ovládání na volantu a panely, [7](#)

P

Podrobné informace o trase, [21](#)

POI, [21](#), [31](#), [41](#)

Poloha vozidla, [31](#)

Přídavný zdroj, [44](#)

Přijetí hovoru, [7](#)

R

rádio, [7](#), [47](#)

Rozhlasová stanice, [47](#)

S

Spárování telefonu, [54](#)

Speciální cílové místo: adresa v oblíbených, [21](#)

Systém: aktualizace, [80](#)

U

Ukončení hovoru, [7](#)

USB, [34](#), [80](#)

USB: USB port, [34](#)

USB zásuvka, [7](#), [44](#), [80](#)

V

Vlnové pásmo, [47](#)

Výběr: stopa, [44](#)

Vypnutí, [17](#)

Vypnutí zvuku, [20](#)

Z

Zapnutí, [17](#)

Zdroj: audio, [7](#)

Használati tanácsok

Biztonsági okokból és az anyagi kár elkerülése érdekében a rendszer használata során kövesse az alábbi előírásokat. Tartsa be annak az országnak a vonatkozó előírásait, ahol éppen tartózkodik.



A rendszer használatával kapcsolatos előírások

- Akkor működtesse a gombokat (az előlapon vagy a kormánykeréken) és olvassa le a képernyőn megjelenő információkat, amikor a közlekedési feltételek ezt lehetővé teszik.
- A hangerőt úgy állítsa be, hogy észlelhesse a környezeti zajokat.

A navigációs rendszerrel kapcsolatos előírások

- A vezetés során a navigációs rendszer használata nem menti fel a gépkocsivezetőt a felelősség alól és nem csökkentheti az éberségét.
- A földrajzi övezettől függően, a „térképen” az útvonallal kapcsolatos új információk hiányosak lehetnek. Legyen figyelmes. A KRESZ szabályai és a jelzőtáblák minden esetben elsőbbséget élveznek a navigációs rendszer utasításaival szemben.

A berendezéssel kapcsolatos előírások

- Az anyagi károk és égési sérülés kockázata elkerülése érdekében ne szerelje szét és ne módosítsa a rendszert.
- Működési rendellenességek esetén és a rendszer szerelési műveleteivel kapcsolatban forduljon a gyártó képviselőjéhez.
- Ne helyezzen idegen testeket az olvasóba.
- Ne használjon alkoholt és/vagy spray folyadékot tartalmazó terméket a területen.

A telefonnal kapcsolatos előírások

- A gépkocsiban történő telefonhasználatot törvényi előírások szabályozzák. A telefonok kihangosított használata nem minden esetben megengedett: a járművezetőnek mindig teljes mértékben a vezetésre kell figyelnie;
- A gépkocsivezetés közben történő telefonálás minden fázisa jelentős figyelemelterelő és kockázati tényező (tárcsázás, beszéd, kapcsolat keresése a telefonkönyvben stb.).



A jelen kezelési útmutatóban tárgyalt típusok leírása a szerkesztéskor rendelkezésre álló adatok alapján történt. **Az útmutató tartalmazza a leírt modellek esetén rendelkezésre álló összes funkciót. A funkciók jelenléte a rendszer típusától, a választott opcióktól és az értékesítési országtól függ. Ez a dokumentum az év folyamán megjelenő bizonyos funkciókról is tájékoztathat. Az útmutatóban bemutatott képernyők nem jelentenek szerződéses kötelezettséget.**

A telefon márkájától és modelljétől függően előfordulhat, hogy egyes funkciók csak részben vagy egyáltalán nem kompatibilisek a gépkocsiba épített multimédiás rendszerrel.

További részletekért forduljon a márkakereskedéshez.

TARTALOMJEGYZÉK

Általánosságok	4	4x4 információk.....	79
Általános bemutatás	4	Beállítások	80
Vezérlőgombok bemutatása	7	Rendszer beállításai	80
Bekapcsolás, kikapcsolás.....	17	A rendszer és a térképek frissítése	82
Működés és használat	19	Működési rendellenességek	87
Hangerő	21		
Navigáció	22		
Úti cél megadása	22		
Navigációs beállítások	28		
Térkép olvasása	32		
A navigációs rendszer	35		
Navigálás	36		
a térkép beállításai	42		
Kedvencek kezelése.....	43		
Audio/multimédia	45		
Külső audió jelforrások	45		
A rádió hallgatása	48		
Videó.....	52		
A hangerő beállítása	54		
Telefon	56		
Telefon összepárosítása és csatlakoztatása	56		
Híváskezelés	60		
A beszéd felismerő rendszer használata	63		
Alkalmazások	66		
Android Auto™, CarPlay™	66		
Jármű	69		
Takarékos vezetés	69		
Tolatókamera	70		
Multi-view kamera.....	73		
A motor távolról történő beindítása	75		

ÁLTALÁNOS BEMUTATÁS

1

Bevezetés

A gépkocsi multimédia rendszere a következő funkciókat biztosítja:

- rádióRDS;
- rádióDAB;
- AUX bemenet működtetése;
- telefonkihangosítás;
- beszédfelismerő rendszer;
- navigációs rendszer;
- információk a közúti forgalomról;
- információk a figyelmet igénylő zónákról;
- parkolást segítő rendszer (hátsó kamera vagy többnézetű kamera);
- a motor távolról történő beindításának beprogramozása;
- a gépkocsi lejtőn való mozgásával kapcsolatos információ (4x4 információ);
- információk az Ön vezetési stílusáról és vezetési tanácsok az üzemanyag-fogyasztás csökkentése érdekében.

Rádió funkciók

A multimédia rendszer lehetővé teszi a(z) FM (frekvenciamoduláció), DAB (digitális műsorszórás) és AM (amplitúdómoduláció) rádióállomások hallgatását.

A DAB rendszer lehetővé teszi a jobb hangminőséget, és hozzáférést

biztosít a szöveges információkhoz az aktuális műsorról stb.

A RDS rendszer megjeleníti néhány állomás nevét vagy a FM rádióállomások által küldött üzeneteket:

- információk a közúti közlekedés (TA) általános helyzetéről;
- rendkívüli üzenet(ek).

AUX funkció

Hallgathatja a hordozható audiókészülékét közvetlenül a gépjármű hangszórain keresztül. Készüléke (készülékei) típusától függően több lehetőség is rendelkezésre áll a hordozható lejátszó csatlakoztatásához:

- 3,5 mm-es Jack csatlakozó;
- USB audio;
- Bluetooth®-kapcsolat.

Hogy pontosabban megismerje a kompatibilis készülékek listáját, forduljon márkaszervizhez, vagy tájékozódjon a gyártó honlapján, ha van.

Telefon-kihangosító funkció

A kihangosító rendszer Bluetooth® lehetővé teszi a következő funkciók használatát anélkül, hogy a telefont kézben kellene tartania:

- hívások indítása/fogadása/várakoztatása;
- a telefon telefonkönyvébe mentett kapcsolatok listájának megtekintése;
- a rendszeren keresztül indított hívások híváselőzményeihez való hozzáférés;
- segélyhívások.

A telefonok kompatibilitása

Bizonyos telefonok nem kompatibilisek a telefonkihangosító-rendszerrel, nem teszik lehetővé az összes funkció működését vagy nem adják vissza az optimális hangminőséget.

Hogy pontosabban megismerje a kompatibilis telefonok listáját, forduljon márkaszervizhez, vagy tájékozódjon a gyártó honlapján, ha van.



Az Ön telefon-kihangosító rendszerének feladata a kommunikáció

leegyszerűsítése a kockázati tényezők csökkentésével, a rendszer nem képes ezeket a tényezőket teljes mértékben kiküszöbölni. Tartsa be annak az országnak a vonatkozó előírásait, ahol éppen tartózkodik.

ÁLTALÁNOS BEMUTATÁS

A motor távolról történő beindítási funkciója

Ha rendelkezésre áll, ez a funkció lehetővé teszi a motor távoli indításának programozását, hogy felfűtse vagy kiszellőztesse az utasteret, legfeljebb 24 órával a gépkocsi használata előtt.

Takarékos vezetés

(az elérhetőség a gépkocsitól függ)

Az „Eco vezetés” menü lehetővé teszi a vezetési stílust általánosságban értékelő osztályzat valós időben történő megjelenítését.

Navigációt segítő funkció

A navigációs rendszer GPS-jelek alapján automatikusan meghatározza a gépkocsi földrajzi helyzetét.

Felajánl egy útvonalat a kiválasztott úti célra az autóstérkép alapján. Végül a rendszer megadja a követendő útvonalat, lépésről lépésre, a képernyő és a hangüzenetek segítségével.

Közlekedési információ

Ez a funkció valós időben tájékoztatja Önt a forgalmi viszonyokról.

Közúti biztonsági figyelmeztetések vagy kritikus pontok

Ez a szolgáltatás lehetővé teszi a figyelmeztetések (pl. sebességtúllépés vagy útbiztonsági szempontból veszélyes zónák) fogadását valós időben.

Kijelzések

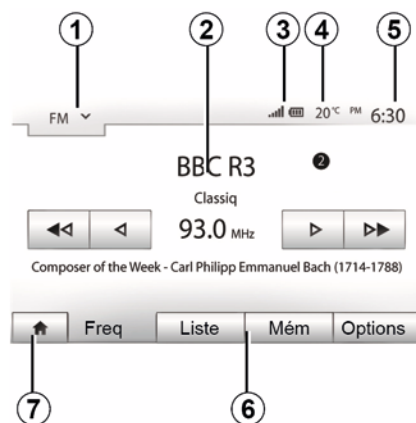

Menü képernyő

1. Üzem mód kiválasztására szolgáló terület.

Megjeleníti a kiválasztott üzemmódot. Ha megérinti az üzemmódválasztó mezőt, megjelenik a legördülő menü.

2. Tartalomjegyzék mező.

Egy menüpont tartalmának és az ehhez kapcsolódó információknak a megjelenítése.

3. A telefonnal kapcsolatos információk mezője.

Kijelzi a csatlakoztatott készülék akkumulátorának töltöttségi és vételi szintjét, amikor a Bluetooth®-kapcsolat aktív.

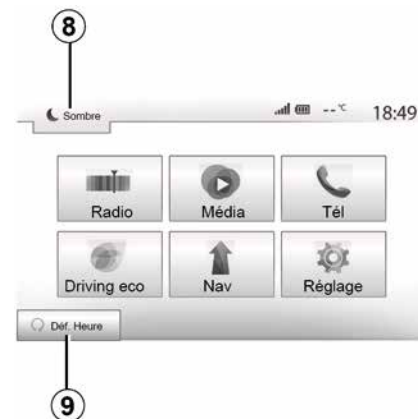

4. Külső hőmérséklet.

5. Idő kijelzése.

6. Menü mező:

– a mód alsó menüjének a megjelenítése;

– az aktuális menüpontot kiemelten jeleníti meg.

ÁLTALÁNOS BEMUTATÁS

1

7. „Kezdőlap vagy vissza a navigáláshoz” mező.

Az éppen bekapcsolt üzemmódtól függően a mezőben a következők jelennek meg:

- a „Kezdőképernyő” gomb: visszalépés a Kezdőlap menühöz;
- a „Vissza” gomb: visszalépés az előző képernyőre;
- a „Zászló” gomb: visszalépés a navigációs képernyőre.



8. Készenléti üzemmód és az óra kijelzése.

9. Motor távolról történő beindítása választási terület.

Navigációs képernyő

Az elérhetőség az országtól és/vagy a helyi jogszabálytól függ.

10. „Térkép” üzemmód (2D/3D és 2D észak).

11. Az útvonalban szereplő következő olyan utca neve, ahol be kell fordulni.

12. Aktuális audio információk.

13. Az útvonal és térkép beállítások opciói.

14. Hangnavigáció ON/ OFF

15. Forgalmi információk.

VEZÉRLŐGOMBOK BEMUTATÁSA

Kezelőfelületek

A képernyőválasztáshoz érintse meg a kívánt választást a képernyőn.

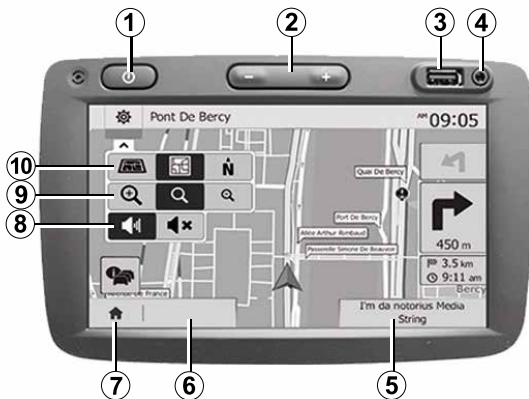

VEZÉRLŐGOMBOK BEMUTATÁSA

1



VEZÉRLŐGOMBOK BEMUTATÁSA

Kezelőfelületek

A képernyőválasztáshoz érintse meg a kívánt választást a képernyőn.

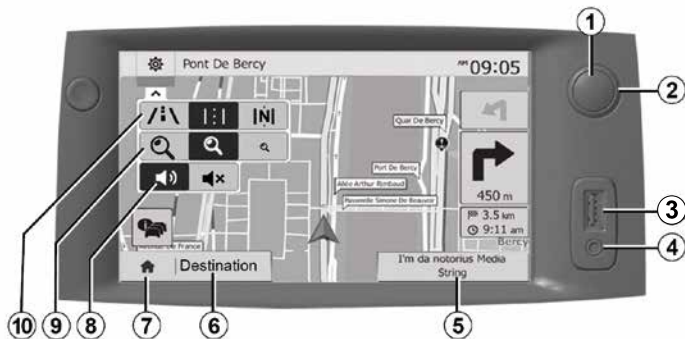

VEZÉRLŐGOMBOK BEMUTATÁSA

1

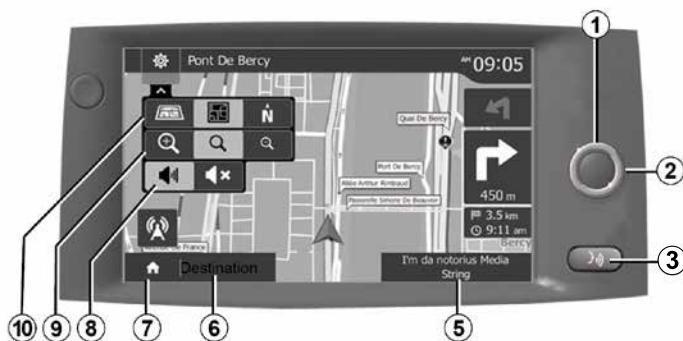

VEZÉRLŐGOMBOK BEMUTATÁSA

Kormánykerék alatti kapcsoló

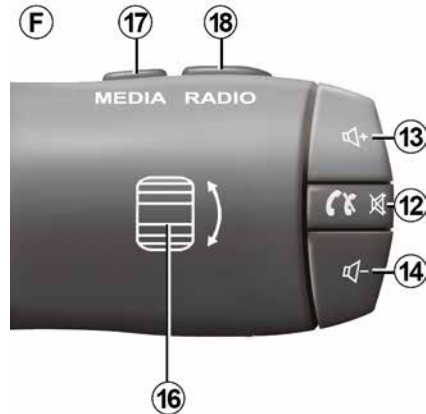
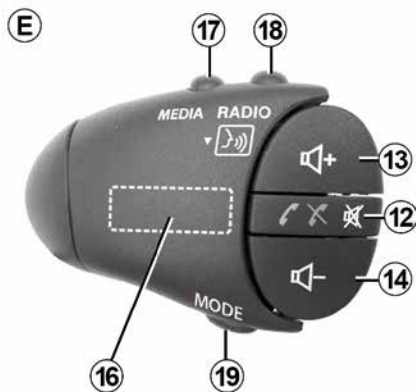
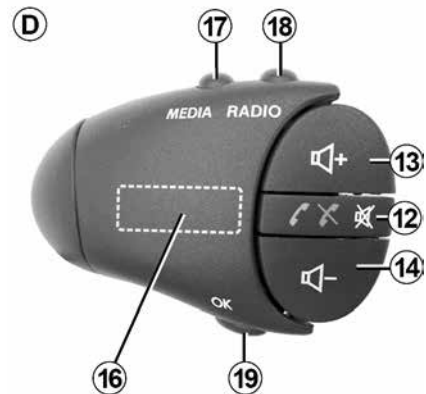
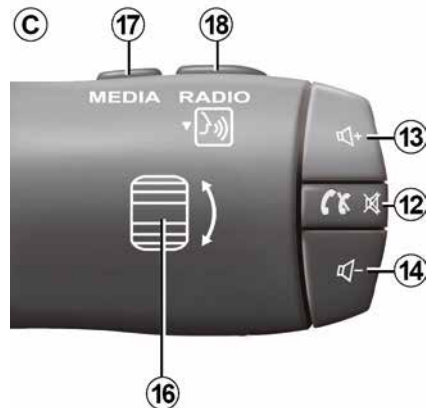
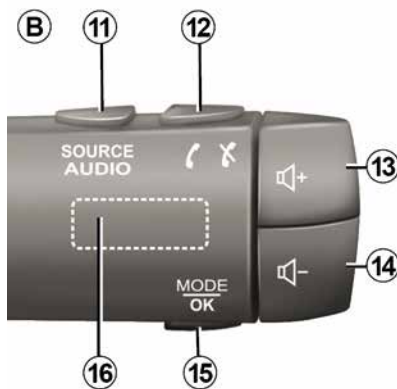
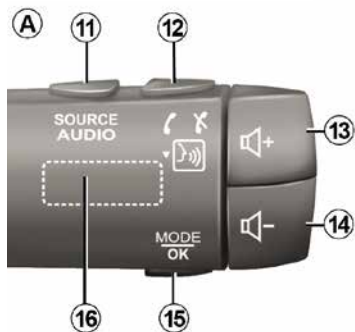

VEZÉRLŐGOMBOK BEMUTATÁSA

1

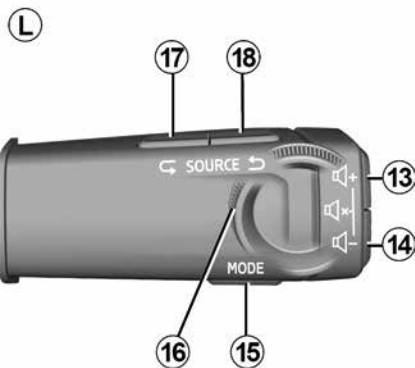
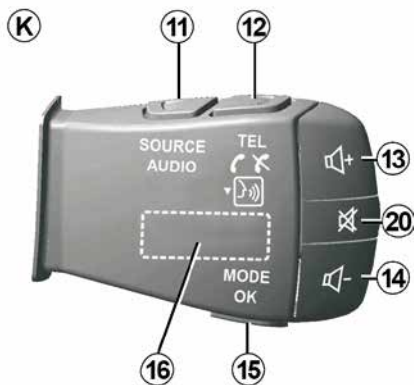
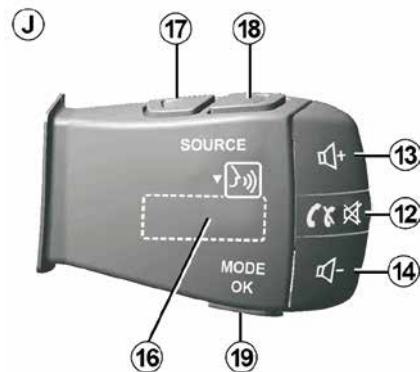
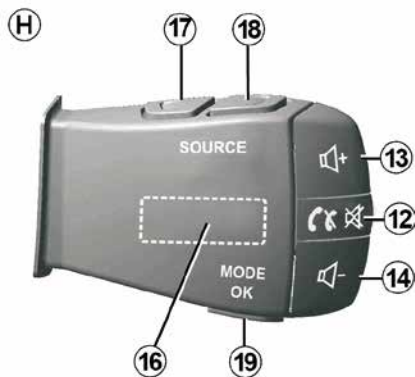
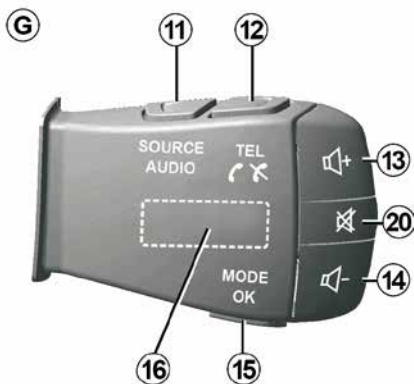

Kormánykerék alatti kapcsoló

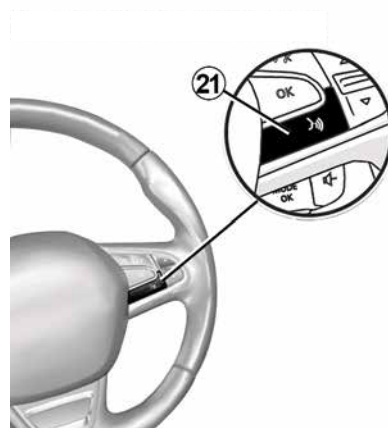

VEZÉRLÓGOMBOK BEMUTATÁSA

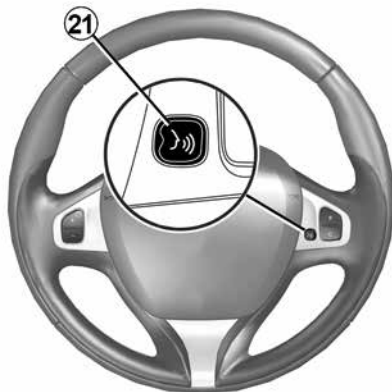

VEZÉRLŐGOMBOK BEMUTATÁSA

1

Funkciók

	Funkció
1	Rövid megnyomás: készenléti képernyő be-/kikapcsolása. Lenyomás és nyomva tartás: a rendszer újraindítása.
2, 13, 14	A hangerő beállítása.
3	USB csatlakoztassa, vagy kapcsolja be/ki az okostelefon beszédfelismerő rendszerét, ha a telefon csatlakoztatva van a multimédiás rendszerhez (a felszereltségtől függően).
4	3,5 mm-es Jack csatlakozó.
5	Jelenleg játszott média elérése (FM/AM/DAB/USB/Bluetooth®/AUX).
6	Lépjen a(z) „Navigáció” menübe.
7	A „Kezdőlap” menü elérése.
	Telefon vagy külső források: a (jelenlegi) navigációs képernyőre vagy az előző képernyőre való visszatéréshez lépjen ki a jelenlegi ablakból.
8	A navigációs hangüzenetek be-/kikapcsolása.
9	A térképnézet zoomjának módosítása.
10	A térkép nézetének módosítása (2D/3D/2D észak).
11	Válassza ki az audioforrást (FM/AM/DAB/USB/Bluetooth®/AUX).

VEZÉRLŐGOMBOK BEMUTATÁSA

1

	Funkció
12	<p>Hívás fogadásakor:</p> <ul style="list-style-type: none"> – Rövid megnyomás: hívás fogadása. – Hosszan nyomja meg: a hívás elutasítása. <p>Rövid nyomás a hívás alatt: a hívás befejezése.</p> <p>Audioforrás hallgatása: „MUTE” hang némítása/némítás megszüntetése (csak a C, D, E, F, H és J vezérlők esetén).</p> <p>Rövid nyomás: nyissa meg a „Tel.” menüt (csak az A, B, G és K vezérlők esetén).</p> <p>Rövid nyomás: az okostelefon beszédfelismerőjének aktiválása/deaktiválása (csak az A és K vezérlők esetén).</p>
13	Az aktuálisan hallgatott hangforrás hangerejének növelése.
14	Az aktuálisan hallgatott hangforrás hangerejének csökkentése.
13+14	„NÉMÍTÁS/NÉMÍTÁS MEGSZÜNTETÉSE” (csak az A , B és L vezérlők esetén).
15, 19	<p>Rádió: módosítsa a rádióállomás módját („Frekvencia”, „Lista”, „Előre beállított”).</p> <p>USB/hordozható digitális audiolejátszó médiaforrás: módosítsa a jelenleg lejátszott média lejátszási módját („Fő” vagy „Lista”).</p>
16	<p>Hátsó tárcsa:</p> <ul style="list-style-type: none"> – Rádió: a rádió lejátszási módjának módosítása (Frekvencia/Lista/Előre beállított); – Média: előre-/visszalépés a zeneszámok listájában. <p>Rövid nyomás: a művelet megerősítése (csak a C vezérlő esetében).</p>
17	Médiacsere (CD/ USB/ AUX).

VEZÉRLŐGOMBOK BEMUTATÁSA

1

	Funkció
18	Rövid nyomás: rádió-üzemmód váltás (FM/AM/DAB). Nyomja meg és tartsa lenyomva: az okostelefon beszédfelismerőjének aktiválása/deaktiválása (csak a C , E és J vezérlő esetén).
20	A rádió némítása/a némítás megszüntetése. zeneszám lejátszásának megállítása/elindítása. A hangvezérlés hangszintetizátorának megszakítása.
21	A hangvezérlés aktiválása/deaktiválása az okostelefonon, ha az hozzá van kapcsolva a multimédia rendszerhez.

BEKAPCSOLÁS, KIKAPCSOLÁS

Üzembe helyezés



A multimédia rendszer a gépkocsi beindításakor automatikusan bekapcsol. Egyéb esetekben nyomja meg az **A** gombot a multimédia rendszer bekapcsolásához.

Kikapcsolt gyújtásnál a rendszert húsz percen keresztül használhatja. Nyomja meg az **A** gombot, ha a multimédia rendszert még körülbelül húsz perccel tovább kívánja használni.



Biztonsági okokból ha a hőmérséklet túl alacsony vagy túl magas a gépkocsiban, a multimédia rendszer nem indul, vagy automatikusan kikapcsol. Várjon néhány másodpercet, hogy a hőmérséklet a multimédia rendszer megfelelő működéséhez alkalmas szintre álljon be.

Kikapcsolt állás



Eltarthat néhány percig, hogy a multimédia rendszer elvégezze a frissítést, és kikapcsoljon a gyújtás

kikapcsolását követően, a működés közbeni alkalmazásokról függően.

Tartsa nyomva az **A** gombot (amíg egy fekete képernyő meg nem jelenik) a multimédia rendszer újraindításához.

Készenléti képernyő



A képernyő készenléti üzemmódja lehetővé teszi a képernyő kikapcsolását.

Ebben a módban a rádió és a navigációs hangüzenetek nem működnek.

A készenléti képernyő az időt és a külső hőmérsékletet mutatja.

BEKAPCSOLÁS, KIKAPCSOLÁS

1

Nyomja meg röviden az **A** gombot a képernyő készenléti üzemmódjának bekapcsolásához/kikapcsolásához.

MŰKÖDÉS ÉS HASZNÁLAT

Multimédia képernyő 1



Nyomja meg röviden:

- Elem kiválasztása;
- Elem végrehajtása (Médialejátszási képernyő).

Ha a „Média”, „Lejátszás” menüben megnyomja a következő gombot, akkor a következő címre ugrik.

Nyomva tartás:

- elem mentése (például rádióállomás).

A „Rádió”, „Frekvencia” menüben ha megnyomja és nyomva tartja az előre beállított számot, akkor a rendszer elmenti a jelenleg szóló rádióállomást.

- Gyors léptetés.

A lefelé irányú léptetés gombok hosszú megnyomása gyorsított léptetést tesz lehetővé (egy adott oldalon).

- Gyors előre-/visszaléptetés (Multimédia lejátszó képernyő).

A „Média”, „Lejátszás” menüben a „Gyors előre- és visszatekerés” gomb

lenyomásával és nyomva tartásával a játszott számot előre-/visszatekerheti.

Vissza az előző menübe „Köszöntjük”

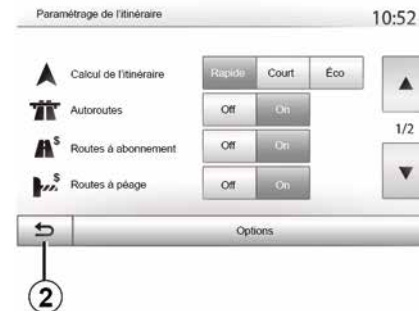

A rendszer közvetlenül a(z) „Köszöntjük” menübe ugrik, ha lenyomva és nyomva tartja a **2** gombot, vagy röviden megnyomja a **3** gombot, bárhol is van a rendszerben.

MŰKÖDÉS ÉS HASZNÁLAT

1 Audio: a kormánykerék mögötti kapcsolók használata.

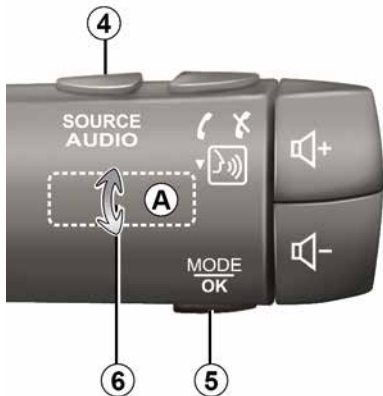

Nyomja meg az **5** gombot a rádióállomás keresési módjának megváltoztatásához.

Forgassa el a **6** forgókapcsolót a rádióállomás váltásához (**A** mozdulat).

Nyomja meg a **4** gombot a jelforrásváltáshoz

(USB, AUX, AM, FM, DAB és Bluetooth®).

Billentyűzet használata

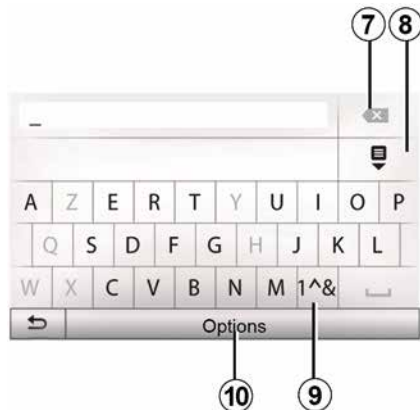

Egy menüpont betűk segítségével történő kezeléséhez a billentyűzet segítségével válassza ki a betűket.

A betűk megadása során a rendszer megszünteti bizonyos betűk

kiemelését a művelet megkönnyítése érdekében.

Nyomja meg a **7** gombot a legutoljára beírt karakter törléséhez.

Nyomja meg a **8** gombot az eredmények listájának megjelenítéséhez.

Nyomja meg a **9** gombot számok vagy szimbólumok használatához.

Nyomja meg a **10** gombot a billentyűzet konfigurációjának módosításához.

HANGERŐ

Hangerő

Állítsa be a hangerőt a különböző üzenetek, hangforrások, csengőhangok hallgatásakor, és a telefonbeszélgetések során:

- a **1** gomb megnyomásával a multimédia rendszer előlapján;
- a **13** vagy a **14** gomb megnyomásával a kormánykerék vezérlőjén.

A funkció ➔ **54** beállításához.

A hallgatott rádió hangforrás elnémul „TA” közlekedési információk, hírek vagy figyelmeztető üzenetek vétele esetén.

Megjegyzés: a lejátszás közbeni hangerő beállítása nem tárolódik a rendszer következő újraindításáig.



A hangerőt úgy állítsa be, hogy észlelhesse a környezeti zajokat.

Némítás

Nyomja meg a **21** gombot kormánykeréken vagy a **3** gombot a multimédiás panelen (felszereltségtől függően) vagy a kormánykeréken lévő **12** gombot (csak a **C, D, E, F, H** és

J vezérlők esetén) vagy egyidejűleg nyomja meg a **13** és **14** gombokat a kormánykeréken (csak az **A, B** és **L** vezérlők esetén).

A „NÉMÍTÁS” ikon megjelenése a képernyő felső részén azt jelzi, hogy a hang ki van kapcsolva.

Az aktuális audioforrás lejátszásának a folytatásához nyomja meg röviden a **21** gombot kormánykeréken vagy a **3** gombot a multimédiás panelen (felszereltségtől függően) vagy a kormánykeréken lévő **12** gombot (csak a **C, D, E, F, H** és **J** vezérlők esetén) vagy egyidejűleg nyomja meg a **13** és **14** gombokat a kormánykeréken (csak az **A, B** és **L** vezérlők esetén).

Ez a funkció automatikusan kikapcsol a hangerő módosításakor, valamint a hírek és a közlekedési információk sugárzása esetén.

A hangerő módosítása a sebességnek megfelelően

Ha ez a funkció aktív, az audiorendszer és a navigáció hangereje a gépkocsi sebességének megfelelően változik.

A funkció ➔ **54** aktiválásához és beállításához.

ÚTI CÉL MEGADÁSA

Úti cél menü

2

Nyomja meg a(z) „Köszöntjük”, „NAV”, „Cél” gombot a célmenü eléréséhez.

Az úti cél menü különböző eljárásokat kínál az úti cél megadására:

- Cím megadása (teljes vagy részleges);
- Egy cím kiválasztása az „Érdekes pontok” listájából;
- Egy úti cél kiválasztása az előző úti célok listából;
- Egy cím kiválasztása a kedvenc úti célok közül;
- Válasszon ki egy úti célt a térképen;
- Egy földrajzi szélesség és hosszúság kiválasztása.

Cím megadása

A cím megadásához nyomja meg az **1** pontot.

Ez a menüpont lehetővé teszi egy teljes vagy részleges cím megadását (ország, város, utca és házszám).

Megjegyzés: kizárólag a digitális térképen szereplő, a rendszer által ismert címek elfogadhatók.

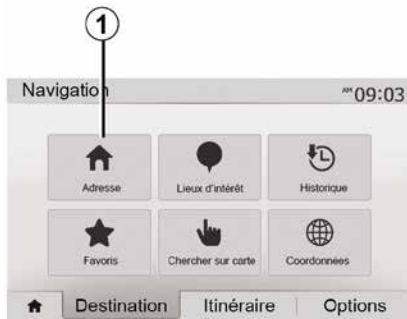

Első használat során:

- nyomja meg a „Ország” lehetőséget;
- a billentyűzetet használva adja meg a kívánt ország nevét.

A cím megadása során a rendszer megszünteti bizonyos betűk kiemelését a megadás megkönnyítése érdekében.

A **2** gomb megnyomásakor a rendszer több országlistát is felajánl. Válassza ki a kívánt országot a listákból.

Tegye ezt a „város/külvárost”, Utca, „utca” és „házszám” esetében.



Megjegyzés:

- Az „utca” és a „házszám” a(z) „Utca” kiválasztása után aktiválható;
- az utca megadásakor nem szükséges megadni az út típusát (utca, sugárút, körút stb.);
- a rendszer megőrzi a memóriájában az utoljára megadott címeket. Egy úti cél cím szerinti megadása után a következő használatkor az előzőleg megadott cím lesz feltüntetve.

ÚTI CÉL MEGADÁSA

„Érdekes pontok”(POI) kiválasztása



Úti célját az érdekes pontok listájából is kiválaszthatja.

Egy helyre többféleképpen is rákereshet:

- a gyorskeresés funkcióval gyorsan megtalálhat egy Őnhöz közel eső helyet az elnevezése alapján;
- az előre meghatározott keresés funkcióval gyakran keresett helytípusokat találhat meg a képernyő csupán néhányszori megérintésével;
- A keresés a hely kategóriája szerint is történhet.

Érdekes helyek gyors keresése

A gyorskeresés funkció lehetővé teszi egy érdekes pont gyors megtalálását.

Érdekes pontok kereséséhez érintse meg az egyik helyet a térképen. A gépkocsi helyzetétől függően egy vagy több **3** pont jelenik meg a képernyőn.

Nyomja meg a **4** gombot, majd a „Kurzor környezetében lévő érdekes helyek” menüpontot az érdekes pontok elnevezés szerinti listájának és a kiválasztott helytől számított távolságnak a megjelenítéséhez.

Érdekes helyek keresése előre beállított kategóriák használatával

Az előre beprogramozott keresés funkció lehetővé teszi a leggyakrabban választott helytípusok gyors megtalálását.

Nyomja meg a(z) „Köszöntjük”, „NAV”, „Cél”, „Érdekes pontok” menüpontot az előre programozott kategóriák eléréséhez.



Kategóriák (szervizállomás/ töltőállomás/parkoló/étterem)

- Ha aktív egy útvonal, a(z) „Töltőállomás”, a „Töltőállomás” és az „Étterem” érdekes pontokat a rendszer az útvonal mentén keresi. A(z) „Parkolás” érdekes pontot az úti cél környékén keresi.
- Ha nincs aktív útvonal (nincs kiválasztott úti cél), akkor ezeket a pontokat az aktuális pozíció körül keresi.
- Ha a gépkocsi aktuális helyzete nem érhető el (nincs GPS-jel), ezeket a pontokat a rendszer a gépkocsi legutóbbi ismert helyzete környékén keresi.

ÚTI CÉL MEGADÁSA

2



Érdekes helyek keresése kategória szerint

Érdekes pontokat kategóriák és alkategóriák szerint is kereshet.

Nyomja meg a(z) „Köszöntjük”, „NAV”, „Cél”, „Érdekes pontok”, „Egyéni keresés” menüpontot.

Válassza ki azt a területet, amely körül a helyet keresni kell:

- válassza a „Városban” menüpontot egy adott hely választott városban/kerületben való megkereséséhez (a találatok listája a választott város belvárosától való távolságuk szerint lesznek rendezve);
- nyomja meg „Az útvonal mentén” menüpontot az aktív útvonal mentén, és nem egy adott pont körüli

kereséshez. Ez a funkció hasznos lehet, hogyha egy szakaszt csak minimális kerülettel szeretne megtenni, pl. hogyha a legközelebbi szerviz-, töltőállomásokat vagy éttermeket keresi (a találatok a szükséges kerület hosszúsága szerint lesznek listába rendezve);

– nyomja meg a „Tartózkodási helyem környékén” menüpontot a gépkocsi aktuális helyzete körüli kereséshez, vagy, ha ez nem elérhető, az utolsó ismert helyzet körüli kereséshez (a találatok az ehhez a helyzethez képesti távolságuk szerint lesznek listába rendezve);

– nyomja meg „Az úti cél környékén” menüpontot az aktív útvonal úti célja körüli hely kereséséhez (a találatok listája a úti céltól való távolságuk szerint lesznek rendezve).

Úti cél kiválasztása az előző úti célok közül

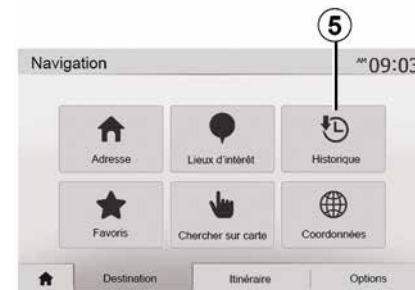

Az előzőleg már meghatározott úti célok megtalálásához nyomja meg az **5** pontot.

Cím kiválasztása a kedvenc úti célok listájából

Meg kereshet egy célt a kedvenc úti céljai között. A funkció hatékonyabb használata érdekében tanácsoljuk a gyakran igénybe vett úti célok elmentését.

Először mentse el a kedvenc úti célokat a cím kikeresésével ➔ **43**.

ÚTI CÉL MEGADÁSA

Nyomja meg a(z) „Köszöntjük”, „NAV”, „Cél”, „Kedvencek” pontokat a kedvenc úti célok listájának megjelenítéséhez.

Egy úti cél kiválasztása a térképen

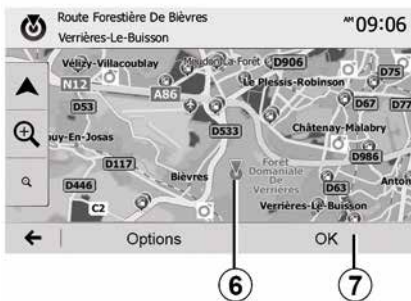

Ez a funkció lehetővé teszi úti célok keresését a térkép böngészésével:

- nyomja meg a(z) „Köszöntjük”, „NAV”, „Cél”, „Keresés a térképen” gombot az úti cél kiválasztásához a térképen;
- majd érintse meg azt a helyet a térképen, amelyet úti célként szeretne meghatározni. Megjelenik a **6** pont;
- a megerősítéshez nyomja meg a „**7**” gombot.

Úti cél koordinátáinak megadása

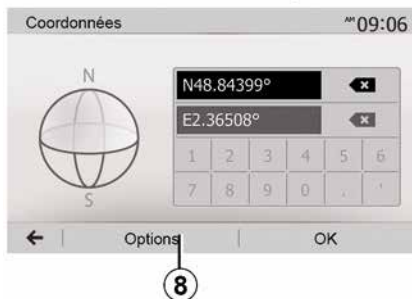

Lehetővé teszi egy úti cél koordináták szerinti keresését.

Nyomja meg a(z) „Köszöntjük”, „NAV”, „Cél”, „Koordináták” gombot.

A szélességi és hosszúsági értékeket a következő formátumok bármelyikében megadhatja: fok; fok és tizedes perc; vagy fok, perc és tizedes másodperc.

Nyomja meg a **8**, majd a(z) UTM pontot a koordináták UTM formátumban való megadásához.

Válogatás a listából



Az úti célok érdekes pont, napló vagy kedvencek szerint végzett keresésének találatai elnevezés és távolság szerint rendezhetők. Ha van aktív útvonal, a találatok kitérők szerint is rendezhetők. Nyomja meg a **9** pontot, ha a találatokat meg szeretné jeleníteni a térkép képernyőn.

Úti cél elnevezés szerinti keresése

Ha érdekes pont, napló vagy kedvencek alapján választ úti célt, az úti célt az elnevezése szerint is kikeresheti a listából. Nyomja meg a(z) „Keresés” pontot, és a billentyűzet használatával adja meg az elnevezést.

ÚTI CÉL MEGADÁSA

Az úti cél érvényesítése

2

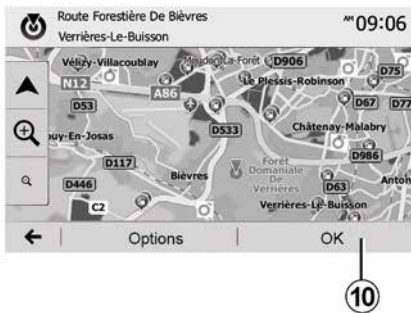

A képernyőn több lehetőség is rendelkezésre áll egy úti cél érvényesítése előtt:

- « OK » ;
- « Beállítások ».

10 másodperces visszaszámlálás kezdődik. Ha ez alatt Ön nem végez semmilyen műveletet, a navigálás automatikusan indul.

« OK »

– Ha nincs aktív útvonal (nincs úti cél kiválasztva), nyomja meg a **10** gombot az úti cél új útvonalként való megerősítéséhez.



– Ha van aktív útvonal, az úti célt új útvonalként vagy új szakaszként is kiválaszthatja. Nyomja meg a **10** gombot, majd az „Új útvonal” vagy a(z) „Köztes cél” lehetőséget.

« Beállítások »

A 10 másodperces visszaszámlálás vége előtt a következő lehetőségek jelennek meg a képernyőn:

„Egyéb útvonalak”

Nyomja meg a **11** pontot az útvonalváltáshoz vagy az útvonal módosításához.

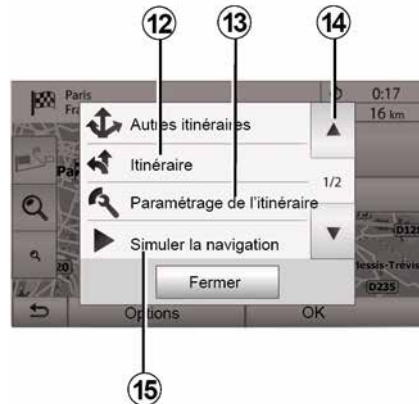

« Útvonal »

Nyomja meg a **12** pontot az útvonal részleteinek mutatósához ➔ **36**.

„Útvonal konfigurálása”

Nyomja meg a **13** pontot, ha az útvonalat a kívánt autópályák és útvonal-üzemmód alapján szeretné beállítani.

„Navigálás szimulációja”

Nyomja meg a **15** pontot a választott útvonal szimulációjához ➔ **36**.

ÚTI CÉL MEGADÁSA

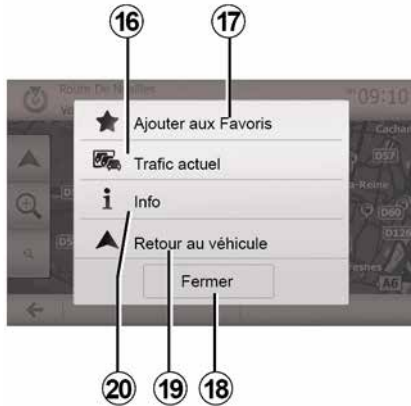

„Aktuális forgalom”

Ez a funkció tájékoztatja Önt az úton jelzett vagy a gépkocsi helyzetéhez közel előforduló közlekedési fennakadásokról. A hozzáféréshez nyomja meg a **14** gombot, majd válassza az „Aktuális forgalom” menüpontot.

« Beállítások »

A 10 másodperces visszaszámítás után a következő lehetőségek jelennek meg a képernyőn:

„Kedvenc hozzáadása”

Nyomja meg a **17** pontot, ha a kiválasztott úti célt el szeretné menteni a kedvenc úti célok közé.

„Aktuális forgalom”

Nyomja meg a **16** pontot, ha tájékozódni szeretne az úton jelzett vagy a gépkocsi helyzetéhez közel előforduló közlekedési fennakadásokról.

„Infó”

Nyomja meg a **20** pontot az érdekes pont címének, a földrajzi szélességének, a földrajzi hosszúságának és telefonszámának megtekintéséhez (kizárólag az érdekes pont kiválasztása után aktív).

Elektromos járművek esetén további információkhoz férhet hozzá a töltőállomással kapcsolatban:

- az állomásig hátralévő távolság és az állomás címe;
- a töltés típusa (ingyenes, előfizetéses stb.);
- a töltőcsatlakozók (rendelkezésre álló és teljes) száma;
- a töltőállomás típusa;
- ...

„Vissza a gépkocsi helyzetéhez.”

Nyomja meg a **19** gombot a gépkocsi aktuális helyzetéhez való visszatéréshez.

Megjegyzés: a(z) „Beállítások” ablak bezárásához nyomja meg a **18** pontot.

NAVIGÁCIÓS BEÁLLÍTÁSOK

„Figyelmeztetések”

Ez a menüpont lehetővé teszi a figyelmeztetések konfigurálását.

Figyelmeztetés sebességtúllépés esetén

A térképek információt tartalmazhatnak bizonyos útszakaszok sebességhatáraitól. A rendszer figyelmeztetni tudja Önt az aktuális sebességhatár túllépéséről.



Előfordulhat, hogy erre vonatkozó információk nem állnak rendelkezésre az Ön tartózkodási helyén, vagy ezek az információk nem teljesen helyesek a térképen feltüntetett minden utat illetően.

A következő figyelmeztetés típusok állnak rendelkezésre:

- Hangjelzés: hang figyelmezteti, ha átlépi a megengedett sebességet;
- Vizuális figyelmeztetés: sebességtúllépéskor az aktuális sebességkorlát pirosan villog a térképen.

Válassza a „ON” vagy „OFF” lehetőséget valamelyikét a figyelmeztető funkció be- vagy kikapcsolásához.

A sebességhatár mindig látható

A gépkocsi által érintett útszakaszon érvényes sebességkorlát kijelzésének be- vagy kikapcsolásához válassza a „ON” vagy „OFF” lehetőséget.

Riasztási pontokra vonatkozó figyelmeztetések

Amikor a gépkocsi fokozott figyelmet igénylő zónán halad keresztül, hangjelzés kíséretében vizuális figyelmeztető jelzés jelenik meg a képernyőn. Ezek a veszélyzónák olyan útszakaszok, ahol a gépkocsivezetőnek még elővigyázatosabbnak kell lennie. Ezek lehetnek állandók vagy ideiglenesek. Ezt a funkciót be- vagy kikapcsolhatja.

Előzetes figyelmeztetési távolság

Több lehetőség közül is kiválaszthatja azt a távolságot, amelynek elérésekor szeretne figyelmeztetést kapni a

fokozott figyelmet igénylő veszélyzónákról.



Bizonyos országokban a veszélyzónák opció letöltése és bekapcsolása törvénybe ütköző, szabálysértő tevékenység.

„Útvonal konfigurálása”



Ez a funkció lehetővé teszi az útvonaltervezés módjának meghatározását.

« Útvonalszámítás »

NAVIGÁCIÓS BEÁLLÍTÁSOK

A rendszer három útvonaltervezési kritériumot ajánl fel:

- „Gyors”: gyors útvonalat ad meg, ha lehetséges a megengedett maximális sebességgel haladni az összes vagy majdnem az összes autópályán;
- „Rövid”: rövid útvonalat ad meg a megteendő távolság minimalizálása érdekében;



- „Eco”: ez a mód a gyors és a rövid útvonaltervezési módok közötti kompromisszumos megoldást ajánlja fel. Lehetővé teszi a megteendő távolság lecsökkentését egy kicsivel hosszabb menetidő mellett. A megadott útvonal valószínűleg rövidebb lesz a gyors mód által

javasolt megoldásnál, de sokkal lassabb is.

„Autópályák”

Ha Ön lassú járműt vezet vagy vonat egy másik járművet, előfordulhat, hogy el szeretné kerülni az autópályákat.

„Fizetőkopus autótutak”

Engedélyezheti vagy nem olyan autótutak használatát, amelyek az egy bizonyos időszakra külön engedély megvásárlására köteleznek.

„Fizetőkopus autótutak”

Engedélyezheti vagy nem az autópályák használatát.

„Kompok”

Engedélyezheti vagy nem a mindenféle típusú kompok, hajók és vonatok használatát.

„Telekocsi”

Ez a funkció lehetővé teszi a kizárólag telekocsi utak megjelenítését.

„Földutak”

Engedélyezheti vagy nem a földutak használatát.



Biztonsági okokból a jármű álló helyzetében végezze ezeket a műveleteket.

„Térképbeállítások”



→ 42.

„Nyelvi beállítások”

Ez a funkció lehetővé teszi a navigációs hangüzenetek nyelvének kézi módosítását → 36.

NAVIGÁCIÓS BEÁLLÍTÁSOK

„Adatok formátuma”

2



Ez a funkció lehetővé teszi a koordináták formátumának módosítását.

A rendszer háromféle formátumot ajánl fel.

GPS

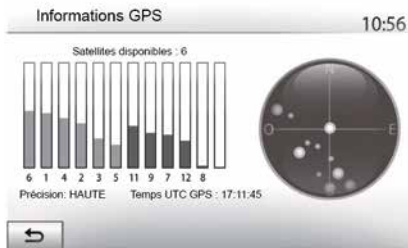

Ez a funkció lehetővé teszi a GPS-műholdak helyzetének ellenőrzését. Nyomja meg a(z) „GPS” pontot a GPS-szel kapcsolatos információk megjelenítéséhez (A-val jelölt képernyő).



A navigációs rendszerrel kapcsolatos előírások

A vezetés során a navigációs rendszer használata nem menti fel a gépkocsivezetőt a felelősség alól és nem csökkentheti az éberségét.

„Térkép frissítése”



Ez a funkció lehetővé teszi a legutóbb végzett frissítések időpontjának ellenőrzését.

NAVIGÁCIÓS BEÁLLÍTÁSOK

„Forgalom”

Ez a funkció a(z) „Forgalmi szolgáltatás” be- vagy kikapcsolását, a különböző típusú eseményekről adott tájékoztatás és az útvonal-alternatívák kezelését teszi lehetővé baleset vagy forgalmi dugó esetén.



« Forgalmi szolgáltatás »

Be- vagy kikapcsolhatja az útvonalon előforduló különböző fennakadásokról szóló figyelmeztetések kijelzését.

„Kerülőút”

Ezzel a funkcióval időt nyerhet, ha az útvonalon fennakadás történik, mivel a funkció ebben az esetben felajánl egy útvonal-alternatívát.

A multimédiás rendszerben kiválaszthatja azt az időt, aminek elteltével a rendszer új útvonalat ajánl fel kitérővel, hogy Ön időt nyerhessen.



„Eseménytípusok”

Ez a funkció lehetővé teszi a navigálás közben kijelzendő eseménnytípusok kiválasztását:

- „Minden esemény”;
- „Forgalmi problémák”;
- „Lezárt utak”;
- „Baleset”;
- ...



Biztonsági okokból a jármű álló helyzetében végezze ezeket a műveleteket.

TÉRKÉP OLVASÁSA

A térkép megjelenítése

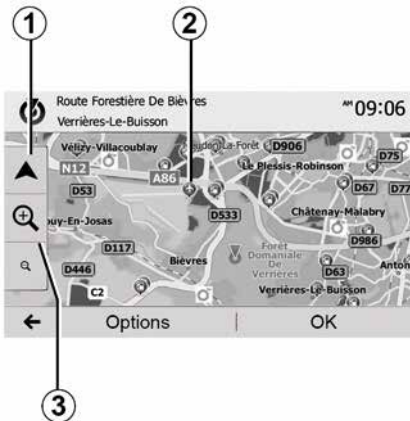

A gépkocsi helyzete körüli terület térképének megjelenítéséhez nyomja meg a(z) „Köszöntjük”, „Nav” pontokat. Érintse meg a térkép képernyőt.

A navigációs térképben való léptetéshez csúsztassa el a térkép képernyőt a kívánt irányba. Nyomja meg az **1** pontot a gépkocsi aktuális helyzetéhez való visszatéréshez.

A nagyításhoz vagy a kicsinyítéshez nyomja meg a **3** pontot.

A térkép jelmagyarázata

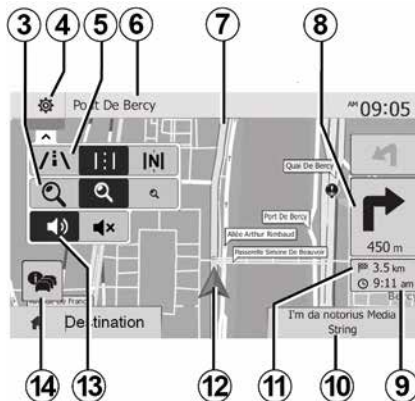

4. A navigációs kijelzések opciói.

5. A különböző kijelzési módok elérése:

- 3D üzemmód;
- 2D üzemmód;
- „2D észak” üzemmód (a térkép felső része mindig északot jelöli).

6. A következő főút neve vagy információ a következő jelzőtábláról.

7. A navigációs rendszer által megadott útvonal.

8. Távolság a következő irányváltóig és az irányváltó jelölése

9. A megérkezés becsült ideje.

10. A hallgatott multimédiás tartalom.

11. Az úti célig fennmaradó távolság.

12. A gépkocsi elhelyezkedése a navigációs térképen.

13. A navigációs hangüzenetek be-/kikapcsolása.

14. Forgalmi információk. Érintse meg ezt a mezőt, hogy tájékozódjon az útvonalon előforduló különféle fennakadásokról.

Állás GPS

Ez a funkció lehetővé teszi a kiválasztott pozíció földrajzi helyzetének meghatározását (Cím/szélesség/hosszúság).

Érintse meg a képernyő kívánt részét. Válassza a(z) „Beállítások”, majd az „Infó” menüpontokat a választott hely pontos meghatározásához.

Térképszimbólumok

A navigációs rendszer az érdekes pontok (POI) **42** megjelenítésére különböző jelzéseket **2** használ.

TÉRKÉP OLVASÁSA

„Hol vagyok?”

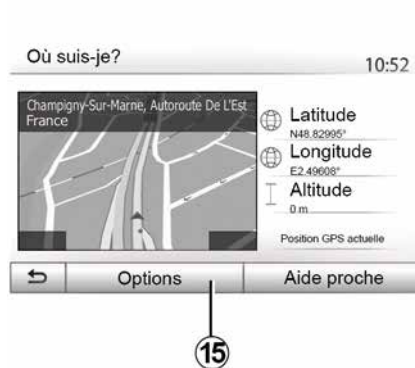

Ez a funkció lehetővé teszi a gépkocsi aktuális helyzetére vonatkozó információk ellenőrzését és a hozzá közel eső POI-k keresését. Akkor működik, ha a(z) GPS be van kapcsolva.

Ha jelenleg nincs folyamatban lévő útvonal, érintse meg a **6** információs területet a „Hol vagyok?” képernyő eléréséhez.

A képernyőn a következő információk láthatók:

- szélesség;
- hosszúság;
- magasság;
- házszám;
- Aktuális cím.

HUN



Ország információk

Nyomja meg a **15** gombot, majd az „Információ ország szerint” gombot.

Ez a funkció lehetővé teszi az országgal kapcsolatos információk megjelenítését a gépkocsi aktuális helyzetétől függően.

A képernyőn a következő információk láthatók:

- sebességhatárolás.
- kijelzi a gyorsforgalmi utakon érvényes sebességhatárolásokat. A közölt mértékegység az aktív helyi paraméterektől függ. Ha nincs erre vonatkozó adat, „-” jelenik meg a táblázat és a számok helyett.
- Telefon országkódja;

- segélyhívók;
- az országban hatályos szabályozás;
- megengedett maximális véralkoholszint;
- fényvisszaverő láthatósági mellény kötelező;
- tűzoltókészülék kötelező;
- a fényszórók bekapcsolása az időjárási viszonyoktól függetlenül kötelező;
- csereizzó kötelező;
- elsősegély felszerelés kötelező;
- elakadásjelző háromszög kötelező;
- motorosoknak bukósisak használata kötelező;
- télen hólánc használata kötelező;
- télen hólánc használata ajánlott;
- télen „téli” gumi használata kötelező;
- télen „téli” gumi használata ajánlott.



Navigáció - 33

TÉRKÉP OLVASÁSA

„Közeli segítség”

Ez a funkció lehetővé teszi a gépkocsi aktuális helyzetéhez közeli segítség keresését.

Nyomja meg a **16** gombot egy új gyorskeresés ablak megnyitásához.



A képernyőn megjelenő információk:

- gépjárműszerviz;
- vészhelyzeti szolgálatok;
- rendőrségek;
- benzinkutak.

Úti cél keresése erről a képernyőről

➔ 23.

A NAVIGÁCIÓS RENDSZER

A navigációs rendszer

Az elérhetőség az országtól és/vagy a helyi jogszabályoktól függ. A navigációs rendszer a következő információk alapján számolja ki az Ön helyzetét:

- GPS vevőegységről GPS;
- digitális térkép.

A GPS vevőegység

A navigációs rendszer Föld körüli pályán keringő GPS (Global Positioning System) műholdakat használ.

A GPS vevőegység több műhold által kibocsátott jelet vesz. Ez alapján a rendszer képes meghatározni a jármű helyzetét.

Megjegyzés: a gépkocsi közlekedés nélküli hosszan tartó mozgása (komp, vasút) esetén a rendszer normál működésének visszaállása több percet is igénybe vehet.

Digitális térkép

A digitális térkép tartalmazza a rendszer működéséhez szükséges térképeket.

„Térkép” USBpendrive

A legfrissebb verzió letöltéséhez csatlakoztassa a(z) USB flash meghajtót egy internet-kapcsolattal rendelkező számítógéphez → 82.

Megjegyzés: a rendszerhez USB-meghajtó nincs mellékelve.

Lehetőség szerint a legújabb kiadást használja.

A pendrive USB csatlakoztatása

Ha a gépkocsija fel van szerelve vele, helyezze a(z) USB flash meghajtót a multimédia rendszer **A** csatlakozójába.

Ha gépkocsija nem rendelkezik USB csatlakozóval a multimédia rendszer paneljén, helyezze a(z) USB flash meghajtót a gépkocsi **B** portjába. További információért tekintse meg a tulajdonos kézikönyvét.

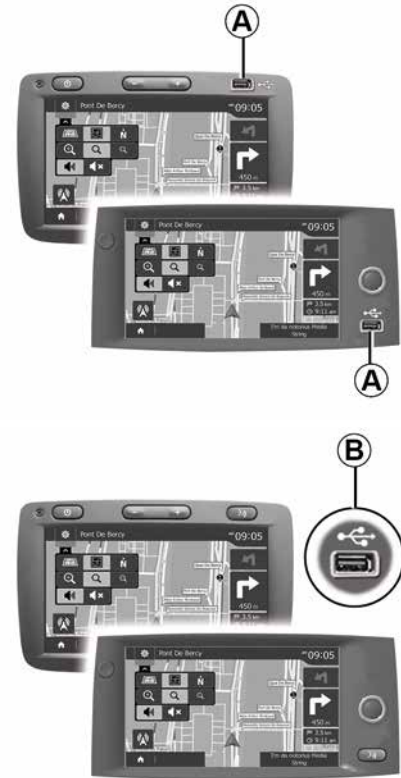

NAVIGÁLÁS

A navigálás bekapcsolása

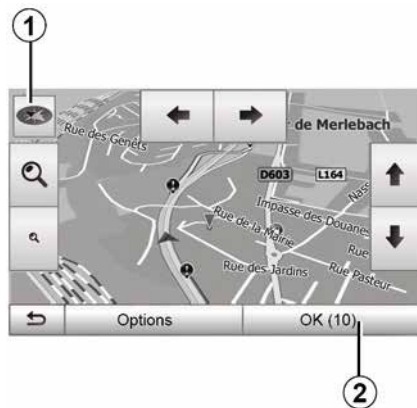

Nyomja meg a **2** gombot, vagy várjon 10 másodpercet a célállomás megadásával. A navigálás elkezdődik.

Megjegyzés: a térképen bármikor léptethet, ehhez csúsztassa el a kívánt irányba vagy érintse meg a képernyőt.

Navigációs képernyők



A rendszer a navigációs térképek több változatát kínálja fel.

A térkép megjelenítésének módosításához és a legördülő menü megnyitásához nyomja meg a **3** pontot. Ezután válasszon a különböző felajánlott kijelzések közül:

- 2D ;
- 3D ;
- 2D észak.

A térkép megjelenését a térképen látható iránytű **1** megérintésével is módosíthatja.

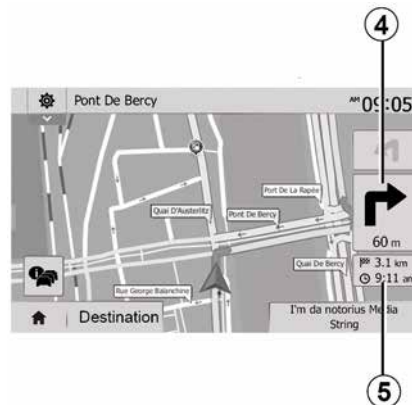

Teljes képernyős mód (2D, 3D vagy 2D észak)

Ez a használati mód lehetővé teszi a navigációs térkép teljes képernyőn történő megjelenítését.

Az érkezés időpontjára és az úti cél eléréséig hátralévő távolságra vonatkozó információk az **5** részen láthatók.

A következő irányváltoztatás kijelzése a **4** részen található.

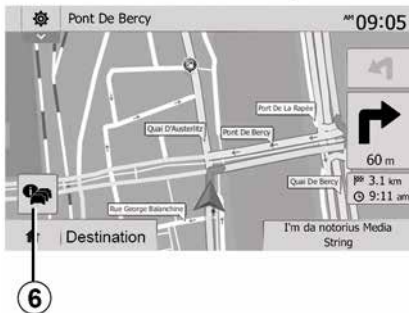

Útkeresztveződés térképe

A navigálás során, minden egyes irányváltoztatás előtt.

Útvonal-alternatíva

A rendszer felajánl egy útvonal-alternatívát, ha az útvonalon baleset történt vagy nagy a forgalom. Választásának megfelelően nyomja meg a(z) „Igen” vagy a(z) „Nem” pontot.

Forgalmi összefoglalás

Navigálás közben a **6** pont megnyomásával bármikor tájékozódhat a forgalmi viszonyokról.

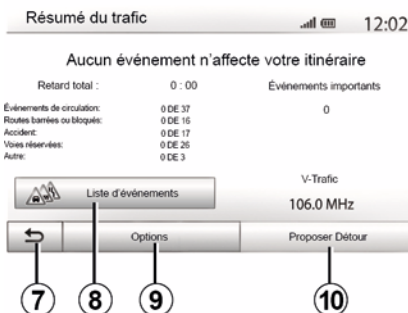

A képernyő figyelmeztet az útvonalra vonatkozó különböző eseményekre. A rendszer kijelzi a fennakadás által okozott késés idejét. Nyomja meg a **8** pontot, ha módosítani szeretne az események kijelzésének paraméterein. Nyomja meg a **10** gombot térő tételéhez, nyomja meg a **9** gombot a forgalmi beállítások eléréséhez, vagy a **7** gombot a navigációhoz való visszatéréshez → **28**.

Megjegyzés: a közlekedési információk az előfizetéstől és a jelvételi minőségtől függenek.



Autópálya csomópontok nézete

A navigálás során a rendszer minden autópálya-csomópont előtt megjeleníti a csomópont háromdimenziós képét.

Megjegyzés: bizonyos csomópontok esetén csak a navigációs nyíl jelenik meg.

A csomópont elhagyását követően a rendszer visszatér normál üzemmódba.

NAVIGÁLÁS

Navigációs hangüzenetek nyelvének módosítása

2

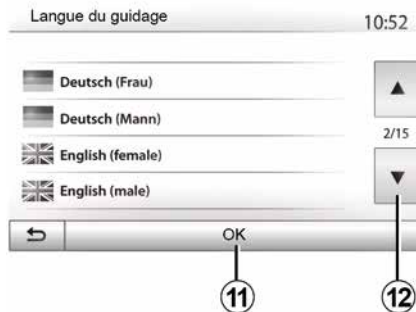

Nyomja meg a „Kezdőlap”, „NAV”, „Beállítások”, „Nyelv beállítása” menüpontot a hangnavigáció nyelvének módosításához.

A **12** gomb megnyomásával léptethet a nyelvek listájában. Válassza ki a kívánt nyelvet, majd erősítse meg a választását a **11** pont megnyomásával.

A hangos útmutatás hangjának beállítása ➔ 54.

Rádió hallgatása hangnavigáció során

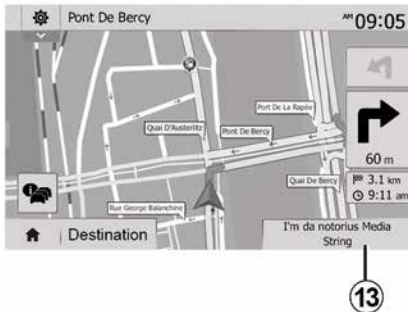

Rádióállomás hallgatása közben a rendszer minden irányváltoztatás előtt ideiglenesen megszakítja az adást a navigációs hangüzenet pillanatában, egészen a kereszteződés elhagyásáig.

Navigálás közben a **13** pont megnyomásával elérheti a hallgatott rádióállomás képernyőjét. A **14** pont megnyomásával visszatérhet a navigációs képernyőre. A főmenühöz való visszatéréshez tartsa nyomva a **14** gombot körülbelül három másodpercig.

Információk az útvonalról



Ez a funkció lehetővé teszi az útvonal megjelenítését.

Az úti cél megadása után válassza a „Kezdőlap”, „NAV”, „Útvonal” lehetőséget.

A rendszer hat lehetőséget ajánl fel:

- „Útvonal szerkesztése”;
- „Kerülő zónák”;
- « Áttekintés » ;
- „Az útvonal törlése”;
- „Egyéb útvonalak”;
- « Útvonal ».



Útvonal áttekintése

Az útvonal térképen való aktív megjelenítéséhez válassza a „Köszöntjük”, „NAV”, „Útvonal”, „Áttekintés” menüpontokat.

A következő információk lesznek feltüntetve:

- az úti cél elnevezése és/vagy címe;
- az utazás teljes időtartama;
- az útvonal teljes hossza;
- az útvonal kiemelt pontjai és részei (pl. autópálya kapuk, fizetős autótutak, autópályák stb.);
- az útvonal-alternatívák (például: „Rövid”, „Gyors”, „Takarékos”).

Nyomja meg a **15** gombot a következő opciók megjelenítéséhez:

- „Figyelmeztetések”;

HUN

- „Útvonal konfigurálása”;
- „Térképbeállítások”;
- „Nyelvi beállítások”;
- „Adatok formátuma”;
- « GPS » ;
- « Térképfrissítés » ;
- „Forgalom”.

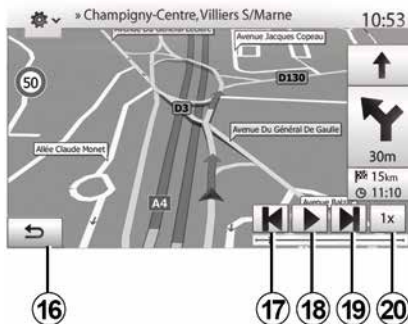

„Navigálás szimulációja”

A kezdőképernyőn nyomja meg a „Köszöntjük”, „NAV”, „Útvonal”, „Áttekintés”, „Beállítások”, „Navigálás szimulációja” lehetőséget a célállomáshoz vezető útvonal szimulálásához.

- A **18** gomb megnyomásával elindíthatja vagy megszakíthatja a szimulációt.

- A **20** gomb megnyomásával gyorsíthat a szimuláción.
- Bármikor elhagyhatja az útvonal szimulációját a **16** gomb megnyomásával.
- A **17** vagy a **19** pont megnyomásával az előző/következő műveletre léptethet.

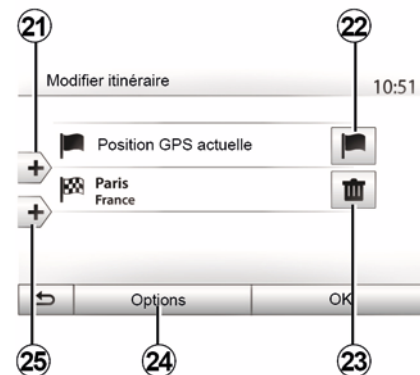

Megállóhelyek és úti cél

Válassza a „Köszöntjük”, „NAV”, „Útvonal”, „Útvonal módosítása” lehetőséget az útvonal szakaszok hozzáadásával, megváltoztatásával vagy törlésével történő módosításához.

Szakaszok hozzáadásához nyomja meg a **21** pontot, majd a **25** pontot új

NAVIGÁLÁS

Úti cél hozzáadásához. Az úti cél többféleképpen is megadható: ➔ **22**

– Úti cél törléséhez nyomja meg a **23** gombot.

– A lista újra rendezéséhez nyomja meg a **24** gombot.

– Nyomja meg a **22** pontot az útvonal kiindulási címének módosításához.

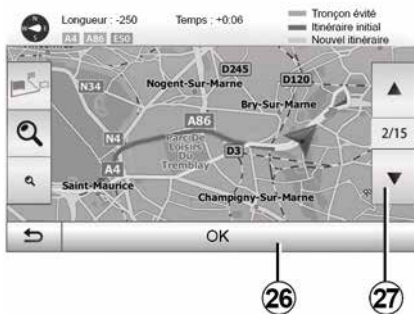

Kitérők

Nyomja meg a „Köszöntjük”, „NAV”, „Útvonal”, „Egyéb útvonalak” gombot kitérő tételéhez. Érintse meg a lista egyik mezőjét, a kívánt kitérőtől függően.

A mezők közötti váltáshoz nyomja meg a **27** pontot.

Az új útvonal megerősítéséhez nyomja meg a **26** gombot.

Útvonal érvénytelenítése

A folyamatban lévő navigálást bármelyik pillanatban megállíthatja.

Válassza a „Köszöntjük”, „NAV”, „Cél”, „Útvonal” > „Útvonal törlése” lehetőséget az aktív útvonal megszakításához.

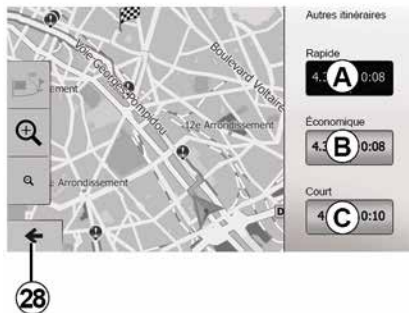

Alternatív útvonalak

Ez a menüpont lehetővé teszi az útvonaltervezési módszer módosítását. Három mód áll rendelkezésre, amelyek lehetővé teszik az útvonaltervezési módszer megváltoztatását:

- « Gyors » ;
- „Takarékos”;
- « Rövid ».

Válassza a „Köszöntjük”, „NAV”, „Útvonal”, „Egyéb útvonalak”, majd az **A**, **B** vagy **C** lehetőséget az új útvonal megerősítéséhez. Nyomja meg a **28** gombot az előző képernyőre való visszatéréshez ➔ **28**.



« Útvonal »

Ez a funkció lehetővé teszi az útvonal lapjának megjelenítését. Megjelenik az útvonal részletes ismertetése:

- az irányváltoztatásokat jelölő nyilak;
- az autótutak számai;
- a következő útelágazásig fennmaradó távolság.

Nyomja meg a **29** gombot az útvonal részleteinek rendezéséhez:

- az összefoglaló alapján.

NAVIGÁLÁS

Csak az útvonal fontos elemeit (kiindulópont, úti cél), az összes távolságot, a fennmaradó időt és a megérkezés várható időpontját jeleníti meg.

– A szabvány leírás alapján.

Az összes manővert, a táblákat (részletesen), az autóutak számát, az utcaneveket és a távolságot jelzi ki. Továbbá megjelenít információkat és figyelmeztető információkat, úgymint a vezető által megadott szakaszok elnevezéseit, a korlátozó szabályozásra vonatkozó információkat (behajtás és manőverek), a felhasználó figyelmen kívül hagyott kedvenceit stb.

– Az autóutak listája szerint.

Részletes útvonal az autóutak elnevezése és száma szerint. Feltüntet még információkat az autóutak hosszúságáról, az általános útirányról és az utazás időtartamáról. Az útvonal elemei nincsenek megjelenítve ebben a módban.

„Útvonal konfigurálása”

Ez a szakasz lehetővé teszi a útvonal paramétereinek kiválasztását ➔ **28**.

A TÉRKÉP BEÁLLÍTÁSAI

A megjelenítési mód beállítása

2

Ez a funkció lehetővé teszi a térkép nézetének átváltását 3D perspektíva nézetre, 2D fent-lent nézetre és egy olyan nézetre, ahol a térkép felső része mindig északnak felel meg.

Nyomja meg a(z) „3D”, „2D” vagy „2D észak” pontot.

A nézőpont beállítása

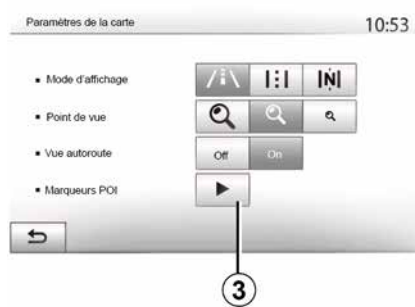

Ez a funkció lehetővé teszi az alap zoom és a dőlésszög beállítását. Nyomja meg a rendelkezésre álló három szint közül a kívánt zoomot.

Autópálya-nézet

Ez a funkció lehetővé teszi az autópálya-nézet bekapcsolását/ kikapcsolását.

Nyomja meg a „Be” gombot a funkció bekapcsolásához vagy a „Ki” gombot a funkció kikapcsolásához.

Az érdekes pontok megjelenítése

Kiválaszthatja bizonyos érdekes pontok megjelenítését a térképen (100 m-es felbontás esetén láthatók).

A funkció közvetlen eléréséhez nyomja meg a **3** gombot az érdekes pontok térképen való megjelenítéséhez:

- Szállás
- Repülőtér
- Gépkocsi;
- Üzleti ügyek
- Kávézó vagy bár;
- ...

Nyomja meg a „Be” vagy „Ki” menüpontok egyikét az érdekes pontok megjelenítéséhez vagy elrejtéséhez.

Az alkategóriák listájának megnyitásához érintse meg az érdekes pont nevét.

Megjegyzés: Azokban az országokban, ahol a térkép nem elérhető, kikapcsolhatja a navigálás

funkciót. A navigálás funkció kikapcsolásához a „Kezdőlap”, „Beállítások”, „Rendszer” menüben a(z) „Navigáció” ponttal szemben nyomja meg a „Ki” lehetőséget.

KEDVENCEK KEZELÉSE

Elérés létrehozása



Nyomja meg a(z) „Köszöntjük”, „Nav”, „Cél” gombot a célmenü eléréséhez. Úti célját többféle módon is megadhatja:

- « Cím » ➔ 22.
- „Érdekes helyek” ➔ 22.
- « Előzmények » ➔ 22.
- „Kedvencek”: az elmentett úti célok elérése.
- „Keresés a térképen” ➔ 22.
- « Koordináták » ➔ 22.



A cím érvényesítését követően a rendszer minden esetben meghatározta annak helyzetét a térképen. Válassza a(z) „Beállítások” majd a „Kedvencek hozzáadása” menüpontokat az úti cél Kedvencekhez való hozzáadásához.

Egy kedvenc úti cél elmentése előtt megváltoztathatja annak elnevezését a numerikus billentyűzet segítségével.

Válogatás a listából



A kedvenc úti célok listájából távolság vagy elnevezés szerint is válogathat, de akár az összes kedvenc úti célt is megjelenítheti a térképen. Nyomja meg a gombot Beállítások.

Kedvenc úti célok törlése

Válassza ki a kedvenc úti célt, amelyet törölni szeretne. Nyomja meg a(z) „Beállítások”, „Kedvenc törlése” lehetőséget, majd a törlés megerősítéséhez nyomja meg a(z) „Törlés” lehetőséget.

Az összes kedvenc úti cél törléséhez válassza a(z) „Beállítások”, majd a(z) „Összes törlése” menüpontokat.

KEDVENCEK KEZELÉSE

Erősítse meg a törlést a(z) „Összes törlése” pont megnyomásával.

2 Kedvenc úti cél keresése

Ez a funkció lehetővé teszi egy kedvenc úti cél elnevezés szerinti keresését a listából.

Nyomja meg a(z) „Keresés” pontot, és a numerikus billentyűzet segítségével írja be a kedvenc úti cél nevét.

KÜLSŐ AUDIÓ JELFORRÁSOK

A rendszer két kiegészítő bemenettel rendelkezik:

- egy a külső audio jelforrások (MP3 lejátszó, hordozható lejátszó, USB pendrive, telefon stb.) csatlakoztatásához;
- egy Bluetooth®-szal felszerelt (hordozható Bluetooth®-lejátszó, Bluetooth®-telefon).

➔ 7.

Működési elv és csatlakoztatás

Kétféle csatlakozás típus áll rendelkezésre:

- USB-csatlakozó;
- Jack-csatlakozó.

Csatlakoztassa a hordozható digitális audilejátszót az eszköz típusának megfelelő csatlakozóhoz.

A(z) USB vagy a(z) Jack csatlakozó csatlakoztatása után a rendszer automatikusan érzékeli a kiegészítő jelforrást.

Megjegyzés: a használatban lévő USB flash meghajtót FAT32 fájlrendszerre kell formázni. Az eszköz maximális kapacitása 32GB. Bizonyos formátumok nem kompatibilisek a rendszerrel.



Kiegészítő hangforrás kiválasztása

A jelforrás kiválasztásához nyomja meg az **1** pontot.

Azonnal megjelenik az elérhető bemeneti jelforrások listája:

- USB: USB kulcs, MP3 lejátszó, telefon stb.
- audioeszközök;
- BT: eszközökBluetooth®;



A hordozható audio készüléken csak abban az esetben végezzen műveleteket, ha a közlekedési feltételek ezt lehetővé teszik. Menet közben tegye el a hordozható audio készüléket (ütközés esetén elrepülhet).

- Videó: USB flash meghajtó (MP4 fájl);
- AUX: 3,5 mm-es jack csatlakozó.

Navigációs üzemmódban vagy a rádió hallgatásakor, válassza ki a kiegészítő audio jelforrást a „Kezdőlap”, majd a „Média” gomb megnyomásával.

A rendszer az utoljára hallgatott audio zeneszámra áll vissza.

KÜLSŐ AUDIÓ JELFORRÁSOK

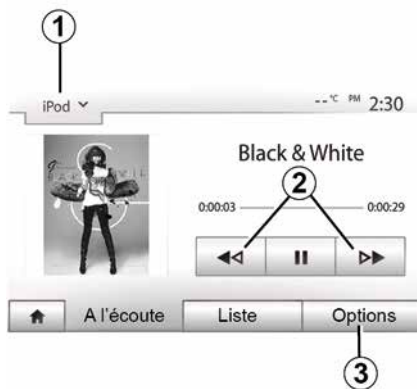

Audió formátumok

Csak MP3 és WMA formátumokat ismeri fel a multimédia rendszer.

Megjegyzés: bizonyos formátumok és felbontások inkompatibilisek lehetnek a multimédia rendszerrel.

Gyorskeresés

Tartsa lenyomva a **2** gombot a gyors előre vagy visszaléptetéshez. A gomb felengedésekor a lejátszás folytatódik.

Ismételt lejátszás

Ez a funkció egy vagy az összes zeneszám ismételt lejátszását teszi lehetővé. Nyomja meg a **3**, majd a „Ki”, „Audió sz.”, „Mappa” vagy „Összes” gombot.

Véletlen sorrendű lejátszás

Ez a funkció lehetővé teszi az összes zeneszám véletlen sorrendű lejátszását. Nyomja meg a **3**, majd a „Be” vagy „Ki” gombot.

Külső bemenet: USB, Bluetooth®-port

Csatlakozás: USB és hordozható digitális audielejtsző

Csatlakoztassa a hordozható digitális audiókészülék csatlakozóját az egység USB bemenetére.

A hordozható digitális audielejtsző USB-csatlakozójának csatlakoztatását követően megjelenik az „USB” menü. A hordozható digitális audielejtsző modellje vagy menüje is megjelenhet.

Megjegyzés: előfordulhat, hogy nem lehet csatlakoztatni bizonyos típusú hordozható digitális audielejtszőket.

Használat

Válassza ki a hordozható digitális audielejtszőt az **1** legördülő listából a multimédia rendszer képernyőjén, majd nyomja meg a kívánt lejátszási listát vagy zeneszámot.

A csatlakoztatás után egyes modellek esetén már nem fogja tudni közvetlenül irányítani a hordozható digitális audielejtszőt. Az audiofájlok kiválasztásához használja a multimédia rendszer előlapján lévő gombokat.

Töltés az USB aljzaton keresztül

Amint a hordozható digitális audielejtsző USB-csatlakozója csatlakoztatva van a rendszer USB-csatlakozójához, feltöltheti vagy akkumulátort használhat közben.

Megjegyzés: bizonyos berendezések nem töltődnek vagy nem tartják fenn az akkumulátor töltöttségi szintjét akkor sem, amikor csatlakoztatva vannak a multimédiás rendszer USB-bemenetéhez.



Az alkalmazás megfelelő működése érdekében ajánlott a telefon gyártójának USB-kábeleit használni.

Kapcsolat: Bluetooth®

A(z) Bluetooth® csatlakoztatása után megjelenik a „BT” menü → **58**.

Használat

Válassza ki a(z) „BT” pontot az **1** legördülő listából, majd érintse meg a multimédia rendszer képernyőjén a kívánt lejátszási listát vagy zeneszámot.

A(z) Bluetooth®-készüléken szereplő bármelyik zeneszámot kiválaszthatja

KÜLSŐ AUDIÓ JELFORRÁSOK

közvetlenül a multimédia rendszer képernyőjén.

Megjegyzés: a csatlakoztatást követően nincs lehetőség a hordozható digitális audiorejlesztő közvetlen vezérlésére. A rendszer előlapján rendelkezésre álló gombokat kell használnia.



Zeneszám kiválasztása

Egy mappán belüli zeneszám kiválasztásához nyomja meg a(z) „Lista” pontot, majd válasszon egy **A** zeneszámot a listából.

A mappa fastruktúrájában egy szinttel történő visszalépéshez nyomja meg az **4** gombot.

Alapértelmezett esetben az albumok ábécésorrendbe vannak rendezve.

HUN

A hordozható digitális készülék típusától függően pontosíthatja a kiválasztását mappák és fájlok szerint.

Megjegyzés: a zenék közötti egyszerűbb keresés érdekében használja az USB-csatlakozót.

Kiegészítő bemenet: Jack csatlakozó

Csatlakoztatás

Csatlakoztassa a hordozható audió készülék Jack csatlakozóját a Jack bemenetre.

Használat

A legördülő listában válassza a(z) „AUX” lehetőséget **1** majd válassza ki a kívánt zeneszámot az audiorejlesztőn.

A rendszer képernyőjén nem jelenik meg semmilyen kijelzés az előadó nevével vagy a zeneszám címével kapcsolatban.

A zeneszámot álló járműben, közvetlenül hordozható audio készülékén tudja kiválasztani.



Az analóg bemenetből (AUX) származó hang minősége normális esetben rosszabb, mint a digitális bemenetektől származó hang minősége (USB, Bluetooth®).

A RÁDIÓ HALLGATÁSA

Hullámsáv kiválasztása

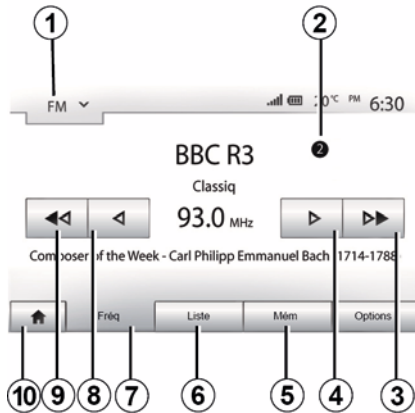

A hullámsáv kiválasztásához:

- Nyomja meg az **1** gombot;
- válassza ki a(z) „FM”, „AM” vagy „DAB” hullámsávot a kívánt sáv megnyomásával.

Válasszon egy rádióállomást „FM”, „AM” vagy „DAB”.

Egy rádióállomás kiválasztása többféle üzemmódban végezhető el.

A hullámsáv megadása után a **5**, **6** vagy **7** fülek megérintésével válassza ki a módot.

Több keresési módszer áll rendelkezésre:

- „Frekv.” mód (**7** fül);
- „Lista” mód (**6** fül);
- „Preset” mód (**5** fül).

A kormánykerék alatt található kapcsoló használatával is válthat üzemmódot.

Megjegyzés: a **2** a jelenleg szóló rádióállomás helyét jelöli a mentett listában.

„Frek” mód

Ez a mód lehetővé teszi a rádióállomások kézi vagy automatikus keresését a kiválasztott frekvenciatartomány pásztázásával. A **7** gomb megnyomásával válassza ki a „Frekvencia” módot.

A frekvencia-tartomány pásztázásához:

- kézi üzemmódban frekvenciánként haladjon előre vagy visszafelé a **4** vagy **8** gombok többszöri egymás után történő lenyomásával;
- automata üzemmódban (keresés) a következő vagy előző rádió-állomáshoz haladjon előre vagy visszafelé a **3** vagy **9** gombok lenyomásával;

Szükség esetén a keresés minden leállításakor ismétlje meg a műveletet.

A kormányoszlop vezérlőgombjának elmozdításával is válthat a következő állomásra.

Megjegyzés: az üdvözlőképernyőre való visszatéréshez nyomja meg a **10** gombot.

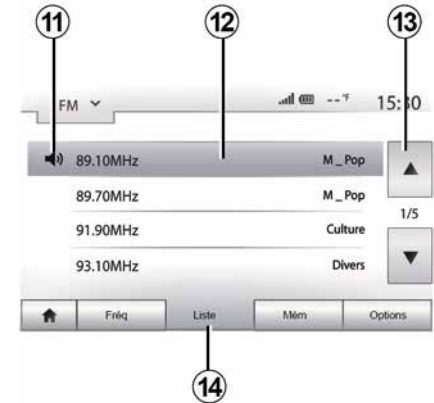

„Lista” mód

Válassza ki a(z) „Lista” módot a **14** pont megnyomásával.

Ez a működési mód lehetővé teszi egy adott rádióállomás egyszerű kikeresését az ábécésorrendbe rendezett listából, amennyiben ismeri az állomás nevét (kizárólag „FM” és „DAB” hullámsáv esetén).

Válassza ki a kívánt rádióállomást a **12** mező megérintésével.

Nyomja meg a **13** gombot a rádióállomások közötti léptetéshez.

A RÁDIÓ HALLGATÁSA

Megjegyzés: a **11** szimbólum a jelenleg hallgatott rádióállomást jelöli.

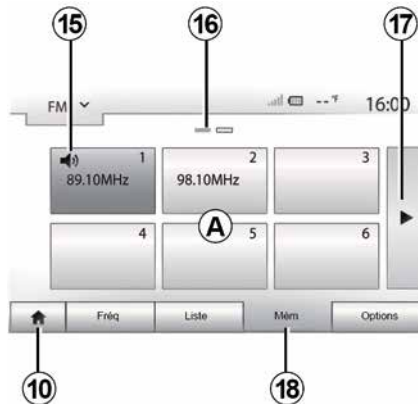

Azon rádióállomások esetén, amelyek nem használnak RDS rendszert, a rádióállomás neve nem jelenik meg a képernyőn. Kizárólag a frekvenciájuk van megadva és a lista végén helyezkednek el.

„Preset” mód

A **18** gomb megnyomásával válassza ki a „Preset” módot.

Ez a mód lehetővé teszi az előzőleg memorizált rádióállomások visszahívását (tájékoztadjon a jelen fejezet „Rádióállomás memorizálása” című részében).

Érintse meg az **A** mező gombjait a memorizált rádióállomások kiválasztásához.

Megjegyzés: az üdvözlőképernyőre való visszatéréshez nyomja meg a **10** gombot.

Rádióállomás memorizálása

Válasszon ki egy rádióállomást az előzőekben leírtak alapján. Nyomja meg hosszan az **A** mezőben található gombok egyikét.

Hullámhosszonként akár tizenkét állomást is elmenthet. Ha az „RDS” funkción keresztül módosítja a régiót, a tárolt rádióállomások nem frissülnek automatikusan. Újra mentenie kell az éppen lejátszott rádióállomást.

Megjegyzés: a **15** szimbólum a jelenleg hallgatott rádióállomást jelöli.

A **16** jelzés a menüpont oldalainak számról tájékoztat.

Ha a következő oldalra szeretne lépni, nyomja meg a **17** gombot.

Rádió-beállítások



Az audio beállítások menü megjelenítéséhez nyomja meg a **19** gombot. A funkciók be- és kikapcsolásához nyomja meg a „Be” vagy a „Ki” gombot (a konfigurációs menü a sáv szerint változik).

A következő funkciók állnak rendelkezésre:

- « RDS » ;
- „TA” (forgalmi információk);
- « Régió » ;
- „Infó”;
- « AM » ;
- « DLS » ;
- „Bejelentések”;
- „Lista frissítése”.

A RÁDIÓ HALLGATÁSA

« RDS »

Az „RDS” funkció fogadja az éppen lejátszott rádióállomás által továbbított információkat.

Előfordulhat, hogy a rendszer megjeleníti a rádióállomás nevét és szöveges üzeneteket, valamint forgalmi figyelmeztetéseket vagy egyéb információkat is fogadhat.

Az „RDS” funkció aktiválásakor a frekvenciaváltás (AF) automatikusan aktiválódik.

A közlekedési információk általában az „RDS”-en keresztül érkeznek.

Megjegyzés: nem minden rádióállomás teszi lehetővé ezt a követést.

A nem megfelelő vételi feltételek a frekvencia hibás átváltását eredményezhetik. Ebben az esetben kapcsolja ki a frekvenciaváltás automatikus követését.

„TA” (forgalmi információk)

Amikor ez a funkció aktiválva van, akkor a multimédiarendszer közlekedési közleményeket keres és automatikusan új jelentésként játssza le, amelyet az „FM” vagy a „DAB” rádióállomás ad le.

Megjegyzés: a közlekedési információk automatikus sugárzása ki

van kapcsolva, ha az audiorendszer „AM” hullámsávra van állítva.

Válasszon egy rádióállomást, amely forgalmi információkat közvetít. Ha másik forrásból hallgat zenét (USB-meghajtó, Bluetooth® stb.), akkor a rendszer automatikusan rádióra vált, ha közlekedési értesítést kap.

A közlekedési információk vétele bármelyik csatorna hallgatása esetén automatikus és elsődleges.

A bekapcsoláshoz válassza ki a „Be” lehetőséget, a kikapcsoláshoz a „Ki” lehetőséget.

« Régió »

Ez a beállítás lehetővé teszi bizonyos regionális programok vételét. Ideiglenesen kikapcsolja az automatikus frekvenciaváltást (AF) olyan rádión, amely regionális frekvenciákat használ.

A hallgató akkor is tovább hallgathatja a programot, ha kevesebb jelet fogad.

Megjegyzés:

– a „Régió” beállítás csak az éppen lejátszott rádióállomásra vonatkozik;
– néhány rádióállomás csak regionális frekvenciákon fogható. Ebben az esetben:

– a(z) „Régió” funkció aktiválásával: a rendszer nem vált adót az új régióban,

de a rendszer általában a kezdeti régió adói között vált;

– a(z) „Régió” kikapcsolásakor: a rendszer adót vált az új régióban, még akkor is, ha a sugárzott program más.

„Hírek”

Ha ez a funkció be van kapcsolva, lehetővé teszi a hírek automatikus megszólaltatását, amikor bizonyos „FM” és „DAB” rádióállomások azokat sugározzák.

Ha ezután más jelforrást választ, a kiválasztott programtípus sugárzásakor a többi jelforrás lejátszása megszakad.

A bekapcsoláshoz válassza ki a „Be” lehetőséget, a kikapcsoláshoz a „Ki” lehetőséget.

« AM »

Be- vagy kikapcsolhatja a(z) „AM” hullámhosszot.

A bekapcsoláshoz válassza ki a „Be” lehetőséget, a kikapcsoláshoz a „Ki” lehetőséget.

„DLS”

Csak „DAB” üzemmódban.

Bizonyos rádióállomások a leadott programról is közölnek szöveges információkat (például a szám címét).

A RÁDIÓ HALLGATÁSA

„Lista frissítése”

A rádióállomások listájának aktualizálásához és, hogy naprakészebb listát kapjon, nyomja meg a(z) „Indít” pontot.

Megjegyzés: lehetőleg frissítse a(z) „DAB” listát, amint a rendszer bekapcsol.

« Simulcast »

Országtól függően ez a lehetőség átvált egy DAB-állomásra a megfelelő FM-állomásra, ha a rádió elveszíti a digitális jelet.

Ha az „FM/DAB simulcast” be van kapcsolva, előfordulhat, hogy néhány másodperces késés lép fel FM-ről DAB-re vagy DAB-ről FM-re váltáskor, és a hangerőben is különbség lehet.

A rendszer automatikusan visszakapcsol a DAB-re, amint a digitális jel újra fogható.

Megjegyzés: simulcast során az állomás neve előtt a következő szerepel „FM>”.

„DAB-prioritás”

Országtól függően ezzel a lehetőséggel kiválaszthat egy FM-állomást (ha a kért rádióállomás digitálisan is elérhető), és átválthat a

megfelelő DAB-állomásra a jobb hangminőség érdekében.

Megjegyzés: bár a(z) DAB prioritást élvez, az állomás neve előtt ez szerepel „DAB>”.

„Diavetítés”

Az országtól függően ez a funkció lehetővé teszi, hogy a logó helyett a műsor, a zene vagy az időjárás információi jelenjenek meg, amikor egyes DAB rádióállomásokat hallgat.

A hallgatott digitális rádióállomástól függően képeket küldhet, amelyek vizuális információkat tartalmaznak ezekről az elemekről.

Megjegyzés: ezek az információk csak bizonyos rádióállomások esetén állnak rendelkezésre.

VIDEÓ



Videó

Az országtól és/vagy a helyi jogszabályoktól függően a rendszer képes lesz lejátszani az USB-meghajtón tárolt videofájlokat is.

Csatlakoztassa a(z) USB pendrive-ot a multimédia rendszerbe. A „Média” menüben válassza ki a(z) „Vidéo” üzemmódot **1**.

Megjegyzés:

- bizonyos videoformátumok nem kompatibilisek a rendszerrel;
- a használt USB flash meghajtót FAT32 formátumban kell formázni, és legalább 8 GB, legfeljebb 32 GB tárhellyel kell rendelkeznie;

– a fent bemutatott bemeneti jelforrások változók lehetnek.

„Lista” mód

Nyomja meg a „Lista” fület **2** az elérhető videók megtekintéséhez. Válassza ki a videót, amit szeretne megtekinteni a **3** terület megnyomásával. A kiválasztott videó lejátszása automatikusan elindul.

„Hallgatás” mód

Nyomja meg a „Lejátszás” fület **4** a kiválasztott videó lejátszásához.

Videó lejátszása közben lehetősége van a következőkre:

- nyomja meg a **8** elemet a videó újraindításához az elejétől, nyomja meg a **8** elemet ismét az előző videóhoz való hozzáféréshez;
- megállítani a lejátszást a **7** gomb megnyomásával;
- ugrás a következő videóra az **6** gomb megnyomásával;
- használja a **5** görgetősávot a gyors előre- és hátratekeréshez;

VIDEÓ



- a videó teljes képernyős megjelenítéséhez nyomja meg a **9** gombot;
- a képernyő fényerejének beállítása a **10** megnyomásával. Megjelenik egy ellenőrzősáv, melynek segítségével el tudja végezni a beállítást. Érintse meg a képernyőt ezen a beállító sávon kívül, így az eltűnik és visszatérhet a videó lejátszásához;
- visszatérés az előző menübe a **11** megnyomásával.



A videók lejátszása csak álló gépjárművel hajtható végre.



„Beállítások” mód

Nyomja meg a(z) „Beállítások” fület **12** a következőkhöz:

- a lejátszási beállítások elérése;
- a videó részletes információinak megtekintése (cím, műfaj, dátum stb.)

A HANGERŐ BEÁLLÍTÁSA

A hangerő módosítása a sebességnek megfelelően („Hangerő/Sebesség”)

Amikor a jármű túllépi a 40 km/órás sebességet, a hangerő megnövekszik az alap hangerőhöz képest.

A kívánt sebesség/hangerő beállítását az 1 skálán teheti meg.

A funkciót a „Ki” gomb megnyomásával kapcsolhatja ki.

„Hangszínszabályozó”

Nyomja meg a „Be” vagy a „Ki” lehetőséget a hangszínszabályozó funkció (a mély és a magas hangok kiemelése) be-/kikapcsolásához.

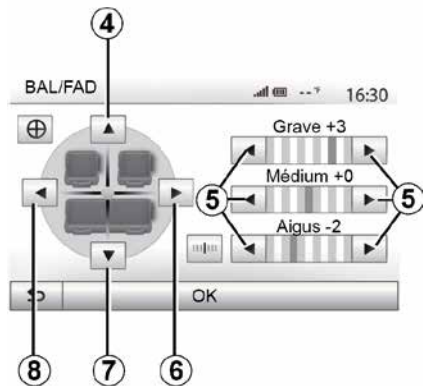

A hang elosztása (bal/jobb és elől/hátul)

Nyomja meg a 6 vagy 8 gombot a hang bal/jobb elosztásának beállításához.

Nyomja meg az 4 vagy 7 gombot a hang elől/hátul elosztásának beállításához.

A hang elosztásának beállítása után az érvényesítéshez nyomja meg a(z) „OK” pontot.

Mély, középtónusú, magas

Nyomja meg az 5 nyilakat a mély, a közepes és a magas hangtartományok beállításához.

A beállítás után az érvényesítéshez nyomja meg a(z) „OK” pontot.

Hangerő-preferenciák

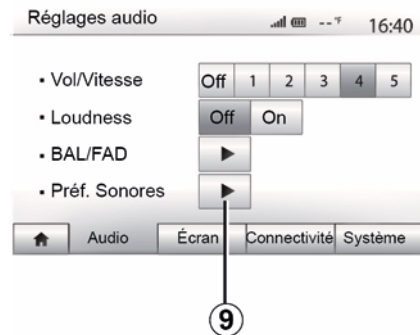

A hangerő-preferenciák menüjének megjelenítéséhez nyomja meg a 9 pontot.

Az egyes hangok hangerejét egyenként is beállíthatja:

- « Audio » ;
- « TA » ;
- « Navigáció » ;
- „Tel”;
- „Csengőhang” (a telefoné).

Ehhez nyomja meg a(z) „+” vagy a(z) „-” gombot.

Az összes hangerő-preferencia alapértékre állításához nyomja meg a 11 pontot.

A HANGERŐ BEÁLLÍTÁSA

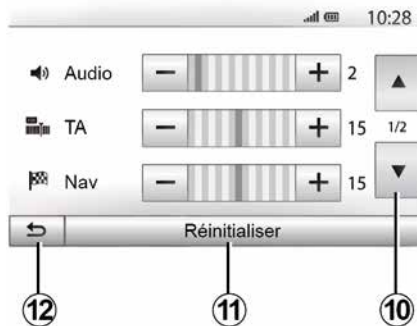

A következő lapra lapozáshoz nyomja meg a **10** gombot.

Nyomja meg a **12** gombot az előző képernyőre történő visszatéréshez.

TELEFON ÖSSZEPÁROSÍTÁSA ÉS CSATLAKOZTATÁSA

Eszközök párosítása, leválasztása Bluetooth®

Új telefon összepárosítása Bluetooth®

A „szabad kéz” telefon-kihangosító rendszer használatához az első használat előtt el kell végezni a Bluetooth®-telefon összepárosítását a gépkocsival.

A megismertetés lehetővé teszi a rendszer számára egy Bluetooth®-kapcsolattal rendelkező telefon felismerését és memorizálását. Legfeljebb öt okostelefon összepárosítása lehetséges, de egyidejűleg csak egy lehet csatlakoztatva a „szabad kezes” telefonkihangosító rendszerhez.

Az összepárosítás történhet közvetlenül a multimédia-rendszeren keresztül vagy a telefonról.

Ellenőrizze, hogy be van-e kapcsolva a rendszer és az okostelefon, és győződjön meg arról, hogy az okostelefonon aktív, illetve a többi eszköz által látható és felismerhető a Bluetooth®-kapcsolat (további információkért tájékozódjon a telefon útmutatójában).



A telefon márkájától és modelljétől függően előfordulhat, hogy a „szabad kéz” telefonkihangosító funkció csak részben vagy egyáltalán nem kompatibilis a gépkocsiba épített rendszerrel.



Telefon párosítása Bluetooth® egy multimédiás rendszerből

- Kapcsolja be a Bluetooth®-kapcsolatot a telefonján;
- nyomja meg a „Beállítások”, „Kapcsolat”, „Bluetooth-eszközök keresése” gombot;

- győződjön meg arról, hogy a telefon Bluetooth®-kapcsolata aktív és látható;
- válassza ki a telefont a rendszer által talált periférikus eszközök listájából;
- A telefon képernyőjén megjelenik egy üzenet.



A kompatibilis telefonok listájához tekintse meg a(z) <https://renault-connect.renault.com> oldalt.



Biztonsági okokból a jármű álló helyzetében végezze ezeket a műveleteket.

A telefontól függően nyomja meg a „Megismertetés”, a „Párosítás” vagy a „Csatlakozás” elemet a párosítás engedélyezéséhez.

- A telefontól függően a telefon billentyűzetét használva írja be a multimédiás rendszer képernyőjén megjelenő kódot;
- A telefon képernyőjén megjelenik egy második üzenet, amely felajánlja, hogy a jövőben a telefon

TELEFON ÖSSZEPÁROSÍTÁSA ÉS CSATLAKOZTATÁSA

automatikusan kapcsolódjon a multimédiás rendszerhez.
Engedélyezze, hogy ne kelljen többé végigmennie a fenti lépéseken.

A telefon típusától függően előfordulhat, hogy a párosítási folyamat során a rendszer megerősítést kér a telefonkönyvnek és a híváslistáknak a multimédia rendszerre való átmásolásához.

Engedélyezze az adatmegosztást, hogy az információk a multimédia rendszerben is megjelenjenek. Emellett a telefonkönyv és a híváslisták automatikus megosztását is engedélyezheti – ekkor az adatok átmásolása minden párosítás alkalmával automatikusan végbe fog menni.

Megjegyzés: a multimédia rendszer memóriájának kapacitása korlátozott, ezért lehetséges, hogy nem lehet importálni az összes kapcsolatot a telefonról.

Az okostelefon most már össze van párosítva a multimédia rendszerrel.

Megjegyzés: az összepárosítás a telefon márkájától és modelljétől függően több vagy kevesebb időt vehet igénybe.

Ha az összepárosítás sikertelen, ismétlje meg a fenti műveleteket. Ha a Bluetooth®-perifériák keresésekor a

multimédia rendszer számára nem látható a telefon, tájékozódjon a telefon használati útmutatójában.

Telefon összepárosítása Bluetooth® a multimédia rendszerrel a telefonról

- Hozza működésbe a Bluetooth®-kapcsolatot a telefonján és a rendszeren;
- a multimédiás rendszer főmenüjében nyomja meg a „Beállítások”, „Kapcsolat”, „Külső eszköz engedélyezése” gombot. Ezáltal a rendszer láthatóvá válik a többi Bluetooth®- kapcsolattal rendelkező eszköz számára;
- a képernyőn megjelenik egy üzenet, amely megjeleníti a jelszót és azt a hátralévő időt, amíg a rendszer látható marad;
- a telefonon jelenítse meg az elérhető Bluetooth®-eszközök listáját;
- a megszabott idő alatt az elérhető eszközök listájából válassza ki a multimédia rendszert és a telefon billentyűzetét használva írja be a rendszer képernyőjén megjelenő kódot (telefonról függően).

A telefon képernyőjén megjelenik egy üzenet, amely jelzi, hogy a telefon most már össze van párosítva a multimédia rendszerrel.

Megjegyzés: az összepárosítás a telefon márkájától és modelljétől

függően több vagy kevesebb időt vehet igénybe.

Ha az összepárosítás sikertelen, ismétlje meg a fenti műveleteket.



A multimédia rendszer bekapcsolásakor a legutoljára összepárosított készülék kapcsolódik automatikusan a rendszerhez.



Az Ön telefonkihangosító rendszerének feladata a kommunikáció

leegyszerűsítése a kockázati tényezők csökkentésével, a rendszer nem képes ezeket a tényezőket teljes mértékben kiküszöbölni. Tartsa be annak az országnak a vonatkozó előírásait, ahol éppen tartózkodik.

TELEFON ÖSSZEPÁROSÍTÁSA ÉS CSATLAKOZTATÁSA

Egy Bluetooth® telefon párosításának megszüntetése a multimédia rendszeren

Az eltávolítás lehetővé teszi a telefon törlését a kihangosító rendszer memóriájából.

A főmenüben nyomja meg a „Beállítások”, „Kapcsolat”, majd a „Bluetooth-eszközök megjelenítése” gombot. Nyomja meg a „Lomtár” **1** ikont azon okostelefon nevével szemben, amelyet ki szeretne törölni a listából. Hagyja jóvá a választást a „OK” gombbal.

Szüntesse meg minden Bluetooth® telefon párosítását a multimédia rendszeren

A „szabad kéz” telefonkihangosító rendszer memóriájából kitörölheti az előzőleg összepárosított összes telefont is. A főmenüben nyomja meg a „Beállítások”, „Kapcsolat”, „Bluetooth-eszközök megjelenítése”, majd a(z) „Beállítások” és „Összes törlése” gombot. Erősítse meg az összes összepárosított telefon törlését az „OK” lehetőség megnyomásával.



„Jelszó módosítása”

Személyre szabhatja a rendszer négyjegyű jelszavát, amely a Bluetooth®-készülékek összepárosításának engedélyezéséhez szükséges.

A főmenüben a „Beállítások” gomb megnyomása után válassza a „Bluetooth®Jelszó módosítása” menüpontot.

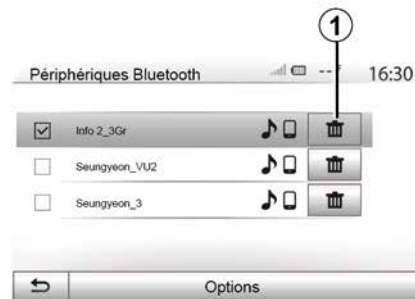

« Okostelefon »

Ez a funkció, amely a „Kapcsolat” menü második oldalán érhető el, lehetővé teszi a hangutasítások **➔ 63** aktiválásához és működtetéséhez szükséges segítség elérését.

Készülékek csatlakoztatása, leválasztása Bluetooth®

Az összepárosított Bluetooth®-telefonok csatlakoztatása

A telefont párosítani kell, mielőtt csatlakoztathatná a kihangosító telefonrendszerhez **➔ 56**.

Az összes funkció elérése érdekében a telefonját csatlakoztatni kell a telefonkihangosító rendszerhez.

TELEFON ÖSSZEPÁROSÍTÁSA ÉS CSATLAKOZTATÁSA

Automatikus csatlakozás

A rendszer bekapcsolásakor a „szabad kéz” telefon-kihangosító rendszer megkeresi a közelben lévő, előzőleg összepárosított telefonokat (ez a keresés egy percet vehet igénybe). A rendszer automatikusan csatlakozik a legutoljára csatlakoztatott telefonhoz, ha:

- a telefonon aktív a Bluetooth®-kapcsolat;
- Ön előzőleg, az összepárosítás során engedélyezte a telefon automatikus csatlakozását a rendszerhez.

Megjegyzés:

- Ha a csatlakozás pillanatában folyamatban van egy beszélgetés, automatikusan ki lesz hangosítva a gépkocsi hangszóróin;
- azt ajánljuk, hogy egyezzen bele és engedélyezze a telefonon megjelenő üzeneteket a rendszerrel történő összepárosítás során, hogy a készülékek automatikus felismerése gond nélkül megtörténhessen.

Manuális csatlakoztatás

A főmenüben végezze el a következő műveleteket:

- nyomja meg a „Tel.” gombot;
- nyomja meg a „Bluetooth-eszközök megjelenítése” lehetőséget;

- válassza ki a csatlakoztatni kívánt telefon nevét.

A telefon csatlakoztatva van a multimédia rendszerhez.

Sikertelen csatlakozás

A csatlakozás sikertelensége esetén kérjük ellenőrizze, hogy:

- a készülék be van-e kapcsolva;
- a készülék konfigurálása megfelelő-e a rendszer automatikus csatlakozási kérésének fogadásához;
- a készülék akkumulátora nincs-e lemerülve;
- a készülék előzőleg össze lett-e párosítva a telefonkihangosító rendszerrel;
- a készülék és a rendszer Bluetooth® funkciója aktív-e.

Megjegyzés: A telefonkihangosító rendszer hosszán tartó használata esetén az eszköz akkumulátora gyorsabban merül le.

Csatlakoztatott telefon cseréje

A Bluetooth®-készülékeket bármikor csatlakoztathatja vagy bármikor bonthatja a kapcsolatot.

A főmenüben nyomja meg a(z) „Telefon”, majd a(z) „Beállítások” és „A készülékek listája” pontokat.

Válassza ki a csatlakoztatni kívánt készüléket, és erősítse meg a választását a(z) „OK” megnyomásával.

A telefon nevével szemben megjelenik egy kis rovátka **1**, amely a kapcsolat létrejöttét jelzi.

A kapcsolat bontása a csatlakoztatott telefonon



a telefon multimédia rendszerrel történő leválasztásához válassza ki a készülék nevét. A kis rovátka **1** eltűnik. Ha a telefon leválasztás közben folyamatban van egy beszélgetés, a kommunikáció automatikusan át lesz helyezve a telefonjára.

HÍVÁSKEZELÉS

Telefonkönyv



A(z) „Telefon” menüben nyomja meg az **1** pontot a menük listájában való léptetéshez, majd válassza a(z) „Kontakt.” pontot a rendszer telefonkönyvének eléréséhez.

A telefonkönyv használata

Használhatja a telefon memóriájába elmentett telefonkönyv-adatokat.

Miután csatlakoztatta a rendszerhez a Bluetooth®-szal felszerelt telefont a vezeték nélküli Bluetooth® technológia segítségével, a telefonkönyv telefonszámait automatikusan átkerülnek a rendszer telefonkönyvébe, amennyiben a

kapcsolatok el vannak mentve a készülék telefonmemóriájában.

Megjegyzés: egyes telefonok esetében a rendszer az összepárosításkor kérheti a telefonkönyvadatok rendszer felé történő átvitelének a megerősítését.

Egy szám felhívása a telefonkönyvből

Miután megtalálta a telefonkönyvben azt a kapcsolatot, amelyet fel szeretne hívni, válassza ki a kívánt telefonszámot a hívás kezdeményezéséhez.

Kapcsolat keresése a telefonkönyvben

Nyomja meg az **2** pontot, majd írja be a keresett kapcsolat vezeték- vagy utónevét a numerikus billentyűzet segítségével.



A telefon márkájától és modelljétől függően előfordulhat, hogy nem működik a kapcsolatok multimédia rendszerbe történő átvitele.



A telefonszám megadását vagy egy kapcsolat kikeresését álló gépkocsinál ajánlott elvégezni.

Hívás indítása, fogadása

Hívás indítása a telefon telefonkönyvéből



Amikor a telefon csatlakoztatva van, a „Telefon” menüben, az **1** legördülő menüben válassza a(z) „Telefonkönyv” pontot.

Válassza ki a kapcsolatot (vagy a megfelelő számot, amennyiben a

HÍVÁSKEZELÉS

kapcsolathoz több telefonszám is hozzá van rendelve). A kapcsolat kiválasztása után a hívás automatikusan elindul.

Megjegyzés: a multimédiás rendszeren keresztül okostelefonjának beszédfelismerő funkciójával is kezdeményezhet hívásokat → 63.

Egy szám felhívása a hívások naplójából

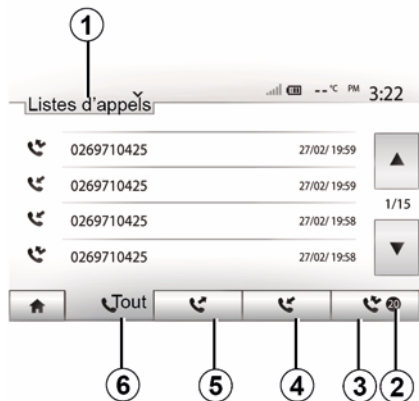

Hívásindításhoz használhatja a telefon memóriájában elmentett hívások listáját.

Miután a Bluetooth® technológia segítségével csatlakoztatta Bluetooth® funkcióval felszerelt eszközét és telefonját az egységhez, a telefon

„Minden hívás”, „Kimenő hívások”, „Fogadott hívások” és „Nem fogadott hívások” listákban szereplő telefonszámok automatikusan átkerülnek a navigációs rendszer híváslistájába.

A listában való léptetéshez nyomja meg az **1** gombot, majd válassza a „Híváslista” menüpontot.

Az összes hívás listájának eléréséhez nyomja meg a **6** gombot.

Az indított hívások listájának eléréséhez nyomja meg a **5** gombot.

A fogadott hívások listájának eléréséhez nyomja meg a **4** gombot.

A nem fogadott hívások listájának eléréséhez nyomja meg a **3** gombot.

Megjegyzés: a **2** jelzés a nem fogadott hívások számáról tájékoztat.

A kapcsolatok minden listában az újabbtól a régebbiek felé haladva helyezkednek el. Válasszon ki egy kapcsolatot a hívás indításához.

Egy szám tárcsázása

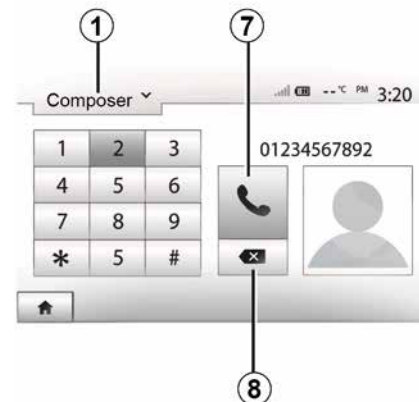

Nyomja meg az **1** gombot a lista görgetéséhez, majd a „Tárcsázás” gombot egy szám tárcsázásához.

A telefonszám tárcsázásához használja a számokkal jelölt gombokat, majd a hívás indításához nyomja meg a **7** gombot.

A telefonszám törléséhez nyomja meg a **8** gombot. A **8** gomb lehetővé teszi az összes számjegy egyidejű törlését.

HÍVÁSKEZELÉS



A telefonszám megadását vagy egy kapcsolat kikeresését álló gépkocsinál ajánlott elvégezni.

4

Hívás fogadása



Egy hívás beérkezésekor a multimédiás rendszer képernyőjén megjelenik egy üzenet, amely a hívó kapcsolatra vonatkozó információkat tartalmazza:

- kapcsolat neve (ha a szám szerepel a telefonkönyvben);
- a hívó kapcsolat telefonszáma;

– „Magántelefonszám” (ha a szám nem jeleníthető meg).

Megjegyzés: amikor navigálás közben jelenik meg a bejövő hívásra figyelmeztető üzenet, a navigációs képernyőre történő visszatéréshez fogadja vagy utasítsa el a hívást.

Megjegyzés: fogadhat vagy elutasíthat egy bejövő hívást a gépkocsi kormányoszlopán található gomb megnyomásával.

Hívás közben

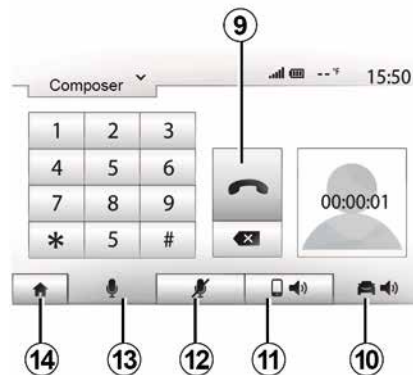

A kommunikáció alatt a következőket teheti:

- kikapcsolhatja a mikrofont a **12** gomb megnyomásával;

- bekapcsolhatja a mikrofont a **12** gomb megnyomásával;
- a hívást a **9** gomb megnyomásával fejezheti be;
- kihangosíthatja a beszélgetést a telefonon keresztül a **11** gomb megnyomásával;
- kihangosíthatja a beszélgetést a gépkocsin keresztül a **10** gomb megnyomásával;
- az előző (például a navigációs) képernyőre vagy a kezdőképernyőre történő visszatéréshez nyomja meg a **14** gombot.

A BESZÉDFELISMERŐ RENDSZER HASZNÁLATA

Bevezetés

A jármű multimédiás rendszere a telefon hangfelismerő rendszerét használja:

- hangutasításokkal vezérelheti a jármű multimédia rendszerének bizonyos funkcióit és telefonja néhány funkcióját is;
- így használhatja a multimédia rendszert vagy a telefont anélkül, hogy elengedné a kormánykereket.

Megjegyzés:

- a beszédfelismerő rendszer gombjának elhelyezkedése változó lehet (kormánykerék-vezérlő, kormánykerék alatti kapcsoló vagy multimédia rendszer előlapja);
- A beszédfelismerő rendszer használatakor a telefonon beállított nyelv lesz a rendszer által használt nyelv;
- ha az okostelefonon nincs hangvezérlés, akkor egy üzenet jelenik meg a multimédia rendszeren.

A telefon beszédfelismerő rendszerének bekapcsolása a multimédia rendszeren belül történő használathoz

A telefon beszédfelismerő rendszerének aktiválásához a következőket kell tennie:

- az okostelefonnak 3G, 4G vagy WIFI internetkapcsolattal kell rendelkeznie;
- aktiválni kell az okostelefonon a Bluetooth®-kapcsolatot és láthatóvá kell tenni a telefont a többi eszköz számára (tájékozódjon a telefon használati útmutatójában);
- párosítsa és csatlakoztassa az okostelefont a multimédiás rendszerhez → 56.

Nyomja meg és tartsa lenyomva a beszédfelismerő rendszer gombját

 a bekapcsoláshoz.

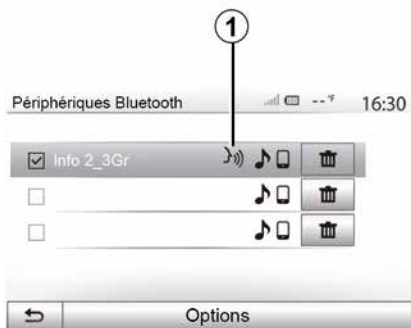

Megjegyzés: az **1** szimbólum a „Beállítások”, „Kapcsolat” menüben és a „Bluetooth-eszközök megjelenítése” opció azt jelzi, hogy az okostelefon

hangfelismerése kompatibilis a multimédiás rendszerrel.

 Ha a multimédia rendszer irányításához a telefon hangfelismerő funkcióját használja, akkor megnő az adatforgalma, ez pedig olyan költségeket eredményezhet, amelyeket nem tartalmaz a telefonszolgáltatójával kötött szerződése.

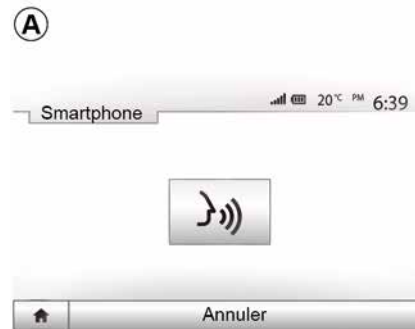

Hangjelzés, illetve az **A** képernyő kijelzése figyelmezteti, hogy a

A BESZÉDFELISMERŐ RENDSZER HASZNÁLATA

beszéd felismerő rendszer be van kapcsolva.

Beszélgjen hangosan és jól érthető módon.

Megjegyzés: okostelefonjának beszéd felismerő rendszerével csak a telefon bizonyos funkciói használhatók. Azonban nem teszi lehetővé a multimédia rendszer többi funkciójának (mint például a rádió, Eco vezetés stb.) vezérlését.

Használat

B

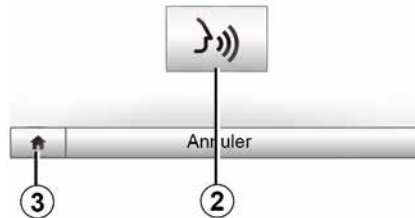

A beszéd felismerő rendszer bekapcsolását követően az újraaktiváláshoz nyomja meg a gombot a kormánykerék vezérlőjén vagy kormányoszlop-kezelőszervén,

vagy nyomja meg a **2** gombot a multimédia rendszer multimédia képernyőjén.

A **3** gomb megnyomásával visszatérhet a főmenübe.



A **B** képernyőre történő visszatéréshez a multimédia rendszer főmenüjében nyomja meg az **4** gombot.

Megjegyzés: a hangvezérlés használata közben a „Média” és a(z) „Rádió” funkciók nem elérhetők, vagy nem elérhetők a multimédia rendszer főmenüjéből.

Kikapcsolás



Nyomja meg a **2** gombot a **B** képernyőn, vagy nyomja le és tartsa nyomva a beszéd felismerő rendszer

gombját  a gépkocsiban. Hangjelzés jelzi, hogy a beszéd felismerő funkció ki van kapcsolva.

A BESZÉDFELISMERŐ RENDSZER HASZNÁLATA

Súgó

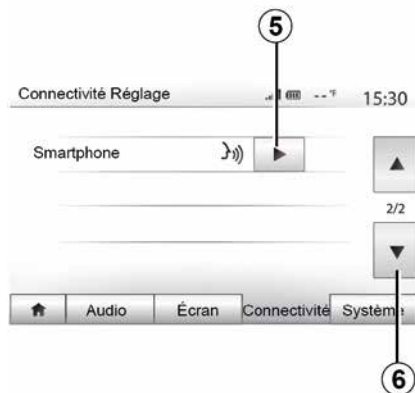

A beszédfelismerő rendszer működésével és használati feltételeivel kapcsolatban a súgótól kaphat további segítséget. Ehhez nyomja meg a „Köszöntjük”, „Beállítások”, „Kapcsolat” pontokat. A **6** gomb megnyomásával válassza a második oldalt, majd nyomja meg az **5** gombot.

A súgó képernyőkön jelenik meg, amelyek a beszédfelismerő rendszer használatának, illetve a következők magyarázatát tartalmazzák:

- használati körülmények;
- kompatibilis telefonok;

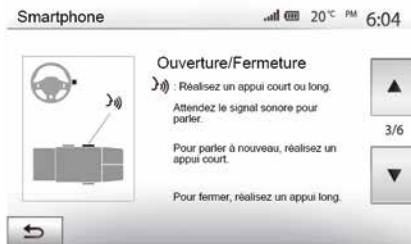

- A funkció aktiválása és deaktiválása a beszédfelismerő rendszer

gombjának segítségével  a gépkocsiban;

- a képernyő használatának módszere;
- rendelkezésre álló funkciók;
- a funkciók tartalma.

Android Auto™

Bevezetés

A(z) „Android Auto™” alkalmazást az okostelefonról töltheti le (okostelefonja alkalmazások letöltésére szolgáló platformján keresztül), segítségével pedig a telefon egyes alkalmazásait és funkcióit a multimédia rendszer képernyőjén kezelheti.

Megjegyzés:

- ahhoz, hogy eldöntse, okostelefonja kompatibilis-e az „Android Auto™” alkalmazással, forduljon a telefon operációs rendszerének hivatalos weboldalához;
- az „Android Auto™” alkalmazás csak akkor működik, ha okostelefonja csatlakoztatva van a jármű USB-portjához és a hangfelismerő funkció aktiválva van. A(z) „Android Auto™” alkalmazásnak elérhetőnek kell lennie a főmenü **1** gombjával.



Az alkalmazás megfelelő működése érdekében ajánlott a telefon gyártójának USB-kábeleit használni.



Első használat

Csatlakoztassa a telefont a multimédia rendszer USB-portjához:

- fogadja el a kéréseket az okostelefonján a „Android Auto™” alkalmazások használatához;
 - Ezt erősítse meg az telefonon lévő „Elfogadás” gomb megnyomásával.
- Az „Android Auto™” alkalmazás elindul a multimédia rendszerben.

Ha a fent leírt műveletet sikertelen, ismételje azt meg.

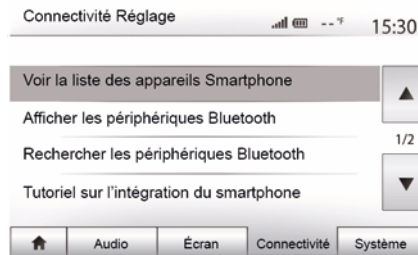

A multimédia rendszerhez csatlakoztatott eszközöket bármikor kezelheti a(z) „Beállítások”, majd a „Kapcsolat” menüpontokon keresztül.

Megjegyzés: az első csatlakozás az „Android Auto™” funkcióval akkor történik, amikor a gépkocsit a multimédia rendszer beszédfelismerő funkciójának aktiválásához állítja le.

CarPlay™

Bevezetés

A „CarPlay™” egy okostelefonon elérhető, beépített szolgáltatás, amely lehetővé teszi egyes a telefonon található alkalmazások használatát a multimédia rendszer képernyőjén.

Megjegyzés:

ANDROID AUTO™, CARPLAY™

– ha az okostelefonja nem rendelkezik „CarPlay™” szolgáltatással, forduljon a telefon operációs rendszerének hivatalos weboldalához;
– a „CarPlay™” szolgáltatás csak akkor működik, ha az okostelefon a gépkocsi USB-portjához csatlakozik és a SIRI-szolgáltatást aktiválták. A(z) „CarPlay™” szolgáltatásnak láthatónak kell lennie a **2** gombról a főmenüben.

 Az alkalmazás megfelelő működése érdekében ajánlott a telefon gyártójának USB-kábeleit használni.



Első használat

Csatlakoztassa a telefont multimédia rendszer USB portjához.

A multimédia-rendszerben elindul a CarPlay™ szolgáltatás.

Ha a fent leírt műveletet sikertelen, ismételje azt meg.

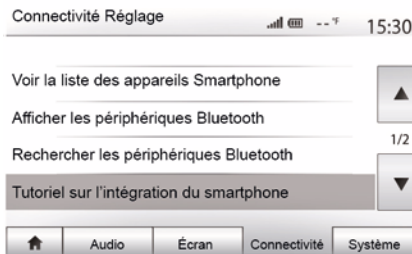

A „Beállítások” menüben, majd a „Kapcsolat” részben elérhet egy oktatóanyagot az okostelefon és a multimédiás rendszer összekapcsolásáról.



Miután bekapcsolta a(z) „Android Auto™” alkalmazást vagy a(z) „CarPlay™” szolgáltatást, a gépkocsi hangfelismerés gombja segítségével használhatja a hangvezérlést a telefon néhány funkciójának aktiválásához. Ehhez nyomja meg a **3** gombot a jármű kormánykerékén ➔ **63**.

Megjegyzés:

– az „Android Auto™” vagy a „CarPlay™” használata során, hozzáférhet a telefon navigációs és zenei alkalmazásaihoz. Ezek az alkalmazások felülírják a multimédia rendszerbe beépített hasonló alkalmazásokat, amelyek már futnak. Például csak egy navigációs alkalmazás, az „Android Auto™”/

ANDROID AUTO™, CARPLAY™

„CarPlay™”, vagy a multimédia rendszerbe épített alkalmazás használható;

– az „Android Auto™” vagy a „CarPlay™” használata esetén a multimédiás rendszer egyes funkciói tovább futnak a háttérben. Ha például elindítja az „Android Auto™” alkalmazást vagy a „CarPlay™” szolgáltatást, és használja a telefon navigációját, miközben működik a multimédia rendszer rádiója, a rádió továbbra is szólni fog.



Az „Android Auto™” alkalmazás vagy a „CarPlay™” szolgáltatás

használata során előfordulhat, hogy a működéshez szükséges mobiladat-forgalom a telefon előfizetésén túli költségekhez vezet.

Visszatérés a multimédia rendszer felületéhez



3

A visszatéréshez a felületre:

– nyomja meg a „Kezdőoldal” gombot multimédia rendszerének előlapján vagy a központi vezérlőn;

vagy
– nyomja meg a **3** gombot a multimédia rendszer képernyőjén a(z) „Android Auto™” alapján vagy a(z) „CarPlay™”.



3



A(z) „Android Auto™” alkalmazás és a(z)

„CarPlay™” szolgáltatás funkciói a telefon gyártmányától és modelljétől függenek. További információkért tájékozódjon a gyártó honlapján, amennyiben van ilyen.

TAKARÉKOS VEZETÉS

Az Eco vezetés menü elérése

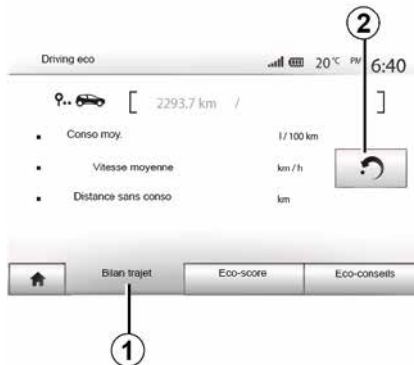

(az elérhetőség a gépkocsitól függ)

A főmenüben nyomja meg a(z) „Jármű”, majd a „Driving eco” lehetőséget.

A „Driving eco” menü a következő információk elérését teszi lehetővé:

- „A megtett út mérlege”;
- „Takarékos pontszám”;
- „Takarékos tanácsadás”.



„A megtett út mérlege” 1

Ez a menü lehetővé teszi a legutóbbi útvonal során elmentett adatok megjelenítését:

- „Átl. fogyasztás”;
- « Átlagsebesség » ;
- „Fogyasztás nélkül megtett távolság”.

Megjegyzés: az **2** gomb megnyomásával visszaállíthatja az adatokat.



„Takarékos pontszám” 3

Ebben a menüben legfeljebb 100-as osztályzatot szerezhet. Minél magasabb az osztályzat, Ön annál takarékosabban vezet:

- átlagos gyorsulási teljesítmény (**A** zóna);
- átlagos fékezés-előrejelzési teljesítmény (**B** zóna).

„Takarékos tanácsadás” 4

Ez a menü felméri az Ön vezetés stílusát és ennek megfelelően tanácsokat ad Önnek az üzemanyagfogyasztás optimalizálása érdekében.

TOLATÓKAMERA

Használat

Ha hátramenetbe vált (és körülbelül öt másodperccel azután, hogy más sebességfokozatba vált), a jármű hátsó része körüli környezet megjelenik a multimédia rendszer képernyőjén az útmutató, a jármű sziluettje és hangjelzések kíséretében.

A gépkocsiba beépített ultrahangos érzékelők megméri a gépkocsi és az akadály közötti távolságot.

A piros zóna elérése után a lökhárító ábrája segítheti a pontos megállásban.

Megjegyzés:

- A parkolásegítő rendszer használatáról további információkat a gépkocsi felhasználói kézikönyvében talál.
- ügyeljen arra, hogy a tolatókamerát ne takarja semmi (szennyeződés, sár, hó stb.)
- a hátrameneti fokozat kiválasztásakor a multimédia képernyő néhány másodpercre megjeleníti a gépkocsi mögötti területének nézetét.

Bekapcsolás/kikapcsolás

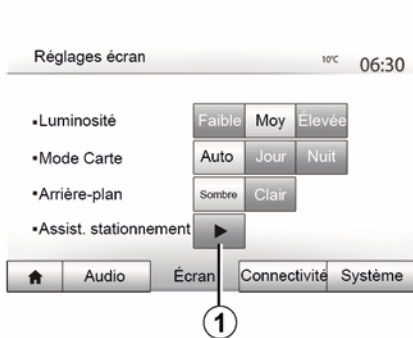

Tolatókamera

Aktiválhatja/deaktiválhatja a tolatókamerát. Ehhez a főmenüből válassza a „Beállítások”, majd a „Kijelző” lehetőséget, és nyomja meg a „Parkolást segítő rendszer” gombot **1**.

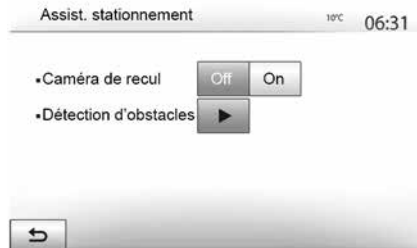

Parkolást segítő rendszer

Ez a menü a tolatókamera be/kikapcsolását és az „Akadályészlelés” beállítását teszi lehetővé.

TOLATÓKAMERA



Akadályészlelés

Az első és a hátsó érzékelőket egymástól függetlenül aktiválhatja a gépkocsin. A kívánt érzékelő(k) aktiválásához válassza ki a „Be” lehetőséget, a deaktiválásához a „Ki” lehetőséget.

Hangbeállítások

Be/kikapcsolhatja a hangriasztást, és számos hangjelzés közül választhat, valamint beállíthatja az akadályérzékelők hangerejét is.

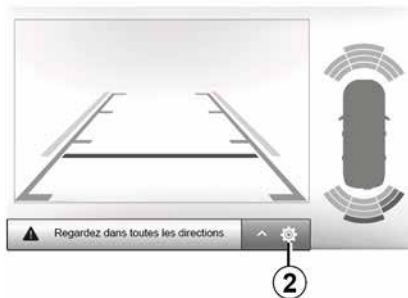

A képernyő beállítása

A megjelenítési beállításokat a **2** gomb megnyomásával érheti el.

Ezzel a menüvel be-/kikapcsolhatja a gépkocsi mögötti távolságot jelző **3** segédvonalakat, és beállíthatja a képernyő beállításait.

Használja a „+” vagy a „-” gombot a kontraszt **4**, a fényerő **5** és a színek **6** beállításához.



Biztonsági okokból a jármű álló helyzetében végezze ezeket a műveleteket.

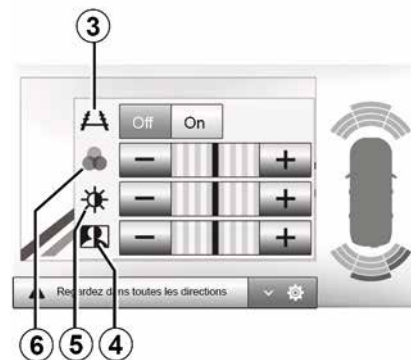

A kép csak akkor állítható be, ha az autó sebességváltója hátramenetben van.

TOLATÓKAMERA



Ez egy kiegészítő segítő funkció. Semmilyen esetben sem helyettesíti a vezető éberségét, és nem mentesíti a felelősség alól. A vezetőnek mindig fel kell készülnie azokra az esetleges hirtelen eseményekre, amelyek bekövetkezhetnek vezetés közben: ügyeljen arra, hogy nincsenek-e kicsi, keskeny mozgó objektumok (gyermek, állat, kerekpáros, kövek, padka stb.) a manőverezés során az autó holtterében.



A képernyő fordított képet ad.

A nyomvonalak vízszintes terepre történő vetítés útján adódnak. Ezt az információt nem kell figyelembe venni, amikor egy függőleges vagy egy talajon lévő tárgy egymásra vetül.

A tárgyak képernyőn megjelenített képe deformálódhat.

A túlságosan erős fény (hó, napon álló jármű stb.) zavarhatja a kamera által megjelenített képet.

MULTI-VIEW KAMERA

Bevezetés

A gépkocsi négy kamerával van felszerelve, a kocsi elején és hátulján, illetve a külső visszapillantó tükrökben, hogy további segítséget nyújtson a nehéz manőverek közben.

Megjegyzés: győződjön meg róla, hogy a kamerák nincsenek eltakarva (szennyeződés, sár, hó stb. által).



Ez egy kiegészítő segítő funkció. Semmilyen esetben sem helyettesíti a vezető éberségét, és nem mentesíti a felelősség alól. A vezetőnek mindig figyelnie kell azokra a hirtelen eseményekre, amelyek bekövetkezhetnek vezetés közben: ügyeljen arra, nincsenek-e mozgó objektumok (babakocsi, gyermek, állat, kerékpáros stb.) vagy túl kicsi vagy túl vékony tárgyak (közepes méretű kő, vékony oszlop, pózna stb.) a művelet során a jármű útjában.

Használat

Amikor a váltó hátramenetben van, a tolatókamera a gépkocsi mögött látható képet jeleníti multimédia kijelzőn.

A manuális módba való váltással lehetősége nyílik kiválasztani a multimédia kijelzőn megjeleníteni kívánt képet.

Bekapcsolás/kikapcsolás

Ez a rendszer akkor aktiválódik, ha a gépkocsi sebessége körülbelül 20 km/h alatt van. Ha a gépkocsi túllépi ezt a sebességet, a rendszer deaktiválódik.

A rendszert a gépkocsiban lévő bekapcsológomb lenyomásával is aktiválni lehet. További információkat a gépkocsi használati utasításának „Többnézetű kamera” című fejezetében talál.

Megjegyzés: Az automatikus és manuális mód közötti váltással kapcsolatos további információkért lásd a gépkocsi kezelési könyvét.

Kameraválasztás

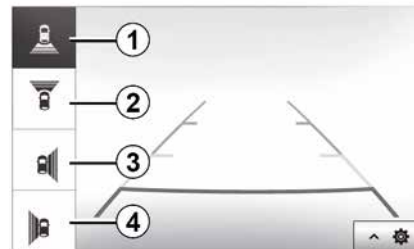

A kívánt kameranézet aktiválásához válassza ki azt a multimédiás képernyőn:

- **1** nézet a jármű mögötti területről;
- **2** nézet a jármű előtti területről;
- **3** jobb oldali kép;
- **4** nézet a járműtől balra található területről.

MULTI-VIEW KAMERA

Beállítások

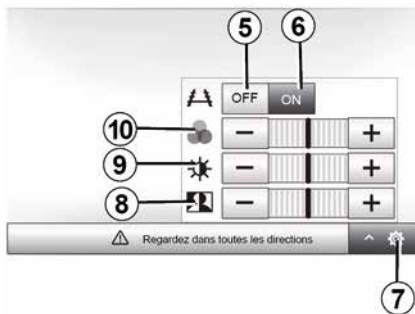

A beállítások listájának megjelenítéséhez nyomja meg a **7** pontot.

A segédvonalak megjelenítésének aktiválásához vagy deaktiválásához nyomja le az **5** vagy **6** gombot.

Használja a „+” vagy a „-” gombot a kontraszt **8**, a fényerő **9** és a színek **10** beállításához.

A MOTOR TÁVOLRÓL TÖRTÉNŐ BEINDÍTÁSA



Ha rendelkezésre áll, ez a funkció a motor távoli beindításának programozására használható, így a rendszer képes legfeljebb 24 órával a gépkocsi használata előtt felfűteni vagy kiszellőztetni az utasteret.

Állítsa be a szükséges fűtésszintet (hőmérséklet, jégmentesítés), mielőtt beprogramozza a funkciót. A konfigurációt és a kalibrálást a multimédia rendszer segítségével lehet elvégezni.

A funkció bekapcsolódásának időzítése

– Kapcsolja be a gyújtást, majd nyomja meg az **1** elemet a főmenüben. Ekkor az **A** képernyő jelenik meg;

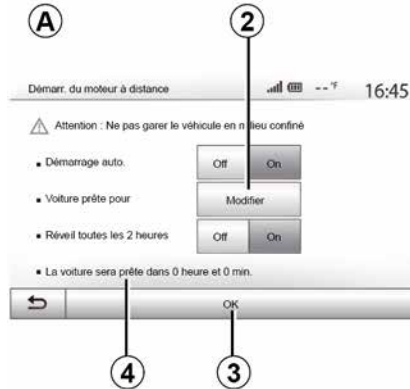

- válassza a „Be” gombot az „Automatikus indítás” sorban a funkció bekapcsolásához;
- a **2** gomb megnyomásával adja meg azt az időpontot, amikor használni szeretné a gépkocsit és el szeretne indulni vele;
- az órák és a percek léptetéséhez használja a „fel” és a „le” nyilakat a kívánt időpont kijelzéséig;
- A megerősítéshez nyomja meg a(z) „OK” pontot. A **4** jelző a jármű használatáig hátralévő időt mutatja;
- nyomja meg a „OK **3**” gombot a programozás megerősítéséhez és véglegesítéséhez;



- a motor beindításakor állítsa be a légkondicionáló berendezés vezérlőit az utastér kívánt hőmérsékletének megfelelően, majd állítsa be a jégmentesítő módot (lásd a jármű útmutatóját);

 A programozott távoli indítás aktiválásához a multimédiás rendszeren megjelenő időnél legalább 15 perccel későbbi időpontot kell kiválasztania.

A MOTOR TÁVOLRÓL TÖRTÉNŐ BEINDÍTÁSA

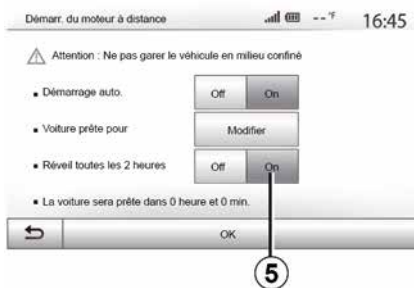

6

– kapcsolja ki a gyújtást.

Amikor lezárja a gépkocsit, kétszer felvillannak az elakadásjelző lámpák és az oldalsó irányjelzők, majd körülbelül három másodpercig világítanak, és ezzel jelzik, hogy a programozást a rendszer figyelembe vette.

A motor távolról történő beindításának működési feltételei:

- a kézi vagy robotizált sebességváltós járművek esetében a kar semleges (üres) állásban van;
- a kar **P** állásban van automata sebességváltóval rendelkező járműveken;

– kikapcsolja a gyújtást;

– az összes ajtó (első motorháztető, ajtók, csomagterajtó) csukva és zárva van, amikor Ön elhagyja a járművet.

Megjegyzés: ki kell kapcsolnia a multimédia rendszert, amikor kiszáll a járműből, hogy a távindítás működjön.

„Felébredés 2 óránként”

Ez a funkció lehetővé teszi a jármű kétóránkénti automatikus beindítását a motor hőmérsékletétől függően.

A funkció aktiválásához nyomja meg a „Be” gombot **5**.

Amikor a funkció aktiválva van, a szellőzőrendszer nem fog aktiválódni az első négy indításkor, ha megtörténik.

Szükség esetén hideg időben a jármű automatikusan beindul és körülbelül tíz percig jár, majd leáll.

Ha a motor hőmérséklete nem igényel újraindítást, a gépkocsi nem fog automatikusan elindulni az első négy újraaktiváláskor és két órán keresztül tartó készenléti módba tér vissza. A motor újraindul, ha a motor hőmérséklete túl alacsony.

Minden esetben az utolsó indítás fog megtörténni.

Körülbelül 15 perccel a programozott időpont előtt a motor elindul, és körülbelül tíz percig jár.

Megjegyzés: a jelző **6** emlékezteti Önt a jármű beállított bekapcsolódási időpontjára.



A járműtől függően, kérjük, bizonyosodjon meg arról, hogy az olyan fogyasztók, mint az ablaktörlők, a külső világítás, a rádió, a fűhető ülések, a fűthető kormány stb. ki vannak kapcsolva, és minden tartozék le van csatlakoztatva a járműből való kiszállás előtt.

A MOTOR TÁVOLRÓL TÖRTÉNŐ BEINDÍTÁSA



A szélsőséges körülmények között előfordulhat, hogy a programozással történő távoli indítás nem működik.



Járó motorral soha ne álljon meg olyan helyen, ahol a forró kipufogórendszer gyúlékony anyagokkal (pl. száraz fű, levelek) kerülhet érintkezésbe.



A gépjárművezető felelőssége a gépkocsi parkolása vagy leállítása esetén

Még rövid időre se hagyjon magára állatot, gyermeket vagy magatehetetlen személyt a járműben. Ezzel önmagunkat és másokat is veszélynek tehetjük ki, például a motor elindításával, az elektromos ablakemelő használatával, az ajtók bezárásával stb. Kérjük azt is vegye figyelembe, hogy forró és/ vagy napos időben az utastér hőmérséklete nagyon gyorsan emelkedhet.

HALÁLOS VAGY SÚLYOS SÉRÜLÉS VESZÉLYE.



Külön megjegyzés a „Felébredés két óránként” funkcióval rendelkező gépkocsikhoz
Feltétlenül fontos, hogy legalább 10 percig vezesse a járművet ezen funkció egyes programozásai között. A motorolaj felhasználódásának veszélye.

A MOTOR TÁVOLRÓL TÖRTÉNŐ BEINDÍTÁSA



Ne használja vagy ne programozza be a motor távoli indítása funkciót, ha:

– a jármű egy garázsban vagy zárt térben van.

A kipufogógáz mérgezést vagy fulladást okozhat.

– a jármű védőburkolattal van borítva.

Tűzveszély.

– nyitott motorháztető esetén vagy a motorháztető felnyitása előtt.

Égés- vagy sérülésveszély.

Országtól függően a távoli indítási funkció vagy annak programozása tilos lehet a törvények és/vagy a hatályos jogszabályok alapján.

A funkció használata előtt ellenőrizze az ország törvényeit és/vagy a hatályos jogszabályokat.

4X4 INFORMÁCIÓK

„4x4 információk” menü megnyitása

– a megjelenítés körülbelül másodpercenként frissül.

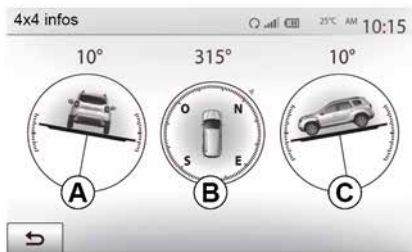

A főmenüben nyomja meg a „Jármű”, majd a „4x4 információk” menüpontokat.

A „4x4 info” funkció lehetővé teszi:

- kerékdőlés (hajítás) fokban, valós időben (**A** terület);
- útirány, egy iránytű segítségével (**B** terület);
- vízszintes szög (hajlásszög) fokban, valós időben (**C** terület).

Megjegyzés:

– a kijelzőn megjelenő szög értékei egy-három fokkal eltérhetnek a valóságtól;

RENDSZER BEÁLLÍTÁSAI



7 A multimédiás rendszer beállítási paramétereinek eléréséhez a kezdőképernyőn nyomja meg a(z) „Beállítások” pontot, majd válasszon a képernyő alján megjelenő menüpontok közül.

audiobeállítások

➔ 54.

A képernyő beállítása

« Fényerő »

Ízlés szerint beállíthatja a képernyő fényerejét. Három üzemmód közül választhat:

- « Alacsony » ;
- „Átl.” (Átlagos);

– « Magas ».

„Térkép mód”

A navigációs képernyő nappali és éjszakai láthatóságának javítása érdekében változtathat a térkép színskombinációin.

– „Auto”: GPS megjeleníti a térkép képernyőt. A nappali vagy éjszakai üzemmódra történő átváltás a gépkocsi lámpáinak bekapcsolásától függően automatikus.

– „Nappali”: a térképképernyő mindig világos színekben jelenik meg.

– „Éjszakai”: a térképképernyő mindig sötét színekben jelenik meg.

„CLIM. Infó.”

A funkció a beállítások módosításakor lehetővé teszi a légkondicionálással kapcsolatos információk kijelzésének be-/kikapcsolását.

„Háttér”

Ez a funkció lehetővé teszi a sötét vagy a világos kijelzési üzemmód közötti választást.

„Parkolást segítő rendszer”

Ez a funkció lehetővé teszi a tolatókamera és az első és/vagy hátsó érzékelők be- és kikapcsolását.

Bluetooth® beállítások

➔ 56.

Rendszerbeállítás

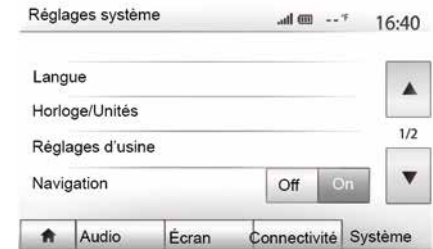

« Nyelv »

Ez a funkció lehetővé teszi a rendszerben és a navigációs hangüzenetekben használt nyelv megváltoztatását.

A nyelv módosításához válassza ki a kívánt nyelvet, majd a(z) „OK” gomb megnyomásával erősítse meg a kiválasztást.

« Óra »

Ezzel a funkcióval beállíthatja az idő kijelzést (12 vagy 24 órás formátumra).

Megjegyzés: Navigációval rendelkező verziókban az időt automatikusan állítja be a GPS, ha az ország térképe

RENDSZER BEÁLLÍTÁSAI

telepítve van. Navigáció nélküli verziókban az idő csak kézzel állítható be.

Az idő kézi módosításához nyomja meg az „Óra/Mértékegységek”, majd az „Idő beállítása” menüpontot.

« Egységek »

Ez a funkció lehetővé teszi annak kiválasztását, hogy milyen távolsági egység jelenjen meg a multimédiás rendszerben. „Km” és „m/s” (mérőföld) között választhat.

Megjegyzés: a multimédia rendszer beállításai nem befolyásolják a gépkocsi kijelzőegységét. További információkért a kijelzőegység megjelenítési beállításaival kapcsolatban tekintse meg a gépkocsi javítási útmutatóját.

„Alapértelmezett beállítások”

Ez a funkció lehetővé teszi különféle paraméterek visszaállítását az alapértelmezett értékre.

- Minden: minden beállítás visszaállítása az „Alapértelmezett beállításokra”.
- Telefon: visszaállítja a telefon beállításait.
- Navigáció: visszaállítja a navigáció beállításait.
- Audio/Multimédia/Rádió/Rendszer: minden audio-, multimédia- és rádióparaméter visszaállítása.

« Navigáció »

Ez a funkció lehetővé teszi a rendszer navigálásának bekapcsolását vagy kikapcsolását.

„Rendszer verziója”

Ez a funkció lehetővé teszi a rendszer verziójának ellenőrzését.

Biztonsági kód

Az audiorendszert egy – a márkaképviselőhöz által megadott – biztonsági kód védi. Ez biztosítja az audió rendszer elektronikus blokkolását a táplálás megszakítása esetén (lekötött akkumulátor, lekötött rendszer, kiolvadt biztosíték stb.).

Az audiorendszer működtetéséhez meg kell adnia a titkos négyjegyű kódot.

Jegyezze fel ezt a kódot és tartsa biztonságos helyen. Ha elveszítette, forduljon a gyártó képviselőjéhez.

A kód megadása

Ekkor megjelenik a „CODE” üzenet négy üres helyvel és egy numerikus billentyűzettel együtt.

Adja meg a kódot a digitális billentyűzet segítségével, majd nyomja meg az „OK” pontot.

Hiba a kód megadásában

Ha helytelenül adta meg a kódot, megjelenik az „Érvénytelen PIN-kód: rendszer zárolva” üzenet.

1 perces várakozás után adja meg ismét a kódot.

A várakozási idő minden újabb hibás beadás után megkétszereződik.

A RENDSZER ÉS A TÉRKÉPEK FRISSÍTÉSE

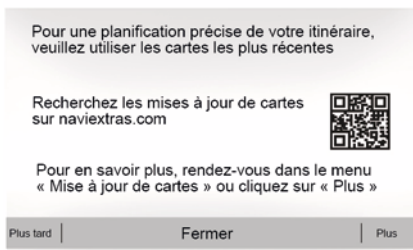

Használja a számítógépet frissítések letöltéséhez az internetről az USB-flashmeghajtóra, majd telepítse a frissítéseket az USB-flashmeghajtóról a jármű multimédiás rendszerén.

Ha a multimédiás rendszer szoftvere nem naprakész, akkor a Toolbox szoftver rendszerfrissítést kínál fel a térkép frissítése előtt. A rendszert és a térképet nem lehet egyszerre frissíteni. A folyamatot minden frissítésnél meg kell ismételni.

Az alábbiak szerint kell eljárnia:

- a rendszer mentése USB-meghajtóra;
- telepítse a Toolbox szoftvert a számítógépére;
- termékek letöltése a Toolbox szoftverről USB-meghajtóra;
- A multimédiás rendszer vagy a térkép frissítése az USB-flashmeghajtóról.

Kövesse az alábbiakban ismertetett lépéseket.

A térképek frissítése okostelefonról

Ha okostelefonjáról szeretné frissíteni a térképeket, nyissa meg az alkalmazásáruházat, és tölts le a Dacia Térképfrissítő alkalmazást. Ezután frissítse a térképeit.

7 A térkép aktualizálására szóló garancia

Az új gépkocsi átadását követően maximum 90 napon belül még ingyenesen fríítheti a térképét. Ezen túl a frissítésekért fizetni kell.

A navigáció indításakor a multimédia rendszer felajánlja a térkép frissítését. Ez az emlékeztető évente kétszer jelenik meg hét éven keresztül. A következőkre van lehetőség:

- válassza a „Később” lehetőséget, és az emlékeztető a Navigáció legközelebbi aktiválásakor jelenik meg;

- válassza a(z) „Bezárás” lehetőséget, és az emlékeztető nem fog többet megjelenni;
- válassza a „Több” lehetőséget, és a rendszer megjeleníti a „Térképfrissítés” menüt.

Frissítse a multimédia rendszert és a térképet.

Megjegyzés: Ellenőrizze, hogy rendszerei naprakészek-e, hogy elkerülje az eljárás szükségtelen elindítását.

A multimédia-rendszer és a térkép frissítéséhez egy USB-flashmeghajtóra és egy internethez csatlakozó számítógépre lesz szükség.

A RENDSZER ÉS A TÉRKÉPEK FRISSÍTÉSE

További információkért látogasson el a weboldalra: <https://dacia.welcome.naviextras.com>

A rendszer mentése pendrive-ra USB

A multimédia-rendszer felhasználói fiókba történő mentéséhez először csatlakoztasson egy üres USB-kulcsot a multimédia-rendszerhez, hogy létrehozzon egy ujjlenyomatot.

Megjegyzés:

- a(z) USB flash meghajtó multimédia rendszerbe → **35** való csatlakoztatása;
- a rendszerhez nem tartozik USB-meghajtó;
- a használt USB flash meghajtót FAT32 formátumban kell formázni, és legalább 8 GB, legfeljebb 32 GB tárhellyel kell rendelkeznie;
- a rendszer adatok USB-flashmeghajtóra történő mentéséhez, indítsa el a járművet, és az adatok betöltése közben ne kapcsolja ki a motort;
- A művelet alatt ne használjon semmilyen multimédia funkciót.



A rendszerfrissítéseket a motor járása közben kell elvégezni. Az elektromos járműveket fel kell tölteni, vagy járó motor esetén (READY visszajelzőlámpa világít).

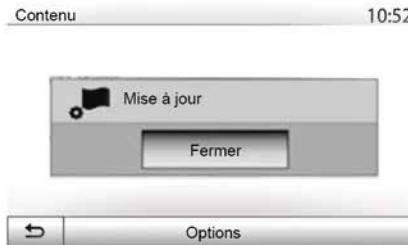

A rendszer lenyomatának mentése USB-flashmeghajtóra mentéséhez:

- csatlakoztassa az USB-flashmeghajtót a multimédiás rendszer USB-csatlakozójához;
- a főmenüben válassza a Navigáció menüt;
- válassza ki a „Beállítások” menüt;

- válassza ki a „Térképfrissítés” menüt a „Beállítások” menü második oldalán;
- nyomja meg a képernyő alsó részén lévő „Beállítások” gombot;
- válassza ki a(z) „Frissítés” funkciót a multimédia-rendszeren.

Ez a navigációs rendszer lenyomatát telepíti a(z) USB-kulcsra, amely segítségével a(z) Toolbox a rendszert a felhasználói fiókjába menti, illetve a(z) Toolbox meghatározza, mely frissítések érhetőek el a navigációs rendszerére.

Ha az adatok rögzítése befejeződött, el távolíthatja a(z) USB-meghajtót a multimédia rendszerből.

Telepítse az Eszköztár szoftvert a számítógépére

Telepítse a Naviextras Toolbox szolgáltatást néhány kattintással a számítógépére. A Toolbox a gyártó weboldaláról tölthető le.

Nyissa meg a weboldalt, és kattintson a képernyő tetején található „Welcome Guest user” (Üdvözljük a vendégfelhasználót) területen a „Register” (Regisztráció) elemre. A fiók létrehozása és mentése után töltsse ki a kért információkat (járműtípus, a fedélzeti multimédiás rendszer típusa stb.), majd töltsse le a szoftvert.

A RENDSZER ÉS A TÉRKÉPEK FRISSÍTÉSE

A szoftver letöltése után indítsa el a telepítést.

Kövesse a képernyőn megjelenő utasításokat.



Az útmutatóban bemutatott képernyők nem jelentenek szerződéses kötelezettséget.

Termékek letöltése a(z) USB flash meghajtóhoz az Eszköztárból

7



Kapcsolódás az Eszköztárhoz

Annak ellenőrzéséhez, hogy a számítógépe csatlakozik-e az internethez, futtassa a Naviextras Toolbox szoftvert.

Amikor elindítja a Toolbox szoftvert a számítógépen, helyezze be az USB-flashmeghajtót, amely a multimédiás rendszer lenyomatát tartalmazza. Miután a szoftver felismerte a USB flash-meghajtót, két lehetőséget kínál: „Bejelentkezés” és „Regisztráció”.

Ha még nem regisztrált a Naviextras.com webhelyen, ezt megteheti a Toolbox menüből a kapcsolat oldal „Bejelentkezés” gombjára kattintva. Kövesse a képernyőn megjelenő utasításokat.

Amennyiben előfizetése megengedi, illetve a Toolbox megtalálja az Ön rendszerét a támogatott rendszerek listáján, egy üdvözlőképernyő jelenik meg, ami lehetővé teszi, hogy csatlakozzon a(z) Naviextras-fiókjához.

Miután csatlakozott a(z) Naviextras Toolbox fiókjához, illetve az USB-flashmeghajtó csatlakoztatva van a számítógépéhez, ingyenes vagy fizetős alkalmazásokhoz, szolgáltatásokhoz és tartalmakhoz juthat hozzá úgy, hogy kiválasztja a

telepíteni kívántakat a(z) Toolbox képernyő bal oldalán lévő menüsávban található „Katalógus” menüből a multimédia-rendszeren.



Bizonyos országokban a veszélyzónák opció letöltése és bekapcsolása törvénybe ütköző, szabálysértő tevékenység.

Frisítések az Eszköztárból a(z) USB flash meghajtóra

Kattintson a „Frisítés” menüre vagy a Toolbox képernyő bal oldalán található menüsáv „Tartalom vásárlása” elemére.

A frissítések menü egy képernyőt nyit meg, amely az összes elérhető frissítést mutatja, beleértve a következőket:

- a tételeket, amelyeket megvásárolt, de még nem telepített (frissítések és extrák);
- ingyenes frissítések és extrák, amelyeket a telepítési listából hozzáadott a katalógusból;
- rendszerfrissítések (amennyiben egy újabb verzió elérhető);
- a POI frissítése csak elektromos járművek esetén (töltőállomások stb.);

A RENDSZER ÉS A TÉRKÉPEK FRISSÍTÉSE

– speciális ingyenes frissítések.

Minden rendelkezésre álló frissítés régió szerint van megadva lista formájában vagy világtérképen jelölve.

Alapértelmezetten minden régióval kapcsolatos minden tétel telepítés szerint van kiválasztva. Ha Ön úgy dönt, hogy ideiglenesen figyelmen kívül hagy egy régiót, vegye ki a pipát a táblázat régiót érintő sora előtt található négyzetből. A táblázat átnézése után a telepítési folyamat elindításához kattintson a képernyő alsó részén található „Telepítés” gombra.

A Toolbox megkezdi a letöltést és a kiválasztott frissítések telepítését. Várjon türelemmel a művelet végét jelző üzenet megjelenéséig.

Megjegyzés: az alkalmazás letöltési ideje az alkalmazás méretétől és a mobilhálózat vételének minőségétől függően változik.



A Toolbox figyelmezteti Önt, ha a választott tételek meghaladják a multimédiás rendszer maximális kapacitását. Ebben az esetben kiválaszthatja a telepítendő tételeket, vagy azokat, amelyeket törölni kíván a rendszerből, a tárolási határ betartása érdekében. A rendszerből törölt tételek az Ön tulajdonában maradnak, ezeket később ingyen telepítheti.



Frissítés közben ne húzza ki a pendrive-ot USB a rendszerből, és ne kapcsolja ki a rendszert.



Bizonyos országokban a radar-figyelmeztető opció letöltése és bekapcsolása törvénybe ütköző, szabálysértő tevékenység.

A rendszer és a térkép frissítése

Amikor a telepítési folyamat befejeződött, a(z) USB-kulcs eltávolítható a számítógépből. Csatlakoztassa a(z) USB-kulcsot a jármű multimédia-rendszerének USB-portjába.

Megjegyzés:

– a térképek frissítéséhez indítsa el a járművet, és ne kapcsolja ki a motort az adatokat betöltése közben. Ha a multimédia rendszer be van kapcsolva, automatikusan felismeri az USB-kulcson rendelkezésre álló frissítéseket, és felajánlja a rendszer vagy a térkép frissítését az USB-kulcson rendelkezésre álló frissítésektől függően. A frissítés telepítése közben ne kapcsolja ki a multimédia rendszert;

– Rendszerfrissítés letöltése és telepítése csak akkor lehetséges, ha létezik újabb verzió;

– a multimédiás rendszer által biztosított funkciók a jármű típusától és felszereltségi szintjétől függenek.

A RENDSZER ÉS A TÉRKÉPEK FRISSÍTÉSE

A



Az **A** képernyő a(z) USB pendrive csatlakoztatása után automatikusan megjelenik:

- a frissítés indításához nyomja meg az **1** gombot;
- nyomja meg a **2** gombot az előző képernyőre történő visszatéréshez.

Ha megnyomja az **1** gombot, elindul a frissítési eljárás. A rendszer frissítése alatt ne végezzen semmilyen műveletet.

Amikor a frissítés befejeződött, a multimédia rendszer újraindul az összes új, frissített funkcióval együtt.

Licenc

A termék GPL, LGPL, MPL forráskódjainak és más nyílt forráskódú licenceinek

megszerzéséhez látogasson el az vonatkozó webhelyre.

A forráskódokon túl a licenccel kapcsolatos összes kikötésre, valamint a garanciából való kizárásra vonatkozó és a copyright információk is letölthetők.

E-mailben küldött kérésre a vonatkozó webhely a nyílt forráskódot CD-ROM-on is biztosítja a terjesztési költségeket (például adathordozó, szállítási és kezelési költségek) fedező díj ellenében.

Az ajánlat a termék megvásárlásától számított három évig érvényes.

i Előfordulhat, hogy a multimédia rendszer automatikusan újraindul a frissítés alatt. Várja meg, amíg a rádió képernyő megjelenik.

i A frissítés véletlenül bekövetkező megszakadása esetén kezdje előlről a műveletet.

MŰKÖDÉSI RENDELLENESSÉGEK

rendszer

rendszer		
Leírás	Okok	Megoldások
Nem jelenik meg kép.	A képernyő készenléti üzemmódban van.	Ellenőrizze, hogy a képernyő nincs-e készenléti üzemmódban.
	A rendszer le van állítva	A gépkocsi belsejében túl alacsony vagy túl magas a hőmérséklet.
	A gépkocsi gyújtása kikapcsol.	Indítsa be újra a járművet.
Egyetlen hang sem hallható.	A hangerő a minimumon áll, vagy be van kapcsolva az „elnémítás” funkció.	Növelje a hangerőt vagy kapcsolja ki az „elnémítás” funkciót.
	A kiválasztott rendszerforrás nem megfelelő.	Ellenőrizze a kiválasztott rendszerforrást, és győződjön meg arról, hogy a kimeneti forrás a multimédia-rendszer.
A bal oldali, jobb oldali, első vagy hátsó hangszóró nem ad ki hangot.	A balance vagy fader paraméterek nem megfelelőek.	Állítsa be megfelelően a hang balance vagy fader paramétereket.
A megjelenített idő nem megfelelő.	Az időbeállítás értéke „Auto” és a rendszer nem érzékel GPS jelet.	„Navigációval”: haladjon a gépkocsival, amíg a GPS jelet nem érzékel.
		„Navigáció” ➔ 80 nélkül.
A navigációs rendszer nem indul el megfelelően vagy nem reagál.	A multimédiás rendszer használat közben lefagyott.	Indítsa újra a multimédiás rendszert: tartsa nyomva a „Be/Ki” gombot (amíg a képernyő kikapcsol).

MŰKÖDÉSI RENDELLENESSÉGEK

Navigáció

Navigáció		
Leírás	Okok	Megoldások
Egyetlen hang sem hallható.	A „NAV” menü hangereje a minimumon áll, vagy némított.	Némítás megszüntetése vagy a hangerő növelése („Beállítások” a „NAV” menüben). GPS módban a hangerő navigálás közben is beállítható.
A gépkocsi helyzete a képernyőn nem felel meg a valós elhelyezkedésnek.	A jármű nem megfelelő helymeghatározása a GPS vétel következtében.	Haladjon a járművel, amíg a GPS jelek vétele megfelelő nem lesz.
	A térkép verziója elavult.	Frissítse a térképet.
A képernyőn megjelenő jelzések nem felelnek meg a valóságnak.	A rendszer változata elavult.	Szerezze be a rendszer legfrissebb változatát.
A menü bizonyos mezői nem állnak rendelkezésre.	A folyamatban lévő utasítás függvényében bizonyos menüpontok nem állnak rendelkezésre.	
Nincsenek navigációs hangüzenetek.	A navigációs rendszer nem veszi figyelembe az útkereszteződést. A navigációs hangüzenetek ki vannak kapcsolva.	Növelje a hangerőt. Ellenőrizze, hogy a navigációs hangüzenetek be vannak-e kapcsolva.
A navigációs hangüzenetek nem felelnek meg a valóságnak.	A navigációs hangüzenetek a környezettől függően változhatnak.	A valós feltételeknek megfelelően vezessen.
A felajánlott útvonal nem a megadott ponton kezdődik vagy nem a megadott helyen végződik.	A rendszer nem ismerte fel az úti célt.	Adjon meg egy utat a kívánt úti cél közelében.

MŰKÖDÉSI RENDELLENESSÉGEK

Telefon

Telefon		
Leírás	Okok	Megoldások
Egyetlen hang és csengetés sem hallható.	A mobiltelefon nincs bekötve vagy nincs csatlakoztatva a rendszerhez. A hangerő a minimumon áll, vagy be van kapcsolva az „elnémítás” funkció.	Ellenőrizze, hogy a mobiltelefon be van-e kapcsolva, és csatlakozik-e a rendszerhez. Növelje a csengőhang hangerejét vagy kapcsolja ki az elnémítás funkciót. Ellenőrizze a kiválasztott rendszerforrást, és győződjön meg arról, hogy a kimeneti forrás a multimédia-rendszer.
Nem lehetséges hívást indítani.	A mobiltelefon nincs bekötve vagy nincs csatlakoztatva a rendszerhez. A telefon billentyűzárja be van kapcsolva.	Ellenőrizze, hogy a mobiltelefon be van-e kapcsolva, és csatlakozik-e a rendszerhez. Kapcsolja ki a telefon billentyűzárját.
	A rendszer több hangforrás kiad a művelet során.	Indítsa újra a multimédia rendszert a be/ki gomb nyomva tartásával (amíg a képernyő ki nem kapcsol).
Bluetooth-párosítási folyamat.	A telefonfunkciók részben vagy teljesen nem kompatibilisek a navigációs rendszerrel.	A kompatibilis készülékek listájával kapcsolatos további információkért forduljon márkaszervizhez.

MŰKÖDÉSI RENDELLENESSÉGEK

Multimédia

Multimédia		
Leírás	Okok	Megoldások
Egyetlen hang sem hallható.	A hangerő a minimumon áll, vagy be van kapcsolva az „elnémítás” funkció.	Növelje a hangerőt vagy kapcsolja ki az „elnémítás” funkciót.
	A hangforrás nem kapcsolható be, és nem kapcsolódik a rendszerhez.	Ellenőrizze a kiválasztott rendszerforrást, és győződjön meg arról, hogy a kimeneti forrás a multimédia-rendszer.
A multimédia rendszer nem ismer fel külső hangforrást (MP3-lejátszó, hordozható hanglejátszó, USB-kulcs vagy telefon stb.).	A rendszer több hangforrás kiad a művelet során.	Indítsa újra a multimédia rendszert a be/ki gomb nyomva tartásával (amíg a képernyő ki nem kapcsol).
Az Android Auto™/CarPlay™ nem indul a multimédia rendszerben.	Az Android Auto™/CarPlay™ nincs megfelelően konfigurálva okostelefonján.	Látogassa meg az okostelefon gyártójának weboldalát konfigurációs információért.
	Az USB-kábel nem kompatibilis az adatátvitellel.	Használja a telefon gyártója által ajánlott USB-kábelt az alkalmazás megfelelő működéséhez.
Hangforrás működési hibája (hangfelismerés nincs engedélyezve a(z) SIRI/CarPlay™/Android Auto™, MP3-lejátszó, hordozható hanglejátszó vagy telefon, stb. esetén).	A hangforrást nem tudja felismerni a multimédia rendszer a művelet során.	Indítsa újra a multimédia rendszert a be/ki gomb nyomva tartásával (amíg a képernyő ki nem kapcsol).

MŰKÖDÉSI RENDELLENESSÉGEK

Multimédia		
Leírás	Okok	Megoldások
Android Auto™/ CarPlay™ működési hiba.	Okostelefonja többé nem kompatibilis az Android Auto™/CarPlay™ alkalmazás frissítését követően.	Váltson vissza a korábbi verzióra, vagy tekintse meg az okostelefon márkájának Android Auto™/ CarPlay™ beállításait.
Földrajzi nyomkövetési alkalmazások működési hibája.	A hálózat nem elérhető. A földrajzi nyomkövetés nincs aktiválva telefonján.	Keressen erős jelvétellel rendelkező helyet. Aktiválja a földrajzi nyomkövetést telefonján.

BETŰRENDES TÁRGYMUTATÓ

Szimbólumok

4x4 információk, [79](#)

A

A motor távolról történő beindítása, [4](#)

Android Auto™ , CarPlay™, [66](#)

Audiobeállítások: hangbeállítások, [7](#)

autórádió, [7](#), [48](#)

AUX, [45](#)

B

Beállítások, [7](#), [28](#), [80](#)

Beállítások: audio, [54](#)

Bluetooth®, [56](#)

C

Címlista, [43](#)

E

előremeneti fokozat; vezetés; meghajtó; USB, [82](#)

Érdekes pont, [22](#), [32](#), [42](#)

F

Forrás: audió, [7](#)

Funkciók, [4](#)

G

Gépkocsi helyzete, [32](#)

GPS : vétel, [35](#)

H

Hangerő, [7](#), [21](#)

Hang kikapcsolása, [21](#)

Hangvezérlés, [7](#), [63](#), [63](#)

Hívás befejezése, [7](#)

Hívás fogadása, [7](#)

Hullámsáv, [48](#)

J

Jack csatlakozó, [7](#), [45](#)

K

Kapcsolók, [7](#)

Kartográfiai szimbólumok, [32](#)

Kedvencek: hozzáadás, [22](#)

Képernyő: beállítások, [42](#)

Képernyő: készenlét, [7](#), [17](#)

Képernyő: navigációs képernyő, [36](#)

Képernyő: navigációs kijelzők, [36](#)

Kiegészítő forrás, [45](#)

Kikapcsolt állás, [17](#)

Kiválasztás: zeneszám, [45](#)

Kommunikáció hangereje, [21](#)

BETŰRENDES TÁRGYMUTATÓ

Kormánykeréken lévő kapcsolók és panelek, [7](#)

Közlekedési információk, [4](#), [22](#)

Különleges úti cél: cím a kedvencek között, [22](#)

M

menü, [7](#)

MP3, [45](#)

Multimédia, [7](#)

Multimédia képernyő, [7](#)

Működési rendellenességek, [87](#)

N

Navigáció: hang, [7](#), [36](#)

Navigáció: térkép, [36](#)

Navigációs beállítások: útvonal-beállítások, [22](#)

P

POI, [22](#), [32](#), [42](#)

R

Rádióállomás, [48](#)

Rendszer: frissítés, [82](#)

Részletes útvonal, [22](#)

T

Telefon párosítása, [56](#)

Térkép: beállítások, [42](#)

Térkép: megjelenítés, [7](#), [42](#)

HUN

Tolatókamera, [70](#)

Többnézetű kamera, [73](#)

U

USB, [35](#), [82](#)

USB: USB port, [35](#)

USB csatlakozó, [7](#), [45](#), [82](#)

Úti cél, [22](#), [43](#)

Úti cél menü, [22](#)

U

Üzembe helyezés, [17](#)

Upozornenie

Pri používaní je dôležité dodržiavať nižšie uvedené odporúčania z hľadiska bezpečnosti alebo rizika poškodenia systému. Dodržiavajte predpisy platné v krajine, v ktorej sa nachádzate.



Rady týkajúce sa manipulácie so systémom

- Manipulujte ovládačmi (na čelnom paneli alebo pod volantom) a sledujte informácie na displeji, pokiaľ to dovoľujú podmienky premávky.
- Nastavte si hlasitosť tak, aby ste počuli hluk zvonku.

Upozornenia týkajúce sa navigácie

- Používanie navigačného systému v žiadnom prípade nenahrádza zodpovednosť ani opatrnosť vodiča pri riadení vozidla.
- Podľa zemepisných oblastí môžu na „mape“ chýbať informácie o nových cestných trasách. Buďte opatrní. V každom prípade pravidlá cestnej premávky a dopravné značky majú prednosť pred informáciami navigačného systému.

Ďalšie rady

- Nevykonávajte demontáž alebo iné zmeny v systéme, čím sa vyhnete riziku poškodenia materiálu a popáleniu.
- Pri poruche činnosti a akejkoľvek demontáži sa obráťte na servis príslušného výrobcu.
- Nevkladajte cudzie predmety do prehrávača.
- Na danú oblasť nepoužívajte výrobky obsahujúce alkohol a/ani tekutinu na rozprašovanie.

Upozornenia týkajúce sa telefónu

- Niektoré predpisy upravujú používanie telefónu vo vozidle. Používanie telefónov s voľnými rukami nie je povolené za všetkých podmienok jazdy: všetci vodiči musia mať kontrolu nad svojou jazdou;
- Telefonovať počas jazdy rozptyľuje a je veľkým rizikom v priebehu celej doby používania (zadať telefónne číslo, hovor, hľadanie v adresári, ...).



Opis modelov uvedených v tomto dokumente bol zostavený na základe údajov platných v čase jeho prípravy. **Návod obsahuje súbor existujúcich funkcií pre opísané modely. Ich prítomnosť závisí od typu zariadenia, výberu voliteľnej výbavy a krajiny určenia. V tomto dokumente môžu byť opísané funkcie, ktoré budú uvedené v priebehu roka. Vyobrazenia v návode na používanie nie sú záväzné.**

V závislosti od značky a modelu telefónu môžu byť niektoré funkcie čiastočne alebo úplne nekompatibilné s multimediálnym systémom vášho vozidla.

Ak sa chcete dozvedieť viac, obráťte sa na značkový servis.

STRUČNÝ PREHĽAD

Všeobecne	4	Informácie o pohone 4 x 4	77
Všeobecný popis	4	Nastavenia	78
Prehľad ovládačov	7	Nastavenia systému	78
Zapnúť, vypnúť	17	Aktualizácia systému a máp	80
Fungovanie a používanie	18	Poruchy činnosti	85
Hlasitosť	20		
Navigácia	21		
Zadať cieľ.....	21		
Nastavenie navigácie	27		
Čítať mapu.....	31		
Navigačný systém	34		
Navádzanie.....	35		
Nastavenia mapy.....	41		
Spravovať obľúbené	42		
Zvuk/Multimédiá	44		
Prídavné zdroje audio.....	44		
Počúvanie rádia	47		
Video.....	51		
Nastavenie zvuku	53		
Telefón	54		
Spárovanie a pripojenie telefónu	54		
Správa hovorov.....	58		
Použiť hlasové rozpoznávanie	61		
Aplikácie	64		
Android Auto™, CarPlay™	64		
Vozidlo	67		
Úsporná jazda.....	67		
Cúvacia kamera.....	68		
Kamera so snímaním z viacerých uhlov.....	71		
Štartovanie motora na diaľku.....	73		

VŠEOBECNÝ POPIS

1

prezentácia

Multimediálny systém vášho vozidla zabezpečuje nasledovné funkcie:

- autorádioRDS;
- autorádioDAB;
- spravovanie prídavných zdrojov audio;
- ovládanie telefónu s odposluchom;
- hlasové rozpoznávanie;
- pomoc pri navigácii;
- informácie o cestnej premávke;
- informácie o oblastiach zvýšenej ostražitosti;
- parkovací asistent (zadná kamera alebo multifunkčná kamera);
- naprogramovanie štartovania motora;
- informácie o sklone vozidla (informácie o vozidle s pohonom 4x4);
- informácie o vašom štýle jazdy a rady pre jazdu s cieľom optimalizovať spotrebu paliva.

Funkcie rádia

Multimediálny systém umožňuje počúvať rozhlasové stanice FM (modulácia frekvencie), DAB (digitálne zvukové vysielanie) a AM (modulácia amplitúdy).

Systém DAB umožňuje dosiahnuť lepšiu reprodukciu zvuku a prístup k

textovým informáciám o aktuálnom programe atď.

Systém RDS zobrazuje názvy niektorých staníc alebo správy odoslané rozhlasovými stanicami FM:

- informácie o všeobecnom stave cestnej premávky (TA);
- naliehavé správy.

Funkcia prídavného zdroja audio

Môžete počúvať prenosný prehrávač priamo cez reproduktory vozidla. V závislosti od typu zariadenia existuje niekoľko spôsobov pripojenia prenosného zvukového prehrávača:

- Konektor 3,5 mm Jack;
- USB audio;
- pripojenie Bluetooth®.

Ak chcete získať podrobnejšie informácie o zozname kompatibilných zariadení, obráťte sa na autorizovaného predajcu alebo navštívte webovú lokalitu výrobcu, ak je k dispozícii.

Funkcia „hands-free“,

Systém hands-free Bluetooth® umožňuje používať nasledujúce funkcie bez nutnosti manipulovať s telefónom:

- vysielat'/prijímať/zrušiť hovor;

- pozrieť zoznam kontaktov z telefónu;
- pozrieť denník hovorov zo systému;
- volať o pomoc.

Kompatibilita telefónov

Niektoré telefóny nie sú kompatibilné so systémom hands-free alebo neumožňujú využívať všetky dostupné funkcie alebo nedosahujú vhodnú kvalitu zvuku.

pre viac informácií o zozname kompatibilných telefónov, obráťte sa, prosím, na autorizovaného predajcu alebo navštívte webovú stránku výrobcu, ak je k dispozícii.



Váš systém „hands-free“ je určený iba na uľahčenie telefonovania znižujúc rizikové faktory, pričom ich úplne neodstraňuje. Dodržiavajte predpisy platné v krajine, v ktorej sa nachádzate.

Funkcia štartovania motora na diaľku

Ak je systém touto funkciou vybavený, funkcia umožňuje naprogramovať štartovanie motora na diaľku, aby ste mohli kabínu vyhriať alebo vyhriať až 24 hodín pred používaním vozidla.

VŠEOBECNÝ POPIS

Úsporná jazda

(dostupnosť závisí od vozidla)

Ponuka „Driving Eco“ zobrazuje celkové skóre, ktoré odráža váš štýl jazdy v reálnom čase.

Pomocné funkcie navigačného systému

Navigačný systém automaticky určuje zemepisnú polohu vozidla pomocou signálov GPS.

Ponúka itinerár až do zvoleného cieľa vďaka svojej cestnej karte. Nakoniec postupne indikuje trasu, krok za krokom, vďaka zobrazovaniu a hlasovým správam.

dopravné informácie

Táto funkcia vás informuje v skutočnom čase o podmienkach týkajúcich sa premávky.

Bezpečnostné výstrahy na cestách alebo body upozornení

Táto služba umožňuje prijímať výstrahy v reálnom čase, napr. upozornenia o prekročení rýchlosti alebo polohy oblastí bezpečnostných výstrah na cestách.

Zobrazovania

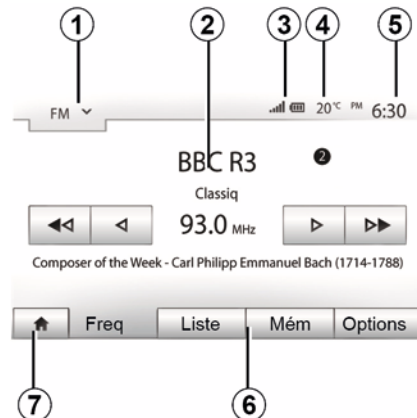

Obrazovka s menu

1. Zóna výberu režimu.

Zobrazí zvolený režim. Keď sa dotknete zóny výberu režimu, objaví sa rozbaľovacie menu.

2. Zóna obsahu.

Zobrazí obsah rubriky menu a príslušné informácie.

3. Zóna informácií telefónu.

Ak je aktivovaný systém Bluetooth®, zobrazuje sa úroveň príjmu a úroveň nabitia akumulátora pripojeného zariadenia.

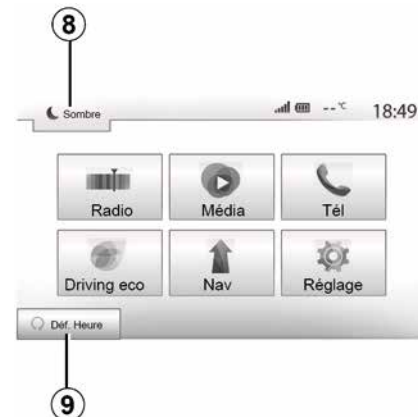

4. Vonkajšia teplota.

5. Zóna času.

6. Zóna menu:

- zobrazí spodné menu režimu;
- zobrazí aktuálne podčiarknuté menu.

7. Zóna úvodu alebo návrat na navigáciu.

V závislosti od režimu, v ktorom sa nachádzate, sa v tejto zóne zobrazuje:

- tlačidlo „Domov“: návrat do úvodnej ponuky;
- tlačidlo Späť: slúži na návrat na predchádzajúcu obrazovku;
- tlačidlo „Zástavka“: slúži na návrat na obrazovku navigácie.

VŠEOBECNÝ POPIS

1

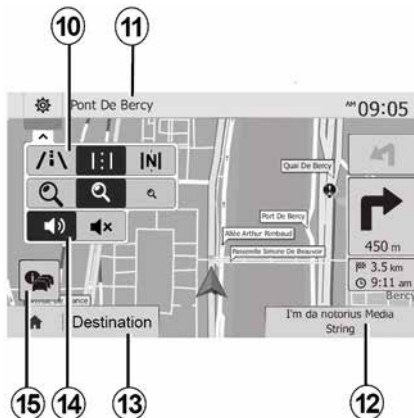

8. Pohotovostný režim a zobrazenie hodín.

9. Oblasť výberu diaľkového štartu motora.

Navigačná obrazovka

Dostupnosť závisí od krajiny a/alebo platných predpisov.

10. Režim karty (2D/3D a 2D sever).

11. Názov nasledujúcej ulice, po ktorej vedá vaša trasa.

12. Aktuálne informácie audia.

13. Možnosti nastavenia itinerára a karty.

14. Hlasové navádzanie ON/OFF.

15. Informácie o premávke.

PREHĽAD OVLÁDAČOV

Systemové panely

Výbery na obrazovke sa vykonávajú dotykom požadovaného výberu na obrazovke.

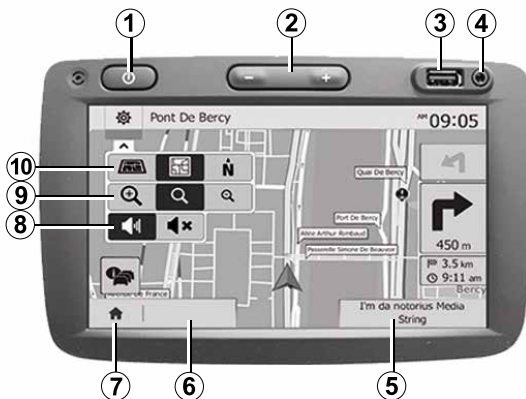

PREHĽAD OVLÁDAČOV

1

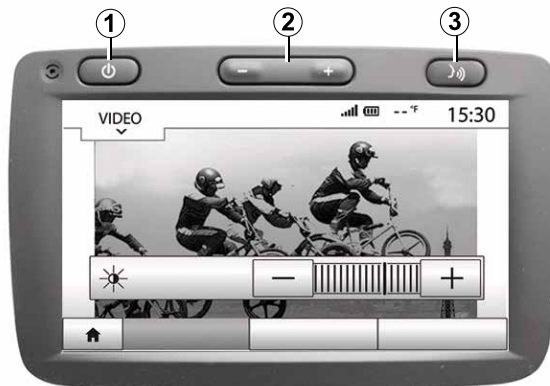

PREHĽAD OVLÁDAČOV

Systemové panely

Výbery na obrazovke sa vykonávajú dotykom požadovaného výberu na obrazovke.

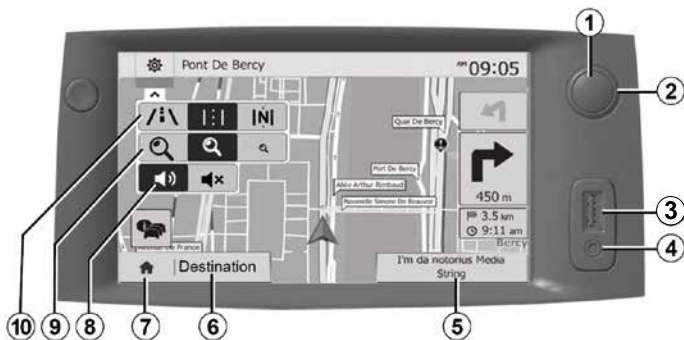

PREHĽAD OVLÁDAČOV

1

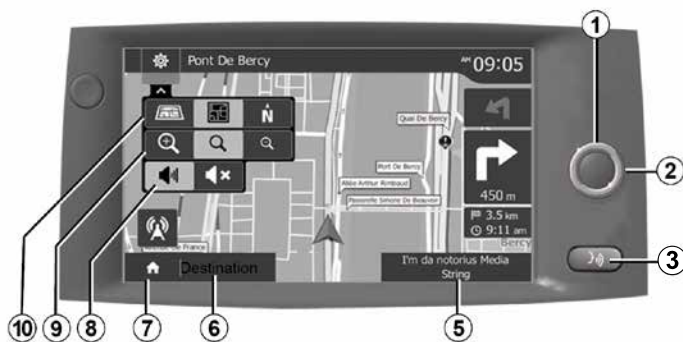

PREHĽAD OVLÁDAČOV

Ovládače pod volantom

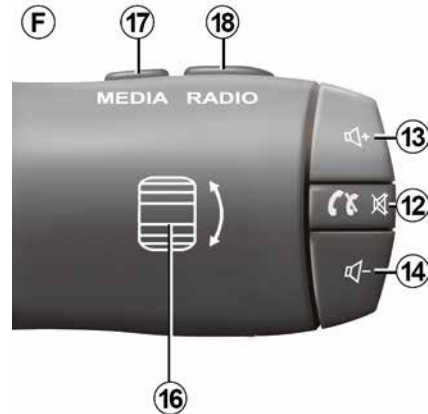
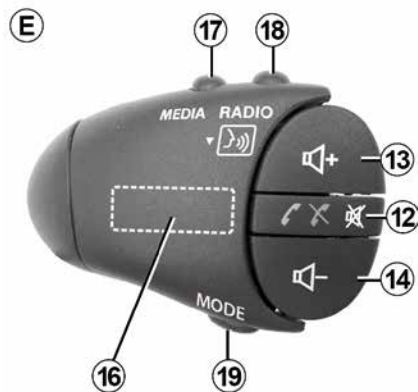
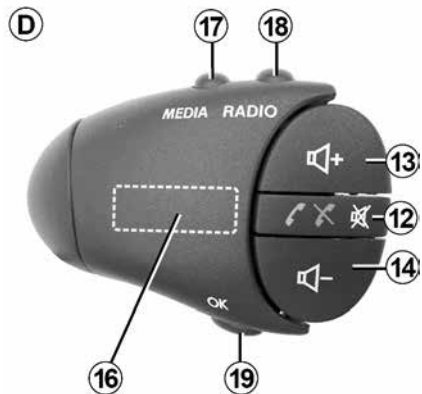
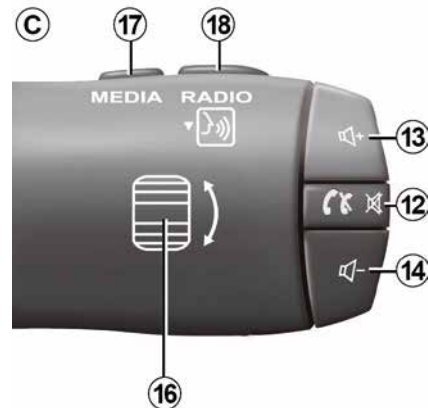
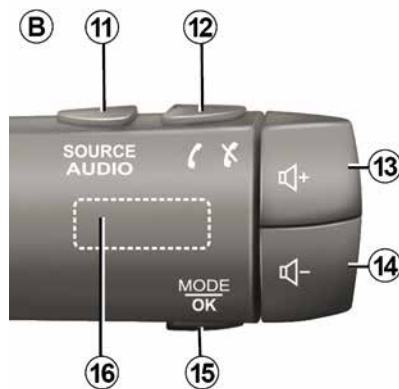
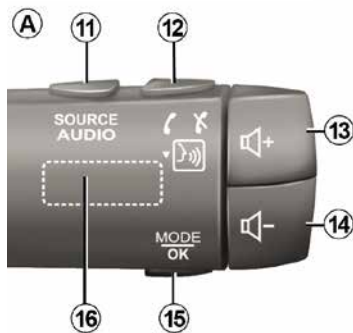

PREHĽAD OVLÁDAČOV

1

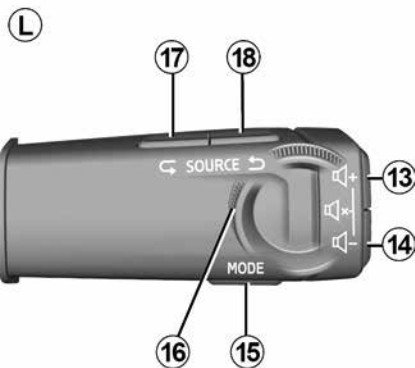
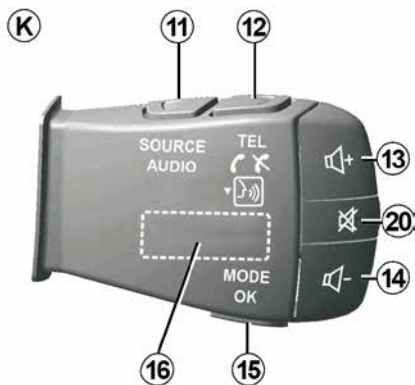
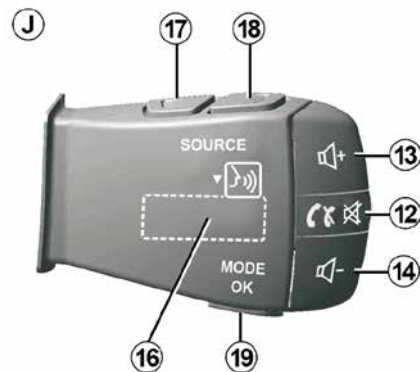
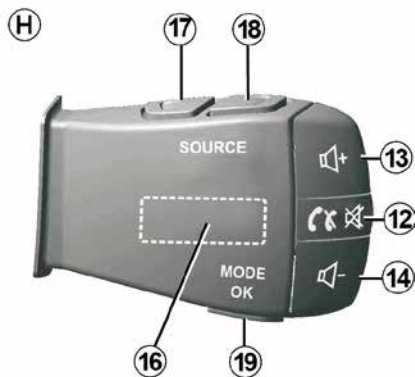
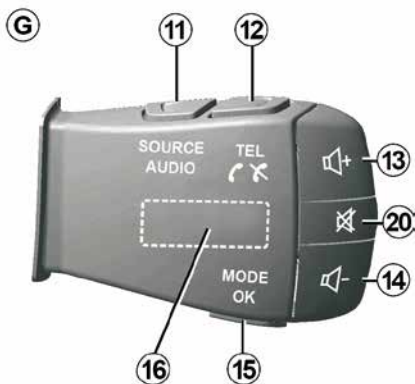

Ovládače pod volantom

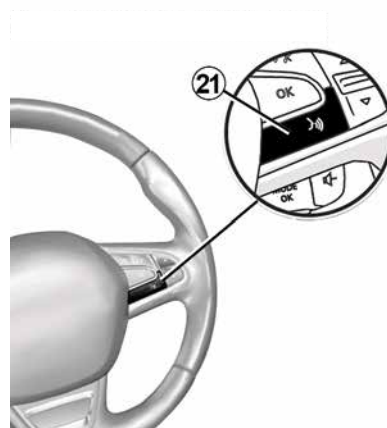

PREHĽAD OVLÁDAČOV

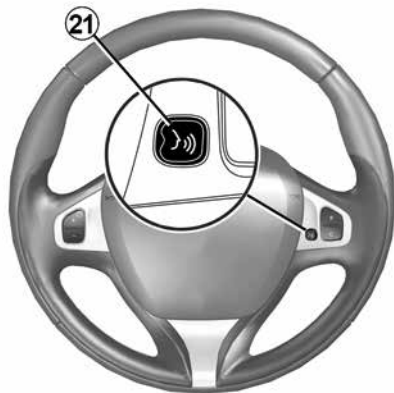

PREHĽAD OVLÁDAČOV

1

Funkcie

	Funkcia
1	Krátke stlačenie: zapnúť/vypnúť pohotovostný režim obrazovky Stlačenie a podržanie tlačidla: reštart systému.
2, 13, 14	Nastaviť hlasitosť.
3	USB pripojenie alebo aktivácia/deaktivácia rozpoznávania hlasu smartfónu, ak je telefón pripojený k multimediálnemu systému (v závislosti od výbavy).
4	Zástrčka 3,5 mm Jack.
5	Prístup k aktuálne prehrávanému médiu (FM/AM/DAB/USB/Bluetooth®/AUX).
6	Prístup do menu „Navigácia“.
7	Prístup do menu „Úvod“.
	Telefón alebo pomocné zdroje: opustenie aktuálnej obrazovky a návrat na obrazovku navigácie (prebiehajúcej) alebo na predchádzajúcu obrazovku.
8	Aktivovať/Deaktivovať navádzanie hlasovými správami.
9	Zmeniť priblíženie zobrazenia mapy.
10	Zmeniť režim zobrazenia mapy (2D/3D/2D sever).
11	Výber zdroja audia (FM/AM/DAB/USB/Bluetooth®/AUX).

PREHĽAD OVLÁDAČOV

1

	Funkcia
12	<p>Po prijatí hovoru:</p> <ul style="list-style-type: none">– Krátke stlačenie: prijatie hovoru.– Dlhé stlačenie: odmietnuť hovor. <p>Krátke stlačenie počas hovoru: ukončiť hovor.</p> <p>Pri počúvaní zdroja audio: stlmiť/zrušiť stlmenie zvuku „MUTE” (len pre ovládače C, D, E, F, H a J).</p> <p>Krátke stlačenie: vstúpte do ponuky „Tel.” (len pre ovládače A, B, G a K).</p> <p>Krátke stlačenie a podržanie: aktivácia/deaktivácia funkcie hlasového rozpoznávania smartfónu (len pre ovládače A a K).</p>
13	Zvýšiť hlasitosť zdroja audia počas počúvania.
14	Znížiť hlasitosť zdroja audia počas počúvania.
13+14	„STLMIŤ/ZRUŠIŤ STLLENIE“ zvuku (len pre ovládače A, B a L).
15, 19	<p>Rádio: zmena režimu rozhlasovej stanice („Frekvencia”, „Zoznam”, „Predvoľba”).</p> <p>USB/prenosný digitálny audio prehrávač: zmena režimu prehrávania pre aktuálne prehrávané médiá („Hlavné” alebo „Zoznam”).</p>
16	<p>Zadné koliesko:</p> <ul style="list-style-type: none">– Rádio: zmena režimu rádia (frekvencia/zoznam/prednastavené);– Média: posunutie na predchádzajúcu/d’alšiu skladbu. <p>Krátke stlačenie: potvrdenie akcie (len pre ovládač C).</p>
17	Change média (CD/USB/AUX).

PREHĽAD OVLÁDAČOV

1

	Funkcia
18	Krátke stlačenie: zmena režimu rádia (FM/AM/DAB). Stlačenie a podržanie: aktivácia/deaktivácia funkcie hlasového rozpoznávania smartfónu (len pre ovládač C , E a J).
20	Vypnutie/opätovné zapnutie zvuku rádia. Pozastavenie/pri čítaní audio skladby. Prerušenie funkcie hlasového syntetizátora hlasového rozpoznávania.
21	Aktivácia/deaktivácia funkcie hlasového rozpoznávania vášho smartfónu, ak je pripojený k multimediálnemu systému.

ZAPNÚŤ, VYPNÚŤ

Zapnutie



Multimediálny systém sa zapína automaticky po naštartovaní vozidla. V ostatných prípadoch stlačte **A**, čím zapnete svoj multimediálny systém.

Pri vypnutom zapaľovaní môžete systém používať ešte počas 20 minút. Stlačením tlačidla **A** sa fungovanie vášho multimediálneho systému predĺži asi o 20 minút.

i **Z bezpečnostných dôvodov** sa multimediálny systém nespustí alebo sa automaticky vypne, ak je teplota vo vozidle príliš nízka alebo príliš vysoká. Počkajte chvíľu, kým sa teplota nevráti na úroveň vyhovujúcu správnej funkcii multimediálneho systému.

Vypnutie



Po vypnutí zapaľovania môže v závislosti od používaných aplikácií aktualizácia a vypnutie

multimediálneho systému niekoľko minút trvať.

Stlačte a podržte tlačidlo **A** (kým sa nezobrazí čierna obrazovka) na opätovné spustenie multimediálneho systému.

Šetrič obrazovky



Režim šetriča obrazovky umožňuje vypnúť obrazovku zobrazovania.

V tomto režime rádio alebo riadiaci systém nefunguje.

Na šetriči obrazovky sa zobrazuje čas a vonkajšia teplota.

Krátko stlačte tlačidlo **A** pre aktiváciu/deaktiváciu šetriča obrazovky.

1 Multimediálny panel 1



Krátke stlačenie:

- Výber položiek;
- Spustenie položky (obrazovka prehrávania médií).

Z ponuky „Médiá“, „Prehrávať“ stlačením tlačidla posunu ďalej sa dostanete na nasledujúci názov.



Podržte stlačené:

- uloženie položky do pamäte (napríklad rozhlasovej stanice).

Z ponuky „Rádio“, „Frekvencia“ dlhším stlačením tlačidla predvoľby uložíte rozhlasovú stanicu, ktorú práve počúvate.

- Rýchle prechádzanie.

Dlhým stlačením tlačidiel prechádzania dole sa spustí zrýchlené prechádzanie (po stranách).

- Rýchlo posun dopredu/dozadu (obrazovka čítania média).

Z ponuky „Médiá“, „Prehrávať“ dlhším stlačením tlačidla „pretáčanie dopredu/dozadu“ rýchlo pretočíte prehrávanú skladbu dopredu/dozadu.

Návrat do predchádzajúceho menu „Vitajte“

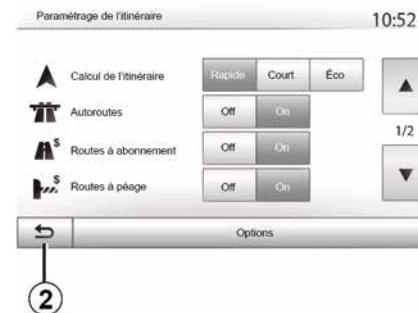

Systém prejde priamo do ponuky „Vitajte“, keď dlhšie podržíte tlačidlo 2 alebo krátko stlačíte tlačidlo 3 bez ohľadu na to, kde v systéme sa nachádzate.

FUNGOVANIE A POUŽÍVANIE

Audio: používanie ovládačov pod volantom

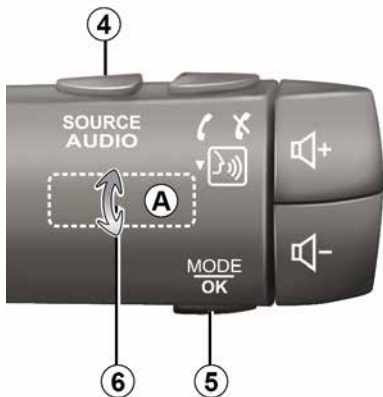

Stlačením tlačidla **5** zmeníte spôsob vyhľadávania stanice rádia.

Otáčaním krúžka **6** zmeňte rozhlasovú stanicu (pohyb **A**).

Stlačením tlačidla **4** zmeňte zdroj (USB, AUX, AM, FM, DAB a Bluetooth®).

Používanie abecednej klávesnice

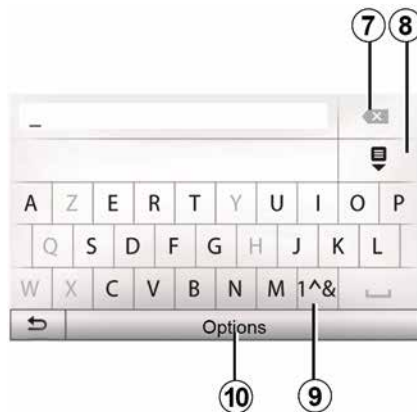

Počas zadávania rubriky pomocou abecednej klávesnice vyberte stlačením tlačidla každé písmeno.

Počas zadávania každého písmena systém odstráni zvýraznenie niektorých písmen, aby sa zjednodušilo používanie.

Ak chcete zrušiť posledný zadaný znak, stlačte tlačidlo **7**.

Ak chcete zobrazit' zoznam výsledkov, stlačte tlačidlo **8**.

Ak chcete používať číslice alebo symboly, stlačte tlačidlo **9**.

Ak chcete zmeniť konfiguráciu klávesnice, stlačte tlačidlo **10**.

HLASITOSŤ

1

Hlasitosť

Pridajte hlasitosť pri počúvaní rôznych správ zdrojov, zvukov a telefonických hovorov:

- otočením alebo stlačením tlačidla **1** na prednom paneli multimediálneho systému;
- stlačením ovládača **13** alebo **14** na ovládaní pod volantom.

Upraviť túto funkciu → **53**.

Zdroj rádio, ktorý počúvate, sa pri prijímaní dopravných informácií „TA“, informačných letákov alebo oznamovacej správy preruší.

Poznámka: hlasitosť nastavená počas prehrávania sa neuloží na nasledujúce reštartovanie systému.



Nastavte si hlasitosť tak, aby ste počuli hluk zvonku.

Vypnutie zvuku

Ak chcete stlmiť zvuk, stlačte tlačidlo **21** na ovládači na volante alebo tlačidlo **3** na multimediálnom paneli (v závislosti od výbavy) alebo na volante **12** (len pri ovládačoch **C, D, E, F, H** a **J**) alebo súčasne stlačte tlačidlá **13**

a **14** na ovládači na volante (len pri ovládačoch **A, B** a **L**).

V hornej časti obrazovky sa zobrazí ikona „MUTE“, čo znamená, že zvuk je deaktivovaný.

Ak chcete znovu spustiť aktuálny zdroj zvuku, krátko stlačte tlačidlo **21** na ovládači na volante alebo tlačidlo **3** na multimediálnom paneli (v závislosti od výbavy) alebo na volante **12** (len pri ovládačoch **C, D, E, F, H** a **J**) alebo súčasne stlačte tlačidlá **13** a **14** na ovládači na volante (len pri ovládačoch **A, B** a **L**).

Táto funkcia sa deaktivuje automaticky pri zásahu na hlasitosť a pri vysielaní informatívnych správ alebo dopravných informácií.

Zmena hlasitosti v závislosti od rýchlosti

Ak je táto funkcia aktívna, hlasitosť audiosystému a navigácie sa mení v závislosti od rýchlosti vozidla.

Aktivujte a upravte túto funkciu → **53**.

ZADAŤ CIEĽ

Menu cieľa

Stlačením tlačidla „Vitajte“ > „NAV“ > „Cieľ“ sa dostanete do cieľového menu.

Menu cieľa vám ponúka rôzne spôsoby na indikovanie smeru:

- vložiť adresu (celú alebo čiastočnú);
- zvoliť adresu podľa „Bodov záujmu“;
- zvoliť cieľ spomedzi predchádzajúcich cieľov;
- vybrať adresu na základe obľúbených cieľov;
- vybrať cieľ cesty na mape;
- zvoliť zemepisnú šírku a zemepisnú dĺžku.

Zadať adresu

Ak chcete zadať adresu, stlačte tlačidlo 1.

Táto položka vám umožňuje zadať celú alebo len časť celej adresy: krajina, mesto, ulica a číslo domu.

Poznámka: jedine adresy rozpoznané systémom sú prijaté do digitálnej mapy.

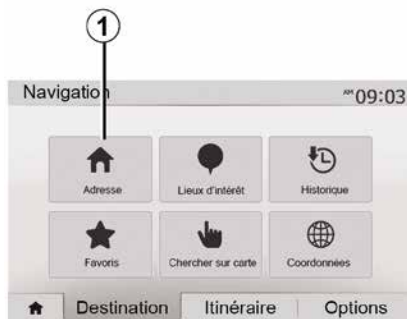

Pri prvom použití:

- stlačte položku „Krajina“;
- pomocou klávesnice zadajte názov požadovanej krajiny.

Počas zadávania adresy systém odstráni zvýraznenie niektorých písmen, aby sa zjednodušilo zadávanie.

Systém môže vyvolať niekoľko zoznamov krajín, ak stlačíte tlačidlo 2. Zvoľte želanú krajinu v zoznamoch.

Urobte to isté v prípade položiek „Mesto/predmestie“, Ulica, „Bočná ulica“ a „Číslo domu“.



Poznámka:

- Po výbere „Ulica“ možno aktivovať položku „Bočná ulica“ a „Číslo domu“;
- Pri zadávaní ulici nie je potrebné uvádzať typ cesty (ulica, trieda, bulvár, ...);
- systém zachová v pamäti posledné zadané adresy. Keď ste zadali cieľ pomocou adresy, pri budúcom použití sa uvedie predchádzajúca adresa.

ZADAŤ CIEĽ

Zvoľte „Body záujmu” (POI)

2

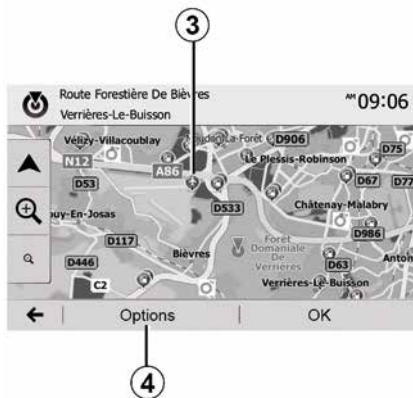

Môžete si zvoliť cieľa s pomocou bodov záujmu.

Miesto môžete nájsť rôznymi spôsobmi:

- pomocou funkcie rýchleho hľadania môžete rýchlo nájsť miesto v okolí podľa zadaného názvu;
- pomocou vopred zadefinovanej funkcie hľadania môžete nájsť typy často vyhľadávaných miest len vďaka niekoľkým stlačeniam obrazovky;
- Môžete vyhľadať miesto na základe jeho kategórie.

Rýchle vyhľadávanie bodov záujmu

Funkcia rýchleho hľadania vám umožňuje rýchlo nájsť bod záujmu.

Stlačte miesto na mape pre vyhľadanie bodov záujmu. Podľa vašej polohy sa na obrazovke objaví jeden alebo viacero bodov 3.

Stlačte tlačidlo 4 a potom tlačidlo „Miesta záujmu v okolí kurzora“ pre zobrazenie zoznamu bodov s názvami a vzdialenosťou od vybraného miesta.

Vyhľadávanie bodov záujmu pomocou prednastavených kategórií

Funkcia vopred naprogramovaného vyhľadávania vám umožňuje rýchlo nájsť typy najčastejšie volených miest.

Stlačením tlačidla „Vitajte“, „NAV“, „Cieľ“, „Body záujmu“ získate prístup k vopred naprogramovaným kategóriám.



Kategórie (čerpacia stanica/nabijacia stanica/parkovisko/reštaurácia)

- Ak existuje aktívna trasa, body záujmu „Čerpacia stanica“, „Nabijacia stanica“ a „Reštaurácia“ sa vyhľadajú v okolí trasy. Bod záujmu „Parkovisko“ sa vyhľadá v okolí cieľa.
- Ak nie je aktívna trasa (nie je vybraný cieľ), tieto body sa hľadajú v okolí aktuálnej polohy.
- Ak nie je dostupná ani aktuálna poloha (žiadny signál GPS), tieto body sa vyhľadávajú v okolí poslednej známej polohy.



Vyhľadávanie bodov záujmu podľa kategórie

ZADAŤ CIEĽ

Môžete vyhľadať body záujmu podľa ich kategórie a podriadenej kategórie.

Stlačte tlačidlo „Vitajte“, „NAV“, „Cieľ“, „Body záujmu“, „Prispôsobené vyhľadávanie“.

Vyberte oblasť, v ktorej sa má miesto vyhľadať:

- stlačte tlačidlo „V meste“ na vyhľadanie miesta vo vybratom meste/okrese (zoznam výsledkov sa bude zoradený podľa vzdialenosti od stredu vybraného mesta);
- stlačte tlačidlo „Po trase“ pre vyhľadávanie na aktívnej trase a nie v okolí daného bodu. Je to užitočné vtedy, keď chcete vykonať etapu len s minimálnou obchádzkou, napr. ak hľadáte čerpacie stanice, nabíjacie stanice alebo reštaurácie v blízkosti (zoznam výsledkov sa klasifikuje podľa dĺžky potrebnej obchádzky);
- stlačte tlačidlo „Okolo mojej lokality“ pre vykonanie hľadania v okolí aktuálnej polohy alebo ak nie je dostupná, v okolí poslednej známej polohy (zoznam výsledkov bude zoradený podľa vzdialenosti od tejto polohy).
- Stlačte tlačidlo „V blízkosti cieľa“ na vyhľadanie miesta v okolí cieľa na aktívnej trase (zoznam výsledkov bude zoradený podľa vzdialenosti od cieľa).

Zvoliť cieľ spomedzi predchádzajúcich cieľov

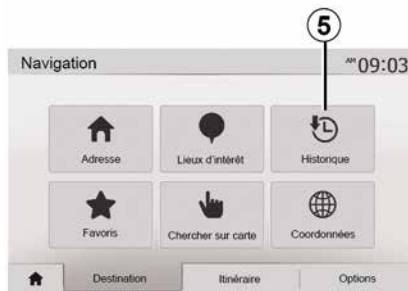

Stlačením tlačidla **5** vyhľadajte cieľ, ktorý ste predtým zadefinovali.

Zvoliť adresu v obľúbených cieľoch

Môžete si nájsť cieľ vo svojich obľúbených cieľoch. Ak chcete využívať túto funkciu efektívnejšie, odporúčame vám vopred uložiť do pamäte svoje časté ciele.

Najskôr uložte do pamäte obľúbené ciele vyhľadaním ich adresy ➔ **42**.

Stlačte tlačidlo „Vitajte“ > „NAV“ > „Cieľ“ > „Obľúbené“ pre zobrazenie zoznamu obľúbených cieľov.

Zvoliť cieľ na mape

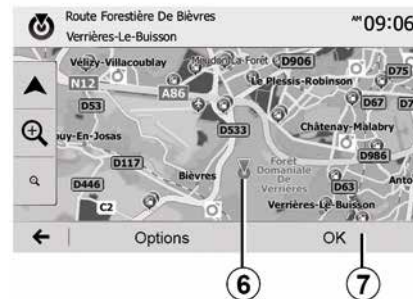

Túto funkciu použite na vyhľadávanie cieľa pomocou prehľadávania mapy:

- Stlačením tlačidla „Vitajte“, „NAV“, „Cieľ/Hľadať na mape“ vyberte cieľ na mape;
- potom stlačte mapu v mieste, ktoré chcete definovať ako cieľ. Zobrazí sa bod **6**;
- Na potvrdenie stlačte tlačidlo „**7**“.

ZADAŤ CIEĽ

Zadajte súradnice cieľa

2

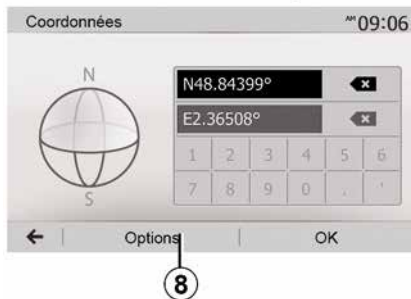

To vám umožňuje vyhľadať cieľ zadaním jeho súradníc.

Stlačte tlačidlo „Vitajte“, „NAV“, „Cieľ“, „Súradnice“.

Hodnoty zemepisnej šírky a dĺžky môžete zadať v niektorom z nasledujúcich formátov: stupňov, stupňov a desatinných minút alebo stupňov, minút a desatinných sekúnd.

Stlačte tlačidlo 8 a potom tlačidlo UTM pre zadanie súradníc vo formáte UTM.

Triediť zoznam

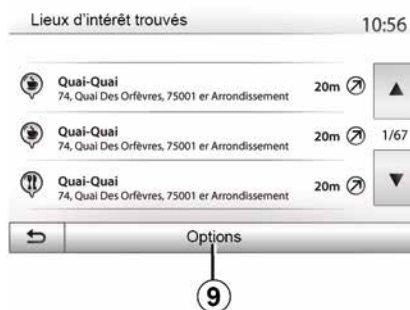

Výsledky vyhľadávania cieľa podľa bodu záujmu, histórie alebo obľúbených položiek sa môžu triediť podľa názvu a vzdialenosti. Ak existuje aktívny itinerár, výsledky sa môžu triediť podľa obchádzky. Stlačením tlačidla 9 zobrazíte na obrazovke mapu.

Nájdite cieľ podľa názvu

Ak si zvolíte cieľ podľa bodu záujmu, histórie alebo obľúbených položiek, môžete vyhľadať cieľ v zozname podľa jeho názvu. Stlačte tlačidlo „Hľadanie“ a zadajte názov na klávesnici.

Potvrdenie cieľa cesty



Pred potvrdením cieľa máte na obrazovke niekoľko možností výberu:

- « OK » ;
- « Možnosti ».

Začne sa odpočítavanie s dĺžkou 10 sekúnd. Ak počas tohto časového úseku nevykonáte žiadny úkon, navádzanie sa spustí automaticky.

« OK »

– Ak neexistuje aktívny itinerár (nie je zvolený žiadny cieľ), stlačte tlačidlo 10 na potvrdenie cieľa ako nového itinerára.

ZADAŤ CIEĽ



– Ak existuje aktívna trasa, môžete si zvoliť cieľ ako novú trasu alebo etapu. Stlačte tlačidlo **10** a potom „Nová trasa” alebo „Trasový bod”.

« Možnosti »

Pred skončením odpočítavania v dĺžke 10 sekúnd sa na obrazovke objavia tieto možnosti:

„Ďalšie trasy”

Stlačením tlačidla **11** zmeňte alebo upravte trasu.

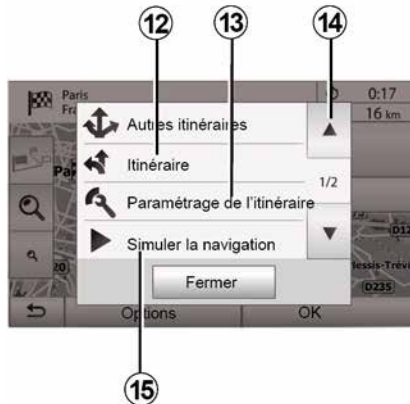

« Trasa »

Stlačením tlačidla **12** zobrazte podrobnosti vašej trasy ➔ **35**.

„Nastavovanie parametrov trasy”

Stlačením tlačidla **13** nastavte trasu podľa ulíc a želaný režim trasy.

„Simulovanie navigácie”

Stlačením tlačidla **15** spustíte simuláciu vybranej trasy ➔ **35**.

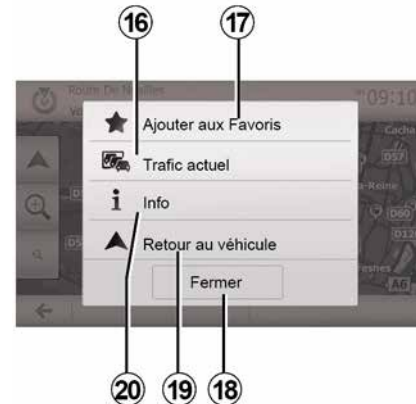

„Aktuálna premávka”

Táto funkcia vám umožňuje získať informácie o dopravných nehodách hlásených na vašej trase alebo v blízkosti vašej polohy. Ak ju chcete otvoriť, stlačte tlačidlo **14** a potom vyberte položku „Aktuálna premávka”.

« Možnosti »

Po ukončení odpočítavania s dĺžkou 10 sekúnd sa na obrazovke objavia tieto voľby:

„Pridať ako obľúbené”

Stlačením tlačidla **17** zaregistrujte cieľ zvolený v obľúbených cieľoch.

„Aktuálna premávka”

Stlačením tlačidla **16** získate informácie o dopravných nehodách

ZADAŤ CIEĽ

hlásených na vašej trase alebo v blízkosti vašej polohy.

„Informácie”

Stlačením tlačidla **20** zobrazte adresu, zemepisnú šírku, zemepisnú dĺžku a telefónne číslo miesta záujmu (aktívne iba po zvolení miesta záujmu).

V prípade elektromobilov môžete získať prístup k ďalším informáciám o nabíjacej stanici:

- vzdialenosť a adresa stanice;
- typ nabíjania (zadarmo, na základe predplatného atď.);
- počet nabíjacích zásuviek (k dispozícii a celkový);
- typ nabíjacieho terminálu;
- ...

„Návrat do vozidla”

Stlačením tlačidla **19** sa vrátite do aktuálnej polohy vozidla.

Poznámka: okno „Možnosti” zatvorte stlačením tlačidla **18**.

NASTAVENIE NAVIGÁCIE

„Varovania“

Táto rubrika vám umožňuje konfigurovať oznamy.

Upozornenie v prípade príliš vysokej rýchlosti

Mapy môžu obsahovať informácie o obmedzeniach rýchlosti na príslušných úsekoch cesty. Systém vám môže oznámiť, či presahujete aktuálny limit.



Tieto informácie nemusia byť dostupné vo vašom regióne alebo nemusia byť vôbec správne pri všetkých cestách mapy.

Sú dostupné nasledujúce typy upozornení:

- Zvukový signál: dostanete neverbálny oznam, keď presiahnete stanovenú povolenú rýchlosť;
- Vizualné varovanie: aktuálne obmedzenie rýchlosti sa zobrazí červenou farbou na mape v momente jej prekročenia.

Stlačte tlačidlo „ON“ alebo „OFF“ na zapnutie alebo vypnutie upozornenia.

Limit rýchlosti je vždy viditeľný

Zobrazenie limitu rýchlosti na používanom úseku cesty zapnete alebo vypnete stlačením tlačidla „ON“ alebo „OFF“.

Upozornenia na výstražný bod

Keď vodič prejde do oblasti zvýšenej ostražitosti, na obrazovke sa objaví vizuálny oznamovací signál sprevádzaný pípaním. Tieto nebezpečné zóny predstavujú úseky cesty, na ktorých musia vodiči zvýšiť opatrnosť. Môžu byť trvalé alebo dočasné. Túto funkciu môžete aktivovať alebo deaktivovať.

Vzdialenosť predbežného upozornenia

Môžete si vybrať z viacerých možností, v akej vzdialenosti pred oblasťou zvýšeného nebezpečenstva chcete byť na ňu upozornení.



Sťahovanie a aktivácia funkcie možnosti nebezpečných zón je v niektorých krajinách zakázané a môže byť porušením pravidiel.

2

„Nastavovanie parametrov trasy“



Táto funkcia vám umožní definovať spôsob výpočtu trasy.

« Výpočet trasy »

Tento systém ponúka tri kritériá na výpočet trasy:

- „Rýchla“: označuje rýchly itinerár, ak môžete ísť maximálnou rýchlosťou

NASTAVENIE NAVIGÁCIE

stále alebo takmer po všetkých cestách;

– „Najkratšia“: označuje krátky itinerár pre minimalizáciu prejdenej vzdialenosti;



– „Eco“: tento režim ponúka kompromis medzi rýchlym a krátkym režimom. Umožňuje vám získať istú vzdialenosť s tým, že pôjdete o niečo dlhšie. Vyrátaný itinerár bude pravdepodobne kratší ako pri rýchlom riešení, nie však oveľa pomalší.

„Diaľnice“

Možno sa budete chcieť vyhnúť diaľnicami, keď idete pomalým vozidlom, alebo keď ťaháte iné vozidlo.

„Spoplatnené cesty“

Môžete povoliť alebo zakázať používanie ciest, pri ktorých si musíte zakúpiť špeciálne povolenie na určité obdobie.

„Spoplatnené cesty“

Môžete povoliť alebo zakázať cesty s plateným mýtom.

„Trajekty“

Môžete povoliť alebo zakázať používanie všetkých typov trajektovej dopravy, lodí a vlakov.

„Spolujazda“

Táto funkcia vám umožňuje zobrazit cesty určené výhradne pre vozidlá s viacerými pasažiermi.

„Terénne cesty“

Môžete alebo nemusíte povoliť terénne cesty.



V záujme bezpečnosti nevykonávajte tieto nastavenia počas jazdy.

„Parametre mapy“



→ 41.

„Nastavenie jazyka“

Táto funkcia umožňuje zmeniť jazyk hlasového navádzania → 35 manuálne.

NASTAVENIE NAVIGÁCIE

„Formát súradníc“



Táto funkcia vám umožňuje zmeniť formát súradníc. Tento systém ponúka tri typy formátu.

GPS

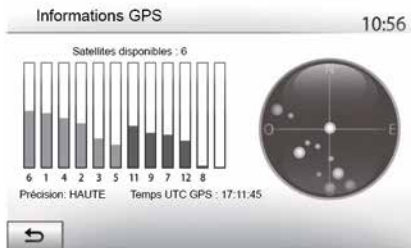

Táto funkcia vám umožňuje kontrolovať stav satelitov GPS. Stlačte tlačidlo „GPS“ pre zobrazenie informácií GPS (obrazovka A).



Upozornenia týkajúce sa navigácie

Používanie navigačného systému v žiadnom prípade nenahrádza zodpovednosť ani opatnosť vodiča pri riadení vozidla.

„Aktualizácie máp“



Táto funkcia vám umožňuje kontrolovať dátumy vašich posledných vykonaných aktualizácií.

„Doprava“

Táto funkcia vám umožňuje aktivovať alebo deaktivovať „Dopravná služba“, signalizovanie rôznych typov udalostí a spravovať alternatívne trasy v prípade nehody alebo zápchy.

NASTAVENIE NAVIGÁCIE

2



« Dopravná služba »

Môžete aktivovať alebo deaktivovať zobrazovanie upozornení o rôznych nehodách, ktoré sa vyskytujú na vašej trase.

„Obchádzka“

Táto funkcia vám umožňuje získať čas v prípade nehody na vašej trase tak, že vám navrhne alternatívnu trasu.

Multimediálny systém vám ponúkne, aby ste si vybrali maximálnu dĺžku času, na základe ktorej vám ponúkne novú trasu na úsporu času.



„Typy udalostí“

Táto funkcia vám umožní vybrať typy udalostí, ktoré sa majú zobrazovať počas navigácie:

- „Všetky udalosti“;
- „Dopravné kolízie“;
- „Cesty uzavreté alebo zablokované“;
- „Nehoda“;
- ...



V záujme bezpečnosti nevykonávajte tieto nastavenia počas jazdy.

ČÍTAŤ MAPU

Zobrazenie mapy

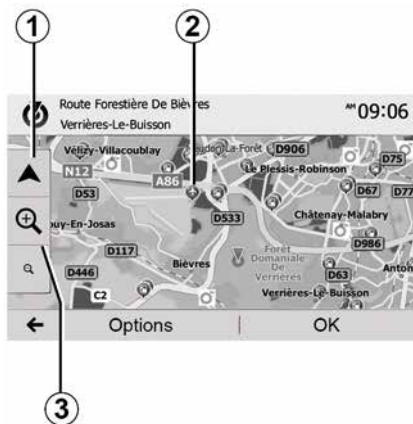

Ak chcete zobraziť mapu oblasti v okolí polohy vozidla, stlačte tlačidlo „Vítajte“, „Nav“.

Dotknite sa obrazovky mapy.

Ak sa chcete presunúť do navigačnej karty, posuňte ju v želanom smere na obrazovke. Stlačením tlačidla 1 sa vrátite do aktuálnej polohy vozidla.

Ak chcete priblížiť oblasť pred vami alebo za vami, stlačte tlačidlo 3.

Legenda mapy

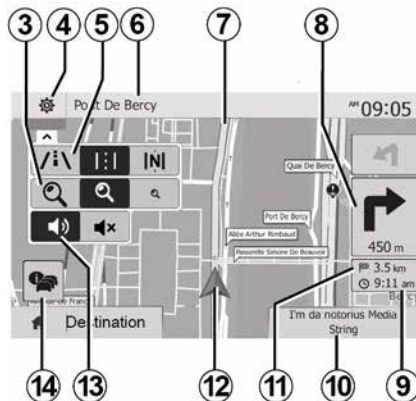

4. Možnosti zobrazenia navigácie.

5. Prístup k rôznym režimom zobrazenia:

- režim 3D ;
- režim 2D ;
- režim 2D sever (vrch mapy predstavuje vždy sever).

6. Názov najbližšej hlavnej cesty alebo informácia o najbližšej signalizačnej tabuli.

7. Itinerár vyrátaný navigačným systémom.

8. Vzďialenosť a informácia o najbližšej zmene smeru.

9. Odhadovaná hodina príchodu.

10. Aktuálne počúvané médiá.

11. Vzďialenosť po nasledujúci cieľ.

12. Poloha vozidla na navigačnej mape.

13. Aktivovať/Deaktivovať navádzanie hlasovými správami.

14. Informácie o premávke. Ak chcete získať prehľad o nehodách na vašej trase, stlačte túto zónu.

Poloha GPS

Táto funkcia umožňuje zistiť zemepisnú polohu vybranej polohy (adresa/zemepisná šírka/zemepisná dĺžka).

Stlačte želané miesto na obrazovke. Stlačte tlačidlo „Možnosti“ a potom tlačidlo „Informácie“ na vyhľadanie presného umiestnenia vybraného miesta.

Kartografické symboly

Navigačný systém používa symboly 2 na zobrazenie bodov záujmu (POI) → 41.

ČÍTAŤ MAPU

„Kde som?“

2

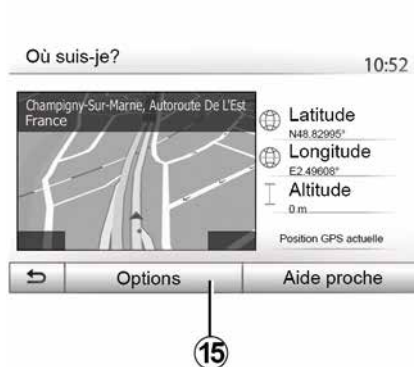

Táto funkcia vám umožňuje overiť informácie o aktuálnej polohe a vyhľadať POI v blízkosti. Funguje vtedy, keď je GPS aktivované.

Ak momentálne neprebíha navádzanie po trase, stlačením oblasti s informáciami **6** prejdite na obrazovku „Kde som?“.

Táto obrazovka obsahuje nasledujúce informácie:

- zemepisná šírka;
- zemepisná dĺžka;
- nadmorská výška;
- číslo kolesa;
- Aktuálna adresa.



Informácie o krajine

Stlačte **15** a potom „Informácie podľa krajiny“.

Táto funkcia vám umožňuje zobraziť informácie o krajine podľa vašej aktuálnej polohy.

Táto obrazovka obsahuje nasledujúce informácie:

- obmedzenie rýchlosti.

zobrazia sa obmedzenia rýchlosti na rýchlostných cestách. Zobrazená jednotka závisí od aktívnych regionálnych parametrov. Ak nie je dostupný žiadny údaj, namiesto tabuľky s číslami sa zobrazí „-“.

- Telefónna predvoľba krajiny;
- núdzové číslo;

- právne obmedzenia, ktoré sa uplatňujú v danej krajine;
- maximálna povolená hladina alkoholu v krvi;
- povinná bezpečnostná vesta;
- povinný hasiaci prístroj;
- povinnosť mať stále zapnuté svetlá;
- povinné náhradné žiarovky;
- povinná lekárnička;
- povinný výstražný trojuholník;
- povinná prilba pre motocyklistov;
- snehové reťaze požadované v zime;
- snehové reťaze odporúčané v zime;
- zimné pneumatiky požadované v zime;
- zimné pneumatiky odporúčané v zime.



„Blízka pomoc“

ČÍTAŤ MAPU

Táto funkcia vám umožňuje vyhľadať blízku pomoc vo vašej aktuálnej polohe.

Stlačte tlačidlo **16** pre otvorenie novej obrazovky pre rýchle hľadanie.



Informácie na tejto obrazovke:

- servis na opravu vozidiel;
- lekárska havarijná služba;
- polícia;
- čerpacia stanica.

Ak chcete vyhľadať cieľ z tejto obrazovky → **22**.

NAVIGAČNÝ SYSTÉM

2 Navigačný systém

Dostupnosť závisí od krajiny a/alebo platných predpisov. Navigačný systém vypočíta vašu polohu pomocou nasledujúcich informácií:

- z prijímača GPS/GPS;
- digitálnej mapy.

Prijímač GPS

Navigačný systém využíva satelity GPS (Global Positioning System) na obežnej dráhe okolo Zeme.

Prijímač GPS prijíma signály vysielané niekoľkými satelitmi. Systém môže lokalizovať vozidlo.

Poznámka: po premiestnení vozidla na väčšiu vzdialenosť bez jazdy (preprava trajektom, vlakom) môže systému trvať niekoľko minút, než obnoví činnosť.

Digitálna mapa

Digitálna mapa obsahuje cestné mapy a plány miest nevyhnutných pre systém.

USB kľúč „Mapa“

Ak chcete nainštalovať najnovšiu verziu, vložte svoj disk USB flash do počítača pripojeného k Internetu ➔ 80.

Poznámka: kľúč USB sa nedodáva spolu so systémom.

Používajte vždy najnovšie vydanie

Vložte kľúč USB

Ak je vaše vozidlo vybavené systémom, vložte disk USB flash do zásuvky **A** multimediálneho systému.

Ak vaše vozidlo nie je vybavené zásuvkou USB na prednom paneli multimediálneho systému, vložte disk USB flash do zásuvky **B** vo vozidle. Ďalšie informácie nájdete v návode na používanie.

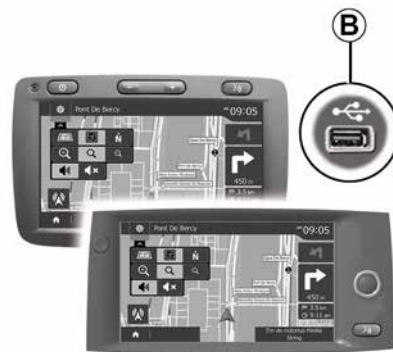

NAVÁDZANIE

Aktivovať navádzanie

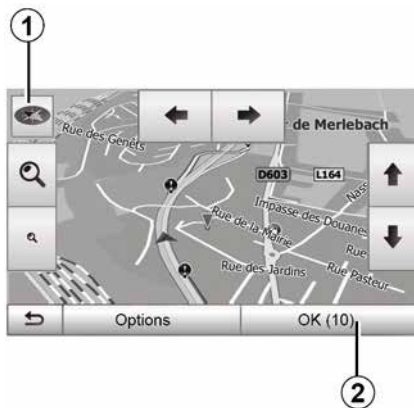

Stlačte tlačidlo **2** alebo počkajte 10 sekúnd po zadaní cieľového miesta. Navigácia sa začína.

Poznámka: kedykoľvek môžete využiť možnosť interakcie s mapou jej posunutím v želanom smere alebo stlačením obrazovky.

Navigačné obrazovky



Systém ponúka niekoľko možností z navigačnej karty.

Stlačením tlačidla **3** zmeňte zobrazenie mapy a otvorte rolovacie menu. Potom vyberte niektoré z ponúknutých zobrazení:

- 2D ;
- 3D ;
- 2D sever.

Zobrazenie karty môžete takisto zmeniť stlačením kompasu **1** na mape.

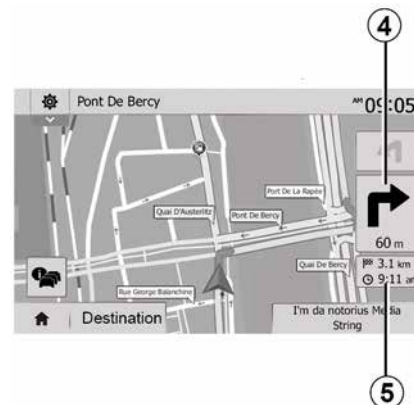

Režim celej obrazovky (2D, 3D alebo 2D sever)

Tento režim vám umožňuje vizualizovať navigačnú mapu na celej obrazovke.

Informácie o čase príchodu a zostávajúcej vzdialenosti do cieľa sú uvedené v časti **5**.

Informácia o nasledujúcej zmene smeru sa nachádza v časti **4**.

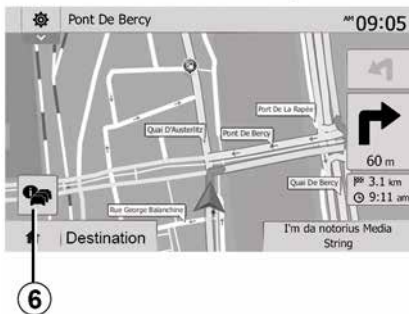

Mapa priesečníka

Počas navádzania, pred každou zmenou smeru.

Alternatívna trasa

Systém vám ponúkne alternatívnu trasu v prípade nehody alebo hustej premávky na vašej pôvodnej trase. Stlačte tlačidlo „Áno“ alebo „Nie“ podľa vlastnej voľby.

Zhrnutie dopravnej situácie

Počas navádzania môžete stlačením tlačidla **6** kedykoľvek získať všetky informácie o doprave.

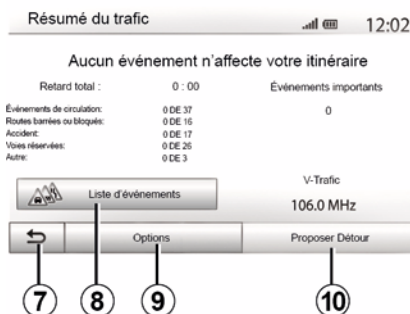

Na obrazovke sa zobrazujú rôzne udalosti, ktoré sa vyskytli na vašej trase. Systém zobrazuje dĺžku omeškania, ktoré tieto nehody pridajú k času vašej cesty. Stlačením tlačidla **8** zmeníte parametre zobrazenia udalostí. Stlačením **10** použijete obchádzku, stlačením tlačidla **9** zobrazíte dopravné možnosti alebo stlačením tlačidla **7** sa vrátite do navigácie → 27.

Poznámka: informácie o premávke závisia od vášho predplatného a prijme signálu.



Náhľad na diaľničné križovanie

Počas navádzania pred každou diaľničnou križovatkou systém túto križovátku zobrazí trojrozmerné.

Poznámka: pri niektorých križovatkách sa zobrazí len navigačná šípka

Systém sa po prejazde križovatkou automaticky vráti do normálneho režimu.

NAVÁDZANIE

Zmeňte jazyk navádzania hlasovými správami

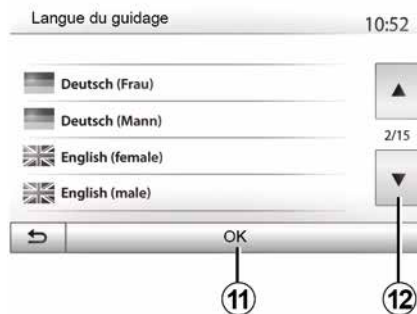

Stlačením tlačidla „Úvod“, „NAV“, „Možnosti“, „Nastaviť jazyk“ zmeníte jazyk hlasového navádzania.

Prejdite zoznam jazykov stlačením tlačidla **12**. Vyberte želaný jazyk a potom stlačte tlačidlo **11** na potvrdenie.

Aktivovať zvuk hlasového navádzania → **53**.

Počúvanie rádia počas hlasového navádzania

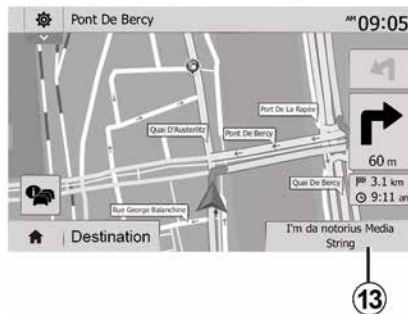

Ak počúvate nejakú rozhlasovú stanicu, v čase navádzania hlasom a pred každou zmenou smeru systém dočasne stlmí rádio, až kým neprejdete križovatku.

Obrazovku počúvania rozhlasovej stanice môžete v čase navigácie zobrazíť stlačením tlačidla **13**.

Stlačením tlačidla **14** sa vrátite na obrazovku navigácie. Ak sa chcete vrátiť do hlavného menu, podržte asi tri sekundy stlačené tlačidlo **14**.

Informácie o trase



Táto funkcia poskytuje vizualizáciu trasy.

Po zadaní cieľového miesta stlačte tlačidlo „Home“ > „NAV“ > „Trasa“.

V ponuke je šesť možností:

- „Zmeniť trasu“;
- „Oblasti, ktoré treba obísť“;
- « Prehľad » ;
- „Vypnutie trasy“;
- „Ďalšie trasy“;
- « Trasa ».



Prehľad trasy

Stlačte tlačidlo „Vitajte“ > „NAV“ > „Trasa“ > „Prehľad“ pre získanie mapy s aktívnym itinerárom.

Poskytnú sa nasledujúce informácie:

- meno a/alebo adresa miesta;
- celkové trvanie cesty;
- celková vzdialenosť cesty;
- špeciálne body a časti itinerára (napr. mýta, platené cesty, diaľnice atď.);
- alternatívne trasy (napr. „Najkratšia“, „Rýchla“, „Ekonomická“).

Stlačením tlačidla **15** sa zobrazia nasledujúce možnosti:

- „Varovania“;
- „Nastavovanie parametrov trasy“;
- „Parametre mapy“;

- „Nastavenie jazyka“;
- „Formát súradníc“;
- « GPS » ;
- « Aktualizácia mapy » ;
- „Doprava“.

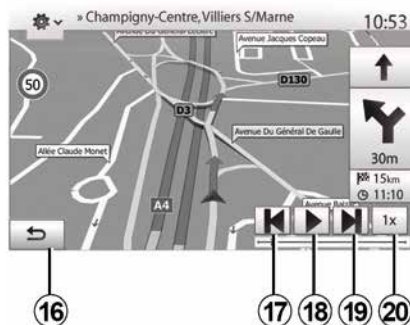

„Simulovanie navigácie“

Na úvodnej obrazovke stlačte tlačidlo „Vitajte“, „NAV“, „Trasa“, „Prehľad“, „Možnosti“, „Simulovanie navigácie“, aby ste simulovali trasu, po ktorej pôjdete do cieľa.

- Stlačením tlačidla **18** môžete spustiť alebo prerušiť simuláciu.
- Stlačením tlačidla **20** zvýšite rýchlosť simulácie.
- S pomocou tlačidla **16** môžete simuláciu trasy kedykoľvek zastaviť.

– Stlačením tlačidla **17** alebo **19** môžete prejsť na nasledujúci/predchádzajúci úkon.

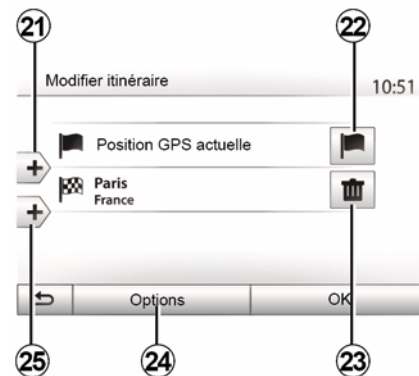

Etapy a cieľ cesty

Stlačením tlačidla „Vitajte“ > „NAV“ > „Trasa“ > „Upraviť trasu“ môžete trasu meniť pridaním, úpravou alebo odstránením niektorých etáp.

Stlačením tlačidla **21** pridáte etapy a následným stlačením tlačidla **25** pridáte nový cieľ. Existujú rôzne spôsoby na indikovanie smeru ➔ **21**

- Stlačením tlačidla **23** sa zruší cieľ.
- Stlačte **24** pre opätovné zoradenie zoznamu.
- Stlačením tlačidla **22** zmeníte východiskovú adresu trasy.

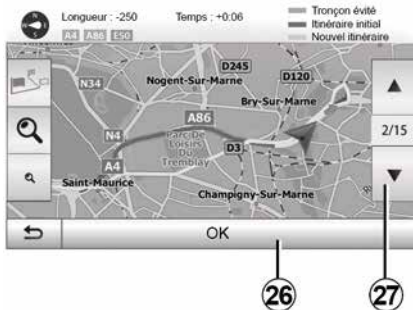

Zákruty

Stlačením tlačidla „Vitajte“, „NAV“, „Trasa“, „Vyhnuť sa“ urobíte obchádzku. Na zozname stlačte oblasť podľa želanej obchádzky.

Ak chcete túto oblasť zmeniť, stlačte tlačidlo **27**.

Potvrďte nový itinerár stlačením tlačidla **26**.

Zrušte itinerár

Prebiehajúce navádzanie môžete kedykoľvek prerušiť.

Stlačením „Vitajte“, „NAV“, „Ciel“, „Trasa“ > „Vymazať trasu“ zrušíte aktívnu trasu.

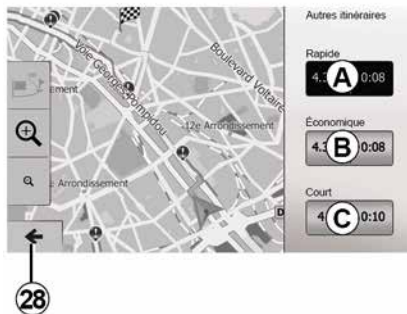

Alternatívne itineráre

V tejto časti môžete zmeniť spôsob plánovania trasy. K dispozícii sú tri režimy, ktoré umožňujú zmeniť spôsob plánovania trasy:

- « Rýchla » ;
- „Ekonomická“;
- « Najkratšia ».

Stlačte „Vitajte“, „NAV“, „Trasa“, „Ďalšie trasy“ a potom **A**, **B** alebo **C** pre potvrdenie novej trasy. Stlačením **28** sa vrátte na predchádzajúcu obrazovku ➔ **27**.



« Trasa »

Táto funkcia vám umožní zobraziť cestovnú mapu. Zobrazí sa niekoľko detailov trasy:

- šípky zmeny smeru;
- číslo cesty;
- vzdialenosť pred odbočkou.

Stlačte tlačidlo **29** pre triedenie detailov trasy:

- zhrnutím.

Zobrazia sa len hlavné prvky dráhy (odchod, cieľ) a celková vzdialenosť, zostávajúci čas a čas príchodu.

- Všeobecným popisom.

Zobrazia sa všetky manévre a detaily panelov, čísla ciest, názvy ulíc a vzdialenosť. Zobrazia sa aj informácie

NAVÁDZANIE

2 a oznámenia, ako sú názvy etáp zadané vodičom, obmedzenia (prístupu a manipulácie), nedodržané preferencie používateľa atď.

– zoznam ciest.

Podrobne popisuje trasu s pomocou mien a čísel ciest. Zobrazuje aj dĺžku, priemerný smer a čas dráhy. Prvky dráhy sa v tomto režime nezobrazujú.

„Nastavovanie parametrov trasy“

Táto časť vám umožňuje zvoliť parametre trasy → 27.

NASTAVENIA MAPY

Úprava režimu zobrazenia

Táto funkcia umožňuje zmeniť zobrazenie mapy medzi perspektívou 3D, pohľadom 2D zhora nadol a pohľadom so severom vždy navrchu.

Stlačte tlačidlo „3D“, „2D“ alebo „2D sever“.

Nastavte pohľad

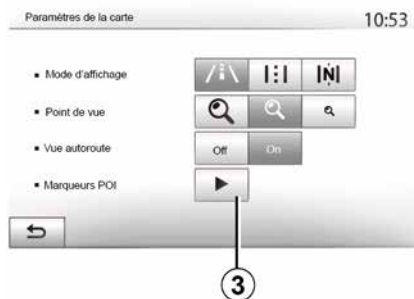

Táto funkcia vám umožňuje nastaviť základné priblíženie a naklonenie. Stlačte požadovanú mieru priblíženia spomedzi troch dostupných úrovní.

Náhľad na diaľnicu

Táto funkcia umožňuje aktivovať/ deaktivovať náhľad na diaľnicu.

Funkciu aktivujete stlačením tlačidla „Zap.“ a deaktivujete stlačením tlačidla „Vyp.“.

Zobraziť body záujmu

Môžete si zvoliť zobrazovanie niektorých bodov záujmu (viditeľných v mierke 1:100) na mape.

Pre prístup priamo k tejto funkcii stlačte tlačidlo 3 pre zobrazenie bodov záujmu na mape:

- Ubytovanie
- Letisko
- Automobil
- Obchody
- Kaviareň alebo bar
- ...

Stlačte tlačidlo „Zap.“ alebo „Vyp.“ pre zobrazenie alebo skrytie bodov záujmu.

Stlačte názov bodu záujmu, čím sa otvorí zoznam podkategórií.

Poznámka: v krajine, kde nie je mapa dostupná, môžete deaktivovať funkciu navigácie. V časti „Domov“ > „Nastavenia“ > „Systém“ stlačte tlačidlo „Vyp.“ pri položke „Navigácia“ pre deaktiváciu funkcie navigácie.

SPRAVOVAŤ OBLÚBENÉ

Vytvoríť vstup

2



Stlačením tlačidla „Vitajte“ > „Nav“ > „Cieľ“ sa dostanete do cieľového menu. Máte k dispozícii viacero metód pre zadanie cieľového miesta:

- « Adresa » ➔ 21.
- „Bod záujmu“ ➔ 21.
- « História » ➔ 21.
- „Oblúbené“: dostanete sa k cieľom, ktoré ste zadali v minulosti.
- „Hľadať na mape“. ➔ 21
- « Súradnice » ➔ 21.



Vo všetkých prípadoch, akonáhle je adresa overená, systém ju vyhledá na mape. Stlačte tlačidlo „Možnosti“, a potom stlačte tlačidlo „Pridať do oblúbených“ pre pridanie cieľa do Oblúbených.

Pred zaregistrovaním oblúbeného cieľa môžete zmeniť jeho názov pomocou číselnej klávesnice.

Triediť zoznam



Môžete triediť zoznam oblúbených cieľov podľa názvu, vzdialenosti alebo ich všetky zobrazíť na mape. Stlačte tlačidlo Možnosti.

Zrušte oblúbené ciele

Stlačte oblúbený cieľ, ktorý chcete zrušiť. Stlačte položku „Možnosti“, „Odstrániť oblúbené“ a potvrdte vymazanie stlačením položky „Vymazať“.

Ak chcete vymazať všetky oblúbené ciele, stlačte tlačidlo „Možnosti“, a potom stlačte tlačidlo „Vymazať všetky“. Potvrdte zrušenie stlačením tlačidla „Vymazať všetky“.

SPRAVOVAŤ OBLÚBENÉ

Vyhľadať obľúbený cieľ

Táto funkcia vám umožňuje vyhľadať obľúbený cieľ v zozname podľa názvu.

Stlačte tlačidlo „Hľadanie“ a zadajte názov obľúbeného cieľa pomocou numerickej klávesnice.

PRÍDAVNÉ ZDROJE AUDIO

Váš systém je vybavený dvoma typmi vonkajších vstupov:

- s prípojkou na zapojenie externého zdroja zvuku (prehrávač MP3, prehrávač zvuku, kľúč USB, telefón...);
- s Bluetooth® (prehrávač zvuku Bluetooth®, telefón Bluetooth®).

→ 7.

Princípy fungovania a zapojenie

Existujú dva spôsoby pripojenia:

- vstup USB;
- vstup Jack.

Pripojte prenosný digitálny audio prehrávač k zásuvke zodpovedajúcej typu zariadenia.

Hneď ako je zapojený pomocou vstupu USB alebo Jack, systém automaticky deteguje prídavný zdroj.

Poznámka: použitý pamäťový disk USB musí byť naformátovaný FAT32 a musí mať maximálnu kapacitu 32GB. Niektoré formáty nie sú kompatibilné so systémom.



Výber prídavného zdroja

Stlačením tlačidla **1** zvolíte vstupný zdroj.

Hneď sa zobrazí zoznam vstupných zdrojov, ktoré sú k dispozícii:

- USB: kľúč USB, prehrávač MP3, telefón atď.
- zvukové zariadenia;
- BT: zariadenia Bluetooth®;



S prenosným audioprehrávačom manipulujte len vtedy, keď to dovoľujú podmienky premávky. Počas jazdy majte prehrávač odložený (riziko vymrštenia pri prudkom brzdení).

- Video: disk USB flash (súbor MP4);
- AUX: jack 3,5 mm.

V režime navigácie alebo pri počúvaní rádia zvolíte prídavný zdroj zvuku stlačením tlačidla „Úvod“ a potom tlačidla „Médiá“.

Systém prevezme poslednú počúvanú skladbu.

PRÍDAVNÉ ZDROJE AUDIO

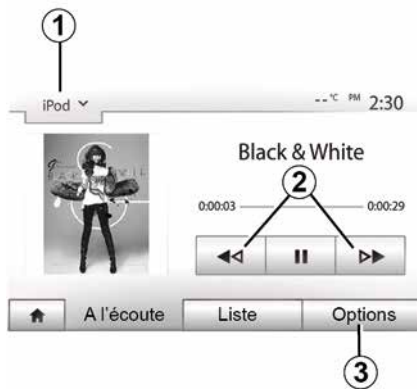

Typy audio

Multimediálny systém rozpoznáva len formáty MP3 a WMA.

Poznámka: niektoré formáty a rozlíšenia môžu byť nekompatibilné s multimediálnym systémom.

Zrýchlené vyhľadávanie

Dlhším stlačením tlačidla **2** zrýchlite pretáčanie dopredu alebo dozadu. Prehrávanie skladby pokračuje, akonáhle pustíte tlačidlo.

Opakovanie

Táto funkcia vám umožňuje zopakovať jednu alebo všetky skladby. Stlačte **3** a potom „Vyp.“, „Skladba“, „Priečinok“ alebo „Všetko“.

Zrýchlené prehrávanie.

Táto funkcia vám umožňuje čítať všetky skladby zrýchlene. Stlačte **3** a potom „Zap.“ alebo „Vyp.“.

Prídavný vstup: port USB, Bluetooth®

Pripojenie: USB a digitálny prenosný prehrávač audio

Zapojte zástrčku digitálneho audio prehrávača do puzdra na vstup USB.

Hneď po pripojení digitálneho audio prehrávača do portu USB sa zobrazí menu „USB“. Môže sa zobrazíť model alebo menu prenosného digitálneho audio prehrávača.

Poznámka: niektoré typy prenosných digitálnych audio prehrávačov sa nemusia dať pripojiť.

Používanie

Z rolovacieho zoznamu na obrazovke multimediálneho systému vyberte prenosný digitálny audio prehrávač **1**, potom stlačením vyberte požadovaný zoznam skladieb alebo zvukovú skladbu.

Po pripojení k niektorým modelom už nebudete možné priamo ovládať prenosný digitálny audio prehrávač. Na výber zvukových súborov použite tlačidlá na prednom paneli multimediálneho systému.

Nabíjanie pomocou USBportu

Po pripojení konektora USB prenosného digitálneho audio prehrávača do zásuvky USB systému môžete počas používania nabíjať batériu alebo uchovávať jej kapacitu.

Poznámka: niektoré zariadenia nenabíjajú ani neudržiavajú úroveň nabitia batérie, keď sú pripojené k portu USB multimediálneho systému.



Používanie káblov USB odporúčaných výrobcom telefónu je vhodné na správne fungovanie aplikácie.

Pripojenie: Bluetooth®

Keď sa Bluetooth® pripojí, zobrazí sa menu „BT” → **56**.

Používanie

Vyberte položku „BT” z rolovacieho zoznamu **1**, potom stlačte požadovaný zoznam skladieb alebo skladbu na obrazovke multimediálneho systému.

Všetky skladby z vášho zariadenia „Bluetooth®“ môžete vybrať priamo na obrazovke multimediálneho systému.

Poznámka: akonáhle je váš prehrávač audio zapojený, nemáte možnosť ho ovládať priamo. Musíte použiť tlačidlá na čelnom paneli vášho systému.

PRÍDAVNÉ ZDROJE AUDIO



Výber skladby

Ak chcete vybrať skladbu v priečinku, stlačte tlačidlo „Zoznam“ a vyberte skladbu **A** z tohto zoznamu.

Ak sa chcete v hierarchii súboru vrátiť na predchádzajúcu úroveň, stlačte **4**.

V predvolenom nastavení sú albumy zoradené podľa abecedy.

Podľa typu prehrávača môžete upraviť výber podľa súborov a zložiek.

Poznámka: najlepšie je používať pripojenie USB, vďaka ktorému sa zjednoduší vyhľadávanie hudby.

Prídavný vstup: zásuvka Jack

Pripojenie

Zapojte zástrčku Jack prehrávača audio do puzdra na vstup Jack.

Používanie

Vyberte možnosť „AUX“ z rolovacieho zoznamu **1**, potom zvolíte požadovanú skladbu zo zvukového prehrávača.

Na obrazovke sa nezobrazia informácie o spevákovi alebo skladbe

Ak chcete vybrať skladbu, musíte to urobiť priamo na audio prehrávači, keď vozidlo stojí.



Kvalita zvuku analógového vstupu (AUX) je bežne nižšia ako kvalita zvuku digitálnych vstupov (USB, Bluetooth®).

POČÚVANIE RÁDIA

Voľba vlnového pásma

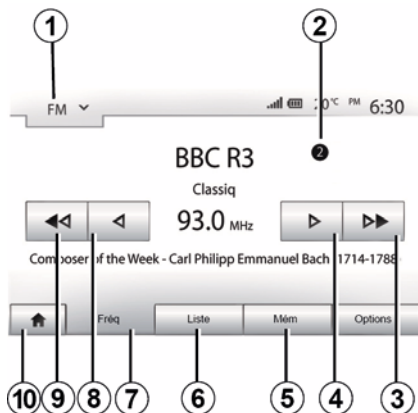

Voľba vlnového pásma:

- Stlačte tlačidlo **1**;
- stlačením zvolíte požadované vlnové pásmo „FM”, „AM” alebo „DAB”.

Vyberte rozhlasovú stanicu „FM”, „AM” alebo „DAB”.

Existujú rôzne spôsoby voľby rozhlasovej stanice.

Po výbere vlnového pásma zvolíte režim stlačením kariet **5**, **6** alebo **7**.

K dispozícii je niekoľko spôsobov vyhľadávania:

- Režim „Frekv.” (karta **7**);
- režim „Zoznam“ (záložka **6**);

– Režim „Predvoľba” (karta **5**).

Tieto režimy môžete meniť pomocou ovládania pod volantom.

Poznámka: značka **2** označuje polohu práve hrajúcej rozhlasovej stanice v uloženom zozname.

Režim „Frekv.”

Tento režim umožňuje ručné alebo automatické vyhľadávanie rozhlasových staníc vo zvolenom frekvenčnom rozsahu. Stlačením tlačidla **7** vyberte režim „Frekvencia”.

Ak chcete vyhľadávať vo frekvenčnom rozsahu:

- posuňte sa dopredu alebo dozadu v manuálnom režime na frekvencii postupným stláčaním tlačidiel **4** alebo **8**;
- posuňte sa dopredu alebo dozadu v automatickom režime (vyhľadávanie) až po nasledujúcu stanicu stlačením tlačidla **3** alebo **9**.

Ak je to potrebné, opakujte pri každom zastavení vyhľadávania.

Na ďalšiu stanicu môžete prejsť ovládačom na ovládanie pod volantom.

Poznámka: návrat na úvodnú obrazovku vykonajte stlačením tlačidla **10**.

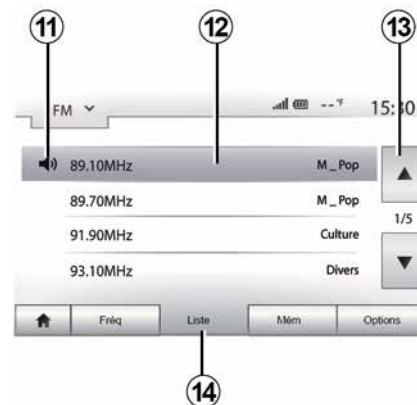

Režim „Zoznam“

Stlačením tlačidla „Zoznam” zvolíte režim „**14**”.

Tento režim vám umožňuje ľahko vyhľadať stanicu, ktorej názov poznáte, v zozname podľa abecedy (jedine v pásmach „FM” a „DAB”).

Zvoľte želanú stanicu stlačením zóny **12**.

Stlačte **13**, aby ste prehľadávali všetky stanice.

Poznámka: symbol **11** označuje stanicu, ktorú práve počúvate.

POČÚVANIE RÁDIA

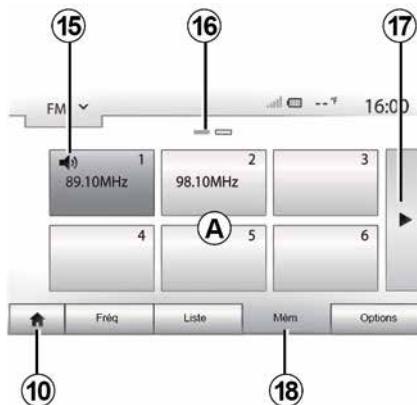

Názvy staníc, ktorých frekvencie nepoužíva systém RDS, sa nezobrazia na obrazovke. Zobrazia len ich frekvencie a zaradené sú na konci zoznamu.

Režim „Predvoľba“

Stlačením tlačidla **18** vyberte režim „Predvoľba“.

Tento režim umožňuje na požiadanie vyvolať stanice, ktoré ste predtým uložili do pamäte (pozrite v tejto kapitole, v časti „Uloženie stanice do pamäte“).

Stlačením jedného z tlačidiel v zóne **A** vyberte stanice uložené do pamäte.

Poznámka: návrat na úvodnú obrazovku vykonajte stlačením tlačidla **10**.

Uloženie stanice do pamäte

Stanicu zvoľte použitím vyššie opísaných režimov. Dlhú stlačte jedno z tlačidiel zóny **A**.

V prípade každého vlnového pásma môžete uložiť až dvanásť staníc. Ak zmeníte oblasť pomocou funkcie „RDS“, uložené stanice sa nebudú aktualizovať automaticky. Znova musíte uložiť práve prehrávanú stanicu.

Poznámka: symbol **15** označuje stanicu, ktorú práve počúvate.

Značka **16** uvádza počet strán v danej položke.

Ak chcete prejsť na ďalšiu stranu, stlačte tlačidlo **17**.

Nastavenia rádia

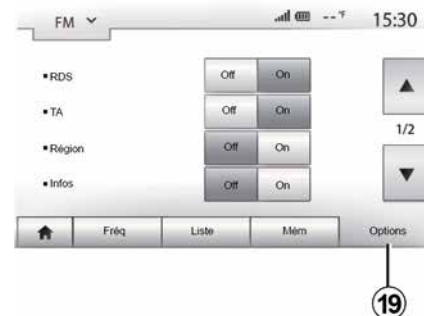

Stlačením **19** sa zobrazí menu nastavení audiosystému. Funkcie môžete zapnúť alebo vypnúť stlačením tlačidla „Zap.“ alebo „Vyp.“ (konfiguračné menu sa zmení v závislosti od pásma).

Dostupné funkcie sú nasledujúce:

- « RDS » ;
- „TA“ (dopravné informácie);
- « Región » ;
- „Informácie“;
- « AM » ;
- « DLS » ;
- „Oznámenia“;
- „Aktualizovať zoznam“.

POČÚVANIE RÁDIA

« RDS »

Funkcia „RDS“ prijíma informácie vysielané práve prehrávanou rozhlasovou stanicou.

Systém môže zobraziť názov rozhlasovej stanice a textové správy, rovnako ako prijímať dopravné upozornenia alebo iné informácie.

Po aktivácii funkcie „RDS“ sa automaticky aktivuje sledovanie zmeny frekvencie (AF).

Dopravné informácie sa vo všeobecnosti odosielajú prostredníctvom systému „RDS“.

Poznámka: túto možnosť nemajú všetky rozhlasové stanice.

Zlé podmienky príjmu môžu vyvolať oneskorené a nepríjemné zmeny frekvencie. Deaktivujte teda automatické sledovanie zmeny frekvencie.

„TA“ (dopravné informácie)

Ak je táto funkcia povolená, váš multimediálny systém vyhľadáva a prehráva dopravné informácie automaticky, keď niektoré rozhlasové stanice „FM“ a „DAB“ vysielajú nové správy.

Poznámka: automatické vysielanie informácií o premávke sa deaktivuje,

keď je audio systém nastavený na vlnové pásmo „AM“.

Vyberte rozhlasovú stanicu, ktorá vysielala dopravné informácie. Ak počúvate hudbu z iného zdroja (disku USB flash, Bluetooth® atď.), systém sa automaticky prepne na rádio v prípade prijatia dopravného hlásenia.

Dopravné správy sa vysielajú automaticky a prednostne bez ohľadu na počúvaný zdroj.

Výberom možnosti „Zap.“ túto funkciu zapnete alebo výberom možnosti „Vyp.“ ju vypnete.

« Región »

Toto nastavenie umožňuje prijímanie špecifických regionálnych programov. Dočasne deaktivuje automatické sledovanie zmeny frekvencie (AF) v prípade rádia, ktoré využíva regionálne frekvencie.

Poslucháč môže naďalej počúvať svoj program aj v prípade, keď prijíma slabší signál.

Poznámka:

- nastavenie „Región“ sa vzťahuje len na aktuálne prehrávaný obsah rozhlasovej stanice;
- niektoré rádiové stanice vysielajú na regionálnych frekvenciách. Vtedy:
 - s aktivovanou funkciou „Región“: systém sa neprepne na vysieláč pre

nový región, ale zvyčajne prepína medzi vysielacími pôvodného regiónu; – s vypnutou funkciou „Región“: systém sa prepne na vysieláč pre nový región, a to aj v prípade, že sa program vysielania odlišuje.

„Správy“

Ak je táto funkcia aktivovaná, umožňuje počúvať informácie automaticky, keď sú vysielané niektorými rozhlasovými stanicami v pásme „FM“ a „DAB“.

Ak potom zvolíte iné zdroje, vysielanie zvoleného typu programu preruší prehrávanie ostatných zdrojov.

Výberom možnosti „Zap.“ túto funkciu zapnete alebo výberom možnosti „Vyp.“ ju vypnete.

« AM »

Môžete aktivovať alebo deaktivovať vlnovú dĺžku „AM“.

Výberom možnosti „Zap.“ túto funkciu zapnete alebo výberom možnosti „Vyp.“ ju vypnete.

„DLS“

Len v režime „DAB“.

Niektoré rozhlasové stanice vysielajú textové informácie týkajúce sa

POČÚVANIE RÁDIA

vysielaného programu (napr. názov skladby).

„Aktualizovať zoznam“

Ak chcete aktualizovať zoznam rozhlasových staníc a získať najnovšie stanice, stlačte tlačidlo „Spustiť“.

Poznámka: odporúča sa aktualizovať zoznam „DAB“, hneď po zapnutí systému.

« Simulcast »

V závislosti od krajiny sa táto funkcia pri strate digitálneho signálu prepne z stanice DAB na ekvivalentnú stanicu FM.

Ak je aktivovaná funkcia „FM/DAB simulcast“, pri prepínaní z FM na DAB alebo z DAB na FM sa môže vyskytnúť oneskorenie a môže sa prejaviť rozdiel v hlasitosti zvuku.

Systém sa automaticky vráti späť k DAB, akonáhle bude prijatý digitálny signál.

Poznámka: počas používania funkcie Simulcast sa pred názvom stanice uvádza „FM>“.

„Priorita pre DAB“

V závislosti od krajiny umožňuje táto funkcia vybrať stanicu FM (ak je požadovaná rozhlasová stanica

dostupná aj v digitálnom vysielaní) a prepnúť na ekvivalentnú stanicu DAB, aby ste získali lepšiu kvalitu zvuku.

Poznámka: zatiaľ čo sa uprednostňuje DAB, pred názvom stanice sa uvádza „DAB>“.

„Prezentácia“

V závislosti od krajiny vám táto funkcia umožňuje zobrazíť informácie o programe, hudbe alebo počasí namiesto loga pri počúvaní niektorých rozhlasových staníc DAB.

V závislosti od počúvanej digitálnej rozhlasovej stanice môže vysielat' obrazy obsahujúce vizuálne informácie o týchto prvkoch.

Poznámka: tieto správy sú k dispozícii len na niektorých rozhlasových stanicách.

VIDEO

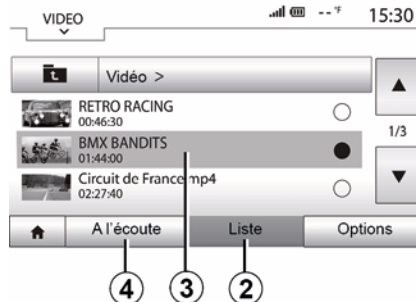

Video

V závislosti od krajiny a/alebo platných predpisov môže systém prehrávať videosúbory uložené vo vašom disku USB flash.

Vložte svoj disk USB flash do multimediálneho systému. V menu „Médiá“ vyberte požadovaný režim „Video“ **1**.

Poznámka:

- niektoré formáty videa nie sú kompatibilné so systémom;
- používaný disk USB musí mať formát FAT32 a musí mať kapacitu minimálne 8 GB a maximálne 32 GB;

– popísané vstupné zdroje sa môžu líšiť.

Režim „Zoznam“

Stlačte kartu „Zoznam“ **2** a zobrazte dostupné videá. Stlačením oblasti **3** vyberte video, ktoré chcete zobraziť. Vybrané video sa prehrá automaticky.

Režim „Listening“

Stlačte kartu „Prehrať“ **4** a spustíte vybrané video.

Počas čítania videa môžete:

- Stlačením tlačidla **8** spustíte video znova od začiatku, opätovným stlačením tlačidla **8** prejdete na predchádzajúce video;
- pozastavte stlačením tlačidla **7**;
- prejdite na nasledujúce video stlačením tlačidla **6**;
- Ak chcete rýchlo prejsť nahor a nadol, použite posúvač **5**;

VIDEO

3



- zobrazenie videa na celú obrazovku získate stlačením tlačidla **9**;
- nastavte jas obrazovky stlačením **10**. Objaví sa kontrolná lišta, ktorá vám umožní vykonať nastavenie. Dotknite sa obrazovky mimo tejto lišty. Lišta zmizne a prehrávanie videa bude pokračovať.
- Stlačením tlačidla **11** sa vrátite do predchádzajúceho menu.



Čítanie videí je možné len vtedy, keď vozidlo stojí.

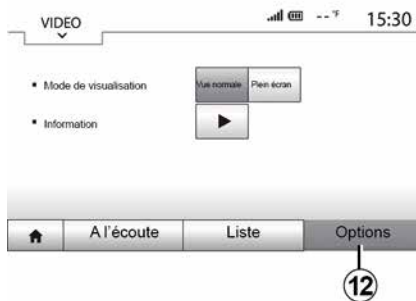

Režim „Možnosti“

Stlačte kartu „Možnosti“ **12** na:

- získate prístup k nastaveniam prehrávania;
- zobrazíte podrobné informácie o videu (názov, žáner, dátum atď.)

NASTAVENIE ZVUKU

Zmena hlasitosti v závislosti od rýchlosti („Hlas./rýchlosť“)

Keď rýchlosť vášho vozidla presiahne 25 km/h, úroveň hlasitosti sa zvýši v porovnaní s pôvodnou úrovňou hlasitosti.

Stlačením tlačidiel v oblasti **1** nastavte pomer hlasitosť/rýchlosť.

Túto funkciu môžete deaktivovať stlačením tlačidla „Vyp.“.

„Loudness“

Stlačením tlačidla „Zap.“ alebo „Vyp.“ zapnete/vypnete funkciu hlasitosti, ktorá umožňuje zvýšiť hĺbky a výšky.

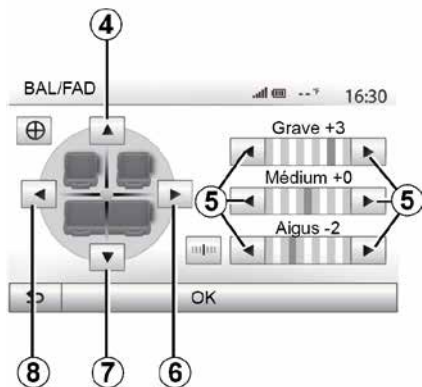

Rozdelenie vľavo/vpravo a vpredu/vzadu

SLK

Stlačte tlačidlo **6** alebo **8** pre nastavenie vyváženia zvuku vľavo a vpravo.

Stlačte tlačidlo **4** alebo **7** pre nastavenie vyváženia zvuku vpredu a vzadu.

Po nastavení vyváženia ho potvrdíte stlačením tlačidla „OK“.

Hĺbky, stred, výšky

Stlačte šípky **5** na nastavenie hĺbok, stredných frekvencií a výšok.

Po nastavení stlačte tlačidlo „OK“ pre potvrdenie.

Zvukové preferencie

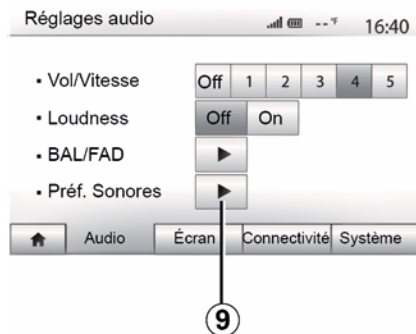

Menu zvukových preferencií zobrazíte stlačením tlačidla **9**.

Môžete nastaviť hlasitosť každého zvuku samostatne:

- « Zvuk » ;
- « TA » ;
- « Navigácia » ;
- „Tel.“ ;
- „Vyzváňací tón“ (telefónu).

Stlačte tlačidlo „+“ alebo „-“.

Stlačením tlačidla **11** obnovíte všetky nastavenia zvuku.

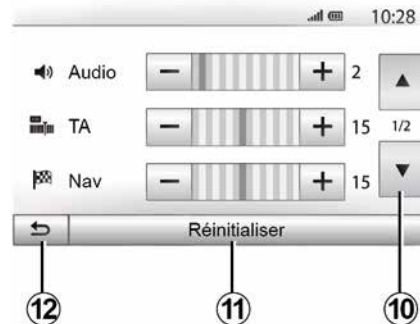

Stlačením tlačidla **10** prejdite na nasledujúcu stranu.

Stlačením tlačidla **12** sa vrátite na predchádzajúcu obrazovku.

SPÁROVANIE A PRIPOJENIE TELEFÓNU

Párovanie, zrušenie párovania zariadení Bluetooth®

Spárovanie ďalšieho telefónu s pripojením Bluetooth®

Ak chcete používať systém hands-free, musíte pri prvom použití spárovať telefón s funkciou Bluetooth® s vozidlom.

Párovanie umožňuje systému rozpoznať a zapamätať si telefón s pripojením Bluetooth®. Môžete spárovať až päť smartfónov, ale len jeden môže byť pripojený k systému hands-free.

Spárovanie sa vykonáva priamo cez multimediálny systém alebo prostredníctvom vášho telefónu.

Systém a váš smartfón musia byť zapnuté. Uistite sa, že je vo vašom smartfóne aktivované, viditeľné a pre ostatné zariadenia identifikovateľné pripojenie Bluetooth® (ďalšie informácie nájdete v návode k svojmu telefónu).



V závislosti od značky a modelu vášho telefónu môže byť funkcia hands-free čiastočne alebo úplne nekompatibilná so systémom vášho vozidla.



Spárovanie telefónu Bluetooth® pomocou multimediálneho systému

- Aktivujte pripojenie Bluetooth® v telefóne;
- Stlačte „Nastavenia“, „Pripojenie“, „Vyhľadať zariadenia Bluetooth“;
- ubezpečte sa, že váš telefón má aktivované a viditeľné rozhranie Bluetooth®;

- vyberte svoj telefón v zozname periférnych zariadení nájdených systémom;
- Na obrazovke telefónu sa objaví správa.



Zoznam kompatibilných telefónov nájdete na lokalite <https://renault-connect.renault.com>.



V záujme bezpečnosti nevykonávajte tieto nastavenia počas jazdy.

V závislosti od telefónu stlačením tlačidla „Spárovať“ alebo „Pripojiť sa“ povolíte spárovanie.

- V závislosti od telefónu na klávesnici telefónu vyťukajte kód uvedený na obrazovke multimediálneho systému;
- Na obrazovke telefónu sa objaví druhá správa s ponukou automatického spárovania s multimediálnym systémom pri ďalších použitíach. Prijmite toto povolenie, aby ste nemuseli tento postup viackrát opakovať.

V závislosti od typu telefónu váš systém môže počas párovania vyzvať,

SPÁROVANIE A PRIPOJENIE TELEFÓNU

aby ste potvrdili prenos telefónneho adresára a denníku hovorov do multimediálneho systému.

Povoľte zdieľanie, aby ste tieto informácie vo vašom multimediálnom systéme našli. Taktiež môžete povoliť systému automatické zdieľanie telefónneho adresára a denníku hovorov, aby ich automaticky preniesol počas ďalších párovaní.

Poznámka: pamäť multimediálneho systému je obmedzená, a preto je možné, že sa z vášho telefónu nenainportujú všetky kontakty.

Váš smartfón je týmto spárovaný s vašim multimediálnym systémom.

Poznámka: doba spárovania sa líši v závislosti od značky a modelu telefónu.

Ak spárovanie zlyhá, postup opakujte. Ak sa váš telefón pri vyhľadávaní nezobrazuje v zozname zariadení Bluetooth® v systéme, pozrite si návod na používanie telefónu.

Spárovanie telefónu s funkciou Bluetooth® s multimediálnym systémom pomocou telefónu

- Aktivujte pripojenie Bluetooth® vášho telefónu a systému;
- Z hlavnej ponuky multimediálneho systému stlačte „Nastavenia“, „Pripojenie“, „Autorizovať externé zariadenie“. Týmto systém zviditeľníte

pre ostatné telefóny s pripojením Bluetooth®.

- na obrazovke sa objaví správa s heslom a časom, počas ktorého bude systém ešte viditeľný;
- na telefónu zobrazte zoznam dostupných prístrojov s funkciou Bluetooth®;
- zvolte multimediálny systém spomedzi práve dostupných zariadení a pomocou klávesnice telefónu zadajte heslo zobrazené na obrazovke systému (v závislosti od telefónu).

Na obrazovke telefónu sa objaví správa, čo znamená, že telefón bol úspešne spárovaný s multimediálnym systémom.

Poznámka: doba spárovania sa líši v závislosti od značky a modelu telefónu.

Ak spárovanie zlyhá, postup opakujte.



Po spustení multimediálneho systému sa posledný spárovaný prístroj automaticky pripojí k systému.



Váš systém hands-free je určený iba na uľahčenie telefonovania, znižujúc rizikové faktory, pričom ich úplne neodstraňuje. Dodržiavajte predpisy platné v krajine, v ktorej sa nachádzate.

Zrušenie spárovania telefónu s funkciou Bluetooth® a multimediálneho systému

Zrušenie spárovania umožňuje vymazať telefón z pamäte systému hands-free.

V hlavnom menu stlačte tlačidlá „Nastavenia“, „Konektivita“ a potom položku „Zobraziť zariadenia Bluetooth“. Stlačte ikonu „Koš“ **1** oproti názvu smartfónu, ktorý si želáte vymazať zo zoznamu. Výber potvrdte stlačením tlačidla „OK“.

Zrušenie spárovania všetkých telefónov s funkciou Bluetooth® a multimediálneho systému

Taktiež môžete vymazať z pamäte systému hands-free všetky predtým spárované telefóny. V hlavnom menu stlačte tlačidlá „Nastavenia“, „Konektivita“ a potom položku „Zobraziť zariadenia Bluetooth“.

SPÁROVANIE A PRIPOJENIE TELEFÓNU

„Možnosti“ a „Vymazať všetky“.
Potvrďte vymazanie všetkých
spárovaných telefónov stlačením
tlačidla „OK“.



„Upraviť heslo“

Môžete si prispôbiť štvorčíselné
heslo systému pre párovanie telefónov
s pripojením Bluetooth®.

V hlavnom menu stlačte „Nastavenia“,
potom „Bluetooth®Zmeniť heslo“.

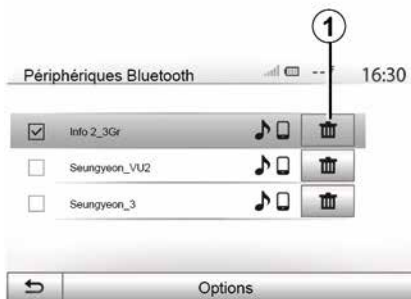

« Smartfón »

Táto funkcia, ktorá je prístupná na
druhej stránke ponuky „Konektivita“,
vám umožňuje prístup k pomoci pri
aktivácii a ovládaní hlasových príkazov
➔ 61.

pripojiť, odpojiť zariadenia Bluetooth®

Pripájanie spárovaného telefónu s funkciou Bluetooth®

Pred pripojením k telefónnemu
systému hands-free sa musí telefón so
systémom spárovať ➔ 54.

Váš telefón musí byť pripojený do
telefónneho systému hands-free, aby

ste sa dostali k všetkým jeho
funkciám.

Automatické pripojenie

Po spustení systému vyhľadáva
systém hands-free predtým spárované
telefóny nachádzajúce sa v blízkosti
(toto hľadanie môže chvíľu trvať).
Automaticky sa pripojí k poslednému
pripojenému telefónu, ak:

- je pripojenie Bluetooth® telefónu
aktivované;
- ste pri predošlom spárovaní povolili
automatické pripájanie telefónu k
systému.

Poznámka:

- Ak počas pripájania prebieha hovor,
zvuk sa automaticky presmeruje do
reproduktorov vozidla;
- počas párovania telefónu so
systémom sa odporúča prijať a povoliť
všetky správy, ktoré sa na telefóne
objavia, aby automatické
rozpoznávanie prístrojov v budúcnosti
prebiehalo bez problémov.

Manuálne pripojenie

V hlavnom menu vykonajte tieto
operácie:

- stlačte „Tel.“;
- stlačte položku „Zobrazit' zariadenia
Bluetooth“;
- vyberte názov telefónu, ktorý chcete
pripojiť.

SPÁROVANIE A PRIPOJENIE TELEFÓNU

Váš telefón sa pripojí k multimediálnemu systému.

Neúspešné pripojenie

V prípade neúspešného pripojenia skontrolujte, či:

- váš prístroj je zapnutý;
- je prístroj nastavený tak, aby akceptoval požiadavku automatického pripojenia systému;
- batéria vášho prístroja nie je vybitá;
- váš prístroj bol predtým spárovaný so systémom hands free;
- funkcia Bluetooth® vášho prístroja a systému je zapnutá.

Poznámka: dlhšie používanie systému hands-free vybitá rýchlejšie batériu vášho zariadenia.

Vymeňte zapojený telefón

Kedykoľvek môžete pripojiť alebo odpojiť prístroj s funkciou Bluetooth®.

V hlavnom menu stlačte tlačidlo „Telefón“, potom tlačidlo „Nastavenia“ a položku „Zoznam prístrojov“.

Zvoľte prístroj, ktorý chcete pripojiť a potvrdte stlačením tlačidla „OK“.

Pri názve telefónu sa objaví malá zarážka **1**, ktorá indikuje, že spojenie bolo vytvorené.

Odpojenie pripojeného telefónu



Ak chcete odpojiť telefón od multimediálneho systému, vyberte názov zariadenia. Malá zarážka **1** zmizne.

Ak počas odpájania prebieha hovor, tento je automaticky presmerovaný na váš telefón.

SPRÁVA HOVOROV

Telefónny adresár



V menu „Telefón“ stlačte tlačidlo **1** pre prezeranie zoznamu menu a následne stlačte tlačidlo „Kontakty“ pre prístup k telefónnemu adresáru systému.

Použiť telefónny adresár

Môžete použiť položky telefónneho adresára uložené v pamäti telefónu.

Po prepojení systému a telefónu s funkciou Bluetooth® cez bezdrôtovú technológiu Bluetooth® sa čísla z adresára vo vašom telefóne automaticky prevedú do adresára systému, ak sú tieto kontakty uložené v pamäti telefónu.

Poznámka: pri niektorých telefónoch si môže od vás systém vyžadovať potvrdenie presunu adresára z telefónu do spárovaného systému.

Volať číslo z adresára

Po nájdení želaného kontaktu v adresáre vyberte želané číslo a vykonajte hovor.

Vyhľadanie kontaktu v adresári

Stlačte tlačidlo **2** a následne pomocou číselnej klávesnice zadajte meno alebo priezvisko kontaktu, ktorý chcete vyhľadať.



V závislosti od značky a modelu vášho telefónu nemusí presun kontaktov do multimediálneho systému fungovať.



Je vhodné, aby ste zastavili a tak vytočili číslo alebo hľadali kontakt.

Volať, prijať hovor

Volať z telefónneho zoznamu



Ak je telefón pripojený k systému, v menu „Telefón“ vyberte položku „Telefónny zoznam“ z rolovacieho menu **1**.

Zvoľte kontakt (alebo príslušné číslo, ak je ku kontaktu priradených viacero čísel). Hovor sa spustí automaticky po stlačení čísla kontaktu.

Poznámka: telefonovať môžete z multimediálneho systému pomocou funkcie rozpoznávania hlasu z vášho smartfónu → **61**.

SPRÁVA HOVOROV

Volať číslo z denníka hovorov

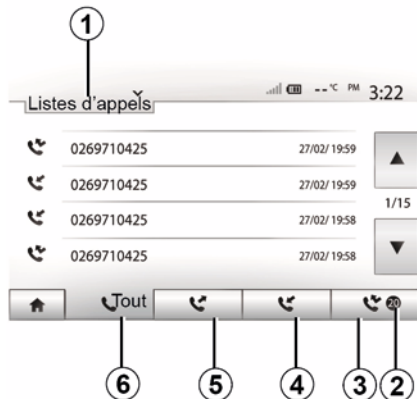

Na vykonanie hovoru môžete použiť zoznam hovorov uložený v pamäti telefónu.

Po prepojení vášho prístroja a vášho telefónu s funkciou Bluetooth® cez bezdrôtovú technológiu Bluetooth® sa čísla zo zoznamov „všetky hovory“, „volané čísla“, „prijaté hovory“ a „neprijaté hovory“ z vášho telefónu automaticky prevedú do zoznamu hovorov multimediálneho systému.

Stlačte **1**, aby ste prehľadávali v zozname, a potom stlačte „Zoznamy hovorov“.

Stlačte tlačidlo **6**, aby ste sa dostali na zoznam všetkých hovorov.

Stlačte tlačidlo **5**, aby ste sa dostali na zoznam volaných čísel.

Stlačte tlačidlo **4**, aby ste sa dostali na zoznam prijatých hovorov.

Stlačte tlačidlo **3**, aby ste sa dostali na zoznam neprijatých hovorov.

Poznámka: značka **2** uvádza počet zmeškaných hovorov.

Pre každý zoznam sú kontakty zobrazené od najnovších po najstaršie. Zvoľte kontakt, ktorý chcete volať.

Vytočiť číslo

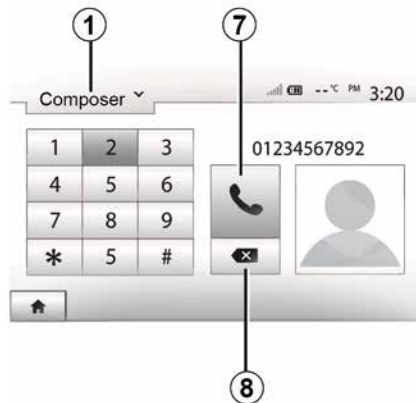

Stlačením tlačidla **1** sa posúvajte v zozname a potom stlačením tlačidla „Vytočiť“ vytočíte číslo.

Stlačením tlačidiel s číslicami zadajte číslo a potom stlačením tlačidla **7** vytočíte hovor.

Číslo vymažete stlačením tlačidla **8**. Dlhým stlačením tlačidla **8** vymažete všetky čísla naraz.



Je vhodné, aby ste zastavili a tak vytočili číslo alebo hľadali kontakt.

4

Prijat' hovor



Pri prijatí hovoru sa na obrazovke multimediálneho systému zobrazí

SPRÁVA HOVOROV

správa s týmito informáciami o volajúcom:

- meno kontaktu (ak jeho číslo máte vo svojom adresári);
- číslo volajúceho;
- „Súkromné číslo“ (ak sa číslo nedá zobrazíť).

Poznámka: ak sa na obrazovke zobrazí správa prichádzajúceho hovoru počas navigácie, hovor prijmite alebo odmietnite, aby ste sa vrátili na obrazovku navigácie.

Poznámka: stlačením tlačidla na ovládaní pod volantom môžete prijať alebo odmietnuť prichádzajúci hovor.

Počas komunikácie

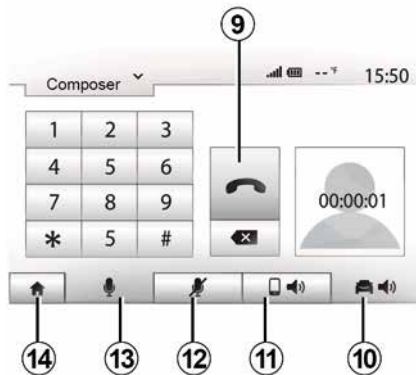

Počas hovoru môžete:

- vypnúť mikrofón stlačením tlačidla **12**;
- zapnúť mikrofón stlačením tlačidla **13**;
- hovor odmietnete stlačením tlačidla **9**;
- počúvať zvuk cez reproduktor telefónu stlačením tlačidla **11**;
- počúvať zvuk cez reproduktor vozidla stlačením tlačidla **10**;
- stlačením tlačidla **14** sa vrátite na predchádzajúcu obrazovku (napr. obrazovku navigácie) alebo na úvodnú obrazovku.

POUŽITĚ HLASOVÉ ROZPOZNÁVANIE

prezentácia

Multimediálny systém vášho vozidla využíva systém hlasového rozpoznávania telefónu na:

- hlasové ovládanie niektorých funkcií multimediálneho systému vozidla a niektorých funkcií telefónu,
- umožnenie používania multimediálneho systému alebo telefónu s rukami na volante.

Poznámka:

- poloha tlačidla hlasového rozpoznávania sa môže líšiť (ovládanie na volante, ovládanie pod volantom alebo predný panel multimediálneho systému);
- Počas používania hlasového rozpoznávania je na telefóne predvoleným jazykom ten jazyk, ktorý používa váš systém;
- ak smartfón neobsahuje funkciu hlasového rozpoznávania, na displeji multimediálneho systému sa zobrazí hlásenie.

Aktivácia funkcie hlasového rozpoznávania telefónu v spojení s multimediálnym systémom

Zapnutie systému hlasového rozpoznávania vášho telefónu vykonáte nasledujúcim spôsobom:

- chytiť na vašom smartfóne sieť 3G, 4G alebo WIFI;
- Aktivujte pripojenie Bluetooth® v inteligentnom telefóne a nastavte jeho viditeľnosť pre ostatné zariadenia (pokyny nájdete v používateľskom návode k telefónu).
- spárovanie a pripojenie smartfónu k multimediálnemu systému ➔ 54.

Ak chcete aktivovať hlasové rozpoznávanie, dlhšie stlačte tlačidlo

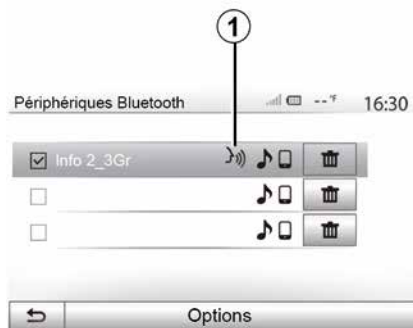

Poznámka: symbol 1 v ponuke „Nastavenia“, „Pripojenie“ a možnosť „Zobraziť zariadenia Bluetooth“ označujú, že rozpoznávanie hlasu

vášho smartfónu je kompatibilné s multimediálnym systémom.

Pri používaní funkcie hlasového rozpoznávania telefónu spolu s multimediálnym systémom sa vyžaduje mobilný dátový prenos, ktorý môže byť spojený s ďalšími poplatkami nezahrnutými do vášho programu telefonických služieb.



Pípnutie, ako aj zobrazenie obrazovky **A** indikujú, že hlasové rozpoznávanie je aktívne.

POUŽITĚ HLASOVÉ ROZPOZNÁVANIE

Hovorte nahlas a zrozumiteľne.

Poznámka: systém hlasového rozpoznávania vášho smartfónu vám umožňuje používať len niektoré funkcie vášho telefónu. Neumožňuje pracovať s ostatnými funkciami multimediálneho systému, akými sú rádio, Eco Driving a pod.

4

Používanie

B

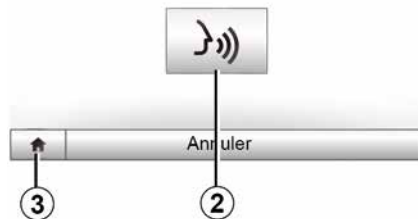

Po aktivovaní reštartujte systém hlasového rozpoznávania ťuknutím na ovládací prvok na volante, pod volantom alebo v rámci multimediálneho systému, prípadne na tlačidlo **2** na obrazovke multimediálneho systému.

Stlačením tlačidla **3** sa môžete kedykoľvek vrátiť do hlavného menu.



Pre návrat na obrazovku **B** stlačte tlačidlo **4** v hlavnom menu multimediálneho systému.

Poznámka: počas používania hlasového rozpoznávania funkcie „Média“ a „Rádio“ nie sú k dispozícii a nie sú dostupné v hlavnom menu multimediálneho systému.

Vypnutie



Stlačte tlačidlo **2** na obrazovke **B**, prípadne dlhšie stlačte tlačidlo

hlasového rozpoznávania  vo vozidle. Ozve sa zvukový signál indikujúci vypnutie funkcie rozpoznávania hlasu.

POUŽÍŤ HLASOVÉ ROZPOZNÁVANIE

Nápoveda

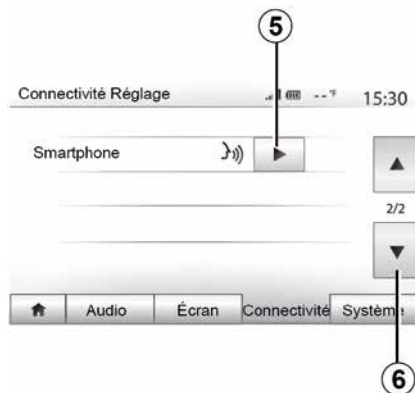

K dispozícii sú aj doplnujúce informácie o fungovaní a podmienkach použitia systému hlasového ovládania. Stačí stlačiť tlačidlo „Vitajte” > „Nastavenia” > „Konektivita”. Stlačením tlačidla **6** vyberte druhú stranu a potom stlačte tlačidlo **5**.

Táto funkcia vám pomocou obrazoviek vysvetlí, ako používať hlasové rozpoznávanie vrátane:

- podmienky používania;
- kompatibilných telefónov;

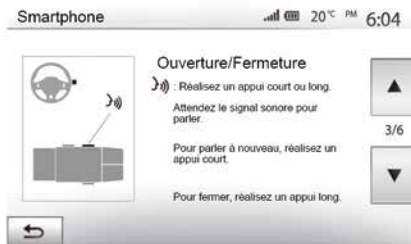

- aktivácia a deaktivácia funkcie pomocou tlačidla hlasového

rozpoznávania  vo vozidle;

- spôsobu interakcie s obrazovkou;
- dostupných funkcií;
- vypnutia funkcií.

Android Auto™

prezentácia

„Android Auto™“ je aplikácia, ktorú si možno stiahnuť (pomocou platformy na sťahovanie aplikácií vo vašom smartfóne) a ktorá umožňuje využívanie niektorých aplikácií a funkcií telefónu na obrazovke multimediálneho systému.

Poznámka:

- ak chcete zistiť, či je váš smartfón kompatibilný s aplikáciou „Android Auto™“, použijete oficiálnu webovú lokalitu operačného systému telefónu;
- aplikácia „Android Auto™“ funguje až po pripojení smartfónu k portu USB vozidla a po aktivácii funkcie hlasového rozpoznávania. Aplikácia „Android Auto™“ by mala byť prístupná pomocou tlačidla **1** v hlavnej ponuke.



Používanie káblov USB odporúčaných výrobcom telefónu je vhodné na správne fungovanie aplikácie.



Začiatok používania

Pripojte telefón k portu USB multimediálneho systému:

- prijmite požiadavky v smartfóne, aby ste mohli používať aplikáciu „Android Auto™“;
- Potvrďte stlačením tlačidla „Prijat“ v telefóne.

Aplikácia „Android Auto™“ sa spustí v rámci multimediálneho systému.

Ak uvedený postup zlyhá, postup zopakujte.

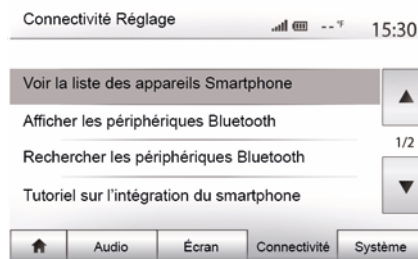

Zariadenia pripojené k multimediálnemu systému môžete spravovať kedykoľvek prostredníctvom ponuky „Nastavenia“, potom „Konektivita“.

Poznámka: prvé pripojenie so službou „Android Auto™“ sa nadviaže, keď sa vozidlo zastaví a slúži výlučne na aktiváciu hlasového rozpoznávania multimediálneho systému.

CarPlay™

prezentácia

„CarPlay™“ je natívna služba dostupná v smartfóne, ktorá vám umožňuje využívanie niektorých aplikácií telefónu na obrazovke multimediálneho systému.

ANDROID AUTO™, CARPLAY™

Poznámka:

– ak smartfón nie je vybavený službou „CarPlay™“, použite oficiálnu webovú lokalitu operačného systému telefónu;
– služba „CarPlay™“ bude fungovať až po pripojení smartfónu k portu USB vozidla a aktivácii služby SIRI. Služba „CarPlay™“ sa musí zobrazíť na tlačidlo **2** v hlavnej ponuke.



Používanie káblov USB odporúčaných výrobcom telefónu je vhodné na správne fungovanie aplikácie.



Začiatok používania

Pripojte telefón k portu USB multimediálneho systému.

Služba CarPlay™ sa spustí v rámci multimediálneho systému.

Ak uvedený postup zlyhá, postup zopakujte.

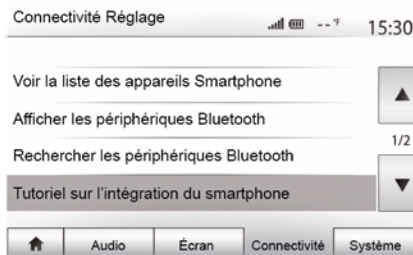

Na úvodnej obrazovke vyberte ponuku „Nastavenia“, potom „Konektivita“, aby ste získali prístup k návodu na pripojenie smartfónu k multimediálnemu systému.



Po aktivácii aplikácie „Android Auto™“ alebo služby „CarPlay™“ môžete využívať tlačidlo hlasového rozpoznávania vo vozidle na hlasové aktivovanie niektorých funkcií smartfónu. Ak to chcete urobiť, stlačte tlačidlo **3** na volante vozidla ➔ **61**.

Poznámka:

– Na prístup k navigácii a hudobným aplikáciám smartfónu môžete použiť službu „Android Auto™“ alebo „CarPlay™“. Po spustení tieto aplikácie nahradia podobné aplikácie integrované v multimediálnom systéme, ktorý sa už používa. Napríklad môžete používať len jednu navigačnú aplikáciu – „Android Auto™“, „CarPlay™“ – alebo aplikáciu

ANDROID AUTO™, CARPLAY™

integrovanú v multimediálnom systéme;

– ak používate aplikáciu „Android Auto™” alebo „CarPlay™”, niektoré funkcie multimediálneho systému sa budú naďalej spúšťať na pozadí.

Napríklad, ak spustíte aplikáciu „Android Auto™” alebo službu „CarPlay™” a použijete navigáciu smartfónu počas prehrávania rádia v rámci multimediálneho systému, rádio neprestane hrať.

5



Ak používate aplikáciu „Android Auto™” alebo službu „CarPlay™”, prenos mobilných údajov potrebných na jej fungovanie môže byť spoplatnený nad rámec vašej predplatennej telefónnej služby.

Návrat k rozhraniu multimediálneho systému



Návrat k rozhraniu:

– stlačte tlačidlo „Domov” na prednom paneli multimediálneho systému alebo na centrálnom ovládaní;

alebo

– stlačte príslušné tlačidlo **3** na obrazovke multimediálneho systému „Android Auto™” alebo „CarPlay™”.

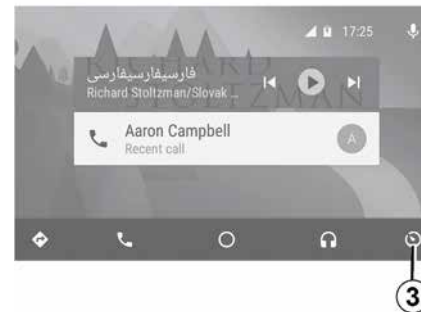

Dostupnosť funkcií aplikácie „Android Auto™” a služby „CarPlay™” závisí od značky a modelu vášho telefónu. Podrobné informácie nájdete na webovej lokalite príslušného výrobcu.

ÚSPORNÁ JAZDA

Prístup do ponuky Eco Driving

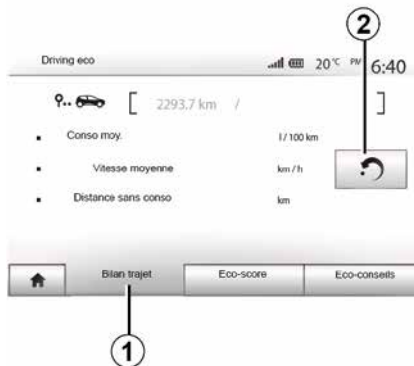

(dostupnosť závisí od vozidla)

V hlavnom menu stlačte položku „Vozidlo“ a potom položku „Driving eco“.

Menu „Driving eco“ umožňuje prístup k nasledujúcim informáciám:

- „Bilancia prejdenej trasy“;
- „Eko skóre“
- „Eko poradenstvo“.



„Bilancia prejdenej trasy“ 1 ;

Toto menu umožňuje zobraziť údaje uložené počas vašej poslednej jazdy:

- „Priemerná spotreba“;
- « Priemerná rýchlosť » ;
- „Vzdialenosť bez spotreby“.

Poznámka: údaje môžete obnoviť stlačením tlačidla 2.

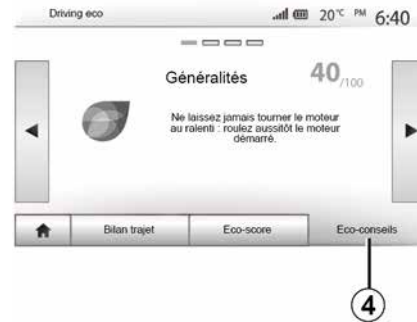

„Eko skóre“ 3

V tomto menu môžete získať celkovú známku, ktorej najvyššia hodnota je 100. Čím viac sa táto známka zvýši, tým lepší je váš výkon ako úsporného vodiča:

- priemerné zrýchlenie (zóna **A**);
- priemerné predvídanie brzdenia (zóna **B**).

„Eko poradenstvo“ 4

Toto menu hodnotí váš štýl jazdy a poskytuje vám najvhodnejšie rady pre optimalizáciu spotreby paliva.

CÚVACIA KAMERA

Úkon

Pri zaradení spätného chodu (a približne do 5 sekúnd po preradení na iný prevodový stupeň) sa na displeji multimediálneho systému bude zobrazovať náhľad priestoru za vozidlom spoločne s vodiacimi čiarami, siluetou vozidla a zvukovou signalizáciou.

Ultrazvukové senzory namontované na vozidle „merajú“ vzdialenosť medzi vozidlom a prekážkou.

Ak svieti červená zóna, využite na presné zastavenie zázornenie nárazníka.

Poznámka:

- ďalšie informácie o používaní parkovacieho asistenta nájdete v návode na používanie vozidla.
- dbajte, aby cívacia kamera nebola zakrytá (špina, blato, sneh, ...)
- po zaradení prevodového stupňa spätného chodu sa na multimediálnej obrazovke na niekoľko sekúnd zobrazí pohľad na priestor za vozidlom.

Aktivácia/deaktivácia

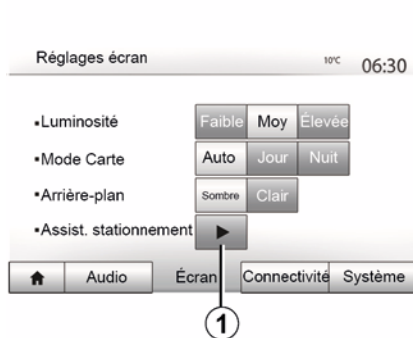

Cúvacia kamera

Môžete zapnúť/vypnúť cívaciu kameru. Ak to chcete urobiť, v hlavnom menu vyberte „Nastavenia“, potom „Obrazovka“ a stlačte tlačidlo „Parkovací asistent“ 1.



POMOC PRI PARKOVANÍ

Toto menu vám umožňuje zapnúť/vypnúť cívaciu kameru a nastaviť funkciu „Detekcia prekážky“.

CÚVACIA KAMERA



Detekcia prekážky

Môžete nezávisle aktivovať alebo deaktivovať predné a zadné snímače vozidla. Výberom možnosti „Zap.“ aktivujete požadované snímače alebo ich výberom možnosti „Vyp.“ deaktivujete.

Nastavenia zvuku

Môžete zapnúť/vypnúť zvukové upozornenie a vybrať si z niekoľkých zvukov, rovnako ako nastaviť hlasitosť snímačov prekážok.

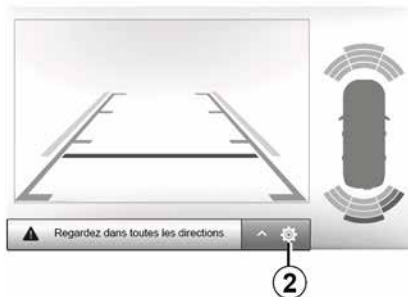

Nastavenie obrazovky

Pomocou tlačidla **2** môžete získať prístup k nastaveniam obrazovky. Toto menu vám umožňuje aktivovať/deaktivovať vodiace čiary **3** označujúce vzdialenosť za vozidlom a upraviť nastavenia obrazovky.

Stlačením tlačidla „++“ alebo „-“ nastavíte kontrast **4**, jas **5** a farby **6**.



V záujme bezpečnosti nevykonávajte tieto nastavenia počas jazdy.

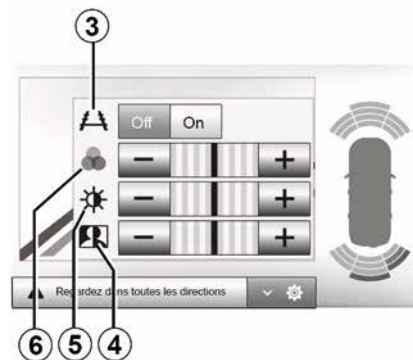

Obraz možno nastavovať len v prípade, že je zaradený prevodový stupeň spätného chodu.

CÚVACIA KAMERA



Táto funkcia slúži na dodatočnú podporu. V nijakom prípade teda nemôže nahradiť

opatrnosť ani zodpovednosť vodiča.

Vodič musí neustále pripravený na náhle udalosti, ktoré môžu vzniknúť počas jazdy: preto dávajte pozor, či pri manévrovaní nie sú v mŕtvom uhle vozidla malé, úzke pohyblivé prekážky (napríklad dieťa, zviera, kočík, bicykel, kameň, tyč atď.).



Na obrazovke sa zobrazuje prevrátený obraz.

Merače sa premietajú na rovnú plochu. Nesmiete ich zohľadňovať, pokiaľ sa premietajú nad zvislý alebo na zemi ležiaci objekt.

Predmety, ktoré sa zobrazia na obrazovke, môžu byť deformované.

Pri príliš silnom svetle (sneh, vozidlo na slnku...) môže byť obraz prenášaný kamerou rušený.

KAMERA SO SNÍMANÍM Z VIACERÝCH UHLOV

prezentácia

Vozidlo je vybavené štyrmi kamerami vpredu, vo vonkajších spätných zrkadlách a v zadnej časti vozidla, aby vám zaistilo dostatočný priestor pri zložitých manévroch.

Poznámka: dbajte na to, aby kamery neboli zakryté (nečistotami, blatom, snehom a pod.).



Táto funkcia slúži na dodatočnú podporu. V nijakom prípade teda nemôže nahradiť

opatnosť ani zodpovednosť vodiča.

Vodič musí neustále dávať pozor na náhle udalosti, ktoré môžu vzniknúť počas jazdy: preto dávajte pozor, či pri manévrovaní nie sú v dráhe vozidla pohyblivé prekážky (napríklad dieťa, zvieratá, kočík, bicykel, ...) alebo veľmi malé alebo tenké prekážky (menší kameň, tenký kolík...).

Úkon

Po zaradení spiatocky cúvacia kamera poskytuje na multimediálnej obrazovke pohľad za vozidlo.

Okrem toho môžete pohľad zobrazený na multimediálnej obrazovke vybrať prepnutím na manuálny režim.

Aktivácia/deaktivácia

Ak sa vozidlo pohybuje rýchlosťou nižšou než približne 20 km/h, systém sa zapne. Keď vozidlo prekročí túto rýchlosť, systém sa vypne.

Systém možno zapnúť aj stlačením aktivačného tlačidla vo vozidle. Ďalšie informácie nájdete v návode na používanie vozidla v kapitole „Kamera so snímaním z viacerých uhlov“.

Poznámka: ďalšie informácie o využívaní automatického alebo manuálneho režimu nájdete v návode na používanie vášho vozidla.

Výber kamery

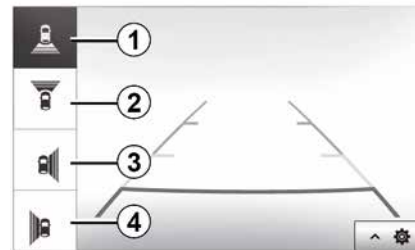

Pohľad z požadovanej kamery aktivuje jej výberom na multimediálnej obrazovke:

- 1 pohľad na oblasť za vozidlom;
- 2 pohľad na priestor pred vozidlom;
- 3 pohľad na oblasť vpravo;
- 4 pohľad na oblasť naľavo od vozidla.

KAMERA SO SNÍMANÍM Z VIACERÝCH UHLOV

Nastavenia

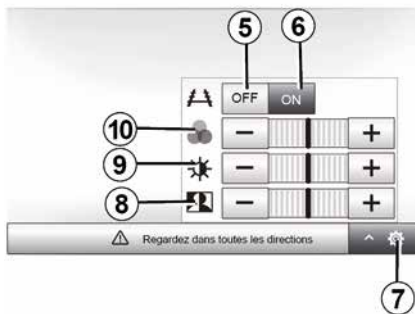

6

Stlačením tlačidla **7** zobrazte zoznam nastavení.

Zobrazenie navigačných čiar aktivujte alebo deaktivujte stlačením tlačidla **5** alebo **6**.

Stlačením tlačidla „++“ alebo „-“ nastavte kontrast **8**, jas **9** a farby **10**.

ŠTARTOVANIE MOTORA NA DIAĽKU



Ak je systém touto funkciou vybavený, funkcia umožňuje naprogramovať štartovanie motora na diaľku, aby ste mohli kabínu vyhriať alebo vyhriať až 24 hodín pred používaním vozidla.

Pred programovaním funkcie nastavte požadovanú úroveň kúrenia (teplota, odmrázovanie). Konfigurácia a programovanie sa vykonávajú prostredníctvom multimediálneho displeja.

Programovanie času, kedy bude funkcia aktivovaná

– Zapnite zapaľovanie a potom v hlavnej ponuke stlačte tlačidlo **1**. Zobrazí sa obrazovka **A**;

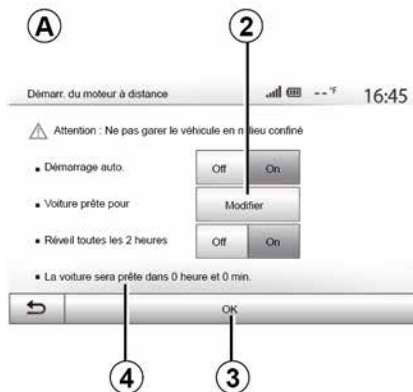

- funkciu aktivujte označením tlačidla „Zap.“ na riadku „Auto štart“;
 - zadajte čas odchodu, kedy chcete vozidlo použiť a opustíte obrazovku stlačením tlačidla **2**;
 - pomocou šípok „nahor“ a „nadol“ prechádzajte hodiny a minúty, až kým nenastavíte želaný čas;
 - na potvrdenie stlačte tlačidlo „OK“.
- Značka **4** zobrazuje zostávajúcu dobu do času, kedy ste chceli vozidlo používať.
- stlačením tlačidla „OK **3**“ potvrďte a dokončíte programovanie;

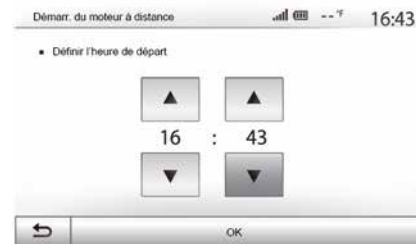

- pri naštartovaní motora prispôbte ovládacie prvky klimatizácie na požadovanú teplotu v interiéri vozidla, potom nastavte režim odmrázovania (pozrite si návod na použitie vozidla);

i Na aktiváciu naprogramovaného štartu na diaľku musíte nastaviť čas minimálne o 15 minút neskôr, než je čas zobrazený na multimediálnom systéme.

ŠTARTOVANIE MOTORA NA DIAĽKU

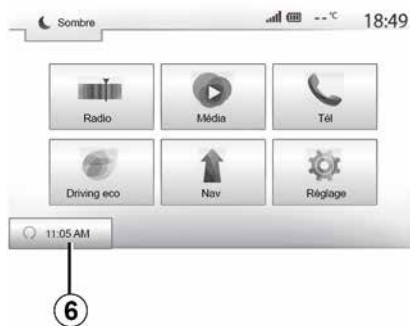
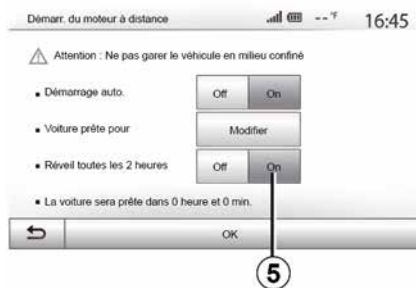

6

– vypnite zapalovanie.

Uzamknutie vozidla sprevádzajú dve bliknutia, po ktorých sa výstražné a bočné smerové svetlá približne na tri sekundy rozsvietia, čím signalizujú, že sa uplatňuje naprogramované nastavenie.

Štartovanie motora na diaľku funguje, ak:

– rýchlostná páka je zaradená na neutrále (v prípade vozidiel s manuálnou alebo robotizovanou prevodovkou);

– páka je v polohe **P** vo vozidlách s automatickou prevodovkou;

– je vypnuté zapalovanie,

– sú po opustení vozidla všetky dvere (predná kapota, dvere, kufr) zatvorené a zamknuté.

Poznámka: Ak chcete, aby fungovalo diaľkové spustenie motora, pred opustením vozidla musíte vypnúť multimediálny systém.

„Prebúdzat’ každé dve hodiny“

Táto funkcia umožňuje vozidlo automaticky naštartovať každé dve hodiny v závislosti od teploty motora.

Túto funkciu aktivujete stlačením tlačidla „Zap.“ **5**.

V prípade zapnutia tejto funkcie sa ventilačný systém neaktivuje pri prípadných prvých štyroch naštartovaniach.

Pri veľmi chladnom počasi sa vozidlo automaticky naštartuje a zostane naštartované asi desať minút, potom sa opäť vypne.

Ak si teplota motora nevyžaduje opätovné naštartovanie, vozidlo sa počas prvých štyroch opätovných aktiváciách automaticky nenaštartuje a na dve hodiny sa vráti do pohotovostného režimu. Motor sa reštartuje, ak je jeho teplota príliš nízka.

V každom prípade sa uskutoční posledné naštartovanie.

Približne 15 minút pred naprogramovaným časom sa motor spustí a zostane zapnutý asi desať minút.

Poznámka: Značka **6** vás upozorní na už nastavený čas naštartovania vozidla.

 Pred opustením vozidla sa presvedčte, či sú spotrebiče, ako napríklad stierače, vonkajšie svetlá, rádio, vyhrievané sedadlá, vyhrievaný volant atď. (v závislosti od vozidla), vypnuté a či je odpojené všetko príslušenstvo.

ŠTARTOVANIE MOTORA NA DIAĽKU



V extrémnych podmienkach nemusí štartovanie na diaľku prostredníctvom programovania fungovať.



Nestojte a nenechávajte bežať motor na miestach, kde by horľavé látky alebo materiály, ako napr. tráva alebo lístie, mohli prísť do styku s horúcim výfukovým systémom.



Zodpovednosť vodiča pri parkovaní alebo odstavení vozidla

Nikdy neopúšťajte vaše vozidlo nechávajúc v ňom dieťa, nesamostatnú dospelú osobu alebo zvieru, a to ani len na krátky čas. Môže ohroziť seba a iné osoby, napríklad naštartovaním motora, zapínaním zariadení, akými sú elektricky ovládané okná alebo zamkynaním dverí atď. Okrem toho v horúcom a/alebo slnečnom počasí, nezabúdajte, že sa teplota v kabíne veľmi rýchlo zvyšuje.

**NEBEZPEČENSTVO SMRTI
ALEBO VÁŽNYCH ZRANENÍ.**



Špeciálne upozornenie pre vozidlá vybavené funkciou „Zobudiť každé dve hodiny“.

Je mimoriadne dôležité, aby sa s vozidlom jazdilo minimálne 10 minút medzi jednotlivými programovaniami funkcie. Riziko opotrebovania motorového oleja.

ŠTARTOVANIE MOTORA NA DIAĽKU



Funkciu naštartovania motora na diaľku nepoužívajte ani neprogramujte, keď:

– je vozidlo v garáži alebo zúženom priestore.

Hrozí tu riziko otravy alebo udusenía unikajúcimi emisiami plynu;

– vozidlo je zakryté ochranným krytom.

Riziko požiaru;

– kapota motora je otvorená alebo predtým, ako sa otvára.

Hrozí riziko popálenia a vážneho poranenia.

V závislosti od krajiny môže byť funkcia naštartovania na diaľku alebo jej

naprogramovanie zakázané na základe platných právnych predpisov alebo nariadení.

Pred použitím tejto funkcie si prečítajte právne predpisy alebo nariadenia platné v príslušnej krajine.

INFORMÁCIE O POHONE 4 X 4

Prístup do menu „Informácie o pohone 4 x 4“.

hodnôt v rozmedzí od jedného do troch stupňov;
– zobrazenie sa obnovuje približne raz za sekundu.

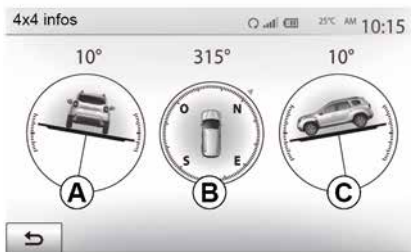

V hlavnom menu stlačte tlačidlo „Vozidlo“, potom tlačidlo „Informácie o 4x4“.

Funkcia „Informácie o 4x4“ umožňuje:

- uhol odklonu kolesa (hnacia náprava) v stupňoch v reálnom čase (oblasť **A**);
- smer jazdy pomocou kompasu (oblasť **B**);
- horizontálny uhol (sklon) v stupňoch v reálnom čase (oblasť **C**).

Poznámka:

- hodnoty uhlov uvedené na obrazovke sa môžu líšiť od skutočných

NASTAVENIA SYSTÉMU



7 Ak sa chcete dostať k parametrom nastavenia multimediálneho systému, na úvodnej obrazovke stlačte tlačidlo „Nastavenia“ a vyberte položku v spodnej časti obrazovky.

Nastavenia audiosystému

→ 53.

Nastavenie obrazovky

« Jas »

Môžete nastaviť jas obrazovky podľa vašich preferencií. V ponuke sú tri režimy:

- « Nízka » ;
- „Priem.“ (priemer);
- « Vysoká ».

„Režim mapy“

Ak chcete zlepšiť viditeľnosť obrazovky navigácie cez deň alebo v noci, môžete zmeniť kombináciu farieb mapy.

- „Auto“: zobrazí obrazovku mapy GPS. Prechod režimu denný/nočný je automatický v závislosti od rozsvietenia svetiel.
- „Deň“: obrazovka mapy sa zobrazí vždy so svetlými farbami.
- „Noc“: obrazovka mapy sa zobrazí vždy s tmavými farbami.

„KLIM. Informácie.“

Táto funkcia vám umožňuje zapnúť/vypnúť zobrazovanie informácií o klimatizácii pri zmene nastavení.

„Pozadie“

Táto funkcia vám umožňuje vybrať si medzi tmavým alebo jasným režimom zobrazenia.

„Park Assist“

Táto funkcia umožňuje zapnúť a vypnúť cúvaciu kameru a predné a/alebo zadné senzory.

Nastavenia Bluetooth®

→ 54.

Nastavenie systému

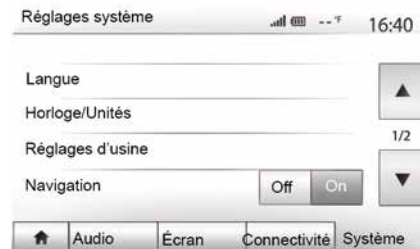

« Jazyk »

Táto funkcia vám umožňuje zmeniť jazyk používaný v systéme a jazyk hlasového sprievodcu.

Ak chcete zmeniť jazyk, zvolte požadovaný jazyk a stlačením tlačidla „OK“ potvrdíte svoj výber.

« Hodiny »

Pomocou tejto funkcie môžete nastaviť zobrazenie času (12- alebo 24-hodinové hodiny).

Poznámka: v prípade verzií s navigáciou sa čas automaticky nastaví pomocou systému GPS, ak je mapa krajiny, v ktorej sa nachádzate, nainštalovaná. Vo verziách bez

NASTAVENIA SYSTÉMU

navigácie možno čas nastaviť len manuálne.

Ak chcete zmeniť čas manuálne, stlačte tlačidlo „Hodiny/Jednotky“ a potom vyberte „Nastavenie času“.

« Jednotky »

Táto funkcia vám umožní nastaviť jednotku vzdialenosti zobrazenú vo vašom multimediálnom systéme. Môžete si zvoliť spomedzi „km“ alebo „mls“.

Poznámka: nastavenia multimediálneho systému neovplyvňujú displej prístrojovej dosky vozidla. Ďalšie informácie o nastaveniach displeja prístrojovej dosky sa dozviete v návode na používanie vozidla.

„Základné nastavenie“

Táto funkcia vám umožňuje znovu spustiť rôzne parametre s predvolenými nastaveniami.

- Znovu spustí všetky nastavenia podľa „predvolených nastavení“.
- Telefón: znovu spustí všetky nastavenia týkajúce sa telefónu.
- Navigácia: znovu spustí všetky nastavenia týkajúce sa navigácie.
- Audio/Media/Radio/System: resetuje všetky nastavenia týkajúce sa Audio/Media/Radio.

« Navigácia »

Táto funkcia vám umožňuje aktivovať alebo deaktivovať navigáciu systému.

„System version“

Táto funkcia vám umožňuje kontrolovať verziu systému.

bezpečnostný kód

Váš audiosystém je chránený bezpečnostným kódom (dodáva značkový servis). Poskytuje elektronické zablokovanie audiosystému, keď nie je pod napätím (odpojený akumulátor, vypnutý systém, vypálená poistka...).

Ak chcete ovládať audio systém, musíte zadať tajný štvormiestny kód.

Zapíšte si kód a uchovajte na bezpečnom mieste. Ak ho stratíte, obráťte sa na zástupcu výrobcu.

Zadanie kódu

Zobrazí sa správa „CODE“ a následne štyri prázdne miesta a numerická klávesnica.

Zadajte kód pomocou digitálnej klávesnice a potom pre potvrdenie stlačte tlačidlo „OK“.

Chyba pri zadávaní kódu

Ak je kód zadaný nesprávne, zobrazí sa správa „Neplatný kód PIN: systém uzamknutý“.

Počkajte jednu minútu a potom znovu zadajte kód.

Čas čakania sa zdvojnásobuje po každom chybnom zadaní.

AKTUALIZÁCIA SYSTÉMU A MÁP

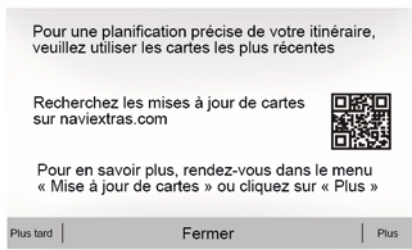

7 Najnovšia záruka na mapy

Po obdržaní nového vozidla máte 90 dní na aktualizáciu kartografických údajov zadarmo. Potom sa za aktualizácie platí.

Po spustení navigácie vám multimediálny systém ponúkne aktualizáciu mapy. Toto upozornenie sa zobrazuje dvakrát ročne po dobu siedmich rokov. Môžete:

- vyberte možnosť „Neskôr“ a upozornenie sa zobrazí pri ďalšej aktivácii navigácie;



- vyberte možnosť „Zavrieť“ a upozornenie sa už nebude zobrazovať;
- vyberte možnosť „Viac“ a systém zobrazí menu „Aktualizácia mapy“.

Aktualizujte svoj multimediálny systém a mapu

Poznámka: skontrolujte, či sú vaše systémy už aktualizované, aby ste nemuseli zbytočne začínať postup.

Aktualizácia multimediálneho systému a mapy si vyžaduje disk USB flash a počítač pripojený k internetu.

Pomocou počítača si stiahnite aktualizácie z internetu na disk USB flash a potom nainštalujte aktualizácie

z disku USB flash do multimediálneho systému vozidla.

Ak softvér multimediálneho systému nie je aktualizovaný, softvér Toolbox ponúkne aktualizáciu systému ešte pred aktualizáciou mapy. Systém a mapa sa nedajú aktualizovať súčasne. Proces sa musí zopakovať pri každej aktualizácii.

Bude treba postupovať takto:

- registrácia systému kľúčom USB;
- nainštalujte softvér Toolbox na svoj počítač;
- prevzatie produktov z aplikácie Toolbox na USB kľúč;
- Aktualizácia multimediálneho systému alebo mapy z disku USB flash.

Postupujte podľa pokynov uvedených v nasledujúcom poradí.

Aktualizácia máp zo smartfónu

Ak chcete aktualizovať mapy zo smartfónu, prejdite do obchodu a stiahnite si aplikáciu Dacia Map update. Potom aktualizujte mapy.

Viac informácií nájdete na webovej stránke: <https://dacia.welcome.naviextras.com>

AKTUALIZÁCIA SYSTÉMU A MÁP

Registrácia systému kľúčom USB

Ak si chcete uložiť multimediálny systém do svojho profilu používateľa, najskôr vložte prázdny USB kľúč do multimediálneho systému a vytvorte jeho kópiu.

Poznámka:

- vložte svoj disk USB flash do multimediálneho systému ➔ 34;
- disk USB flash sa nedodáva spolu so systémom;
- používaný disk USB musí mať formát FAT32 a musí mať kapacitu minimálne 8 GB a maximálne 32 GB;
- Ak chcete uložiť systémové údaje na disk USB flash, naštartujte vozidlo a pri nahrávaní údajov nevypínajte motor;
- Počas aktualizácie nevyužívajte žiadne z funkcií multimediálneho systému.



Aktualizácie systému sa musia vykonať, keď je motor v chode. Elektrické vozidlá sa musia nabíjať alebo motor musí byť v chode (kontrolka READY svieti).



Ak chcete uložiť odtlačok systému na disk USB flash musíte:

- pripojiť svoj disk USB flash do zásuvky USB multimediálneho systému;
- v hlavnom menu vybrať menu Navigácia;
- zvoľte menu „Možnosti“;
- vyberte menu „Aktualizácia mapy“ na druhej stránke menu „Možnosti“;
- stlačte tlačidlo „Možnosti“ v spodnej časti obrazovky;
- vyberte funkciu „Aktualizácia“ obrazovky multimediálneho systému.

Tým sa nainštaluje odtlačok vášho navigačného systému na USB kľúč, ktorý slúži pre Toolbox na uloženie systému vo vašom používateľskom

profile a ktorý umožní Toolbox identifikovať dostupné aktualizácie navigačného systému.

Po skončení procesu záznamu údajov môžete kľúč USB vytiahnuť z multimediálneho systému.

Nainštalujte softvér Toolbox na svoj počítač

Nainštalujte Naviextras Toolbox na váš počítač niekoľkými kliknutiami. Aplikácia Toolbox sa dá stiahnuť na stránke výrobcu.

Prejdite na webovú lokalitu a v hornej časti obrazovky kliknite na položku „Registrácia“ v časti „Uvítanie hosťujúceho používateľa“. Po vytvorení a uložení účtu vyplňte požadované údaje (model vozidla, typ palubného multimediálneho systému atď.) a potom si stiahnite softvér.

Po stiahnutí softvéru spustíte inštaláciu.

Sledujte inštrukcie zobrazené na obrazovke.



Vyobrazenia v návode na používanie nie sú záväzné.

AKTUALIZÁCIA SYSTÉMU A MÁP

Prevzatie produktov z aplikácie Toolbox na USB kľúč



7

Pripojenie k Toolbox

Spustíte softvér Naviextras Toolbox a presvedčte sa, či je váš počítač pripojený k internetu.

Keď spustíte softvér Toolbox v počítači, vložte disk USB flash obsahujúci snímku multimediálneho systému. Po rozpoznaní disku USB flash softvérom vám systém ponúkne dve možnosti: „Login“ (Prihlásenie) a „Register“ (Registrácia).

Ak nie ste zaregistrovaní na webe Naviextras.com, môžete tak ľahko urobiť v softvéri Toolbox kliknutím na

tlačidlo „Prihlásenie“ na stránke prihlásenia. Sledujte inštrukcie zobrazené na obrazovke.

Ak to váš predplatený program povoľuje a Toolbox nájde systém v zozname podporovaných systémov, zobrazí sa uvítacia obrazovka, ktorá vám umožní pripojenie k účtu Naviextras.

Po pripojení k účtu Naviextras Toolbox a po pripojení disku USB flash k počítaču môžete získať aplikácie zdarma alebo platené aplikácie, služby a obsah výberom položiek, ktoré chcete nainštalovať do svojho multimediálneho systému z menu „Katalóg“ na lište menu vľavo na obrazovke aplikácie Toolbox.



Sťahovanie a aktivácia funkcie možnosti nebezpečných zón je v niektorých krajinách zakázané a môže byť porušením pravidiel.

Aktualizácie z aplikácie Toolbox na disk USB

Kliknite na menu „Aktualizovať“ alebo ponuku „Kúpiť obsah“ na lište menu na ľavej strane obrazovky Toolbox.

Menu aplikácií zobrazí obrazovku so všetkými dostupnými aktualizáciami. Bude obsahovať:

- položky, ktoré ste získali, ale zatiaľ nainštalovali (aktualizácia alebo dodatočné funkcie);
- bezplatné aktualizácie a dodatočné funkcie, ktoré ste pridali k inštalačnému súboru na základe katalógu;
- aktualizácie systému (ak je dostupná novšia verzia);
- aktualizácia POI len pre elektromobily (nabíjacie stanice atď.);
- špeciálne bezplatné aktualizácie.

Všetky dostupné aktualizácie sú označené podľa oblasti formou zoznamu a na planisfére.

Štandardne sú zvolené všetky prvky vzťahujúce sa na všetky regióny s ohľadom na ich inštaláciu. Ak si zvolíte dočasné vynechanie regiónu, zrušte zaškrtnutie okienka na začiatku riadku tabuľky, ktorá sa naň vzťahuje. Po skontrolovaní tabuľky kliknite na tlačidlo „Inštalovať“, nachádzajúce sa v spodnej časti obrazovky pre spustenie postupu inštalácie.

Toolbox začne sťahovať a inštalovať zvolené aktualizácie. Počkejte, prosím, kým nedostanete správu oznamujúcu skončenie operácie.

AKTUALIZÁCIA SYSTÉMU A MÁP

Poznámka: čas sťahovania aplikácie sa líši v závislosti od veľkosti aplikácie a kvality príjmu mobilnej siete.

i Toolbox vás informuje, keď zvolené prvky prekročia maximálnu kapacitu multimediálneho systému. V tomto prípade si môžete zvoliť prvky, ktoré sa budú inštalovať alebo odstrániť systém, aby sa dodržalo toto obmedzenie úložného priestoru.

Aj keď sa prvky zo systému odstránia, zostávajú ich vlastníkom a môžete ich bezplatne nainštalovať neskôr.

i Nevyťahujte kľúč USB zo systému, ani ho ne deaktivujte počas aktualizácie.



Sťahovanie a aktivácia funkcie výstrahy pred radarmi je v niektorých krajinách zakázané a môže byť porušením pravidiel.

Aktualizácia systému a mapy

Po skončení procesu inštalácie môžete USB kľúč vytiahnuť z počítača. Vložte USB kľúč do portu USB multimediálneho systému vozidla.

Poznámka:

- na aktualizáciu máp, naštartujte vozidlo a počas načítavania údajov nechajte motor naštartovaný. Keď je multimediálny systém aktívny, automaticky identifikuje aktualizácie dostupné na kľúči USB a navrhne aktualizáciu systému alebo mapy podľa aktualizácií dostupných na kľúči USB. Nevyvíňajte multimediálny systém počas inštalácie aktualizácií;
- Stiahnutie a inštalácia aktualizácie systému sú možné len vtedy, ak existuje novšia verzia;
- Funkcie poskytované multimediálnym systémom závisia od modelu a úrovne výbavy vozidla.

A



Obrazovka **A** sa zobrazí automaticky po zapojení disku USB flash;

- stlačením tlačidla **1** spustíte aktualizáciu;
- stlačením tlačidla **2** sa vrátite na predchádzajúcu obrazovku.

Keď stlačíte tlačidlo **1**, spustí sa proces aktualizácie. Počas aktualizácie systému nevykonávajte žiadne úkony.

Po skončení aktualizácie sa znovu spustí multimediálny systém so všetkými novými aktualizovanými funkciami.

Licencia

Ak chcete získať zdrojové kódy GPL, LGPL, MPL a ďalšie licencie

AKTUALIZÁCIA SYSTÉMU A MÁP

obsiahnuté v tomto produkte, navštívte príslušný web.

Okrem zdrojových kódov je možné prevziať všetky súvisiace zmluvné podmienky, vylúčenia záruk a podrobnosti o copyright.

Špecializovaná lokalita vám na e-mailovú žiadosť na disku CD-ROM poskytne aj otvorený zdrojový kód za poplatok na pokrytie nákladov na distribúciu (napríklad médií, odoslania a manipulačných nákladov).

Táto ponuka platí tri roky od dátumu nákupu produktu.

7



Multimediálny systém sa môže automaticky reštartovať počas aktualizácie. Počkajte, kým sa zobrazí obrazovka rádia.



V prípade náhodného prerušenia aktualizácie opakujte postup od začiatku.

PORUCHY ČINNOSTI

Systém

Systém		
Opis	Príčiny	Riešenia
Nič sa nezobrazuje.	Šetrič obrazovky je zapnutý.	Skontrolujte, či je šetrič obrazovky zapnutý.
	Systém je vypnutý	Teplota vo vozidle je príliš nízka alebo príliš vysoká.
	Vozidlo je vypnuté.	Reštartujte vozidlo.
Nič nepočuť.	Hlasitosť menu je na minime alebo je aktivovaná „nemá“ funkcia.	Zvýšte hlasitosť alebo vypnite „nemú“ funkciu.
	Zvolený zdroj systému nie je správny.	Skontrolujte zvolený zdroj systému a uistite sa, že výstupný zdroj je multimediálny systém.
Nijaký zvuk nevychádza z ľavého, pravého, predného alebo zadného reproduktora.	Parametre balance alebo fader sú nesprávne.	Nastavte zvuk balance alebo fader správne.
Zobrazený čas nie je správny.	Čas je nastavený na možnosť „Auto“ a systém už neprijíma signál GPS.	V prípade funkcie „Navigácia“: premiestnite vozidlo, až kým nebudete prijímať signál GPS.
		Bez „Navigácie“ → 78.
Navigačný systém sa nespustí správne alebo nereaguje.	Multimediálny systém počas používania zmrzol.	Reštartujte multimediálny systém stlačením tlačidla zapnúť/vypnúť (kým sa obrazovka nevypne).

7

PORUCHY ČINNOSTI

Navigácia

Navigácia		
Opis	Príčiny	Riešenia
Nič nepočuť.	Hlasitosť menu „NAV“ je stlmená alebo nastavená na minimum.	Zrušenie stlmenia alebo zvýšenie hlasitosti („Možnosti“ v ponuke „NAV“). Hlasitosť v režime GPS je možné nastaviť počas hlasu z navádzania.
Poloha vozidla na obrazovke nezodpovedá jeho skutočnému umiestneniu.	Zlá lokalizácia vozidla spôsobená príjmom GPS.	Premiestnite vozidlo, až kým nezískate dobrý príjem signálov GPS.
	Verzia mapy je zastaraná.	Aktualizujte mapu.
Údaje zobrazené na obrazovke nezodpovedajú skutočnosti.	Verzia systému je zastaraná.	Získajte poslednú verziu systému.
Niektoré rubriky v menu nie sú k dispozícii.	V závislosti od prebiehajúceho príkazu nie sú niektoré rubriky k dispozícii.	
Hlasový sprievodca nie je k dispozícii.	Navigačný systém neberie do úvahy križovatky. Hlasový sprievodca je vypnutý.	Zvýšte hlasitosť. Skontrolujte, či je hlasový sprievodca zapnutý.
Hlasový sprievodca nezodpovedá skutočnosti.	Hlasový sprievodca sa môže meniť v závislosti od prostredia.	Jazdite podľa skutočných podmienok.
Navrhovaná trasa sa nezačína alebo nekončí miestom určenia.	Systém nerozpoznal cieľ.	Zadajte cestu v blízkosti požadovaného cieľa.

PORUCHY ČINNOSTI

Telefón

Telefón		
Opis	Príčiny	Riešenia
Nepočuť nijaký zvuk, ani zvonenie.	Mobil nie je dobíť alebo zapojený v systéme. Hlasitosť menu je na minime alebo je aktivovaná „nemá“ funkcia.	Skontrolujte, či je mobilný telefón zapnutý alebo pripojený k systému. Zvýšte hlasitosť zvonenia alebo vypnite nemú funkciu. Skontrolujte zvolený zdroj systému a uistite sa, že výstupný zdroj je multimediálny systém.
Nemožno volať.	Mobil nie je dobíť alebo zapojený v systéme. Blokovanie klávesnice telefónu je zapnuté.	Skontrolujte, či je mobilný telefón zapnutý alebo pripojený k systému. Odblokujte klávesnicu telefónu.
	Počas prevádzky sa vysunie niekoľko zvukových médií.	Reštartujte multimediálny systém stlačením a podržaním tlačidla zap./vyp. (kým sa obrazovka nevypne).
Proces párovania Bluetooth.	Funkcie telefónu sú čiastočne alebo úplne nekompatibilné s navigačným systémom.	Pre viac informácií o zozname kompatibilných zariadení, prosím, kontaktujte svojho zástupcu Renault.

PORUCHY ČINNOSTI

Médiá;

Médiá;		
Opis	Príčiny	Riešenia
Nič nepočuť.	Hlasitosť menu je na minime alebo je aktivovaná „nemá“ funkcia.	Zvýšte hlasitosť alebo vypnite „nemú“ funkciu.
	Zdroj zvuku nie je zapnutý alebo pripojený k systému.	Skontrolujte zvolený zdroj systému a uistite sa, že výstupný zdroj je multimediálny systém.
Multimediálny systém nerozpozná žiadny externý zdroj zvuku (prehrávač MP3, prenosný audiohrávač, USB kľúč ani telefón atď.).	Počas prevádzky sa vysunie niekoľko zvukových médií.	Reštartujte multimediálny systém stlačením a podržaním tlačidla zap./vyp. (kým sa obrazovka nevyypne).
Služba Android Auto™/CarPlay™ sa nespustí v multimediálnom systéme.	Služba Android Auto™/CarPlay™ nie je správne nakonfigurovaná v smartfóne.	Informácie o konfigurácii nájdete na webovej lokalite výrobcu smartfónu.
	Kábel USB nie je kompatibilný s požiadavkami na prenos údajov.	Použite kábel USB odporúčaný výrobcom telefónu, aby sa zaistilo správne fungovanie aplikácie.
Porucha funkcie zdroja zvuku (funkcia hlasového rozpoznávania nie je povolená v rámci služby SIRI/CarPlay™/Android Auto™, MP3 prehrávač, prenosný audiohrávač alebo telefón atď.).	Počas prevádzky už multimediálny systém nerozpozná zdroj zvuku.	Reštartujte multimediálny systém stlačením a podržaním tlačidla zap./vyp. (kým sa obrazovka nevyypne).

PORUCHY ČINNOSTI

Médiá;		
Opis	Príčiny	Riešenia
Prevádzková porucha služby Android Auto™/CarPlay™.	Váš smartfón už nie je kompatibilný po aktualizácii aplikácie Android Auto™/CarPlay™.	Prejdite späť na predchádzajúcu verziu alebo si pozrite nastavenia služby Android Auto™/CarPlay™ určené pre značku vášho smartfónu.
Prevádzková porucha s aplikáciami na sledovanie polohy.	Sieť nie je k dispozícii. Sledovanie polohy nemáte vo svojom smartfóne zapnuté.	Vyhľadajte miesto so silným signálom. Aktivujte funkciu sledovania polohy vo svojom telefóne.

ABECEDNÝ REGISTER

A

Adresár, 42
Aktualizácia systému, 80
Android Auto™ , CarPlay™, 64
autorádio, 7, 47
AUX, 44

B

Bluetooth®, 54
Bod záujmu, 21, 31, 41

C

Cieľ, 21, 42
Cúvacia kamera, 68

D

Dopravné informácie, 4, 21

F

Funkcie, 4

G

GPS : prijímanie, 34

H

Hlasitosť, 7, 20
Hlasitosť komunikácie, 20

Hlasové ovládanie, 61
Hlasové rozpoznávanie, 7, 61

I

Informácie o pohone 4 x 4, 77

J

Jack zásuvka, 7, 44
jednotka USB, 80

K

Kamera so snímaním z viacerých uhlov, 71
Kartografické symboly, 31

M

Mapa: nastavenia, 41
Mapa: zobrazenie, 7, 41
Médiá:, 7
Menu, 7
Menu cieľa, 21
MP3, 44
Multimediálna obrazovka, 7

N

Nastavenia, 7, 27, 78
Nastavenia: zvuk, 53
Nastavenia navigácie: nastavenia trasy, 21
Nastavenia zvuku: nastavenia zvuku, 7

ABECEDNÝ REGISTER

Navádzanie: hlas, [7](#), [35](#)

Navádzanie: mapa, [35](#)

O

Obrazovka: nastavenia, [41](#)

Obrazovka: navigačná obrazovka, [35](#)

Obrazovka: navigačný displej, [35](#)

Obrazovka: šetrič obrazovky, [7](#), [17](#)

Ovládanie, [7](#)

P

Panely a ovládacie prvky na volante, [7](#)

Párovanie telefónu, [54](#)

Podrobná trasa, [21](#)

POI, [21](#), [31](#), [41](#)

Poloha vozidla, [31](#)

Poruchy činnosti, [85](#)

Pridať obľúbené, [21](#)

Prídavný zdroj, [44](#)

Prijat' hovor, [7](#)

R

Rozhlasová stanica, [47](#)

S

Špeciálna destinácia: adresa v obľúbených položkách, [21](#)

Štartovanie motora na diaľku, [4](#)

U

Ukončenie hovoru, [7](#)

USB, [34](#), [80](#)

USB: USB port, [34](#)

USB zásuvka, [7](#), [44](#), [80](#)

V

Vlnové pásmo, [47](#)

Vybrať: skladbu, [44](#)

Vypnutie, [17](#)

Vypnutie zvuku, [20](#)

Z

Zapnutie, [17](#)

Zdroj: zvuku, [7](#)



999108577V

ME

Réf 999108577V / Edition CES/HUN/SLK
NW 1332-9 – 07/2024

