

A decorative graphic element is located on the left side of the page. It is a light grey, semi-transparent shape that resembles a stylized arrow or a partial hexagon pointing to the right. It has a white, irregularly shaped cutout on its left side.

MEDIA-NAV EVOLUTION

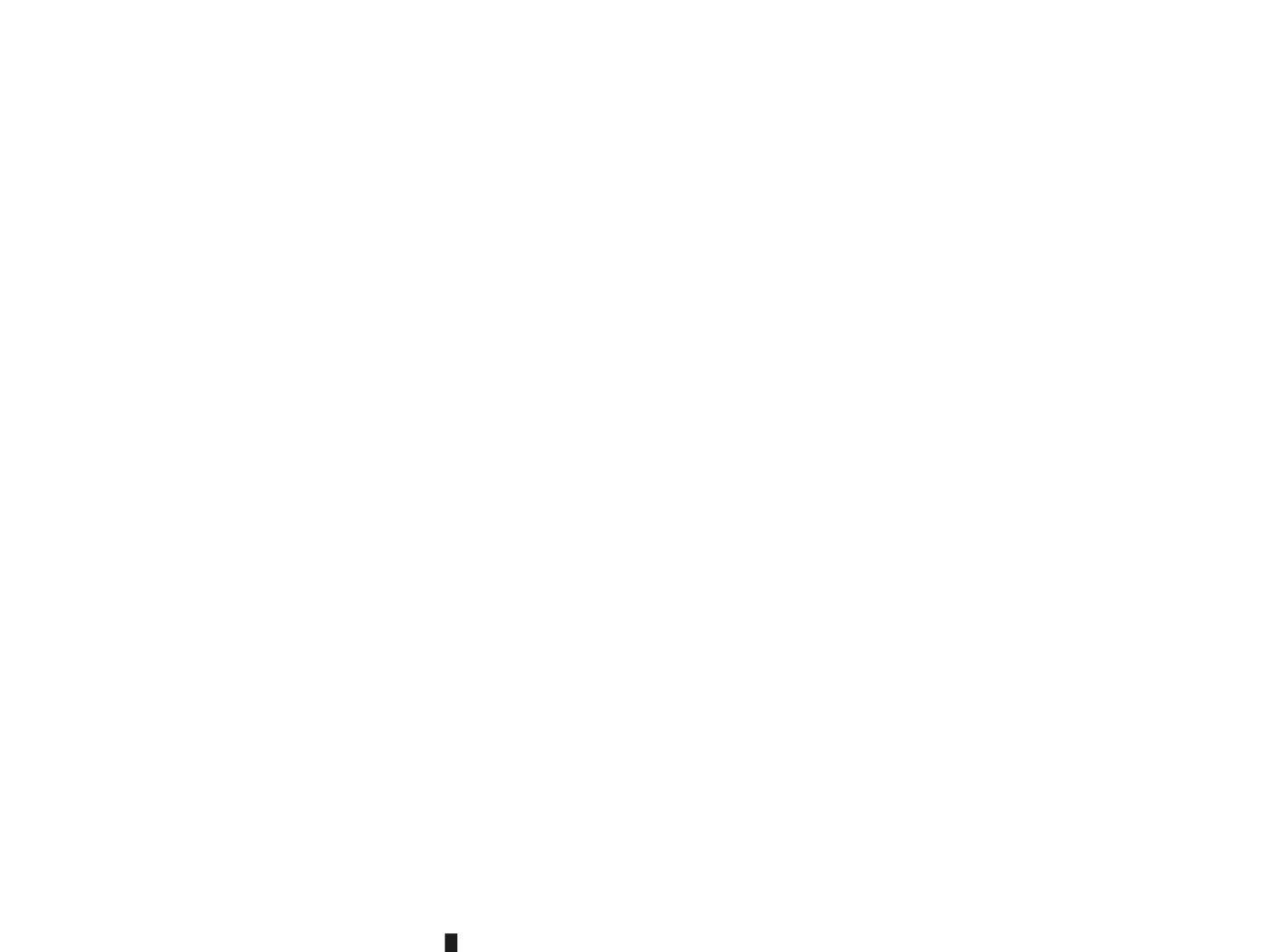

Användningsföreskrifter

Av säkerhetsskäl och för att undvika materialskador är det viktigt att följa nedanstående försiktighetsåtgärder vid användning av systemet. Respektera de lagar och förordningar som gäller i det land där du befinner dig.



Försiktighetsåtgärder vid hanteringen av systemet

- Hantera reglagen (på frontpanelen eller på ratten) och titta på informationen i teckenfönstret när det är lämpligt beroende på trafiksituationen.
- Ställ in volymen på ett läge där du fortfarande hör de omgivande ljuden.

Försiktighetsåtgärder för navigeringssystemet

- Om navigeringssystemet används ersätter det på inget sätt förarens ansvar eller uppmärksamhet när bilen körs.
- Beroende på geografiska zoner kan "kartan" sakna information om nya vägsträckor eller vägdragningar. Var uppmärksam. Vägtrafikförordningen och trafikskyltarna gäller alltid före anvisningarna från navigeringssystemet.

Materiella försiktighetsåtgärder

- Undvik att demontera eller ändra systemet, det kan uppstå materialskador och du kan bränna dig.
- Vid funktionsstörningar och demontering, kontakta en representant för tillverkaren.
- Stoppa inte in främmande föremål i läsaren.
- Använd inte produkter som innehåller alkohol och/eller spruta inte vätska på området.

Försiktighetsåtgärder för telefonen

- Det finns lagar som reglerar användningen av telefon i bilen. Det är inte tillåtet att använda handsfree-telefoner under alla körförhållanden: alla förare måste ha kontroll över sin körning.
- Att använda telefonen samtidigt som man kör innebär att uppmärksamheten avleds och det medför en betydande risk. Det gäller alla användningsmoment (nummerslagning, samtal, sökning efter en post i registret etc.).



Beskrivningen av de versioner som omnämns i denna instruktionsbok har upprättats med utgångspunkt från de specifikationer som gällde vid bokens tillkomst. **I manualen ingår alla de befintliga funktionerna i de modeller som beskrivs. Om de finns i just din bil beror på utrustning, tillval och försäljningsland. Likaså kan vissa funktioner som eventuellt kommer till under innevarande modellår vara beskrivna i denna instruktionsbok. Innehållet i de skärmbilder som visas i instruktionsboken kan variera.**

Beroende på telefonmärke och modell kan vissa handsfree-funktioner vara delvis eller helt inkompatibla med bilens multimediasystem.

Rådfråga en märkesrepresentant om du vill ha ytterligare information.

INNEHÅLL

Allmän information	4	4x4-info	75
Allmän beskrivning	4	Inställningar	76
Presentation av reglagen	7	Systeminställningar	76
Start, stopp	17	Uppdatera systemet och kartor	78
Funktion och användning	18	Funktionsstörning	83
Ljudvolym	20		
Navigering	21		
Ange en destination	21		
Navigeringsreglage	27		
Läsa en karta	31		
Navigeringssystemet	34		
Guidning	35		
Kartreglage	41		
Hantera favoriter	42		
Ljud/multimedia	44		
Externa ljudkällor	44		
Lyssna på radion	47		
Video	51		
Justera ljudet	53		
Telefon	54		
Para ihop och ansluta en telefon	54		
Hantering av samtal	58		
Använda röstigenkänningen	61		
Appar	64		
Android Auto™, CarPlay™	64		
Bil	67		
ECO körning	67		
Backkamera	68		
Multivvykamera	71		
Fjärrstart av motorn	72		

ALLMÄN BESKRIVNING

1

presentation

Bilens multimediasystem är utrustat med följande funktioner:

- radioRDS;
- radioDAB;
- ett urval av externa ljudkällor,
- telefonens handsfree,
- Röstigenkänning.
- navigeringsassistans
- Trafikinformation
- Information om områden som kräver utökad uppmärksamhet.
- Parkeringsassistans (backkamera eller multivvykamera).
- Programmering av fjärrstart av motorn,
- Information om lutningen av bilen (4x4-information),
- Information om din körstil och råd vid körning för att du ska kunna optimera din bränsleförbrukning.

Radiofunktion

Multimediasystemet kan användas för att lyssna på FM- (frekvensmodulering), DAB- (digital radiosändning) och AM-radiokanaler (amplitudmodulering).

DAB-systemet ger alltid bättre ljudåtergivning och åtkomst till textinformation om aktuellt program osv.

RDS-systemet visar namnet på vissa stationer eller meddelanden som skickas av FM-radiostationerna:

- allmän trafikinformation (TA),
- nödmeddelande(n).

Extern ljudfunktion,

Du kan lyssna på din bärbara ljudenhet direkt via bilens högtalare. Det finns flera möjligheter för att ansluta den bärbara ljudenheten beroende på vilken typ det är:

- 3,5 millimeters Jack-uttag.
- ljud-USB,
- Bluetooth®-anslutning.

Närmare information om vilka apparater som är kompatibla kan du få från en märkesrepresentant eller på konstruktörens webbplats, om en sådan finns.

Funktion för handsfreetelefoni

Systemet för handsfree-telefoni via Bluetooth® garanterar följande funktioner vilket hindrar dig från att ändra telefoninställningarna:

- ringa/ ta emot/avvisa ett samtal;
- se telefonens kontaktlista,
- se samtalshistoriken i systemet;
- ringa nödnummer.

Kompatibilitet med telefoner

Vissa telefoner är inte kompatibla med handsfree-systemet och går inte att använda med alla funktioner som ingår eller håller inte optimal akustisk kvalitet.

Närmare information om vilka telefoner som är kompatibla kan du få från en märkesrepresentant eller på konstruktörens webbplats, om en sådan finns.



Syftet med systemet för handsfree-telefoni är endast att förenkla kommunikationen och

minska riskerna. Riskerna elimineras inte helt och hållet. Respektera de lagar och förordningar som gäller i det land där du befinner dig.

Funktion för fjärrstart av motorn

När den här funktionen är installerad kan du programmera fjärrstart av motorn för att värma upp eller ventilera kupén upp till 24 timmar innan du ska använda bilen.

ALLMÅN BESKRIVNING

ECO körning

(tillgängligheten beror på utrustningsnivån)

Menyn "Köra Eco" visar ett helhetsresultat som speglar ditt körsätt i realtid.

Navigeringsassistans

Navigeringssystemet bestämmer automatiskt bilens geografiska position genom att ta emot GPS-signaler.

Systemet föreslår en resplan till ditt valda mål med hjälp av vägkartan: Slutligen visas den väg du ska köra, steg för steg, med hjälp av skärmen och röstmeddelandena.

-trafikinformation

Med den här funktionen får du tillgång till trafikinformation i realtid.

Trafiksäkerhetsvarningar eller varningspunkter

Med den här tjänsten kan du ta emot larm i realtid, som larm om överskridande av hastighet eller zoner med trafiksäkerhetsvarningar.

Visningar

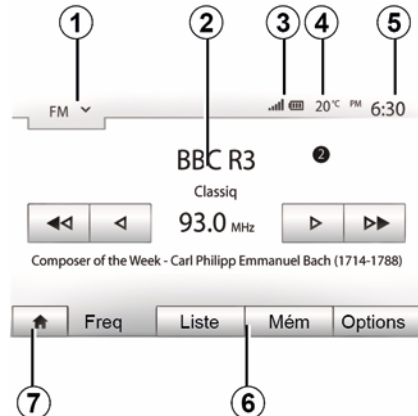

Displaymeny

1. Menyval.

Visar det valda läget. När du vidrör området för vald meny visas en rullgardinsmeny.

2. Innehåll för menyn.

Visar innehållet i menyn med relaterad information.

3. Område för information om telefonsystemet.

Om Bluetooth® systemet är aktiverat visas mottagnings- och batterinivån för den anslutna enheten.

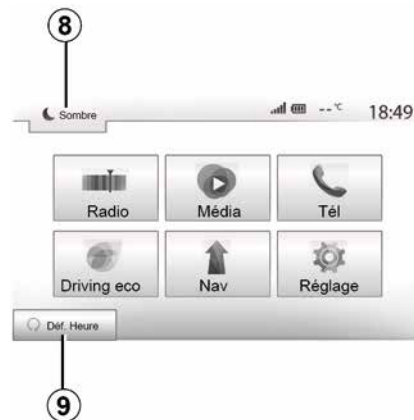

4. Yttertemperatur.

5. Klocka.

6. Menyområde:

- Visa undermenyn för menyvalet;
- Den valda menyn visas markerad.

7. Startsidan eller tillbaka till navigeringen.

Beroende på menyval, visar detta område följande:

- Start-knappen: tillbaka till startmenyn.
- Tillbaka-knappen: tillbaka till föregående skärm.
- Flagg-knappen: tillbaka till navigeringsskärmen.

ALLMÄN BESKRIVNING

1



8. Standby-läge och visning av klocka.

9. Valzon för fjärrstart av motorn.

Navigeringskärmen

Tillgängligheten varierar beroende på land och/eller gällande bestämmelser.

10. Kartläge (2D/3D och 2D Nord).

11. Namn på nästa gata på din resväg.

12. Aktuell ljudinformation.

13. Alternativ för reglering av resplan och karta.

14. Röststyrning ON/ OFF.

15. Trafikinformation.

PRESENTATION AV REGLAGEN

Systempaneler

Gör skärmval genom att trycka på önskat val på skärmen.

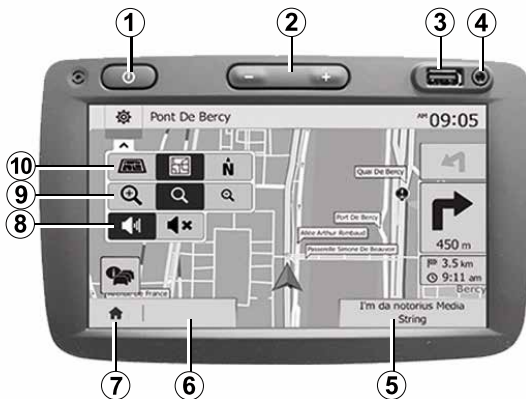

PRESENTATION AV REGLAGEN

1

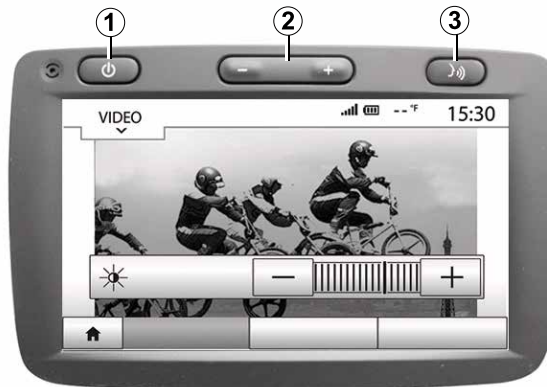

PRESENTATION AV REGLAGEN

Systempaneler

Gör skärmval genom att trycka på önskat val på skärmen.

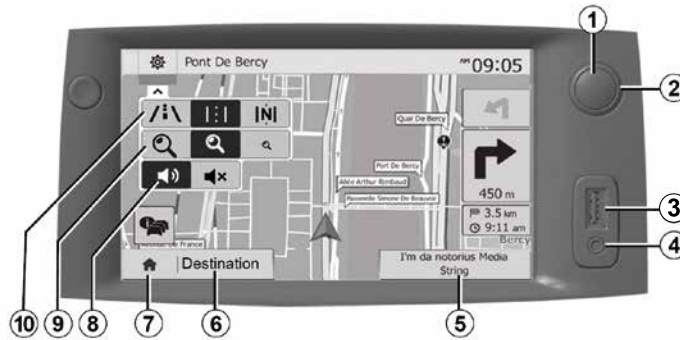

PRESENTATION AV REGLAGEN

1

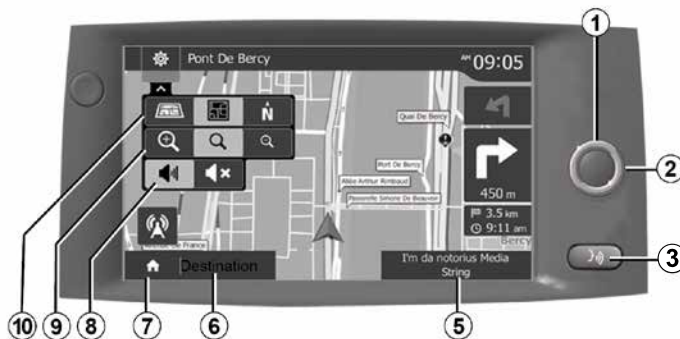

PRESENTATION AV REGLAGEN

Reglage under ratten

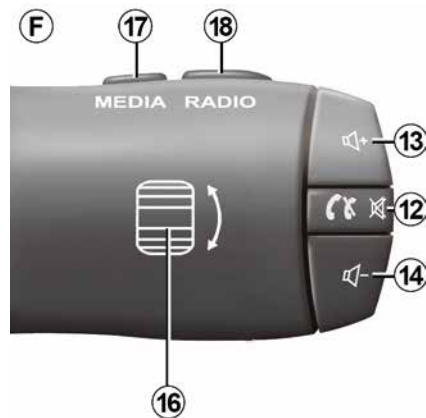
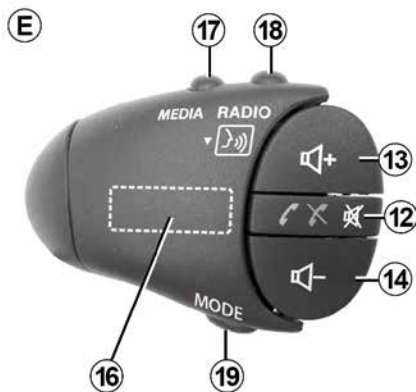
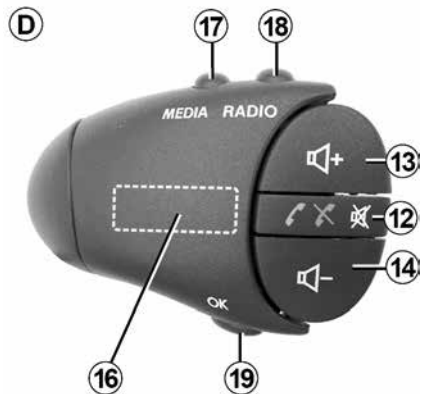
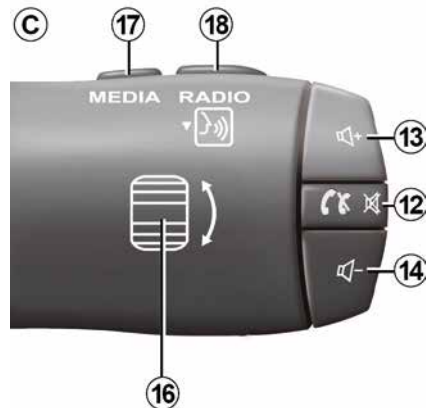
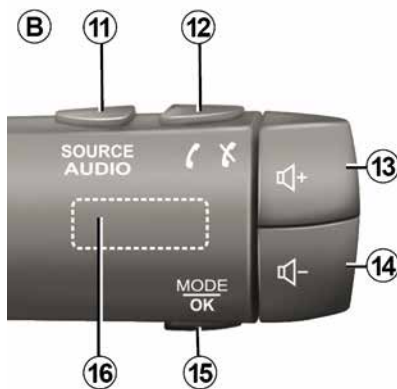
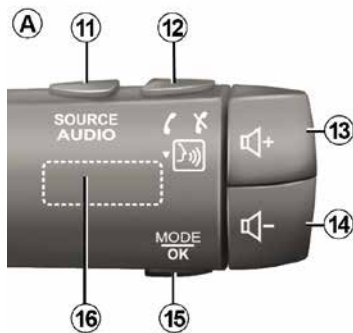

PRESENTATION AV REGLAGEN

1

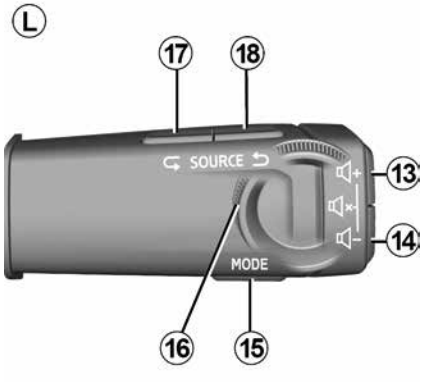
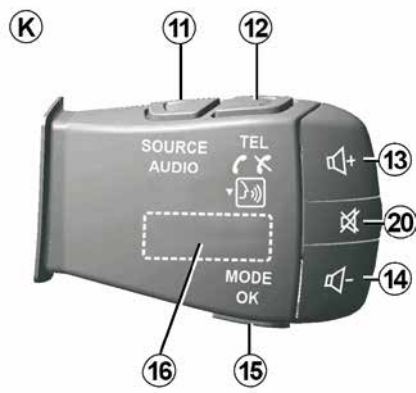
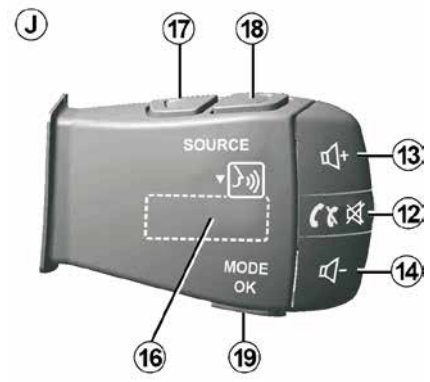
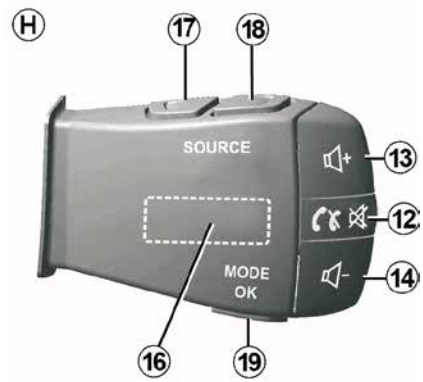
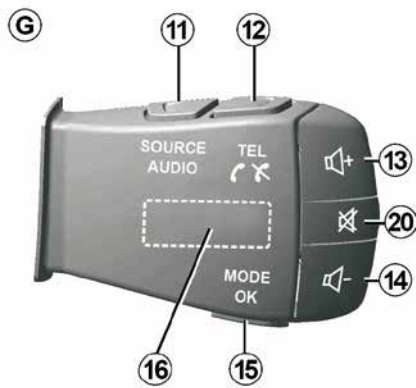

Reglage under ratten

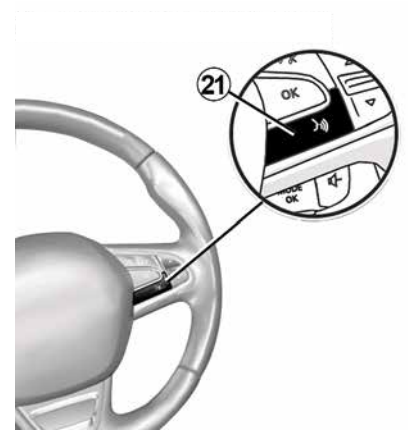

PRESENTATION AV REGLAGEN

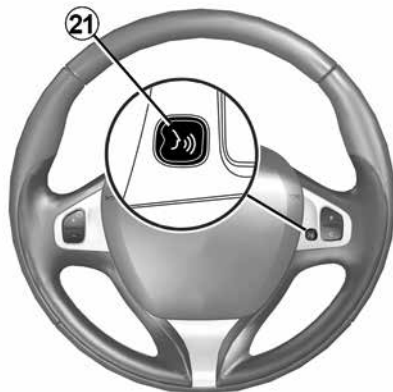

PRESENTATION AV REGLAGEN

1

Funktioner

	Funktion
1	Kort tryckning: Standby-skärm På / Av. Lång tryckning: Starta om systemet.
2, 13, 14	Reglera volymen.
3	USB-anslutning, eller aktivera / inaktivera din smartphones röstigenkänning, om telefonen är ansluten till multimediasystemet (beroende på utrustning).
4	3,5 millimeters Jack-uttag.
5	Går till det mediet som spelas (FM/AM/DAB/USB/Bluetooth®/AUX).
6	Komma åt menyn "Navigation".
7	Komma åt menyn "Start".
	Telefon eller externa källor: lämna aktuell skärm för att gå tillbaka till navigeringsskärmen (pågående) eller till föregående skärm.
8	Aktivera/avaktivera röstguidningen.
9	Ändra zoom för visningen av kartan.
10	Ändra läge för visningen av kartan (2D/3D/2D Nord).
11	Välj ljudkälla (FM/AM/DAB/USB/Bluetooth®/AUX).

PRESENTATION AV REGLAGEN

1

	Funktion
12	<p>Ta emot ett samtal:</p> <ul style="list-style-type: none">– Tryck kort: för att besvara ett samtal;– Lång tryckning: avvisa samtal. <p>Kort tryckning under ett samtal: Avslutar samtalet.</p> <p>När du lyssnar på en ljudkälla: Stäng av eller sätt på ljudet "MUTE" (endast för reglagen C, D, E, F, H och J).</p> <p>Kort tryckning: Gå till menyn "Tel." (endast för reglagen A, B, G och K).</p> <p>Lång tryckning: Aktivera / inaktivera din smarttelefons röststyrning (endast för reglagen A och K).</p>
13	Höja volymen på den ljudkälla du lyssnar på.
14	Sänka volymen på den ljudkälla du lyssnar på.
13+14	"STÄNG AV / SLÅ PÅ" ljudet (enbart för reglagen A , B och L).
15, 19	<p>Radio: Ändra radiostationsläget ("Frekvens", "Lista", "Förinställning").</p> <p>USB/bärbar digital ljudspelare: byt uppspelningsläge för det mediet som spelas ("Main" eller "Lista").</p>
16	<p>Bakre ratten:</p> <ul style="list-style-type: none">– Radio: byt radioläge (frekvens, lista eller förinställning).– Media: gå ett spår framåt/bakåt. <p>Kort tryckning: Bekräfta en åtgärd (endast för reglage C).</p>
17	Ändrar media (CD/ USB/ AUX).

PRESENTATION AV REGLAGEN

1

	Funktion
18	Kort tryckning: Byt radioläge (FM/AM / DAB). Lång tryckning: Aktivera / inaktivera din smarttelefons röststyrning (endast för reglagen C , E och J).
20	Stänga av/slå på radions ljud. Pausa/spela ljudspåret. Avbryta röststyrningen.
21	Aktiverar/inaktivera röststyrningen på din smarttelefon om den är ansluten till multimediasystemet.

START, STOPP

Aktivering



Multimediasystemet startar automatiskt när du slår på tändningen. I andra fall, tryck på **A**-knappen för att starta multimediasystemet.

Med tändningen avslagen kan du använda systemet i tjuo minuter. Tryck på knappen **A** för att slå på multimediasystemet i ytterligare tjuo minuter.



Av säkerhetsskäl kommer multimediasystemet inte att starta, eller stängas av automatiskt, om temperaturen är för låg eller för hög i bilen. Vänta i några minuter tills temperaturen går tillbaka till en temperatur i vilken multimediasystemet fungerar korrekt.

Avstängning



Det kan ta några minuter för multimediasystemet att uppdateras och inaktiveras efter att tändningen

slås av, beroende på vilken app som används.

Tryck och håll in **A**-knappen (tills en svart skärm visas) för att starta om multimediasystemet.

Standby-lägeskärm



Skärmens standby-läge används för att släcka skärmen.

I det här läget fungerar inte radion eller guidningssystemet.

Standby-lägeskärmen visar tiden och ytttemperaturen.

Tryck kort på knappen **A** för att aktivera/avaktivera standby-skärmen.

1 Multimediaskärm 1



Tryck kort:

- Val av objekt.
 - Objektkörning (skärmen för mediauppspelning).
- I menyn "Media", "Play", tryck på knappen framåt för att gå vidare till nästa rubrik.



Tryck och håll inne knappen:

- sparar en post (till exempel en radiostation).

I menyn "Radio", "Frekvens", tryck och håll ned den förprogrammerade siffran för att spara den aktuella radiostationen.

- Snabbvisning.

Med långa tryckningar på knappen för visning nedåt startar en visning (per sida).

- Snabbspolning framåt/bakåt (skärmen för medieläsning).

I menyn "Media", "Play", tryck och håll knappen "Snabbspolning framåt / bakåt" för att spola framåt / bakåt i det spår som spelas.

Tillbaka till föregående meny "Välkommen".

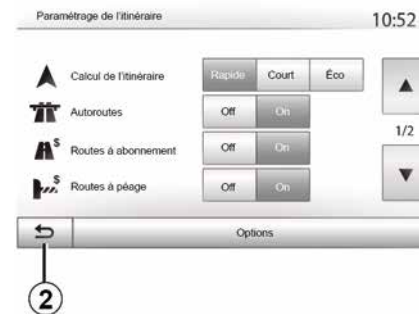

Systemet går direkt till menyn "Välkommen" om du trycker och håller ned **2** eller kort trycker på **3**, oavsett var i systemet du befinner dig.

FUNKTION OCH ANVÄNDNING

Ljud: Använda reglagen under ratten

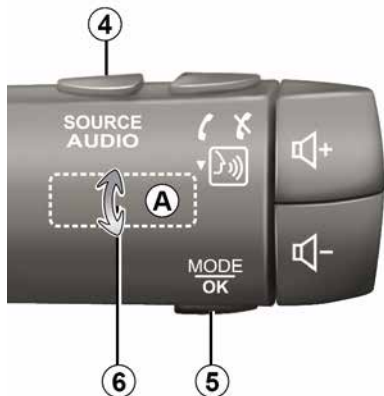

Tryck på knappen **5** för att byta läge för sökning efter radiostation.

Vrid på ratten **6** för att ändra station (rörelse **A**).

Tryck på **4** för att ändra ljudkälla (USB, AUX, AM, FM, DAB och Bluetooth®).

Använd den alfanumeriska knappsatsen

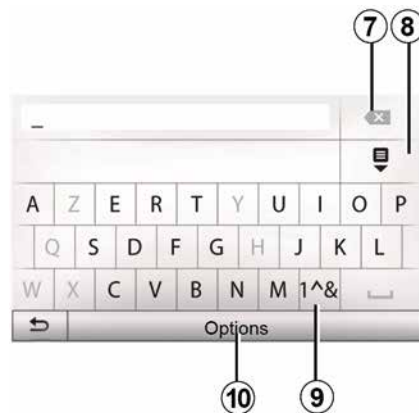

Under inmatningen av en rubrik med hjälp av den alfanumeriska knappsatsen, väljer du varje bokstav med hjälp av knappsatsen.

Under inmatningen av en bokstav, minskar systemet briljansen på vissa

bokstäver för att underlätta operationen.

Tryck på **7** för att radera senast inmatat tecken.

Tryck på **8** för att visa listan med resultat.

Tryck på **9** för att använda siffror eller symboler.

Tryck på **10** för att ändra inställningarna för knappsatsen.

LJUDVOLYM

1

Ljudvolym

Justera ljudvolymen för att lyssna på olika meddelanden, signaler och telefonkommunikation:

- genom att vrida eller trycka på knappen **1** på multimediasytemets frontpanel,
- genom att trycka på **13** eller **14** på reglaget under ratten.

För att justera funktionen → **53**.

Den radiokälla som du lyssnar på avbryts vid mottagande av trafikinformation "TA", nyheter eller varningsmeddelanden.

Obs! Volymen som har ställts in vid uppspelning sparas inte till nästa omstart av systemet.



Ställ in volymen på ett läge där du fortfarande hör de omgivande ljuden.

Avstängning av ljudet

För att stänga av ljudet, tryck på knappen **21** på ratten eller knappen **3** på multimediapanelen (beroende på utrustning) eller på ratten **12** (endast för reglagen **C, D, E, F, H** och **J**)

eller tryck samtidigt på knapparna **13** och **14** på ratten (endast för reglagen **A, B** och **L**).

Ikonen "MUTE" visas högst upp på skärmen för att ange att ljudet är avstängt.

För att återuppta den senaste ljudkällan trycker du kort på knappen **21** på ratten eller knappen **3** på multimediapanelen (beroende på utrustning) eller på ratten **12** (endast för reglagen **C, D, E, F, H** och **J**) eller tryck samtidigt på knapparna **13** och **14** på ratten (endast för reglagen **A, B** och **L**).

Den här funktionen avaktiveras automatiskt om du rör volymreglaget, och när det sänds trafikinformation eller nyhetsrapporter.

Anpassning av ljudvolymen i förhållande till hastigheten

När den här funktionen är aktiverad ändras ljudvolymen och navigationen efter bilens hastighet.

För att aktivera och justera funktionen → **53**.

ANGE EN DESTINATION

Menyn "Destination"

Tryck på "Välkommen", "NAV", "Destination" för att öppna destinationsmenyn.

Destinationsmenyn föreslår olika metoder för att ange en destination:

- Ange en adress (komplett eller delvis).
- Välj en adress bland "Intressepunkter".
- Välj en destination bland tidigare destinationer.
- Välj en adress bland favoritdestinationer.
- Välj en destination på kartan.
- Välj en latitud och en longitud.

Mata in en adress

För att ange en adress, tryck på **1**.

Under den här rubriken kan du ange hela eller delar av den fullständiga adressen: land, stad, gata och gatunummer.

ANM.: endast adresser som systemet känner igen i den digitala kartan kan anges.

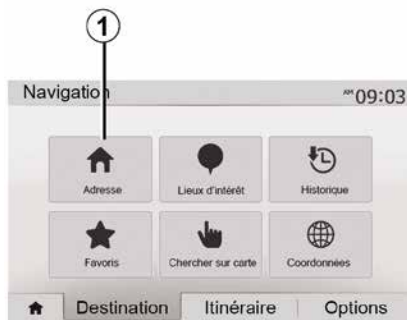

Under den första användningen:

- tryck på "Land".
- ange namnet på önskat land med hjälp av knappsatsen.

Under inmatningen av adressen tar systemet bort brylljansen på vissa bokstäver för att underlätta inmatningen.

Systemet kan föreslå flera listor över länder om du trycker på **2**. Välj önskat land i listorna.

Gör samma sak för "Stad/förort", "Gata", "Sidogata" och "Husnummer".



OBS!

- "Sidogata" och "Husnummer" kan aktiveras när du har valt "Gata".
- Du behöver inte ange typen av väg (gata, aveny, boulevard osv.) när du matar in en gata.
- systemet sparar de senast inmatade adresserna i minnet. Efter att du angett en destination efter adress, kommer föregående adress att anges nästa gång.

ANGE EN DESTINATION

Välja intressepunkter (POI)

2

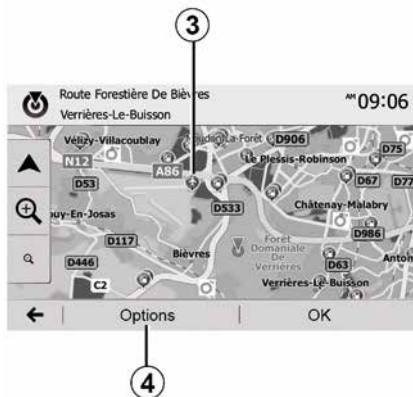

Du kan välja din destination från intressepunkterna.

Du kan hitta en plats på olika sätt:

- med snabbsökningsfunktionen kan du snabbt hitta en plats i närheten med dess namn,
- med den förbestämda sökningsfunktionen kan du enkelt hitta typer av platser som du ofta sökt med några tryck på skärmen,
- Du kan söka en plats efter kategori.

Snabbsökning efter intressepunkter

Snabbsökningsfunktionen gör att du snabbt kan hitta en intressepunkt.

Tryck på en plats på kartan för att söka intressepunkterna. Beroende på din

position, visas en eller flera punkter **3** på skärmen.

Tryck på **4** och sedan på "Intressepunkter runt markör" för att visa listan över intressepunkterna med namn och avstånd från den valda platsen.

Sök efter intressepunkter med hjälp av förinställda kategorier

Den förprogrammerade sökfunktionen gör att du snabbt kan hitta de typer av platser som oftast valts.

Tryck på "Välkommen", "NAV", "Destination", "Intressepunkter" för att komma åt de förprogrammerade kategorierna.



Kategorier (bensinstation, laddningsstation, parkeringsplats och restaurang)

- Om det finns en aktiv resväg utförs en sökning efter intressepunkterna "Bensinstation", "Laddningsstation" och "Restaurang" längs resvägen. En sökning efter intressepunkten "Parkering" utförs runt destinationen.
- Om det inte finns någon aktiv rutt (ingen destination vald) söks dessa punkter runt den aktuella positionen.
- Om den aktuella positionen inte är tillgänglig längre (ingen GPS-signal) söks de här punkterna runt den sist kända positionen.



Sök efter intressepunkter efter kategori

ANGE EN DESTINATION

Du kan söka efter intressepunkter efter kategori eller underkategori.

Tryck på "Välkommen", "NAV", "Destination", "Intressepunkter", "Anpassad sökning".

Välj det område som du vill söka efter platsen i:

– Tryck på "I en stad" för att söka efter en plats i en vald stad / område (listan över resultat kommer att sorteras efter avståndet till centrum i den valda staden).

– Tryck på "Längs ruten" för att söka längs den aktiva resvägen och inte runt en viss punkt. Det är bra om du vill köra en etapp med endast en minimal omväg, t.ex. om du söker nästa tankstation, laddningsstation eller restaurang i närheten (listan över resultaten klassificeras beroende på omvägens längd).

– Tryck på "Runt min plats" för att söka runt din aktuella position eller runt den senast kända positionen om den aktuella inte är tillgänglig (listan över resultaten sorteras efter avståndet till den här positionen).

– Tryck på "Nära destinationen" för att söka efter en plats nära den aktiva resvägens destination (listan över resultaten sorteras efter avståndet till destinationen).

Välj en destination bland de föregående destinationerna

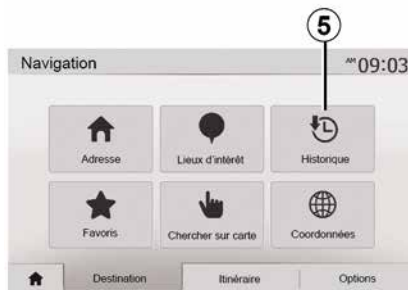

Tryck på **5** för att hitta en destination som du definierat tidigare.

Välj en adress i favoritdestinationerna

Du kan hitta en destination bland dina favoritdestinationer. Om du vill använda den här funktionen på ett effektivare sätt rekommenderar vi att du sparar destinationerna som du ofta åker till redan från början.

Spara först och främst favoritdestinationerna genom att söka på adressen → 42.

Tryck på "Välkommen", "NAV", "Destination", "Favoriter" för att visa listan med favoritdestinationer.

Välj en destination på kartan

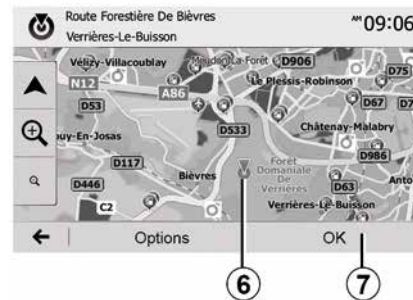

Använd den här funktionen för att söka efter en destination via kartan:

– Tryck på "Välkommen", "NAV", "Destination", "Sök på kartan" för att välja destination på kartan.

– tryck sedan på platsen på kartan som du vill välja som destination. Punkten **6** visas.

– Tryck på "**7**" för att bekräfta.

ANGE EN DESTINATION

Mata in destinationens koordinater.

2

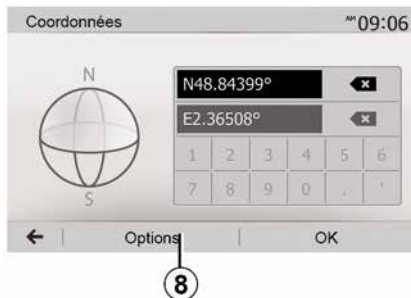

Det gör att du kan söka en destination genom att mata in koordinaterna.

Tryck på "Välkommen", "NAV", "Destination", "Koordinater".

Du kan ange latitud- och longitudvärden i något av följande format: decimalgrader; grader och decimalminuter; eller grader, minuter och decimalsekunder.

Tryck på **8** och sedan på UTM för att mata in koordinaterna i UTM-format.

Sortera listan



Sökresultaten för en destination efter intressepunkt, historik och favoriter kan sorteras efter namn och avstånd. Om det finns en aktiv resväg kan resultaten sorteras efter omväg. Tryck på **9** för att visa dem på kartan.

Hitta en destination efter namnet

Om du väljer en destination efter intressepunkt, historik och favoriter, kan du söka destinationen i listan med namnet. Tryck på "Sök" och ange namnet med hjälp av knappsatsen.

Godkänn destinationen



Flera val är möjliga på skärmen innan du bekräftar en destination:

- « OK » ;
- « Alternativ ».

En nedräkning på 10 sekunder startar. Om du inte utför någon åtgärd under denna tid, startar guidningen automatiskt.

« OK »

– Om det inte finns en aktiv resväg (ingen destination har valts), tryck på **10** för att bekräfta destinationen som en ny resväg.

ANGE EN DESTINATION

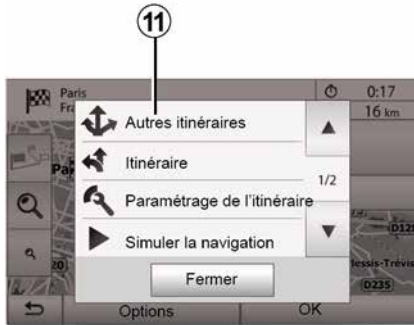

– Om det redan finns en aktiv resväg kan du välja resmålet som en ny resväg eller delsträcka. Tryck på **10** och sedan på "Ny rutt" eller "Delmål".

« Alternativ »

Innan nedräkningen på 10 sekunder tagit slut, visas följande val på skärmen:

"Övriga resvägar"

Tryck på **11** för att ändra resvägen.

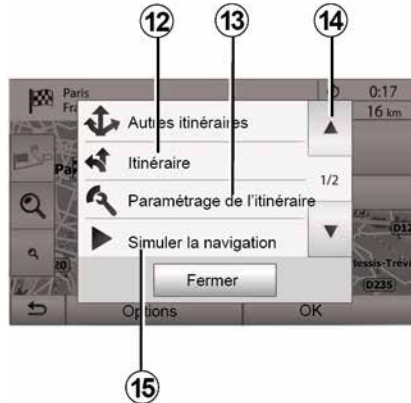

« Rutt »

Tryck på **12** för att visa resvägen i detalj → **35**.

"Konfigurera en resväg"

Tryck på **13** för att ställa in din körsträcka beroende på vägarna och läget på önskad resväg.

"Simulera navigeringen"

Tryck på **15** för att få en simulering av vald resväg → **35**.

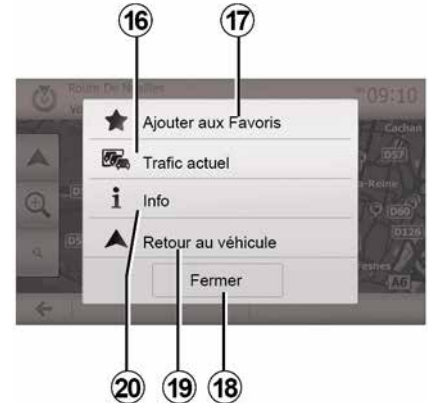

"Aktuell trafik"

Med den här funktionen kan du få information om trafikhändelserna på din resväg eller i närheten av din position. För att komma åt den, tryck på **14** och välj sedan "Aktuell trafik".

« Alternativ »

När nedräkningen på 10 sekunder är slut, visas följande val på skärmen:

"Lägg till som favorit"

Tryck på **17** för att spara den valda destinationen i favoritdestinationerna.

"Aktuell trafik"

Tryck på **16** för att få information om trafikhändelserna på din resväg eller i närheten av din position.

"Info"

ANGE EN DESTINATION

Tryck på **20** för att se adressen, latituden, longituden och telefonnumret till en intressepunkt (endast aktivt efter att en intressepunkt har valts).

Om du har en elbil kan du få tillgång till ytterligare information om laddstationen:

- avstånd och adress till stationen;
- laddningstyp (gratis, via abonnemang osv.).
- Antalet laddningsuttag (tillgängliga och totalt)
- Typen av laddningsuttag.
- ...

"Tillbaka till bilen"

Tryck på **19** för att återvända till bilens nuvarande position.

Anm.: Om du vill stänga "Alternativ" fönstret trycker du på **18**.

NAVIGERINGSREGLAGE

"Varningar"

Med denna rubrik kan du konfigurera varningarna.

Varning vid överskriden hastighet

Kartorna kan innehålla information om hastighetsbegränsningar vid vissa hinder på vägen. Systemet kan varna dig om du passerar den aktuella hastighetsgränsen.



Denna information är kan vara otillgänglig för din region eller kanske inte är helt korrekt angiven för alla vägar på kartan.

Följande varningstyper är tillgängliga:

- Signal: du får en icke-verbal varning när du överskrider den tillåtna hastighetsgränsen;
- Visuell varning: den aktuella hastighetsgränsen visas i rött och blinkar på kartan när den överskrids.

Tryck på "ON" eller "OFF" för att aktivera eller avaktivera varningsfunktionen.

Hastighetsgränsen visas alltid

Aktivera eller avaktivera visning av hastighetsbegränsningen på aktuell vägsträcka genom att trycka på "ON" eller "OFF".

Aviseringar om varningspunkter

När föraren passerar ett område som kräver ökad uppmärksamhet, visas en varning på skärmen och en ljudsignal hörs. Dessa riskområden motsvarar sträckor på vägen där förarna måste vara extra försiktiga. De kan vara permanenta eller tillfälliga. Du kan aktivera eller avaktivera den här funktionen.

Avstånd för tidig varning

Du kan välja ett avstånd bland flera val där du varnas om att du närmar dig ett område med ökad risk.



I vissa länder kan nedladdning och aktivering av tillvalet för farliga områden vara otillåtet och innebära en lagöverträdelse.

2

"Konfigurera en resväg"



Med den här funktionen kan du bestämma hur resvägarna beräknas.

« Ruttberäkning »

Systemet erbjuder tre kriterier för beräkning av resvägen:

- "Snabb": visa en snabb resväg där du vid körning kan hålla den högsta

NAVIGERINGSREGLAGE

tillåtna hastigheten, eller på nära på, på alla vägar,
– "Kort": visar en kort resväg för att minimera reseavståndet,

2



– "Eco": det här läget erbjuder en kompromiss mellan lägena snabb och kort. Det gör det möjligt för dig att tjäna in ett visst avstånd genom att köra lite längre tid. Den beräknade resvägen blir troligen kortare än den snabba lösningen, men inte mycket långsammare.

"Motorvägar"

Du kan vilja undvika motorvägar när du kör en långsam bil eller bogserar en annan bil.

"Vägar med vägtullar"

Välj huruvida du vill tillåta eller inte tillåta vägar där körning under en specifik period kräver köp av ett särskilt tillstånd.

"Vägar med vägtullar"

Tillåt eller tillåt inte användning av vägar med vägtullar.

"Färjor"

Välj huruvida du vill tillåta eller inte tillåta användning av alla typer av färjor, båtar eller tåg.

"Samåkning"

Med den här funktionen kan du visa vägarna som är endast till för samåkning.

"Landsväg"

Välj huruvida du vill tillåta eller inte tillåta användning av landsväg.



Av säkerhetsskäl bör du göra dessa inställningar när bilen står stilla.

"Kartparametrar"



→ 41.

"Språkinställning"

Med den här funktionen kan du manuellt ändra språket för röstvägledningen → 35.

NAVIGERINGSREGLAGE

"Format för koordinater"

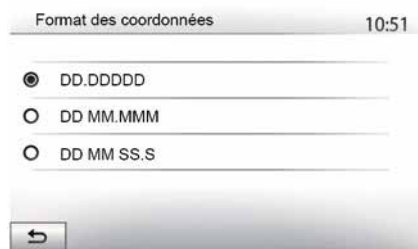

Med den här funktionen kan du ändra formatet för koordinater. Systemet erbjuder tre typer av format.

GPS

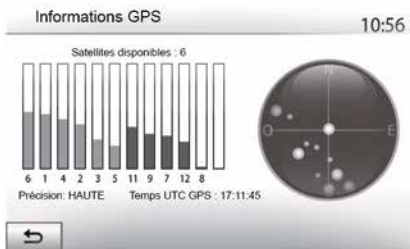

Med den här funktionen kan du kontrollera statusen för GPS-satelliter. Tryck på "GPS" för att visa GPS-informationen (skärmen **A**).



Försiktighetsåtgärder för navigeringssystemet

Om navigeringssystemet används ersätter det på inget sätt förarens ansvar eller uppmärksamhet när bilen körs.

"Kartuppdatering"



Med den här funktionen kan du kontrollera datumen för de senaste uppdateringarna.

"Trafik"

Med den här funktionen kan du aktivera eller avaktivera "Trafiktjänster", signaleringen för olika händelser och hantera alternativa resvägar i händelse av olycka eller trafikstockning.



« Trafiktjänster »

Du kan aktivera eller avaktivera visning av larm för de olika trafikhändelserna på din resväg.

"Omväg"

Med den här funktionen kan du spara tid genom att ta en alternativ resväg vid olika trafikhändelser på din resväg.

Multimediesystemet ger dig möjlighet att välja en tid efter vilken en ny resväg med omdirigering föreslås för att du ska spara tid.



"Typer av händelser"

Med den här funktionen kan du välja typ av händelse som ska visas under navigeringen:

- "Alla händelser",
- "Trafikstörningar",
- "Vägar avstängda eller blockerade",
- "Olycka",
- ...



Av säkerhetsskäl bör du göra dessa inställningar när bilen står stilla.

LÄSA EN KARTA

Visa kartan

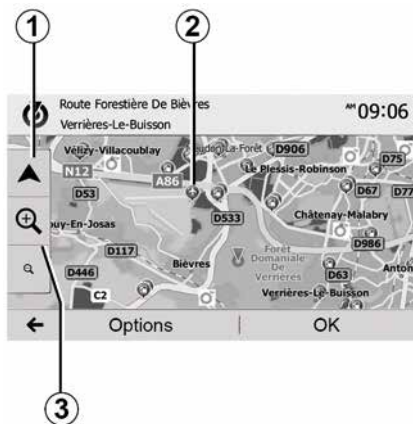

För att visa en karta över området runt bilen, tryck på "Välkommen" och "Nav".

Tryck på kartdisplayen.

För att förflytta dig på navigeringskartan, dra den i önskad riktning på skärmen. Tryck på **1** för att återgå till din aktuella position.

Tryck på **3** för att zooma in eller ut.

Teckenförklaring till kartan

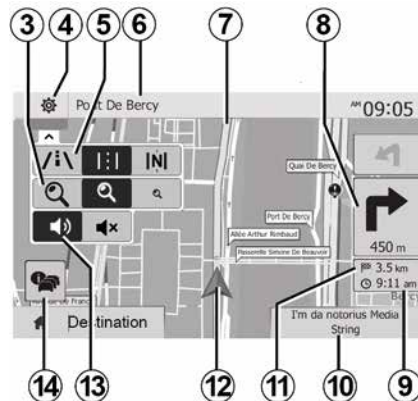

4. Alternativ för visning av navigeringen.

5. Åtkomst till olika visningslägen:

- läge 3D,
- läge 2D,
- läget 2D Nord (kartans övre del motsvarar alltid Nord).

6. Namn på nästa huvudväg eller information om nästa vägvisningsskylt.

7. Resväg som kalkyleras av navigeringssystemet.

8. Avstånd och anvisningar till nästa riktningsändring.

9. Uppskattad ankomsttid.

10. Media som är på just nu.

11. Avstånd som återstår till destinationen.

12. Bilens position på navigeringskartan.

13. Aktivera/avaktivera röstguidningen.

14. Trafikinformation. Tryck på denna zon för information om olika trafikhändelser på din körsträcka.

Läge GPS

Denna funktion gör det möjligt att ta reda på den geografiska platsen för den valda positionen (adress/latitud/longitud).

Vidrör den önskade platsen på skärmen. Tryck på "Alternativ" och sedan på "Info" för att hitta den exakta placeringen av den valda platsen.

Kartsymboler

Navigeringssystemet använder symbolerna **2** för att visa intressepunkterna (POI) ➔ **41**.

LÄSA EN KARTA

"Var är jag?"

2

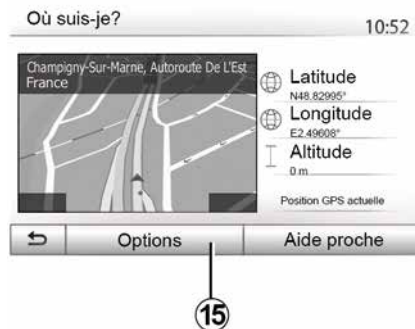

Med den här funktionen kan du kontrollera informationen om den aktuella positionen och söka en POI i närheten. Den fungerar när GPS är aktiverad.

Om ingen rutt är planerad, tryck på informationsområdet **6** för att öppna skärmen "Var är jag?".

Den här skärmen visar följande information:

- latitud
- longitud
- höjd
- gatunummer,
- aktuell adress.



Information om landet

Tryck på **15** och sedan på "Info per land".

Detta alternativ gör att du kan se landinformation i enlighet med din aktuella position.

Den här skärmen visar följande information:

- hastighetsbegränsning.

hastighetsbegränsningarna för motortrafikleder visas. Enheten som visas beror på de aktiva regionala parametrarna. Om inga data finns tillgängliga, visas "--" istället för tabellen och siffran.

- Telefonens landskod,
- larmnummer,

- juridiska restriktioner som gäller i landet.
- maximal tillåten alkoholhalt i blodet,
- obligatorisk säkerhetsväst,
- obligatorisk brandsläckare,
- strålkastarna ska alltid vara tända,
- extra glödlampor är obligatoriska,
- obligatorisk nödväska,
- obligatorisk varningstriangel,
- hjälm är obligatorisk för motorcyklister,
- snökedjor krävs under vintern,
- snökedjor rekommenderas under vintern,
- "vinterdäck" krävs under vintern,
- "vinterdäck" rekommenderas under vintern.

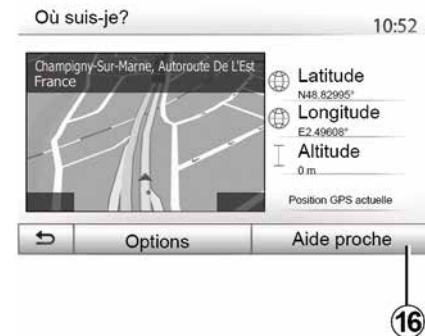

"Nödhjälp"

LÄSA EN KARTA

Med den här funktionen kan du söka hjälp i närheten av din aktuella position.

Tryck på **16** för att öppna en ny snabbsökningsskärm.



Information på den här skärmen:

- bilverkstad,
- nummer till sjukvård och nödnummer,
- polisstationer,
- bensinstationer.

För att söka efter en destination från den här skärmen ➔ **22**.

NAVIGERINGSSYSTEMET

Navigeringssystemet

Tillgängligheten varierar beroende på land och/eller gällande bestämmelser. Navigeringssystemet beräknar din position med hjälp av följande information:

- från GPS-mottagaren GPS.
- från den digitala kartan.

GPS-mottagaren

Navigeringssystemet använder GPS-satelliter (Global Positioning System) i bana runt jorden.

GPS-mottagaren tar emot signaler från flera satelliter. Systemet använder signalerna för att lokalisera bilen.

Obs! om bilen har förflyttats en längre sträcka utan att köras (färja, järnväg etc.) kan det ta flera minuter innan systemet återgår till normal funktion.

Den digitala kartan

Den digitala kartan innehåller vägkartor och stadskartor som systemet behöver.

"Karta" USBUSB-enhet

Installera den senaste versionen genom att ansluta USB minnet till en dator som är ansluten till internet ➔ 78.

Anm.: USB-minnet levereras inte tillsammans med systemet.
Använd helst den senaste utgåvan.

Sätta i USB-minne

Sätt in USB minnet i uttaget **A** i multimediasystemet (i förekommande fall).

Om bilen inte har något USB-uttag i multimediasystemet ansluter du istället USB-minnet till uttaget **B**. Mer information finns i instruktionsboken.

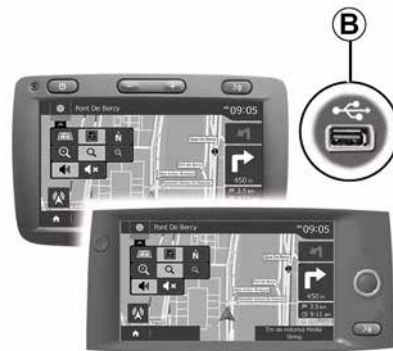

GUIDNING

Aktivera guidningen

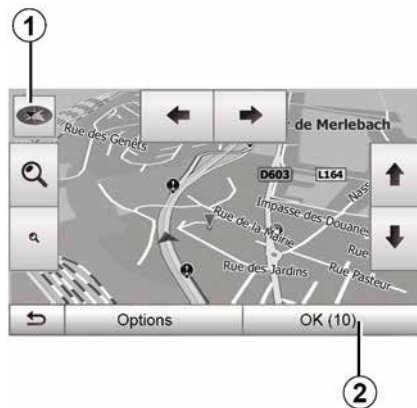

Tryck på **2** eller vänta i 10 sekunder efter att en destination har angetts. Guidningen startar.

Obs! Du kan när som helst interagera med kartan genom att dra den i önskad riktning eller trycka på skärmen.

Guidnings-skärmar



Systemet föreslår flera val av navigeringskartor.

Tryck på **3** för att ändra kartvisningen och öppna rullgardinsmenyn. Välj sedan bland de olika visningar som föreslås:

- 2D ;
- 3D ;
- 2D Nord.

Du kan även ändra kartans visning genom att trycka på kartans kompass **1**.

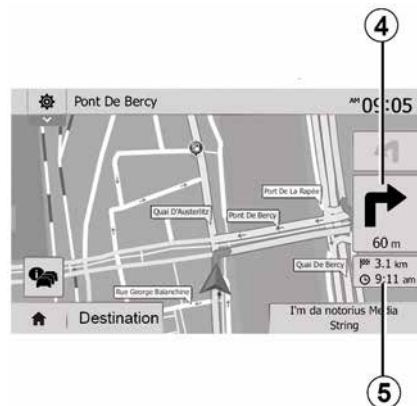

Fullskärmsläge (2D, 3D eller 2D Nord)

Med det här läget kan du välja om du vill visa navigeringskartan över hela skärmen.

Information om ankomsttid och återstående avstånd fram till din destination visas vid **5**.

Indikationen av nästa riktningsbyte sitter vid **4**.

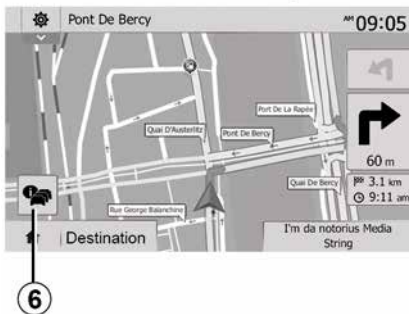

Korsningskarta

Under guidningen, före varje riktningsändring.

Alternativ resväg

Systemet föreslår en alternativ resväg om det har hänt en olycka eller om det finns trafikstockning på din körsträcka. Tryck på "Ja" eller "Nej" beroende på ditt val.

Sammanfattning av trafiken

Under guidningen kan du när som helst få information om trafiken genom att trycka på **6**.

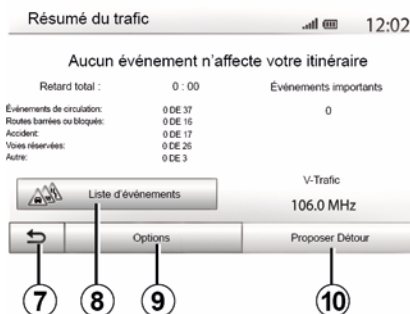

Vy över motorvägskorsningar

Under guidningen och innan du kommer fram till motorvägskorsningen, visar systemet en tredimensionell vy av korsningen.

Obs! För vissa korsningar visas endast en guidningspil.

Systemet går tillbaka till normalläge efter att du kört igenom korsningen.

Skärmen visar de olika trafikhändelserna på din körsträcka. Du får även reda hur stor försening dessa händelser innebär för din körtid. Tryck på **8** för att ändra visningsparametrarna för trafikhändelserna. Tryck på **10** för att ta en omväg, på **9** för att komma åt trafikalternativ eller på **7** för att återgå till navigeringen ➔ **27**.

Anm.: Trafikinformationen är beroende av ditt abonnemang och signalmottagningen.

GUIDNING

Ändra språk på röstguidningen

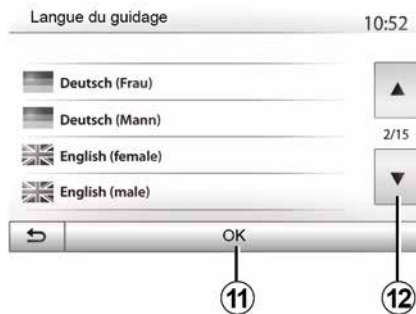

Tryck på "Hem", "NAV", "Alternativ" "Ställ in språk" för att ändra språket för röstvägledningen.

Bläddra fram språklistan genom att trycka på **12**. Välj önskat språk och tryck sedan på **11** för att bekräfta.

Ställ in ljudet för röstvägledningen → **53**.

Lyssna på radion under röststyrning

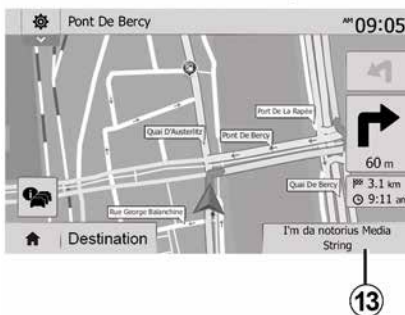

Om du lyssnar på en radiostation under röststyrningen och före varje riktningssändring stänger systemet tillfälligt av ljudet på radion tills du har kört förbi korsningen.

Du kan komma åt skärmen till en radiostation under navigeringen genom att trycka på **13**. Gå tillbaka till navigeringsskärmen genom att trycka på **14**. Gå tillbaka till huvudmenyn genom att hålla ned **14** i ungefär tre sekunder.

Beskrivning av vägsträckan



Med denna funktion kan du se vägsträckan.

Tryck på "Start", "NAV", "Rutt" efter att du har angett en destination.

Sex alternativ föreslås:

- "Steg och destination",
- "Undvik",
- « Översikt » ;
- "Ta bort res",
- "Övriga resvägar",
- « Rutt ».



Ruttöversikt

Tryck på "Välkommen", "NAV", "Rutt", "Översikt" för att visa en karta med en vy över den aktiva resvägen.

Följande information kommer att ges:

- namnet och/eller adressen till destinationen;
- sträckans totala varaktighet;
- sträckans totala längd;
- vägens speciella punkter och sektioner (t.ex. vägtullar, betaltvägar, motorvägar, osv.);
- alternativa resvägar (t.ex.: "Kort", "Snabb", "ekonomisk").

Tryck på **15** för att visa följande alternativ:

- "Varningar",
- "Konfigurera en resväg",

- "Kartparametrar",
- "Språkinställning",
- "Format för koordinater",
- « GPS » ;
- « Kartuppdatering » ;
- "Trafik".



"Simulera navigeringen"

Tryck på "Välkommen", "NAV", "Rutt", "Översikt", "Alternativ", "Simulera navigering" för att simulera rutten till destinationen.

- Tryck på **18** för att starta eller avbryta simuleringen.
- Tryck på **20** för att öka simuleringshastigheten.
- Du kan när som helst lämna simuleringen av resvägen genom att välja knappen **16**.

- Du kan gå över till föregående/nästa manöver genom att trycka på **17** eller **19**.

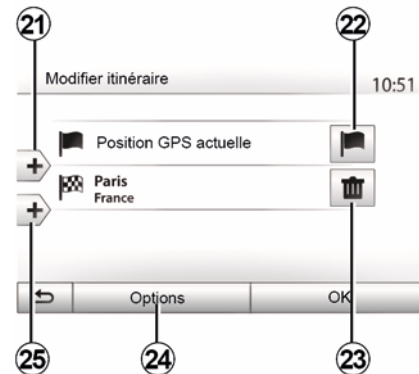

Steg och destination

Tryck på "Välkommen", "NAV", "Rutt", "Ändra resväg" för att ändra resvägen genom att lägga till, ändra eller ta bort delsträckor.

Tryck på **21** för att lägga till delsträckor och sedan på **25** för att lägga till en ny destination. Det finns olika metoder för att ange en destination ➔ **21**

- Om du vill ta bort en destination trycker du på **23**.
- Om du vill klassificera om listan trycker du på **24**.
- Tryck på **22** för att ändra resvägens startadress.

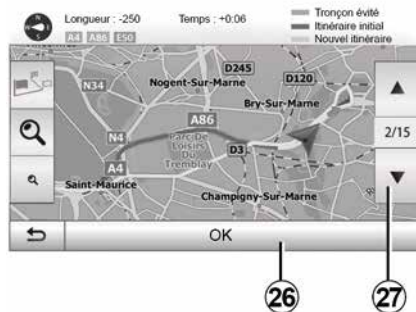

Omvägär

Tryck på "Välkommen", "NAV", "Rutt", "Undvik" för att göra en avstickare.

Tryck på en zon på listan beroende på önskad omväg.

För att ändra zon, tryck på **27**.

Bekräfta den nya resvägen genom att trycka på **26**.

Annullera resvägen

Du kan när som helst stoppa guidningen som pågår.

Tryck på "Välkommen", "NAV", "Destination", "Rutt" > "Ta bort rutt" för att avbryta den aktiva ruten.

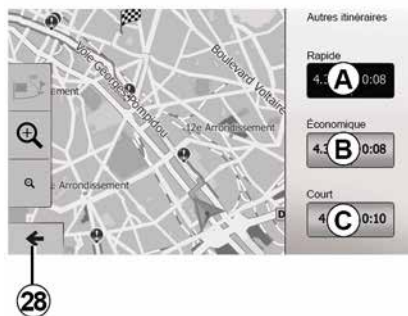

Alternativa resvägar

I det här avsnittet kan du ändra ruttplaneringsmetod. Det finns tre lägen som gör att du kan ändra ruttplaneringsmetod:

- « Snabb » ;
- "Ekonomisk",
- « Kort ».

Tryck på "Välkommen", "NAV", "Rutt", "Andra rutter" sedan **A**, **B** eller **C** för att bekräfta den nya ruten. Tryck på **28** för att återgå till föregående skärm → **27**.



« Rutt »

Med den här funktionen kan du visa färdplanen. Flera detaljer om ruten visas:

- pilar för riktningssändring,
- vägnummer,
- avstånd innan en Y-korsning.

Tryck på **29** för att sortera resvägens detaljer:

- efter sammanfattning.

Visa endast vägens huvudelement (start, destination) totalt avstånd, återstående tid och ankomsttid.

- Efter standardbeskrivning.

Visa alla manövrar och detaljer på skyltarna, vägnas nummer, gatunamnen och avståndet. Visa även

GUIDNING

informationen och varningar som namnen på etapper som angetts av föraren, begränsningarna (tillträde och manöver), ignorerade användaregenskaper, osv.

– Efter väglista.

Detaljera resvägen med namn och vägnummer. Visa även deras längd, genomsnittlig riktning och restid. Sträckans element visas inte i det här läget.

"Konfigurera en resväg"

I det här avsnittet kan du välja resvägens parametrar ➔ 27.

KARTREGLAGE

Justera visningsläget

Med den här funktionen kan du växla mellan visning av kartan i 3D-perspektiv, 2D-perspektiv uppifrån och en visning där nord alltid är uppåt.

Tryck på "3D", "2D" eller "2D Nord".

Ställa in projektionen

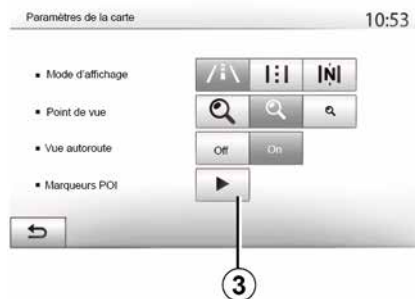

Med den här funktionen kan du ställa in standardzoomen och lutningen. Tryck på önskad zoom-nivå bland tre tillgängliga nivåer.

Motorvägsvy

Med den här funktionen kan du aktivera/avaktivera motorvägsvy.

Tryck på "På" för att aktivera funktionen eller på "Av" för att inaktivera den.

Visa intressepunkterna

Du väljer att visa vissa intressepunkter (på en 100 m-skala) på kartan.

För att direkt komma åt den här funktionen, tryck på **3** för att visa intressepunkterna på kartan:

- Logi
- Flygplats
- Bil,
- Affärer
- Café eller bar,
- ...

Tryck på "På" eller "Av" för att visa eller dölja intressepunkterna.

tryck på namnet för intressepunkten för att öppna listan med underkategorier.

Anm.: I länder där kartan inte är tillgänglig kan du stänga av navigeringsfunktionen. I "Start", "Inställningar", "System" trycker du på "Av" mitt emot "Navigation" för att inaktivera navigeringen.

HANTERA FAVORITER

Skapa en post

2



Tryck på "Välkommen", "Nav", "Destination" för att öppna destinationsmenyn. Du har flera metoder för att ange en destination:

- « Adress » → 21.
- "Intressepunkter" → 21.
- « Historik » → 21.
- "Favoriter" gå till destinationerna som du har sparat.
- "Sök på kartan". → 21
- « Koordinater » → 21.



Systemet lokaliserar alltid adressen på kartan så snart den är angiven. Tryck på "Alternativ" och sedan på "Lägg till i favoriter" för att lägga till en destination i Favoriter.

Innan du sparar en favoritdestination, kan du ändra dess namn med hjälp av knappatsen.

Sortera listan



Du kan sortera listan över favoritdestinationer efter namn eller avstånd eller visa alla på kartan. Tryck på Alternativ.

Ta bort favoritdestinationer

Tryck på den favoritdestination som du vill ta bort. Tryck på "Alternativ", "Radera favorit" och bekräfta raderingen genom att trycka på "Ta bort".

För att radera alla favoriter, trycker du på "Alternativ" och sedan på "Ta bort alla". Bekräfta borttagningen genom att trycka på "Ta bort alla".

HANTERA FAVORITER

Söka efter en favoritdestination

Med den här funktionen kan du söka efter en favoritdestination i listan utifrån dess namn.

Tryck på "Sök" och ange namnet på favoritdestinationen med hjälp av knappsatsen.

EXTERNA LJUDKÄLLOR

Systemet är utrustat med två typer av aux-ingångar:

- med koppling för anslutning av extern ljudkälla (MP3-spelare, bärbar ljudenhet, USB-minne, telefon, osv.).
- med Bluetooth® (Bluetooth®-spelare, Bluetooth®-telefon).

→ 7.

Principer för anslutning och funktion

Det finns två typer av anslutning:

- ett USB-uttag,
- ett Jack-uttag.

Anslut din bärbara digitala ljudspelare till rätt uttag för din enhet.

Vid anslutning i uttag USB eller Jack upptäcker systemet automatiskt ljudkällan.

Anm.: USB minnet som används måste vara FAT32 formaterat till en maxstorlek på 32GB. Vissa format kanske inte är kompatibla med systemet.



Välj en extra ljudenhet

Tryck på **1** för att välja ingångskälla.

En lista över tillgängliga ingångskällor visas omedelbart:

- USB: USB-minne, MP3-spelare, telefon osv.
- ljudenheter
- BT: apparater Bluetooth®.



Handsikas med den bärbara ljudenheten endast när det är lämpligt med hänsyn till trafiksituationen.

Låt den bärbara ljudenheten ligga i det stängda handskfacket medan du kör (annars kan de slungas iväg som en projektil vid en eventuell krock).

- Video: USB minne (MP4 fil).
- AUX: 3,5 mm uttag.

Välj en extern ljudkälla i navigeringsläget eller medan du lyssnar på radio genom att trycka på "Start" och sedan på "Media".

Systemet spelar upp den senast lyssnade låten igen.

EXTERNA LJUDKÄLLOR

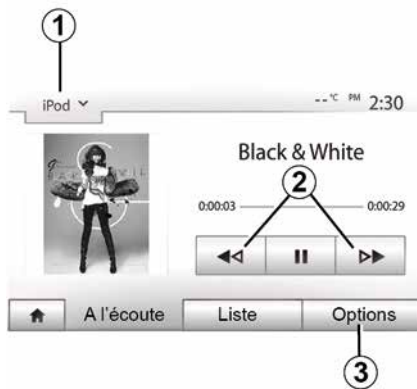

Ljudformat

Endast MP3- och WMA-format känns igen av multimediasystemet.

Obs! Vissa format och upplösningar kan vara inkompatibla med multimediasystemet.

Snabbspolning

Du kan spola snabbt framåt eller bakåt genom att trycka på och hålla in **2**. Uppspolningen blir normal igen när du släpper knappen.

Upprepa

Med den här funktionen kan du spela upp ett enskilt spår eller alla spår igen. Tryck på **3** och sedan på "Av", "LjudspårMapp" eller "Alla".

Sluppmässig uppspelning

Med den här funktionen kan du spela upp alla spår sluppmässigt. Tryck på **3** och sedan på "På" eller "Av".

Aux-ingång: USB, Bluetooth®-port

Anslutning: USB och bärbar digital ljudenhet

Anslut din bärbara digitala ljudenhet till USB-ingången på enheten.

När USB-uttaget för den bärbara digitala ljudenheten är ansluten visas menyn "USB". Modellen eller menyn för den bärbara digitala ljudspelaren kan visas.

Obs! Vissa typer av bärbara digitala ljudspelare kanske inte går att ansluta.

Användning

Välj den bärbara digitala ljudenheten i listan **1** på multimediasystemets skärm och tryck sedan på önskad spellista eller önskat spår.

Du kanske inte att kan styra din bärbara digitala ljudspelare samtidigt som du är ansluten, beroende på modell. Använd knapparna på multimediasystemets frontpanel för att välja ljudfiler.

Laddning med USB-porten

När den bärbara digitala ljudspelarens USB-sladd är ansluten till multimediasystemets USB-port kan du

ladda batteriet eller hålla det laddat under tiden som enheten används.

Anm.: Vissa enheter laddar inte batteriet eller håller inte batteriet laddat under tiden de är anslutna till multimediasystemets USB-port.



Använd de USB-kablar som rekommenderas av telefon tillverkaren, så att appen fungerar korrekt.

Anslutning: Bluetooth®

När Bluetooth® har anslutits, visas menyn "BT" → **56**.

Användning

Välj "BT" i listan **1** och tryck sedan på uppspelningslistan eller önskat spår på skärmen för multimediasystemet.

Du kan välja alla spår på din "Bluetooth®" direkt från skärmen till multimediasystemet.

Anm.: När den bärbara digitala ljudenheten är ansluten går det inte längre att styra den direkt. Du måste använda knapparna på framsidan av systemet.

EXTERNA LJUDKÄLLOR



Välja en låt

Välj ett ljudspår i en mapp genom att trycka på "Lista" och sedan välja ett spår **A** i listan.

För att gå till föregående nivå i någon förgrening av menyn trycker du på **4**.

Som standard, klassas album i alfabetisk ordning.

Beroende på typ av digital spelare, kan du söka stegvis per mapp och per fil.

Anm.: det är bäst att använda en USB-anslutning för enklare musiksökningar.

Aux-ingång: Jack uttag

Anslutning

Anslut ditt jack-uttag till aux-ingången på ljudanläggningen med hjälp av jack-ingången.

Användning

Välj "AUX" i listan **1** och välj sedan önskat spår på din spelare.

Ingen indikation om namnet på artisten eller låten visas på skärmen för ljudanläggningen.

Om du vill välja spår direkt i din bärbara enhet gör du det bara när bilen står still.



Ljudkvaliteten som kommer från den analogiska ingången (AUX) är i normala fall lägre än ljudkvaliteten på de digitala ingångarna (USB, Bluetooth®).

LYSSNA PÅ RADION

Val av frekvensområde

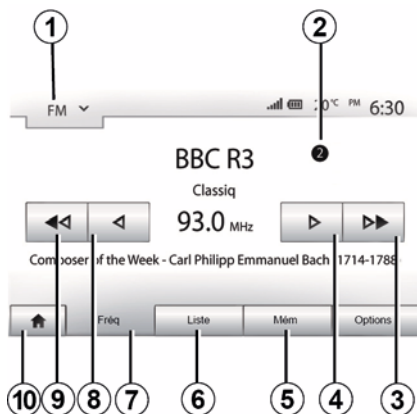

För att välja frekvensområde:

- Tryck på **1**.
- Välj "FM", "AM" eller "DAB" genom att trycka på bandet du vill lyssna på.

Välj en radiostation "FM", "AM" eller "DAB".

Du kan välja en radiostation på flera olika sätt.

Efter att du har valt frekvensområde väljer du läge genom att trycka på flikarna **5**, **6** eller **7**.

Det finns flera sökmetoder:

- Läget "Frekvens" (fliken **7**).
- "Lista"-läge (fliken **6**),

SWE

– Läget "Förinställning" (fliken **5**).

Det går att ändra metod med reglaget under ratten.

Obs! Markeringen **2** visar var i den sparade listan som radiostationen du lyssnar på finns.

"FREQ"-läge

I det här läget kan du söka manuellt eller automatiskt efter radiostationer genom att söka av det valda frekvensområdet. Välj läget "Frekvens" genom att trycka på **7**.

För en sökning av frekvensområdet:

- gå framåt eller bakåt i manuellt läge i frekvenssteg genom att upprepade gånger trycka på **4** eller **8**,
 - gå framåt eller bakåt i automatiskt läge (sökning) fram till nästa station genom att trycka på **3** eller **9**.
- Upprepa operationen igen vid varje stopp av sökningen vid behov.

Det är även möjligt att gå till nästa station genom att vrida på ratten på reglaget under ratten.

Obs! Tryck på knappen **10** för att gå tillbaka till startsidan.

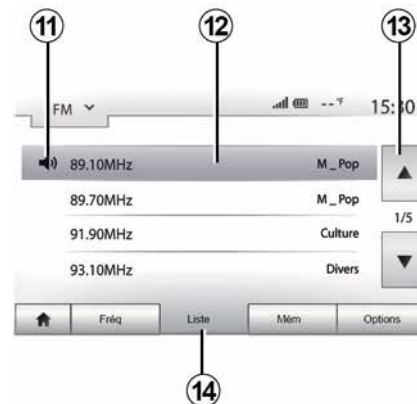

"Lista"-läge

Välj läget "Lista" genom att trycka på **14**.

I det här funktionsläget kan du leta efter en station i en lista som är upprättad i alfabetisk ordning (endast "FM"- och "DAB"-bandet).

Välj önskad station genom att trycka på zonen **12**.

Tryck på **13** för att visa alla stationer.

Obs! Symbolen **11** visar vilken station du lyssnar på.

LYSSNA PÅ RADION

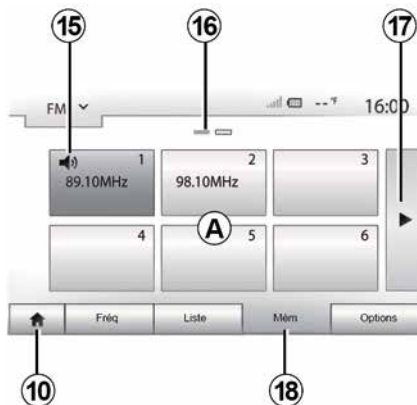

Namnen på radiostationer som inte använder RDS visas inte på skärmen. Endast deras frekvens visas och klassificeras i slutet av listan.

Läget "Förinställning"

Välj läget "Förinställning" genom att trycka på **18**.

I det här läget kan du gå till de stationer som du har sparad tidigare (mer information finns i avsnittet "Lagra en station" i det här kapitlet).

Tryck på en av knapparna i zonen **A** för att välja sparad station.

Obs! Tryck på knappen **10** för att gå tillbaka till startsidan.

Minneslagring av en radiostation

Välj en radiostation genom att använda något av de sätt som beskrivits tidigare. Tryck på och håll ner en av knapparna i zonen **A**.

Det går att spara upp till tolv stationer per våglängdsområde. Om du ändrar region med hjälp av funktionen "RDS" uppdateras inte de sparade stationerna automatiskt. Du måste spara den aktuella stationen igen.

Obs! Symbolen **15** visar vilken station du lyssnar på.

Märkningen **16** visar hur många sidor det finns under denna rubrik.

För att gå till nästa sida, tryck på knappen **17**.

Radioinställningar

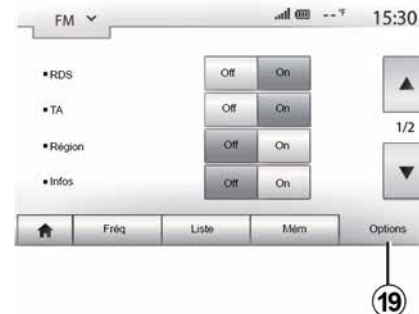

Visa meny för inställningar genom att trycka på **19**. Du kan aktivera eller inaktivera funktioner genom att trycka på "På" eller "Av" (konfigurationsmenyn ändras beroende på bandet).

Följande funktioner är tillgängliga:

- « RDS » ;
- "TA" (trafikinformation),
- « RDS-AF » ;
- "Info",
- « AM » ;
- « DLS » ;
- "Meddelande",
- "Uppdatera listan".

LYSSNA PÅ RADION

« RDS »

Funktionen "RDS" tar emot information från radiostationen som för närvarande spelas.

Systemet kan visa radiostationens namn och textmeddelanden samt ta emot trafikvarningar eller annan information.

När funktionen "RDS" är aktiverad aktiveras frekvensändringsfunktionen (AF) automatiskt.

Trafikinformationen skickas generellt via "RDS".

Obs! Det är inte alla radiostationer som har den här funktionen.

Ibland kan dåliga mottagningsförhållanden orsaka oavsiktliga och oönskade frekvensändringar. Inaktivera då funktionen automatisk ändring av frekvensen.

"TA" (trafikinformation)

När den här funktionen är aktiverad kan multimediasystemet automatiskt söka efter och spela upp trafikinformation som sänds ut av vissa "FM"- och "DAB"-radiostationer.

Obs! den automatiska trafikinformationssändningen inaktiveras när ljudsystemet är inställt på "AM"-bandet.

Välj en radiostation som sänder trafikinformation. Om du lyssnar på musik från en annan källa (USB-minne, Bluetooth® osv.) växlar systemet automatiskt till radion om ett trafikmeddelande tas emot.

Trafikinformationen har prioritet och tas emot och återges automatiskt oavsett ljudkälla.

Välj "På" för att aktivera den här funktionen eller "Av" för att inaktivera den.

« RDS-AF »

Den här inställningen gör att systemet kan ta emot specifika regionala program. Den inaktiverar tillfälligt automatisk frekvensändring (AF) på en radio som använder regionala frekvenser.

Lyssnaren kan fortsätta lyssna på sina program även om signalen blir svagare.

OBS!

- Inställningen "RDS-AF" tillämpas bara på den radiostation som för närvarande spelar.
- Vissa radiokanaler sänds på regionala frekvenser. Se "Radiostyrd fjärrkontroll"
- Med "RDS-AF" aktiverat: systemet växlar inte till sändaren för den nya regionen, men systemet växlar

vanligtvis mellan sändarna i det ursprungliga området.
– Med "RDS-AF" inaktiverat: systemet växlar till sändaren för den nya regionen, även om sändningsprogrammet är ett annat.

"Nyheter"

När den här funktionen är aktiverad kan du automatiskt ta emot och lyssna på information så snart den sänds från vissa "FM"- och "DAB"-radiostationer.

Om du väljer andra källor, kan sändningar av typen av valt program välja att avbryta läsningen av andra källor.

Välj "På" för att aktivera den här funktionen eller "Av" för att inaktivera den.

« AM »

Du kan aktivera eller avaktivera "AM"-frekvensområdet.

Välj "På" för att aktivera den här funktionen eller "Av" för att inaktivera den.

"DLS"

Endast i läget "DAB".

Vissa radiostationer sänder textinformation relaterad till

LYSSNA PÅ RADION

programmet som sänds (till exempel låtens titel).

"Uppdatera lista"

För att uppdatera listan över stationer och få de senaste, tryck på "Starta".

Obs! Uppdatera helst listan "DAB" så fort systemet startas.

« Samsändn. »

Beroende på land växlar denna funktion från en DAB-station till motsvarande FM-station om den digitala signalen försvinner.

Om "FM/DAB simulcast" är aktiverad kan det finnas några sekunders fördröjning vid byte från FM till DAB eller från DAB till FM och det kan finnas en skillnad i ljudvolymen.

Systemet växlar automatiskt tillbaka till DAB så snart den digitala signalen tas emot.

Obs! under simulcasten föregås stationsnamnet av "FM>".

"Prioritet till DAB"

Beroende på land gör den här funktionen att du kan välja en FM-station (om den efterfrågade radiostationen också är tillgänglig digitalt) och växla till motsvarande DAB-station för att få bättre ljudkvalitet.

Obs! medan DAB prioriteras föregås stationsnamnet av "DAB>".

"Bildspel"

Beroende på land gör den här funktionen att du kan visa information om programmet, musik eller väder istället för logotypen när du lyssnar på vissa DAB-radiostationer.

Beroende på vilken digital radiostation du lyssnar på kan den skicka bilder som innehåller visuell information om dessa element.

Obs! Denna information är endast tillgänglig för vissa radiostationer.

VIDEO



Video

Systemet kanske kan spela upp videofiler som är lagrade på USB-minnet, beroende på land och/eller gällande bestämmelser.

Sätt i USB-minnet i multimediasystemet. I menyn "Media" väljer du läget "Video" **1**.

OBS!

- Vissa videoformat kanske inte är kompatibla med systemet.
- USB minnet måste vara FAT32 formaterat och ha en lagringskapacitet mellan 8 GB och 32 GB.

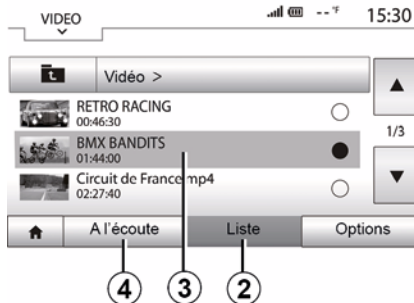

– ingångskällorna som beskrivs ovan kan variera.

"Lista"-läge

Tryck på fliken "Lista" **2** för att se tillgängliga videor. Välj videon du vill titta på genom att trycka på området **3**. Den valda videon spelas upp automatiskt.

"Lyssnar"-läge

Tryck på fliken "Spela" **4** för att starta videon som valts.



Under uppspelningen av en video kan du

- Tryck på **8** för att starta om videon från början, tryck på **8** igen för att komma åt föregående video.
- Pausa genom att trycka på **7**.
- Komma åt nästa videofilm genom att trycka på **6**.
- Använd rullningslistan **5** för att förflytta dig uppåt eller nedåt snabbt.

VIDEO

3

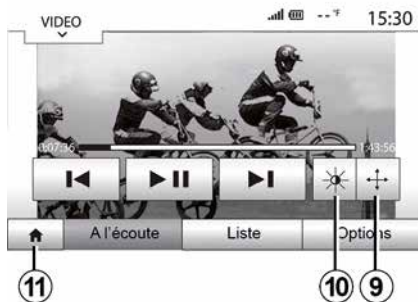

- visa videofilmen på fullskärm genom att trycka på **9**,
- Ställ in ljusstyrkan på skärmen genom att trycka på **10**. Ett kontrollfält visas så att du kan göra inställningen. Tryck på skärmen utanför detta fält för att ta bort det och fortsätta till uppspelningen av videofilmen.
- Gå tillbaka till föregående meny genom att trycka på **11**.



Uppspelning av video kan endast ske när bilen står stilla.

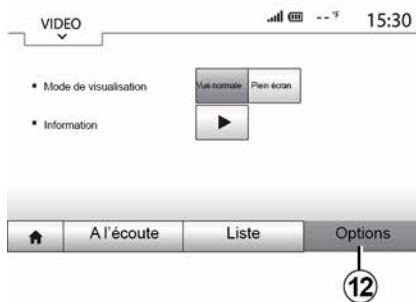

"Alternativ"-läge

Tryck på fliken "Alternativ" **12** för att:

- få åtkomst till inställningarna för uppspelning,
- få detaljerad information om videofilmen (titel, genre, datum osv.)

JUSTERA LJUDET

Anpassning av ljudvolymen i förhållande till hastigheten ("Volym / hastighet")

När hastigheten på ditt fordon passerar 40 km/h, höjs volymen jämfört med den ursprungliga volymen.

Ställ in förhållandet volym / hastighet genom att trycka på en av knapparna i zonen **1**.

Du kan inaktivera den här funktionen genom att trycka på "Av".

"Loudness"

Tryck på "På" eller "Av" för att aktivera / inaktivera funktionen loudness som ökar de höga och låga tonerna.

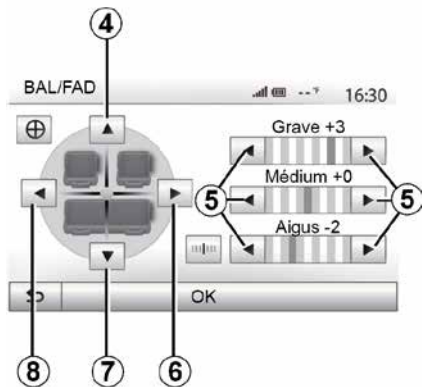

Fördelning höger/vänster och fram/bak

Tryck på **6** eller **8** för att reglera ljudbalans vänster/höger.

Tryck på **4** eller **7** för att reglera ljudbalansen fram/bak.

Efter att du har reglerat ljudbalansen, tryck på "OK" för att bekräfta.

Låg, medel, hög

Tryck på pilarna **5** för att ställa in bas, mellanregister och diskant.

Efter att inställningen slutförts, tryck på "OK" för att bekräfta.

Ställa in ljudsignalerna

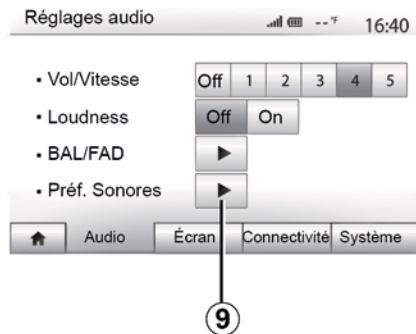

Visa menyn för inställning av ljudsignalerna genom att trycka på **9**.

Du kan ställa in ljudvolymen för varje ljudsignal separat:

- « Ljud » ;
- « TA » ;
- « Navigation » ;
- "Tel".
- "Ringsignal" (på telefonen).

Tryck på "+" eller "-" för att göra detta.

Tryck på **11** för att initiera om alla inställningar till ljudsignalerna.

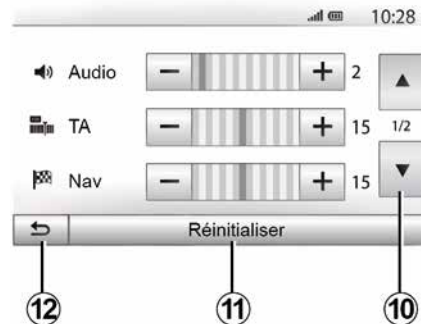

Tryck på **10** för att gå till nästa sida.

Tryck på **12** för att gå tillbaka till föregående skärm.

PARA IHOP OCH ANSLUTA EN TELEFON

Para ihop, ta bort apparater Bluetooth®

Para ihop en till telefon Bluetooth®

För att kunna använda ditt handsfree-system måste du först parkoppla din Bluetooth®-mobiltelefon och bilen första gången du ska använda den.

Efter ihopparning känner systemet igen och sparar en Bluetooth®-telefon. Du kan para ihop upp till fem smarttelefoner, men bara en kan vara ansluten till handsfreesystemet åt gången.

Ihopparningen utförs direkt via multim mediasystemet eller via telefonen. Systemet och smarttelefonen måste vara aktiverade. Se till att Bluetooth® är aktiverat i smarttelefonen samt att telefonen är synlig och identifierbar för andra enheter (se telefonens instruktionsbok om du vill ha mer information).



Beroende på märket och modellen på telefonen kan handsfreefunktionerna helt eller delvis vara inkompatibla med bilens system.



Para ihop en Bluetooth®-telefon från multim mediasystemet

- Aktivera telefonens Bluetooth®-anslutning.
- Tryck på "Inställningar", "Anslutning", "Sök efter Bluetooth-enheter".
- kontrollera att din telefon är aktiverad och synlig på Bluetooth®-länken,
- välj din telefon i listan över kringutrustningar som hittats av systemet,
- Ett meddelande visas på telefonens display.



Se <https://renault-connect.renault.com> för en lista med kompatibla telefoner.



Av säkerhetsskäl bör du göra dessa inställningar när bilen står stilla.

Beroende på typ av telefon, tryck på "Koppla ihop", "Parkoppla" eller "Anslut" för att godkänna kopplingen.

- Beroende på telefon, ange koden som visas på multim mediaskärmen med telefonens knappsats.
- Ett andra meddelande visas på telefonens skärm om automatisk parkoppling med multim mediasystemet i fortsättningen. Tillåt det för att slippa upprepa dessa steg.

Beroende på typ av telefon kan systemet begära att du ska bekräfta överföringen av telefonboken och samtalsloggen till multim mediasystemet under ihopparningen.

Acceptera delning om du vill föra över den här informationen till ditt multim mediasystem. Du kan även godkänna automatisk delning av telefonboken och samtalsloggarna i

PARA IHOP OCH ANSLUTA EN TELEFON

systemet, så att de överförs automatiskt vid kommande ihopparningar.

Obs! Multimediasystemets minne är begränsat och det kan hända att inte alla dina kontakter importeraras.

Din telefon kopplas nu till multimediasystemet.

Anm.: Parkopplingstiden varierar beroende på telefonens märke och modell.

Upprepa den här åtgärden om ihopparningen misslyckas. Se telefonens handbok om din telefon inte är synlig när multimediasystemet söker efter Bluetooth®-enheter.

Parkoppla en Bluetooth®-telefon och multimediasystemet från telefonen.

- Aktivera Bluetooth®-anslutningen på telefonen och systemet,
- Från huvudmenyn i ditt multimediasystem, tryck på "Inställningar", "Anslutning", "Auktorisera extern enhet". På så sätt gör du systemet synligt för andra Bluetooth®-telefoner.
- Ett meddelande visas på skärmen med ett lösenord och information om hur lång tid som systemet är synligt.
- från din telefon, visa listan över tillgängliga Bluetooth®-apparater,

– Välj multimediasystemet bland tillgängliga enheter och ange lösenordet som visas på systemens skärm med telefonens knappsats (beroende på telefon).

Ett meddelande visas på telefonens skärm med information om att telefonen är parkopplad med multimediasystemet.

Anm.: Parkopplingstiden varierar beroende på telefonens märke och modell.

Upprepa den här åtgärden om ihopparningen misslyckas.



När multimediasystemet slås på ansluts den senast parkopplade telefonen automatiskt till systemet.



Syftet med handsfree-systemet är endast att förenkla kommunikationen och minska riskerna. Riskerna elimineras inte helt och hållet. Respektera de lagar och förordningar som gäller i det land där du befinner dig.

Ta bort en telefon som parkopplats via Bluetooth® från multimediasystemet

När du kopplar bort en telefon raderas den från handsfreesystemets minne.

I huvudmenyn, tryck på "Inställningar", "Anslutning" och sedan "Visa Bluetooth-enheter". Tryck på papperskorgssymbolen **1** mitt emot namnet på den smarttelefon du vill radera från listan. Bekräfta ditt val genom att trycka på "OK".

Ta bort alla telefoner som parkopplats via Bluetooth® från multimediasystemet

Du kan även radera alla telefoner, som tidigare har varit ihopparade, från handsfreesystemets minne. I huvudmenyn, tryck på "Inställningar", "Anslutning", "Visa Bluetooth-enheter" och sedan på "Alternativ" och "Ta bort alla". Bekräfta raderingen av alla ihopparade telefoner genom att trycka på "OK".

PARA IHOP OCH ANSLUTA EN TELEFON



"Ändra lösenord"

Du kan själv välja det 4-siffriga lösenordet som används för att godkänna ihopparringen av Bluetooth®-telefoner i systemet.

I huvudmenyn, tryck på "Inställningar" och sedan på "Bluetooth®Ändra lösenord".

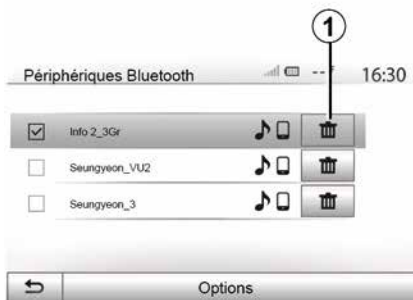

« Smartphone »

Denna funktion, som kan nås på den andra sidan i menyn "Anslutning", ger dig tillgång till hjälp för att aktivera och använda röstkommandon ➔ 61.

Ansluta, koppla från apparater Bluetooth®

Ansluta en ihopparad Bluetooth®-telefon

En telefon måste parkopplas innan den kan anslutas till systemet för handsfree-telefoni ➔ 54.

Telefonen måste vara ansluten till systemet för handsfree-telefoni för att du ska kunna få tillgång till alla funktioner.

Automatisk anslutning

När systemet startas, söker systemet för handsfree-telefoni efter de ihopparade telefoner som finns i närheten (denna sökning kan ta cirka en minut). Systemet ansluts automatiskt till den senast anslutna telefonen om:

- telefonens Bluetooth®-anslutning är aktiverad,
- du vid ihopparringen har tillåtit automatisk anslutning av telefonen till systemet.

OBS!

- Om ett samtal pågår när anslutningen görs överförs samtalet till bilens högtalare.
- Acceptera och godkänn alla meddelanden du får i din telefon medan du parkopplar den med systemet för att den automatiska enhetsidentifieringen ska fungera så smidigt som möjligt.

Manuell anslutning

Från huvudmenyn, genomför följande åtgärder:

- Tryck på "Tel.".
- tryck på "Visa Bluetooth-enheter".
- välj namnet på den telefon som du vill ansluta.

Telefonen är ansluten till multimediasystemet.

PARA IHOP OCH ANSLUTA EN TELEFON

Anslutningen misslyckas

Om anslutningen misslyckas bör du kontrollera att:

- din apparat är påslagen,
- apparaten är konfigurerad för att acceptera förfrågan om automatisk anslutning till systemet,
- apparatens batteri är inte laddat,
- apparaten har parats ihop med systemet för handsfree-telefoni,
- funktionen Bluetooth® på din apparat och i systemet är aktiverad.

Obs! om du använder handsfree-systemet under en längre tid laddas enhetens batteri ur snabbare.

Ändra en ansluten telefon

Du kan när som helst ansluta eller koppla från någon av Bluetooth®-apparaterna.

I huvudmenyn tryck på "Telefon" och sedan på "Inställningar" och på "Lista med enheter".

Tryck på den enhet som ska anslutas och bekräfta genom att trycka på "OK".

Ett litet märke **1** visas vid namnet på din telefon för att visa att anslutningen har upprättats.

Frånkoppling av en ansluten telefon



Om du vill koppla bort en telefon från multimediasystemet väljer du enhetens namn. Det lilla märket **1** försvinner.

Om du har ett samtal på gång vid tidpunkten för frånkoppling överförs samtalet automatiskt till telefonen.

HANTERING AV SAMTAL

Telefonlista



I menyn "Telefon" trycker du på **1** för att visa listan med menyer och sedan på "Kontakt" för att komma åt kontakter i systemet.

Använda telefonlistan

Du kan använda de poster i telefonlistan som registrerats i telefonens minne.

Efter att du har anslutit ditt system och din Bluetooth®-telefon med hjälp av trådlös teknik Bluetooth®, överförs numren i din telefonlista till listan i systemet om kontakterna finns på telefonens minne.

Obs! På vissa telefoner, kan du under ihopparingen ombes att bekräfta överföringen av telefonlistan från telefonen.

Ringa ett nummer i telefonlistan

Efter att du har hittat den kontakt som du vill ringa till i telefonlistan, välj numret för att ringa samtalet.

Söka efter en kontakt i telefonlistan

Tryck på **2** och ange för- eller efternamn på den kontakt som du vill söka efter med hjälp av knappsatsen.



Beroende på märke och modell på din telefon, kanske överföringen av kontakterna till multimediasystemet inte fungerar.



Vi rekommenderar att du stannar när du ska slå in ett nummer eller söka efter en kontakt.

Ringa, ta emot ett samtal

Ringa ett samtal till en kontakt i telefonlistan



När telefonen är ansluten, från menyn "Telefon", välj "Kontakter" i rullgardinsmenyn **1**.

Välj kontakten (eller numret om kontakten har flera nummer). Numret rings upp automatiskt efter att du tryckt på aktuellt nummer.

Anm.: Du kan ringa ett samtal från multimediasystemet med röstigenkänningsfunktionen i din smartphone → **61**.

HANTERING AV SAMTAL

Ringa ett nummer ur samtalshistoriken

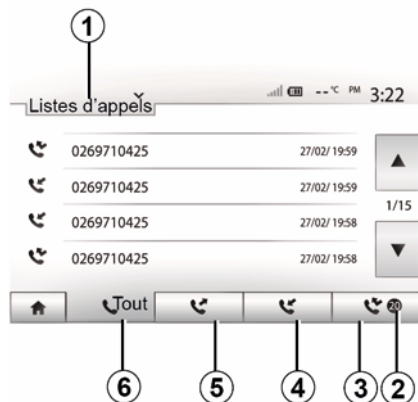

Du kan använda samtalslistan som är sparad i telefonens minne för att ringa ett samtal.

När enheten och telefonen är parkopplade via Bluetooth® teknik överförs alla nummer i listorna "Alla samtal", "Uppringda nummer", "Mottagna samtal" och "Missade samtal" automatiskt från telefonen till multimediesystemets samtalslista.

Tryck på **1** för att visa listan och sedan på "Samtalslistor".

Gå till listan över alla samtal genom att trycka på **6**.

Gå till listan över uppringda nummer genom att trycka på **5**.

Gå till listan över mottagna samtal genom att trycka på **4**.

Gå till listan över missade samtal genom att trycka på **3**.

Anm.: Märkningen **2** visar antal missade samtal.

För varje lista, visas kontakterna från den senaste till den tidigaste. Välj en kontakt från listan för att ringa ett samtal.

Slå ett nummer

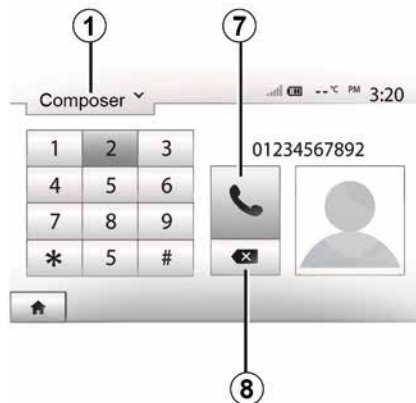

Tryck på **1** för att bläddra igenom listan och sedan på "Ring" för att slå ett nummer.

Tryck på de numrerade knapparna för att slå ett nummer, tryck därefter på **7** för att ringa samtalet.

För att radera ett nummer, tryck på **8**. Med en låg tryckning **8** kan du radera alla siffror på samma gång.



Vi rekommenderar att du stannar när du ska slå in ett nummer eller söka efter en kontakt.

4

Mottagning av samtal



När ett samtal tas emot visas ett meddelande på multimediesystemets

HANTERING AV SAMTAL

skärm med följande information om personen som ringer upp:

- kontaktens namn (om numret finns i din telefonbok);
- telefonnumret till personen som ringer upp,
- "Privat nummer" (om numret inte kan visas).

Anm.: När meddelandet för inkommande samtal visas på skärmen under navigering visas navigeringsskärmen igen när du har svarat eller avvisat samtalet.

Anm.: du kan ta emot eller avvisa ett inkommande samtal genom att trycka på knappen på bilens rattaxel.

Under ett samtal

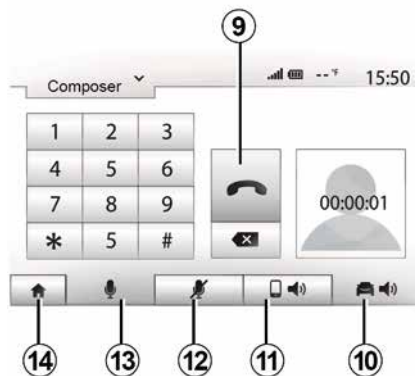

När ett samtal pågår kan du:

- stäng av mikrofonen genom att trycka på **12**.
- sätt på mikrofonen genom att trycka på **13**.
- avsluta samtalet genom att trycka på **9**,
- tryck på **11** för att höra ljudet från telefonens högtalare.
- tryck på **10** för att höra ljudet från bilens högtalare.
- tryck på **14** för att gå tillbaka till föregående skärm (navigeringsskärmen till exempel) eller startskärmen.

ANVÄNDA RÖSTIGENKÄNNINGEN.

presentation

Bilens multimediasystem använder telefonens röststyrningssystem för att:

- styra vissa av bilens multimediasystemfunktioner och vissa av dina telefonfunktioner med hjälp av röststyrning
- göra det möjligt för dig att använda multimediasystemet eller telefonen samtidigt som du håller händerna på ratten.

OBS!

- Placeringen av röstigenkänningsknappen kan variera (rattreglaget, reglaget under ratten eller multimediasystemets frontpanel).
- Det inställda språket på din telefon är även det språk som används av röstigenkänningsfunktionen.
- Om din smartphone inte har någon röstigenkänningsfunktion visas ett meddelande på multimediasystemets skärm.

Aktivera telefonens röstigenkänning med hjälp av multimediasystemet

Om du vill aktivera telefonens röstigenkänningssystem ska du:

- ansluta till 3G, 4G eller WIFI med din smartphone,

– Aktivera Bluetooth® på din smartphone och gör den synlig för andra enheter (se instruktionsboken till din telefon).

– Parkoppla din smartphone till multimediasystemet ➔ 54.

Tryck och håll ner

röstigenkänningsknappen  för att aktivera.

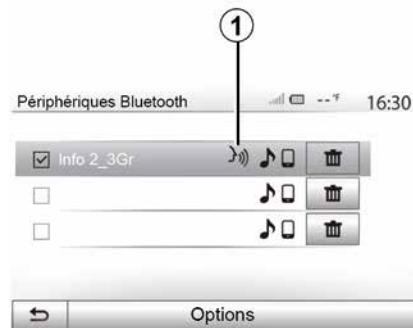

Anm.: Symbolen **1** på menyn "Inställningar", "Anslutning" och alternativet "Visa Bluetooth-enheter" indikerar att din smartphones röstigenkänning är kompatibel med multimediasystemet.

 När du använder telefonens röstigenkänning ihop med multimediasystemet kan överföring av mobildata som behövs för funktionen generera extra kostnader som inte ingår i telefonabonnemanget.



En ljudsignal samt visning av skärmen **A** visar att röstigenkänningen är aktiverad.

Tala med hög och tydlig röst.

Obs! Med röstigenkänningssystemet kan du endast använda vissa av telefonens funktioner. Du kan inte använda det till multimediasystemets

ANVÄNDA RÖSTIGENKÄNNINGEN.

övriga funktioner, som radio, Eco-körning osv.

Användning

B

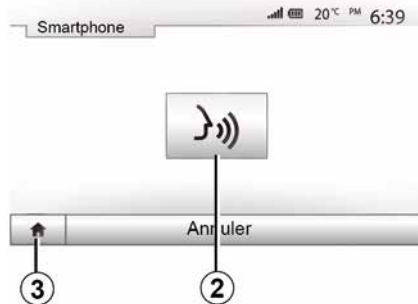

När röststyrningssystemet är aktiverat startar du om röststyrningssystemet genom att kort trycka på rattreglaget, reglaget under ratten eller på multimediasystemet eller på **2**-knappen på multimediasystemets skärm.

Du kan när som helst gå tillbaka till huvudmenyn genom att trycka på **3**.



Om du vill gå tillbaka till skärmen **B**, tryck på **4** i multimediasystemets huvudmeny.

Obs! När röstigenkänning används är funktionerna "Media" och "Radio" inte tillgängliga från multimediasystemets huvudmeny.

Avstängning



Tryck på knappen **2** på skärmen **B** eller tryck och håll ner

röstigenkänningsknappen  i din bil. En ljudsignal anger att röststyrningen är inaktiverad.

ANVÄNDA RÖSTIGENKÄNNINGEN.

Hjälp

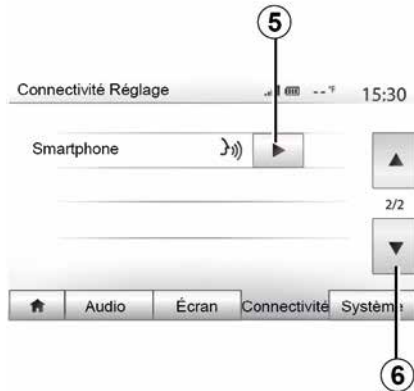

Du kan få extra hjälp med röststyrningssystemets funktion och användning. För hjälp trycker du på "Välkommen", "Inställningar", "Anslutning". Välj sedan den andra sidan genom att trycka på **6** och sedan på **5**.

Funktionen presenteras i form av skärmar som beskriver hur du använder röstigenkänningen och:

- Användningsvillkor:
- vilka telefoner som är kompatibla,



– Aktivering och avaktivering av funktionen med hjälp av

röstigenkänningsknappen  i bilen.

- hur du använder skärmen,
- vilka funktioner som är tillgängliga,
- vad funktionerna omfattar.

Android Auto™

presentation

"Android Auto™" är en app som kan hämtas (via plattformen för nedladdning av appar i din smartphone) och som hjälper dig att använda vissa appar och funktioner i din telefon via multimediasystemets skärm.

OBS!

- Ta reda på om din smartphone fungerar med "Android Auto™"-appen på den officiella webbplatsen för din telefons operativsystem.
- appen "Android Auto™" fungerar bara om din smartphone är ansluten till USB-porten på ditt fordon och om röstigenkänningsfunktionen är aktiverad. Appen "Android Auto™" ska vara tillgänglig via knappen **1** på huvudmenyn.



Använd de USB-kablar som rekommenderas av telefonföretagaren, så att appen fungerar korrekt.



Första användning

Anslut din telefon till multimediasystemets USB-port:

- Du måste godkänna begärandena på din smartphone för att kunna använda "Android Auto™"-applikationen.
- Bekräfta genom att trycka på "Acceptera" i din telefon.

"Android Auto™"-appen startas i multimediasystemet.

Om proceduren som beskrivs ovan misslyckas, upprepa åtgärden.

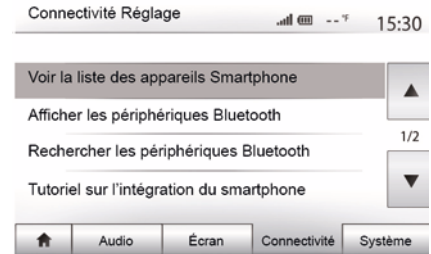

Du kan hantera enheter som är anslutna till ditt multimediasystem när som helst via menyn "Inställningar" och "Anslutning".

Obs! Första anslutningen till "Android Auto™" görs när bilen står stilla och enbart för att aktivera multimediasystemets röststyrning.

CarPlay™

presentation

"CarPlay™" är en tjänst som finns inbyggd i din smartphone och som kan hjälpa dig att använda vissa appar i din telefon via multimediasystemets skärm.

OBS!

ANDROID AUTO™, CARPLAY™

- Om din smartphone inte har tjänsten "CarPlay™" går du till den officiella webbplatsen för din telefons operativsystem.
- "CarPlay™" tjänsten fungerar endast om din smartphone är ansluten till bilens USB-uttag och om SIRI har aktiverats. "CarPlay™" tjänsten ska vara synlig via knappen **2** på startmenyn.



Använd de USB-kablar som rekommenderas av telefontillverkaren, så att appen fungerar korrekt.



Första användning

SWE

Anslut din telefon till multim mediasystemets USB-port.

Tjänsten CarPlay™ startas i multim mediasystemet.

Om proceduren som beskrivs ovan misslyckas, upprepa åtgärden.

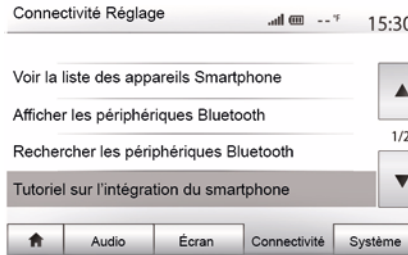

Du hittar en handledning om hur du ansluter din smartphone till multim mediasystemet i menyn "Inställningar" under "Anslutning".



När appen "Android Auto™" eller tjänsten "CarPlay™" är aktiverad kan du använda röststyrningsknappen för att aktivera vissa funktioner i din smarttelefon med hjälp av röststyrning. För att göra detta, tryck på knappen **3** på ratten ➔ **61**.

Nota:

– Du kan använda "Android Auto™" eller "CarPlay™" för att komma åt navigerings- och musikappar i din smarttelefon. Dessa appar ersätter liknande appar som är inbyggda i multim mediasystemet som redan används. Exempelvis kan endast en navigeringsfunktion, "Android Auto™"/"CarPlay™", eller appen i multim mediasystemet användas.

ANDROID AUTO™, CARPLAY™

– När du använder "Android Auto™" eller "CarPlay™" fortsätter vissa funktioner i multimediasystemet att köras i bakgrunden. Exempel: om du startar "Android Auto™" eller "CarPlay™" och använder navigeringen i din smartphone medan radion i multimediasystemet är på kommer radion att fortsätta att sända.

5 **i** När du använder appen "Android Auto™" eller tjänsten "CarPlay™" kan överföringen av mobildata som krävs för appen medföra extra kostnader som inte ingår i ditt telefonabonnemang.

Gå tillbaka till multimediasystemets gränssnitt



Återgå till gränssnittet:

- Tryck på "Start" knappen på multimediasystemets panel eller mittreglaget.
- eller
- tryck på knappen **3** på multimediasystemskärmen enligt "Android Auto™" eller "CarPlay™".

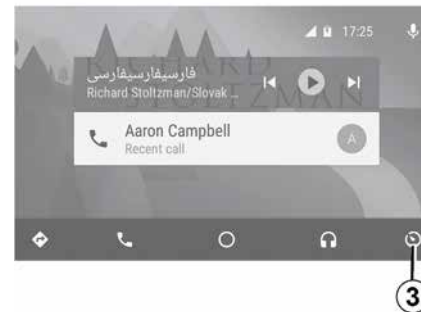

i Funktionerna finns tillgängliga i "Android Auto™"-appen och "CarPlay™"-tjänsten beroende på märket och modellen på din telefon. För ytterligare information, se tillverkarens webbsida.

ECO KÖRNING

Öppna meny Eco-körning

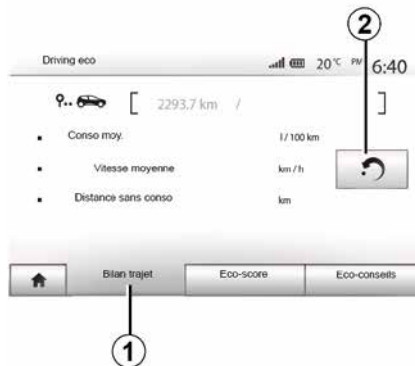

(tillgängligheten beror på utrustningsnivån)

Öppna huvudmenyn och tryck på "Fordon" och sedan på "Driving eco".

I menyn "Driving eco" kan du komma åt följande information:

- "Redovisning av körsträcka".
- "ECO-resultat".
- "ECO-råd".



"Redovisning av körsträcka" 1

Med den här menyn kan du visa uppgifter som sparats under din senaste resa:

- "Gen. förbrukning".
- « Genomsnittshastighet » ;
- "Avstånd utan förbrukning".

Obs! Du kan återställa informationen genom att trycka på 2.

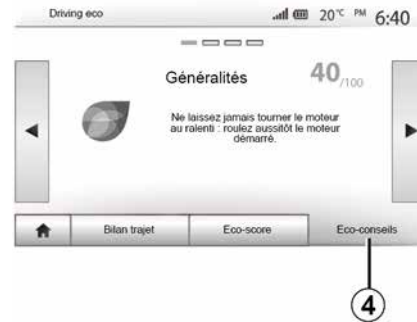

"ECO-resultat" 3

Med det här systemet kan du erhålla en övergripande siffra från 0 till 100. Ju högre siffra, desto bättre är du på ekokörning:

- genomsnittlig prestanda vid acceleration (område **A**).
- genomsnittlig prestanda vid föregripande bromsning (område **B**).

"ECO-råd" 4

Den här menyn utvärderar ditt körsätt och ger dig välanpassade råd för att du ska kunna optimera din bränsleförbrukning.

BACKKAMERA

Åtgärd

När backväxeln läggs i visas en vy av omgivningen bakom bilen på multimediasystemets skärm tillsammans med guiden, en siluett av bilen och ljudsignaler. Vyn visas även i upp till cirka fem sekunder efter övergång till en annan växel.

Bilens ultraljudsdetektorer mäter avståndet mellan bilen och ett föremål.

När det röda området uppnåtts, ta hjälp av displayen bild för att stanna på exakt plats.

OBS!

- Mer information om användning av parkeringsassistans finns i bilens användarmanual.
- Se till att backkameran inte är övertäckt (av smuts, lera, snö osv.)
- När backväxeln är ilagd visar multimediaskärmen en vy bakom bilen i några sekunder.

Aktivering/avstängning

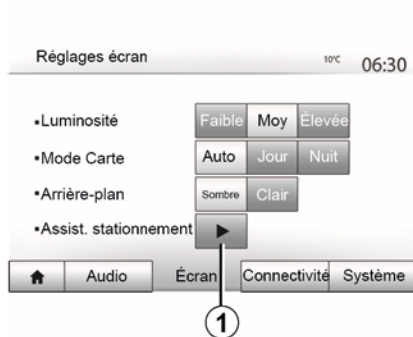

Backkamera

Du kan aktivera/inaktivera backkameran. För att göra detta, välj "Inställningar" i huvudmenyn, sedan "Skärm" och tryck på knappen "Park Assist" 1.

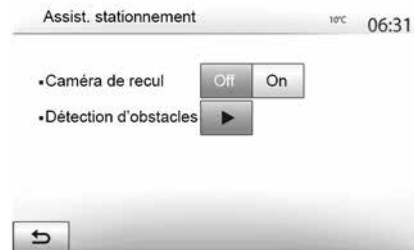

PARKERINGSASSISTANS

I den här menyn kan du aktivera/inaktivera backkameran och ställa in "Avkänning av hinder".

BACKKAMERA

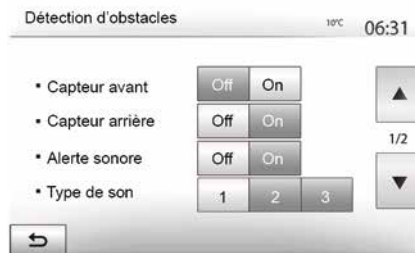

Avkänning av hinder

Bilens främre och/eller bakre givare kan aktiveras eller inaktiveras oberoende av varandra. Välj "På" för att aktivera önskad / önskade givare, eller "Av" för inaktivering.

Ljudinställningar

Du kan aktivera/inaktivera ljudsignalen och välja olika ljud samt ställa in volymen på givarna för avkänning av hinder.

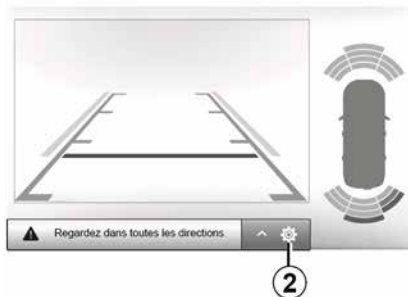

Skärminställningar

Du kommer åt inställningarna med **2**-knappen.

I den här menyn kan du aktivera / inaktivera guider **3** som visar avståndet bakom bilen och ändra skärminställningarna.

Tryck på "++" eller "--" för att justera kontrast **4**, ljusstyrka **5** och färg **6**.

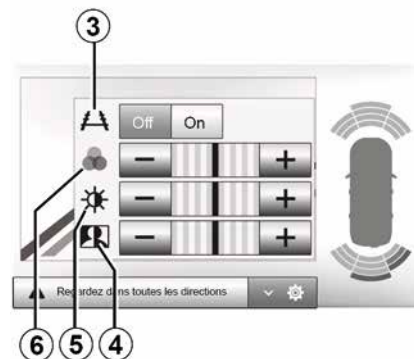

Bilden kan endast justeras om backväxeln är ilagd.



Av säkerhetsskäl bör du göra dessa inställningar när bilen står stilla.

BACKKAMERA



Funktionen är ett extra hjälpmedel. Det kan alltså aldrig befria föraren från dennes ansvar och skyldighet att visa uppmärksamhet. Föraren bör alltid vara beredd på plötsliga händelser som kan inträffa under körningen. Kontrollera alltid att inga små, smala föremål (barn, djur, barnvagn, cykel, sten, stolpe osv.) finns i döda vinkeln vid manövern.



Skärmen visar en omvänd bild. Mallarna är en återgivning som visas på ett plant underlag. Informationen ska inte tas med i beräkningen när den läggs över ett vertikalt föremål eller ett föremål på marken. Föremålen som visas på displayen kan vara förvrängda. Vid alltför starkt ljus (snö, bil i direkt solsken osv.) kan kamerabilden försämrats.

MULTIVYKAMERA

presentation

Bilen är utrustad med fyra kameror, fram, i sidospeglarna och bak på bilen för att hjälpa dig vid svåra manövrar.

OBS! Se till att kamerorna inte är täckta (av smuts, lera, snö osv.).



Funktionen är ett extra hjälpmedel. Det kan alltså aldrig befria föraren från dennes

ansvar och skyldighet att visa uppmärksamhet.

Föraren bör alltid vara uppmärksam på plötsliga händelser som kan inträffa under körningen. Kontrollera alltid att inga rörliga föremål (barn, djur, barnvagn, cykel etc.) eller något litet föremål (sten, kvist etc.) är i vägen vid backningsmanövern.

Åtgärd

När backväxeln är ilagd visas vyn från den bakre kameran på multimediaskärmen.

Du kan välja vy på multimediaskärmen genom att välja manuellt läge.

Aktivering/avstängning

Systemet aktiveras när bilen körs i en hastighet under 20 km/h. När bilen överstiger den hastigheten inaktiveras systemet.

Systemet kan även aktiveras via aktiveringsknappen i bilen. För ytterligare information, se kapitlet "Multivykamera" i bilens instruktionsbok.

Obs! Se bilens instruktionsbok för information om hur du väljer automatiskt och manuellt läge.

Val av kamera

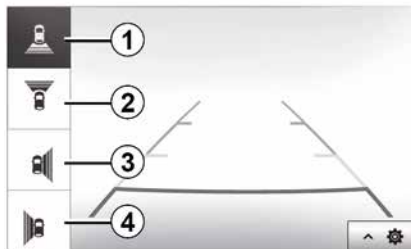

För att aktivera önskad kameravy väljer du den på multimediaskärmen:

- 1 vy av området bakom bilen
- 2 vy av området framför bilen
- 3 Höger vy
- 4 vy av området till vänster om bilen.

Inställningar

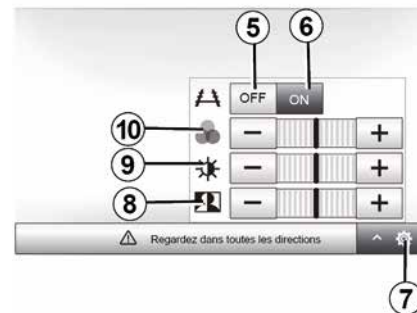

Tryck på **7** för att visa listan över inställningar.

Du kan aktivera eller inaktivera visning av riktlinjer genom att tryck på **5** eller **6**.

Tryck på "++" eller "--" för att justera kontrast **8**, ljusstyrka **9** och färg **10**.

FJÄRRSTART AV MOTORN



När den här funktionen är installerad kan du programmera fjärrstart av motorn för att värma upp eller ventilerar kupén upp till 24 timmar innan du ska använda bilen.

Ställ in den värmenivå som krävs (temperatur, defroster) innan du programmerar funktionen. Konfigurationen och programmering görs via multimediasystemets skärm.

Programmeringar av funktionens starttid

– Slå på tändningen och tryck sedan på **1** i huvudmenyn. **A**-skärmen visas.

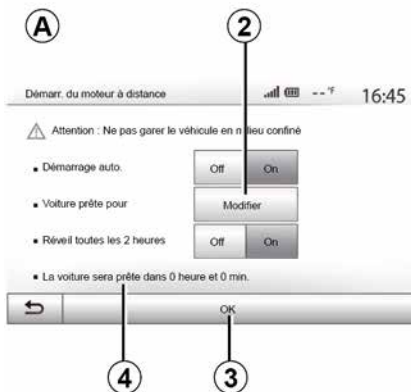

- välj knappen "På" på raden "Autostart" för att aktivera funktionen.
- ange starttiden då du vill använda bilen och tryck på knappen **2**.
- tryck på pilarna "uppåt" och "nedåt" för att visa timmarna och minuterna och välj önskad tid,
- tryck på "OK" för att bekräfta.
- 4**-markören visar hur lång tid det är kvar innan den tidpunkt som du angav att du ville använda bilen vid,
- Tryck på "OK" **3** för att bekräfta och avsluta programmeringen.



- justera reglagen för luftkonditioneringen till önskad temperatur i kupén vid start av motorn och sätt sedan på defrosterläget (se instruktionsboken).

i Om du vill aktivera en programmerad fjärrstart ska du välja ett klockslag som är minst 15 minuter senare än den tid som visas i multimediasystemet.

FJÄRRSTART AV MOTORN

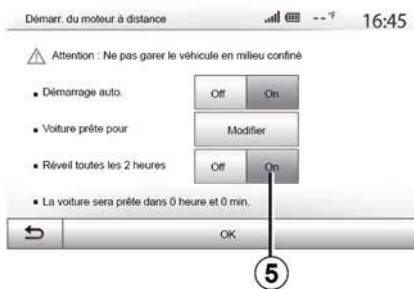

– slå av tändningen.

När du låser bilen blinkar varningsblinkerser och körriktningvisarna två gånger och tänds sedan i cirka 3 sekunder för att visa att programmeringen har registrerats.

Funktionen fjärrstart av motorn fungerar om:

- växelspaken står i neutralläget (för bilar med manuell växellåda eller robotiserad växellåda),
- växelspaken står i läget **P** (på bilar med automatväxellåda),



– tändningen inte är på;

– alla dörrar (motorhuven, dörrarna, bakluckan) är stängda och låsta när du lämnar bilen.

Obs! Du måste stänga av multimediasystemet när du lämnar bilen för att start av fjärrstart av motorn ska fungera.

"Vakna varannan timme"

Med hjälp av den här funktionen startar bilen automatiskt varannan timme beroende på motortemperaturen.

Tryck på knappen "På" **5** för att aktivera den här funktionen.

När den här funktionen är aktiverad aktiveras inte ventilationssystemet

under de fyra första starttillfällena om de sker.

Vid mycket kallt väder startar bilen automatiskt och slås ifrån efter ungefär tio minuter.

Om motortemperaturen inte kräver en omstart kommer bilen inte att starta automatiskt under de första fyra återaktiveringstillfällena och återgår till viloläge i 2 timmar. Motorn startas om i de fall motortemperaturen är för låg.

Oavsett kommer den sista starten att ske.

Cirka 15 minuter före den programmerade tiden startar motorn och förblir igång i cirka 10 minuter.

Obs! Markören **6** påminner dig om bilens starttid som du redan har ställt in.

i Beroende på utrustningsnivå, kontrollera att strömförbrukare såsom vindrutetorkare, ytterbelysning, radio, sätesvärmare, uppvärmd ratt osv. är inaktiverade och att alla tillbehör är urkopplade innan du lämnar bilen.

FJÄRRSTART AV MOTORN



Under extrema omständigheter är det inte säkert att fjärrstarten med hjälp av programmering fungerar.



Stanna inte bilen med motorn igång på platser med brännbart material t.ex. högt gräs eller löv som kan komma i kontakt med det varma avgassystemet och antändas.



Förarens ansvar när bilen parkeras eller stannas

Lämna aldrig bilen med nyckeln i när barn, personer med funktionshinder eller djur finns i bilen, inte ens för en kort stund. De kan utsätta sig själva eller andra personer för risker, till exempel om de startar motorn, använder fönsterhissarna eller låser dörrarna osv. Vid varmt och/eller soligt väder stiger dessutom temperaturen inuti kupén mycket snabbt.

LIVSFARA ELLER RISK FÖR ALLVARLIGA SKADOR.



Särskild anmärkning för bilar med funktionen "Vakna varannan timme".

Det är viktigt att bilen körs i minst 10 minuter mellan varje programmering av funktionen. Risk för att motoroljan blir dålig.



Använd inte funktionen för fjärrstart av motorn eller programmeringen av den när:

– bilen står i ett garage eller ett begränsat utrymme.

Risk för förgiftning eller kvävning på grund av avgaser.

– bilen är övertäckt med ett skydd.

Brandfara.

– motorhuven är öppen eller ska öppnas.

Risk för brännskador eller allvarliga skador.

I vissa länder är det enligt lag och/eller gällande

bestämmelser inte tillåtet att

använda funktionen för fjärrstart av motorn eller programmeringen av den.

Innan du använder den här funktionen måste du ta reda på vilka lagar och/eller bestämmelser som gäller i landet.

4X4-INFO

Komma till "4x4-info"-menyn.

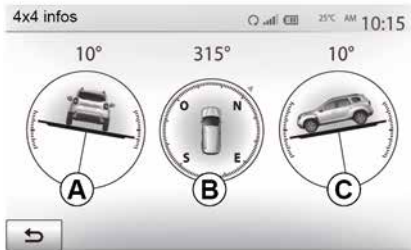

I huvudmenyn, tryck på "Fordon" och sedan på "4x4 info".

Funktionen "4x4 info" möjliggör:

- hjulvinkel i grader, i realtid (område **A**),
- körriktning med hjälp av kompassen (område **B**),
- horisontell vinkel i grader, i realtid (område **C**).

Obs!

- Vinkelvärdena som visas på skärmen kan skilja sig från verkligheten med en till tre grader.
- Skärmen uppdateras cirka en gång i sekunden.

SYSTEMINSTÄLLNINGAR



7 För att komma åt inställningarna för multimediesystemet trycker du på "Inställningar" på startskärmen och väljer sedan ett avsnitt längst ned på skärmen.

Ljudinställningar

→ 53.

Skärminställningar

« Ljusnivå »

Du kan ställa in önskad ljusstyrka på skärmen. Tre lägen föreslås:

- « Låg » ;
- "Gen." (genomsnitt).
- « Hög ».

"Kartläge"

För att förbättra navigeringsskärmens vy mellan dag och natt kan du ändra kartans färgkombination.

- "Auto": GPS visar kartskärmen. Övergången mellan dag- och nattläge sker automatiskt när du slår på ljuset.
- "Dag": kartskärmen visas alltid med ljusa färger.
- "Natt": kartskärmen visas alltid med mörkare färger.

"CLIM. Info."

Med den här funktionen kan du aktivera/avaktivera visningen av klimatanläggningens information vid ändringar av inställningarna.

"Bakgrund"

Med den här funktionen kan du välja mellan ett mörkare eller ljusare visningsläge.

"Park Assist"

Med den här funktionen kan du slå på och av backkameran och de främre och/eller bakre sensorerna.

Inställningar Bluetooth®

→ 54.

Inställning av systemet



« Språk »

Den här funktionen gör att du kan ändra språket i systemet och språket för röstguidningen.

För att ändra språk, välj önskat språk och bekräfta ditt val genom att trycka på "OK".

« Klocka »

Använd den här funktionen för att ställa in tidsvisningen (12- eller 24-timmarsklocka).

Obs! I versioner med navigering ställs tiden in automatiskt av GPS:en om kartan över landet du befinner dig i är installerad. I versioner utan navigering kan tiden enbart ställas in manuellt.

SYSTEMINSTÄLLNINGAR

För att ändra tiden manuellt, tryck på "Klocka/Enheter" och välj sedan "Ställa in tiden".

« Enheter »

Med den här funktionen anger du i vilken enhet som körsträckan ska visas i multimediesystemet. Du kan välja mellan "km" och "mils".

Obs! Inställningarna i ditt multimediasystem påverkar inte skärmen på bilens instrumentpanel. Mer information om inställningarna för instrumentpanelens skärminställningar finner du i bilens instruktionsbok.

"Standardinställningar"

Med den här funktionen kan du initiera om olika parametrar till standardinställningen.

- Alla: initierar om alla inställningar till "standardinställningen".
- Telefon: Återställer alla telefoninställningar.
- Navigation: Återställer alla navigeringsinställningar.
- Ljud/media/radio/system: återställer alla inställningar relaterade till Ljud/media/radio.

« Navigation »

Med den här funktionen kan du aktivera eller avaktivera navigeringssystemet.

"Systemversion"

Med den här funktionen kan du kontrollera systemversionen.

Säkerhetskod

Ljudsystemet skyddas med hjälp av en säkerhetskod (tillhandahålls av den auktoriserade återförsäljaren). Med den kan ljudanläggningen låsas elektroniskt när strömförsörjningen bryts (till exempel när batteriet kopplas ifrån, när anläggningen kopplas ifrån eller när en säkring smälter).

För att använda ljudsystemet måste du ange den hemliga fyrsiffriga koden.

Skriv upp koden och spara den på en säker plats. Om du tappar bort koden ska du vända dig till tillverkarens representant.

Inmatning av koden

Meddelandet "CODE" följt av fyra blanksteg och en numerisk knappsats visas.

Ange koden med hjälp av den digitala knappsatsen och tryck sedan på "OK" för att bekräfta.

Fel vid inmatning av kod

Om koden är felaktigt angiven visas meddelandet "Ogiltig PIN-kod: Systemet låst".

Vänta en minut. Sedan kan du ange koden igen.

Varje gång fel kod anges fördubblas väntetiden innan koden kan anges på nytt.

UPPDATERA SYSTEMET OCH KARTOR

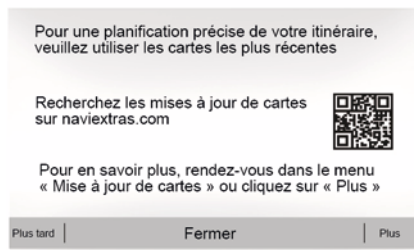

uppdateringarna från USB-minnet i bilens multimediasystem.

Om multimediasystemets programvara inte är uppdaterad kommer Toolbox-programvaran att föreslå en systemuppdatering innan kartan uppdateras. Systemet och kartan kan inte uppdateras samtidigt. Processen måste upprepas för varje uppdatering.

Fortsätt enligt följande:

- registrering av systemet över en nyckel USB
- installera Toolbox-programvaran på din dator;
- hämta produkter från Toolbox till USB-enheten
- Uppdatera multimediasystemet eller kartan från USB-minnet.

Följ stegen som beskrivs nedan i ordning.

Uppdatera kartorna från din smartphone

Om du vill uppdatera kartorna från din smartphone, gå du till appbutiken och ladda ned Dacia Map Update-appen. Uppdatera sedan kartorna.

Mer information finns på webbplatsen: <https://dacia.welcome.naviextras.com>

7 Garanti för att kartan är aktuell

När din nya bil har levererats har du 90 dagar på dig att uppdatera ditt kartsystem gratis. När tiden har löpt ut beläggs uppdateringarna med en avgift.

När navigeringen startas föreslår multimediasystemet en uppdatering av kartan. Denna påminnelse visas två gånger om året i 7 år. Du kan:

- Om du väljer "Senare" visas påminnelsen nästa gång navigeringen aktiveras.

- Om du väljer "Stäng" visas inte påminnelsen längre.
- Om du väljer "Mer" visas menyn "Kartuppdatering".

Uppdatera ditt multimediasystem och din karta

Obs! Kontrollera om dina system redan är uppdaterade, för att förhindra att en procedur startar i onödan.

Om du vill uppdatera ditt multimediasystem och dess karta behöver du ett USB-minne och en dator som är ansluten till Internet.

Använd din dator för att hämta uppdateringar från Internet till USB-minnet. Installera sedan

UPPDATERA SYSTEMET OCH KARTOR

Registrering av systemet över en nyckel USB

För att spara ditt multimediasystem i din användarprofil, koppla först in en tom USB-enhet i multimediasystemet för att skapa en avbildning.

Obs!

- sätt in USB minnet i multimediasystemet ➔ 34.
- USB-minnet levereras inte tillsammans med systemet.
- USB minnet måste vara FAT32 formaterat och ha en lagringskapacitet mellan 8 GB och 32 GB.
- Spara systemdata på USB-minnet genom att starta bilen. Stäng inte av motorn medan data laddas.
- Använd inte multimediasystemets funktioner när systemet uppdateras.



Systemuppdateringar måste göras samtidigt som motorn är igång.

Elbilar måste laddas eller ha motorn igång (varningslampan READY på).



Om du vill spara bilden av systemet på USB-minnet ska du:

- Sätt i USB-minnet i USB-porten på ditt multimediasystem.
- Öppna huvudmenyn och välj Navigation-menyn.
- välj menyn "Alternativ".
- Välj menyn "Kartuppdatering" på andra sidan i menyn "Alternativ".
- Tryck på knappen "Alternativ" på skärmens nedre del.
- Välj funktionen "Uppdatering" på multimediasystemets skärm.

Detta skapar en avbildning av ditt navigeringssystem på USB-enheten som sedan används av Toolbox för att spara ditt system i din användarprofil och gör att Toolbox kan identifiera

tillgängliga uppdateringar för ditt navigationssystem.

När dataregistreringen är avslutad kan du ta bort USB-minnet från multimediasystemet.

installera Toolbox-programvaran på din dator

Installera Naviextras Toolbox på din dator med ett par klick. Toolbox kan hämtas på tillverkarens webbplats.

Gå till webbplatsen och klicka på "Registrera" i området "Välkommen gäst användare" högst upp på skärmen. När ditt konto har skapats och sparats, fyll i den begärda informationen (bilmodell, typ av multimediasystem ombord osv.) och hämta sedan programvaran.

Starta installationen efter att du har hämtat programvaran.

Följ instruktionerna som visas på skärmen.



Innehållet i de skärmbilder som visas i instruktionsboken kan variera.

UPPDATERA SYSTEMET OCH KARTOR

Hämta produkter från Verktygslådan till USB minnet



7

Anslutning till Toolbox

Starta programvaran Naviextras Toolbox och se till att din dator är ansluten till Internet.

När du startar Toolbox på din dator, sätt i USB-minnet med bilden av multimediasystemet. När programvaran har identifierat USB flashminnet så erbjuds du två alternativ: "Logga in" och "Registrera".

Om du inte är registrerad på Naviextras.com kan du göra detta via Toolbox genom att klicka på "Logga in"

på anslutningssidan. Följ instruktionerna som visas på skärmen. Om ditt abonnemang tillåter det och om Toolbox hittar ditt system i listan med system som stöds, visas välkomstskärmen där du kan ansluta till ditt Naviextras-konto.

När du anslutit till ditt Naviextras Toolbox-konto och ditt USB-minne till datorn kan du hämta både kostnadsfria och kostnadsbelagda appar, tjänster och innehåll genom att välja dessa i multimediasystemet i menyn Katalog på menyraden till vänster om Toolbox-skärmen.



I vissa länder kan nedladdning och aktivering av tillvalet för farliga områden vara otillåtna och innebära en lagöverträdelse.

Uppdateringar från Verktygslådan till USB minnet

Klicka på menyn "Uppdatera" eller "Köp innehåll" i menyraden till vänster på skärmen Toolbox.

Uppdateringsmenyn öppnar en skärm med alla tillgängliga uppdateringar, inklusive:

- artiklar som du har köpt men ännu inte installerat (uppdateringar eller extramaterial),
- uppdateringar eller gratis extramaterial som du har lagt till i installationen från katalogen,
- uppdateringar av systemet (om en senare version är tillgänglig),
- uppdaterar POI endast för elbilar (laddstationer osv.)
- särskilda gratisuppdateringar.

Alla tillgängliga uppdateringar visas utifrån region i form av en lista och på en plan.

Som standard är alla artiklar för alla regioner synliga vid installation. Om du vill tillfälligt utesluta en region, kryssar du i rutan i början på den aktuella linjen. Efter att du har passerat förbi panelen, klicka på knappen "Installera" i området i nedre delen av skärmen för att starta installationsprocessen.

Toolbox påbörjar uppladdning och installation av valda uppdateringar. Vänta tills ett meddelande visas om att uppdateringen är klar.

Obs! Nedladdningstiden för appen varierar beroende på storleken på appen och mottagningshastigheten hos det mobila nätverket.

UPPDATERA SYSTEMET OCH KARTOR

 Om de valda objekten överskrider multimediesystemets maximala kapacitet visar Toolbox ett varningsmeddelande. Om så är fallet, kan du välja vilka artiklar som ska installeras eller tas bort i systemet med hänsyn till det begränsade lagringsutrymmet. Även om vissa artiklar väljs bort av systemet, har du fortfarande rätt till dem och kan installera dem helt gratis.

 Ta inte ur nyckeln USB ur systemet och avaktivera den inte under pågående uppdatering.

 I vissa länder kan nedladdning och aktivering av tillvalet radarvarning vara otillåtet och innebära en lagöverträdelse.

Uppdatering av kartsystemet

När installationen är klar kan du ta bort USB-enheten ur datorn. Anslut USB-enheten i multimediasystemets USB-port.

OBS!

- Uppdatera kartorna genom att starta bilen och låta motorn vara igång medan data hämtas. När multimediasystemet är aktivt identifierar det automatiskt de uppdateringar som är tillgängliga på USB-minnet och föreslår uppdatering av systemet eller kartan från de uppdateringar som hittas på USB-minnet. Stäng inte av multimediesystemet medan uppdateringen installeras.
- Hämtning och installation av systemuppdateringar är endast möjliga om en nyare version är tillgänglig.
- Funktionerna som tillhandahålls av multimediasystemet beror på bilmodell och utrustningsnivå.

A



Skärmen **A** visas automatiskt när USB-minnet är isatt.

- tryck på **1** för att starta uppdateringen,
- tryck på **2** för att gå tillbaka till föregående skärm.

Om du trycker på **1** startar uppdateringsprocessen. Utför inga åtgärder medan processen för uppdatering av systemet pågår.

När uppdateringen är klar startar multimediesystemet om med alla nya och uppdaterade funktioner.

Licens

Om du vill hämta GPL, LGPL, MPL och andra öppna källkoder för licenser med öppen källkod för den här

UPPDATERA SYSTEMET OCH KARTOR

produkten, besök den dedikerade webbplatsen.

Utöver källkoden är alla licensvillkor, garantifriskrivningar och information om copyright tillgängliga för nedladdning.

På den dedikerade webbplatsen finns även öppen källkod på en CD-ROM mot en avgift som täcker distributionskostnaderna (t.ex. media, leverans och hanteringskostnader) efter begäran via e-post.

Detta erbjudande gäller i tre år från det datum då du köpte produkten.

7



Multimediasystemet kan stutas om automatisk under uppdateringsprocessen. Vänta tills radioskärmen visas.



Vid oavsiktligt avbrott av uppdateringen, upprepar du processen från början.

FUNKTIONSSTÖRNING

-system

-system		
Beskrivning	Orsak	Lösning
Det visas ingen bild.	Skärmen är i standby-läge.	Kontrollera att skärmen inte är i standby-läge.
	Systemet är avstängt	Temperaturen i bilen är för låg eller för hög.
	Bilen är avstängd.	Starta bilen.
Det hörs inget ljud.	Volymen är på minimiläget eller mute-funktionen (tyst) är aktiverad.	Höj volymen eller avaktivera mute-funktionen.
	Den valda systemkällan stämmer inte.	Kontrollera den valda systemkällan och se till att multimediesystemet är utgångskällan.
Det kommer inget ljud från vänster eller från höger högtalare, eller från högtalarna fram eller bak.	Inställningarna balance eller fader är inkorrekta.	Reglera ljudet balance eller fader korrekt.
Tiden som visas är felaktig.	Tiden är inställd på "Auto" men systemet har ingen GPS-mottagning.	Med "Navigering": flytta bilen till en plats där du kan ta emot en GPS-signal.
		Utan "Navigation" → 76 .
Navigeringssystemet startar inte korrekt eller slutar svara.	Multimediasystemet har frusit under användning.	Starta om multimediasystemet genom att trycka på av/på-knappen (tills skärmen stängs av).

FUNKTIONSTÖRNING

Navigering

Navigering		
Beskrivning	Orsak	Lösning
Det hörs inget ljud.	Volymen i menyn "NAV" sätts till tyst läge eller sänks till lägsta nivån.	Slå på ljudet eller höj volymen ("Alternativ" i menyn "NAV"). Volymen i läget GPS kan ställas in medan guiderösten är aktiv.
Bilens position på skärmen motsvarar inte dess faktiska placering.	Felaktig identifiering av bilens position på grund av GPS-mottagningen.	Flytta bilen så att du får en korrekt mottagning av GPS-signalerna.
	Kartan är inaktuell.	Uppdatera kartan.
Anvisningarna på skärmen stämmer inte överens med verkligheten.	Systemversionen är inaktuell.	Skaffa den senaste programversionen för systemet.
Vissa menyrubriker är inte tillgängliga.	Vissa rubriker är inte tillgängliga för den pågående åtgärden.	
Röstguidningen är inte tillgänglig.	Navigeringssystemet tar inte med vägkorsningar i beräkningen. Röstguidningen inaktiverad.	Höj volymen. Kontrollera att röstguidningen är aktiv.
Röstguidningen stämmer inte överens med verkligheten.	Röstguidningen kan variera beroende på miljön.	Kör enligt de faktiska förhållandena.
Den föreslagna resvägen startar på fel ställe eller slutar inte på den önskade destinationen.	Destinationen känns inte igen av systemet.	Ange en väg som ligger nära den önskade destinationen.

FUNKTIONSSTÖRNING

Telefon

Telefon		
Beskrivning	Orsak	Lösning
Det hörs inget ljud eller någon signal.	Mobiltelefonen är inte ansluten till systemet. Volymen är på minimiläget eller mute-funktionen (tyst) är aktiverad.	Kontrollera att mobiltelefonen är påslagen eller ansluten till systemet. Höj volymen på ljudsignalen eller avaktivera mute-funktionen. Kontrollera den valda systemkällan och se till att multimediesystemet är utgångskällan.
Det går inte att ringa ett samtal	Mobiltelefonen är inte ansluten till systemet. Låsningen av telefonens knappsats är aktiverad.	Kontrollera att mobiltelefonen är påslagen eller ansluten till systemet. Lås upp telefonens knappsats.
	Flera ljudkällor matas ut under åtgärden.	Starta om multimediasystemet genom att trycka länge på av/på-knappen (tills skärmen stängs av).
Bluetooth-parkopplingsprocess.	Telefonfunktionerna är delvis eller helt inkompatibla med navigeringssystemet.	Närmare information om vilka apparater som är kompatibla kan du få hos en märkesrepresentant.

FUNKTIONSTÖRNING

Media,

Media,		
Beskrivning	Orsak	Lösning
Det hörs inget ljud.	Volymen är på minimiläget eller mute-funktionen (tyst) är aktiverad.	Höj volymen eller avaktivera mute-funktionen.
	Ljudkällan är inte på eller ansluten till systemet.	Kontrollera den valda systemkällan och se till att multimediesystemet är utgångskällan.
Inga externa ljudkällor (MP3-spelare, bärbar ljudenhet, USB-sticka, telefon osv.) känns igen av multimediasystemet.	Flera ljudkällor matas ut under åtgärden.	Starta om multimediasystemet genom att trycka länge på av/på-knappen (tills skärmen stängs av).
Android Auto™/CarPlay™ startar inte i multimediasystemet.	Android Auto™/CarPlay™ är inte konfigurerat på rätt sätt i din smartphone.	Besök din smartphonetillverkares webbplats för information om konfiguration.
	USB-kabeln är inte kompatibel för dataöverföring.	Använd en USB-kabel som rekommenderats av telefon-tillverkaren för korrekt programfunktion.
Funktionsfel hos ljudkällan (röststyrning inaktiverad för SIRI/CarPlay™/Android Auto™, MP3-spelaren, bärbar ljudenhet, telefon osv.).	Ljudkällan känns inte längre igen av multimediasystemet vid drift.	Starta om multimediasystemet genom att trycka länge på av/på-knappen (tills skärmen stängs av).

FUNKTIONSSTÖRNING

Media,

Beskrivning	Orsak	Lösning
Android Auto™/ CarPlay™-funksionsfel.	Din smartphone är inte längre kompatibel efter en uppdatering av Android Auto™/ CarPlay™-appen.	Nedgradera till en tidigare version eller se Android Auto™/CarPlay™-inställningar för ditt smartphonemärke.
Funktionsfel på geografiska spårningsappar.	Nätverket är inte tillgängligt. Geografisk spårning är inte aktiverad i din telefon.	Hitta en plats med stark signalmottagning. Aktivera geografisk spårning på din telefon.

ALFABETISKT INDEX

Symboler

4x4-info, [75](#)

A

Adressbok, [42](#)

Aktivering, [17](#)

Android Auto™ , Carplay™ , [64](#)

AUX, [44](#)

Avsluta samtal, [7](#)

Avstängning, [17](#)

Avstängning av ljudet, [20](#)

B

Backkamera, [68](#)

Besvara ett samtal, [7](#)

Bluetooth®, [54](#)

D

Destination, [21](#), [42](#)

Detaljerad resväg, [21](#)

E

Extern källa, [44](#)

F

Favoriter: lägg till, [21](#)

Fjärrstart av motorn, [4](#)

Fordonets position, [31](#)

Frekvensband, [47](#)

Funktioner, [4](#)

Funktionsstörning, [83](#)

G

GPS : mottagande, [34](#)

I

Inställningar, [7](#), [27](#), [76](#)

Inställningar: ljud, [53](#)

Intressepunkt, [21](#), [31](#), [41](#)

J

Jack uttag, [7](#), [44](#)

K

Karta: inställningar, [41](#)

Karta: visa, [7](#), [41](#)

Kartsymboler, [31](#)

Kommunikationsvolym, [20](#)

Koppla ihop, para telefonen, [54](#)

Källa: ljud, [7](#)

L

Ljudinställningar: ljudinställningar, [7](#)

Ljudvolym, [7](#), [20](#)

ALFABETISKT INDEX

M

Media,, 7
Meny, 7
Menyn "Destination", 21
MP3, 44
Multidisplay, 7
Multivvykamera, 71

N

Navigeringsinställningar: resvägsinställningar, 21

P

POI, 21, 31, 41

R

Radio, 7, 47
Radiokanal, 47
Rattreglage och paneler, 7
Reglage, 7
Röstigenkänning, 7, 61
Röststyrning, 61

S

Skärm: inställningar, 41
Skärm: navigeringsskärm, 35
Skärm: navigeringsskrmar, 35
Skärm: vänteläge, 7, 17

SWE

System: uppdatering, 78
Särskild destination: adress i favoriter, 21

T

Trafikinformation, 4, 21

U

USB, 34, 78
USB: USB-port, 34
USB-enhet, 78
USB uttag, 7, 44, 78

V

Vägledning: karta, 35
Vägledning: röst, 7, 35
Välja: låt, 44

Käyttöön liittyvät varoimenpiteet

Järjestelmää käytettäessä on ehdottomasti noudatettava alla olevia ohjeita turvallisuussyistä ja materiaalistien vahinkojen välttämiseksi. Noudata aina sen maan lainsäädäntöä, jossa ajat.



Varoimenpiteet järjestelmän käsittelyssä

- Liikuta säätimiä (paneelissa tai ohjauspyörässä) ja lue tietoja näytöltä liikenneolosuhteiden salliessa.
- Säädä äänenvoimakkuus kohtalaiseksi, jotta kuulet myös ympäröivät äänet.

Varoimenpiteet navigoinnin yhteydessä

- Navigointijärjestelmän käyttö ei missään olosuhteissa korvaa kuljettajan vastuuta ja tarkkaavaisuutta autolla ajettaessa.
- Maantieteellisestä alueesta riippuen "kartasta" saattaa puuttua uusimpia reittitietoja. Ole varovainen. Liikennesäännöt ja tienviitat ovat aina ensijaisia navigointijärjestelmän antamiin tietoihin verrattaessa.

Yleiset varoimenpiteet

- Materiaalistien vahinkojen ja tulipalojen välttämiseksi järjestelmää ei saa irrottaa tai muokata.
- Ota aina yhteys valmistajaan toimintahäiriöiden ilmaantuessa ja kun osia joudutaan irrottamaan.
- Älä laita lukulaitteeseen vieraita esineitä.
- Älä käytä puhdistusaineita, joissa on alkoholia, äläkä ruiskuta pinnalle nesteitä.

Varoimenpiteet puhelimen käytön yhteydessä

- Tietyt lait säätävät puhelimen käyttöä autossa. Handsfree-puhelimen käyttö ei ole sallittua kaikissa ajo-olosuhteissa: kuljettajan on aina kyettävä hallitsemaan ajamistaan.
- Puhelimen käyttäminen ajettaessa häiritsee ajamiseen keskittymistä ja on merkittävä riski kaikissa vaiheissa (numeron valinta, puhuminen, yhteystietojen hakeminen luettelosta jne.).



Käyttöohjekirjassa esiteltyjen mallien kuvaus perustuu tekstin julkaisuhetkellä saatavissa oleviin tietoihin. **Käyttöohjeessa kuvataan kuvattujen mallien olemassa olevien toimintojen kokonaisuus. Ne riippuvat mallin varustetasosta, valituista vaihtoehdoista ja myyntimaasta. Myös sellaiset toiminnot, joiden pitäisi ilmestyä vuoden aikana, saattavat olla kuvattuina tässä asiakirjassa. Oppaassa olevat näytöt eivät ole sopimuksenalaisia.**

Puhelimesi merkistä ja mallista riippuen kaikki toiminnot eivät ehkä sovi osittain tai kokonaan yhteen autosi multimediajärjestelmän kanssa.

Lisätietoja saat valtuutetulta jälleenmyyjältä.

SISÄLLYS

Yleistä	4	nelivetotiedot	76
Yleinen kuvaus	4	Asetukset	77
Säätöjen esittely	7	Järjestelmän säädöt	77
Käynnistys, pysäytys	17	Järjestelmän ja karttojen päivitys.....	79
Toiminta ja käyttö	18	Toimintahäiriöt.....	84
Äänen voimakkuus	20		
Navigointi	21		
Kohteen syöttäminen	21		
Navigointiasetukset	27		
Kartan lukeminen.....	31		
Navigointijärjestelmä	34		
Opastus	35		
Kartan asetukset.....	41		
Suosikkien hallinta	42		
Audio/multimedia	44		
ulkoiset audiolähteet.....	44		
Radion kuunteleminen	47		
Video.....	51		
Äänen säätö.....	53		
Puhelin	54		
Laiteparin muodostaminen ja puhelimen yhdistäminen	54		
Puheluiden hallinta	58		
Puheentunnistuksen käyttö	61		
Sovellukset	64		
Android Auto™, CarPlay™	64		
Auto	67		
Eco-ajaminen.....	67		
Peruutuskamera	68		
Moninäkökamera	71		
Moottorin etäkäynnistys	73		

Esittely

Autosi multimediajärjestelmässä on seuraavat toiminnot:

- radioRDS;
- radioDAB;
- ulkoisten audiolähteiden hallinta,
- handsfree puhelin,
- puheentunnistus,
- navigointiapu,
- tieliikennetiedot;
- tiedot erityistä tarkkaavuutta vaativista alueista,
- pysäköintitutka (peruutus- tai moninäkökamera)
- Moottorin etäkäynnistyksen ohjelmointi.
- Auton asentokulmien tiedot (4x4-tiedot).
- tiedot ajotavastasi ja neuvoja polttoaineen kulutuksen hallintaan.

Radiotoiminnot

Multimediajärjestelmän avulla voit kuunnella FM- (taajuusmodulaatio), DAB- (digiradio) ja AM- (amplitudimodulaatio) -radiokanavia.

DAB-järjestelmä tuottaa paremman äänenlaadun ja välittää tekstitietoja esimerkiksi nykyisestä ohjelmasta.

RDS-järjestelmä näyttää tiettyjen FM-radioasemien nimet tai kyseisten asemien lähettämät tiedot:

- tieliikennetietoja TA;
- hätäviestejä.

Ulkoinen radiotoiminto

Voit kuunnella kannettavaa musiikin-kuuntelulaitettasi suoraan auton kaiuttimista. Kannettavan musiikkisoittimen voi liittää usealla eri tavalla laitteen tyylistä riippuen:

- 3,5 mm:n Jack-liitäntä
- audio-USB,
- Bluetooth®-yhteys.

Saat tarkemmat tiedot yhteensopivista laitteista ottamalla yhteyden laitevalmistajan edustajaan tai katsomalla valmistajan mahdollisilta Internet-sivuilta.

Puhelimen handsfree-järjestelmän toiminto

Bluetooth®-puhelinten handsfree-järjestelmä mahdollistaa seuraavat toiminnot ilman puhelimen näppäilyä:

- puhelun soittaminen, vastaanottaminen tai hylkääminen;
- yhteystietojen tarkasteleminen puhelimen osoitekirjasta,
- puhelutietojen selaaminen järjestelmästä käsin;
- hätäpuhelun soittaminen.

Puhelimien yhteensopivuus

Jotkut puhelimet eivät ole yhteensopivia handsfree-järjestelmän kanssa tai

niissä ei voi käyttää kaikkia järjestelmän tarjoamia toimintoja.

Saat tarkemmat tiedot yhteensopivista puhelimista ottamalla yhteyden laitevalmistajan edustajaan tai katsomalla valmistajan mahdollisilta Internet-sivuilta.



Handsfree-järjestelmän tarkoituksena on helpottaa yhteydenpitoa ja vähentää riskejä niitä kuitenkaan täysin poistamatta. Noudata aina sen maan lainsäädäntöä, jossa ajat.

Moottorin etäkäynnistys

Tämän toiminnon avulla (mikäli asennettu) voit ohjelmoida moottorin käynnistymisen matkustamon lämmitystä tai jäähdystä varten aikaisintaan 24 tuntia ennen auton käyttöä.

Eco-ajaminen

(käytettävissä autoversion mukaan)
Taloudellinen ajo -valikossa voit näyttää reaaliaikaisesti yhteispisteet, jotka kuvaavat ajotyylisi.

YLEINEN KUVAAUS

Navigointijärjestelmän toiminta

Navigointijärjestelmä määrittää auto-maattisesti auton maantieteellisen sijainnin saamiensa GPS-signaalien perusteella.

Se ehdottaa reittiä valitsemaasi määränpään käyttäen apuna tiekarttaansa. Lopuksi se näyttää reitin vaiheheulta käyttäen apuna näyttöä ja ääniviestejä.

-teliikennetiedot

Tämä toiminto ilmoittaa reaaliaikaisesti liikenneolosuhteista.

Liikenneturvallisuustiedotteet

Tämän toiminnon avulla voit vastaanottaa reaaliaikaisia varoituksia, kuten ylinopeusvaroituksen tai varoituksen sijainnista tieliikenneturvallisuuteen liittyvällä hälytysalueella.

Näytöt

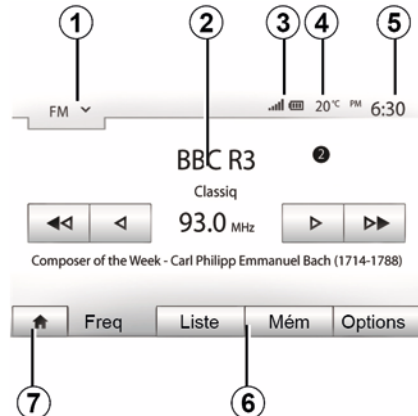

Valikkojen näyttö

1. Tilan valinta-alue.

Valitun tilan näyttö. Kun kosket tilanvalinta-alueetta, näkyviin tulee pudotusvalikko.

2. Sisällysluetteloalue.

Näyttää valikko-otsikon sisällön ja siihen kuuluvat tiedot.

3. Puhelintietoalue.

Jos Bluetooth®-järjestelmä on käytössä, näytöllä näkyy kytketyn laitteen kuuluvuus ja akun varaus.

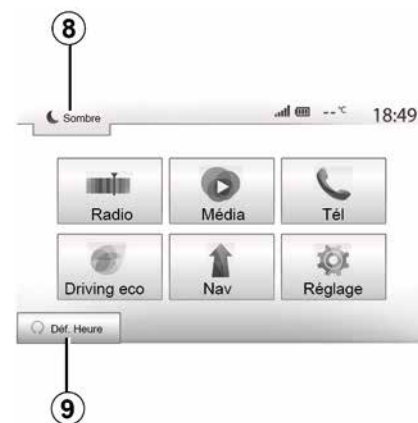

4. Ulkolämpötila.

5. Kellonaika-alue.

6. Valikkoalue:

- näyttää tilan alivalikon,
- näyttää valittuna olevan valikon korostettuna.

7. Aloitusalue tai paluu navigointiin.

Valitun tilan mukaan tällä alueella näytetään:

- aloituspainike: paluu aloitusvalikkoon
- edellinen-painike: paluu edelliseen näyttöön
- lippupainike: paluu navigointinäyttöön.

YLEINEN KUVAUS

1



8. Valmiustila ja kellon näyttö.

9. Moottorin etäkäynnistyksen valinta-alue.

Navigointinäyttö

Saatavuus riippuu maasta ja/tai voimassa olevasta säännöstöstä.

10. Kartan tila (2D/3D ja 2D Pohjoinen).

11. Seuraavan kadun nimi reitilläsi.

12. Ajantasaiset audiotiedot.

13. Reitin ja kartan asetusten säätö.

14. Ääniopastus ON / OFF.

15. Tieliikennetiedot.

SÄÄTÖJEN ESITTELY

Järjestelmän etulevyt

Näytön valinnat tehdään koskettamalla haluttua valintaa näytöllä.

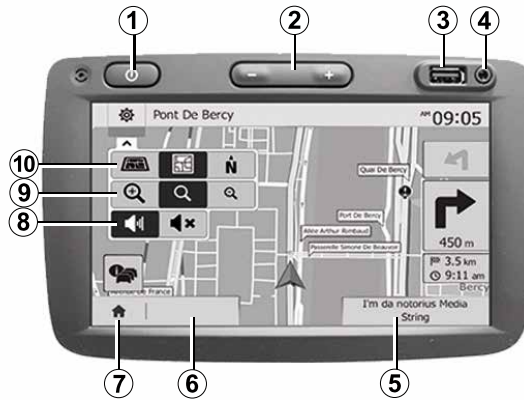

SÄÄTÖJEN ESITTELY

1



SÄÄTÖJEN ESITTELY

Järjestelmän etulevyt

Näytön valinnat tehdään koskettamalla haluttua valintaa näytöllä.

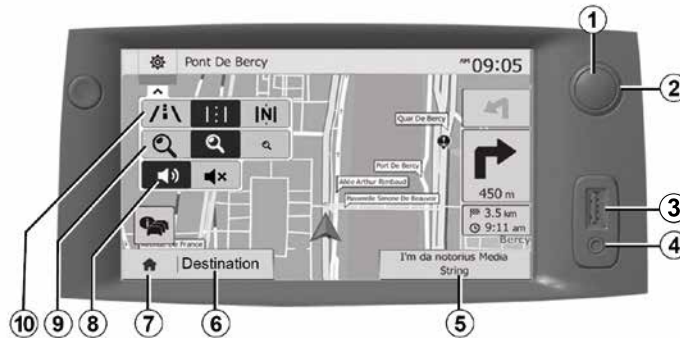

SÄÄTÖJEN ESITTELY

1

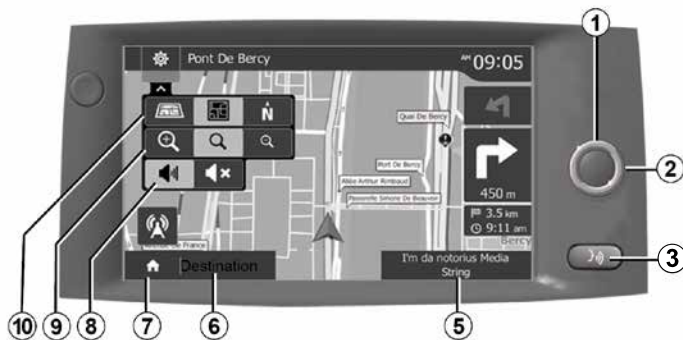

SÄÄTÖJEN ESITTELY

Säätimet ohjauspyörän alla

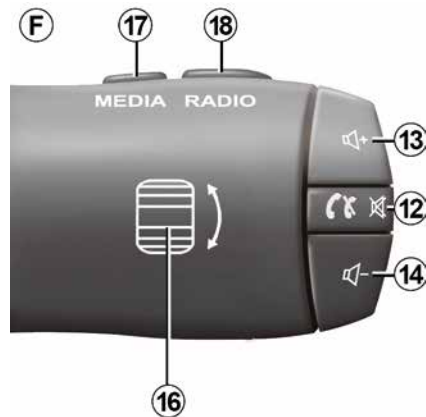
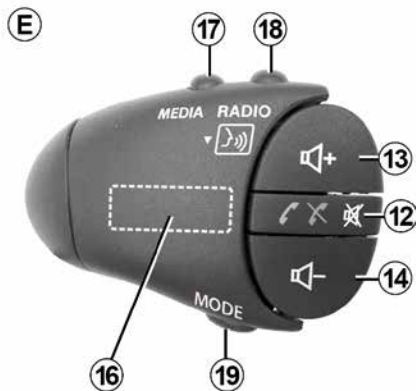
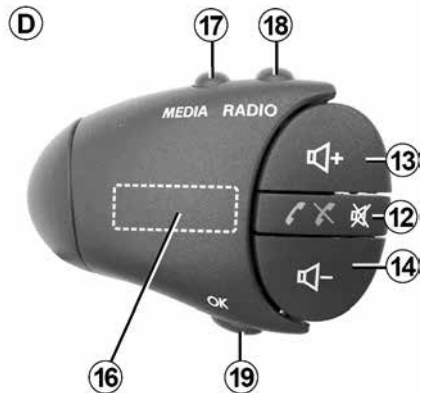
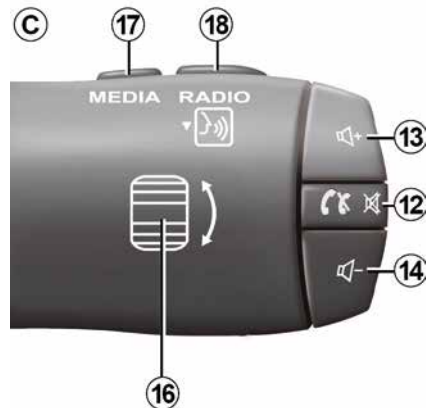
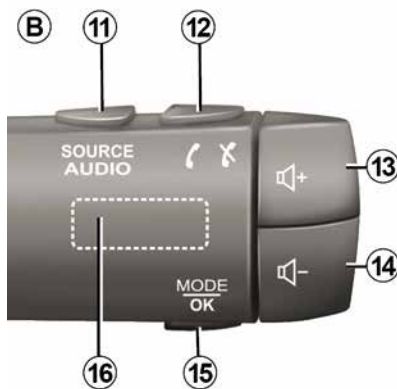
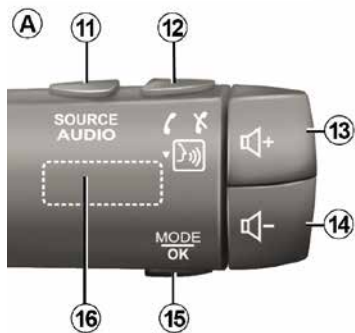

SÄÄTÖJEN ESITTELY

1

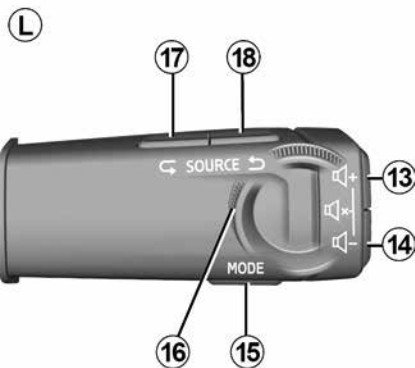
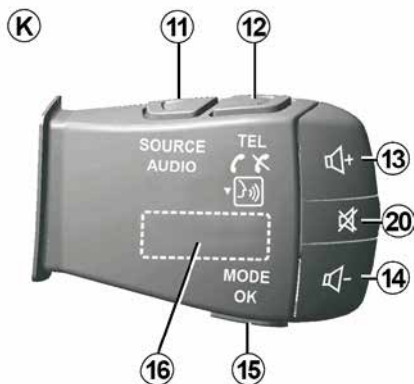
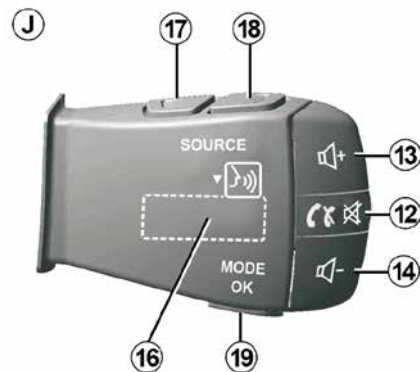
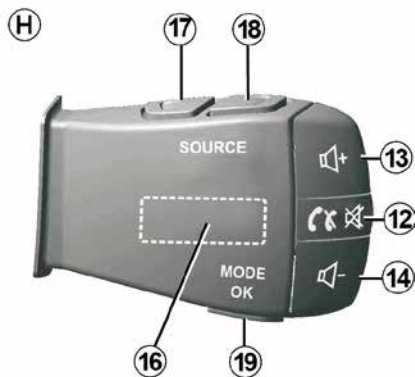
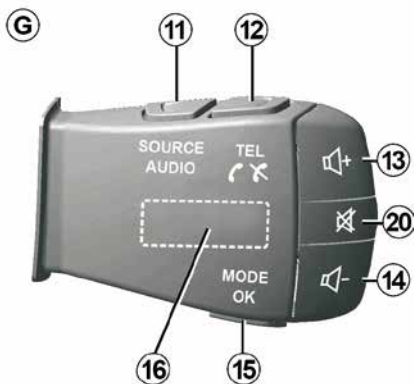

Säätimet ohjauspyörän alla

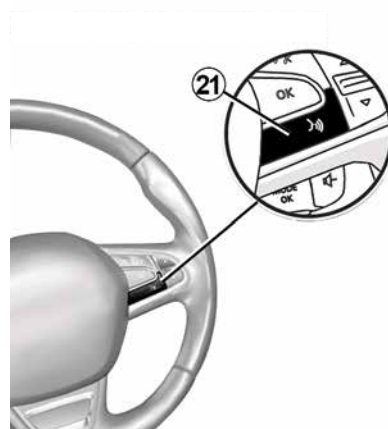

SÄÄTÖJEN ESITTELY

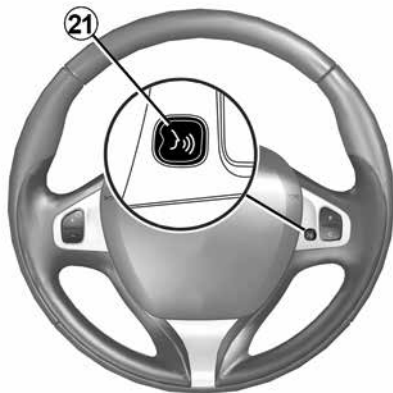

SÄÄTÖJEN ESITTELY

1

Toiminnot

	Toiminta
1	Lyhyt painallus: näytönsäästäjä käytössä / ei käytössä. Pitkä painallus: käynnistää järjestelmän uudelleen.
2, 13, 14	Äänenvoimakkuuden säätö.
3	USB-yhteys tai älypuhelimien puheentunnistuksen aktivointi/poiskytkentä, jos puhelin on yhdistetty multimediajärjestelmään (varustelusta riippuen).
4	3,5 mm:n Jack-liitäntä.
5	Siirtyminen parhaillaan toistettavaan mediaan (FM / AM / DAB / USB / Bluetooth® / AUX).
6	Siirtyminen Navigointi-valikkoon.
7	Siirtyminen "aloitus"-valikkoon.
	Puhelin tai ulkoiset lähteet: poistu aloitusnäytöstä ja palaa navigointinäyttöön (puhelun aikana) tai edelliseen näyttöön.
8	Ääniohjaus päälle/pois.
9	Kartan suurennuksen muuttaminen.
10	Kartan näyttötavan muuttaminen (2D / 3D / 2D Pohjoinen).
11	Audiolähteen valinta (FM / AM / DAB / USB / Bluetooth® / AUX).

SÄÄTÖJEN ESITTELY

1

	Toiminta
12	<p>Puhelua vastaanottaessa:</p> <ul style="list-style-type: none">– Lyhyt painallus: puheluun vastaaminen.– Pitkä painallus: puhelun hylkääminen. <p>Lyhyt painallus puhelun aikana: puhelun päättäminen.</p> <p>Äänilähteen kuuntelun aikana: MUTE-äänien mykistys/palautus (vain ohjaimet C, D, E, F, H ja J).</p> <p>Lyhyt painallus: "Puh."-valikon avaus (vain ohjaimet A, B, G ja K).</p> <p>Lyhyt painallus: älypuhelimien puheentunnistuksen aktivointi/poiskytkentä (vain ohjaimet A ja K).</p>
13	Kuuntelussa olevan äänilähteen äänenvoimakkuuden suurentaminen.
14	Kuuntelussa olevan äänilähteen äänenvoimakkuuden pienentäminen.
13+14	Ääni "PÄÄLLE/POIS" (vain ohjaimet A, B ja L).
15, 19	<p>Radio: radioaseman tilan vaihto ("Taajuus", "Lista", "Esivalinta").</p> <p>USB / kannettava digitaalinen soittimen medialähde: vaihda toistettavan median toistotilaa ("Pää" tai "Lista").</p>
16	<p>Takavalitsin:</p> <ul style="list-style-type: none">– Radio: radiotilan vaihto (taajuus/luettelo/esivalintatila);– Media: siirtyminen edelliseen/seuraavaan kappaleeseen. <p>Lyhyt painallus: toiminnon vahvistaminen (vain ohjain C).</p>
17	Median vaihtaminen (CD/ USB/ AUX).

SÄÄTÖJEN ESITTELY

1

	Toiminta
18	Lyhyt painallus: radiotilan vaihto (FM/AM/DAB). Pitkä painallus: älypuhelimien puheentunnistuksen aktivointi/poiskytkentä (vain ohjaimet C , E ja J).
20	Radion äänen mykistys/palautus. Audioraidan toiston keskeyttäminen/jatkaminen. Keskeytä ääniohjauksen puhesyntetisaattori.
21	Ota käyttöön tai poista käytöstä älypuhelimien puheentunnistus, jos puhelin on yhdistetty multimediajärjestelmään.

KÄYNNISTYS, PYSÄYTYS

Toiminnon käyttöönotto



Multimediajärjestelmä käynnistyy automaattisesti, kun auto lähtee liikkeelle. Paina muissa tapauksissa multimediajärjestelmäsi **A**-painiketta.

Virran ollessa katkaistu voit käyttää järjestelmää vielä noin 20 minuutin ajan. Paina **A**-painiketta, jos haluat multimediajärjestelmän toimivan vielä noin 20 minuuttia.



Jos lämpötila on liian alhainen tai korkea ajoneuvon sisällä, multimediajärjestelmä ei **turvallisuussyistä** käynnisty tai sammuu automaattisesti. Odota hetki, kunnes lämpötila palaa sopivammalle tasolle, jotta multimediajärjestelmä toimii oikein.

Pysäytys



Multimediajärjestelmän päivitys ja sammuminen voi kestää muutaman minuutin sytytysvirran katkaisun jäl-

keen riippuen käytössä olevista soveluksista.

Pidä **A**-painike painettuna (kunnes näyttö on musta), kun haluat käynnistää multimediajärjestelmän uudelleen.

Näytönsäästäjä



Näytönsäästäjätilan avulla voidaan sammuttaa näyttöruutu.

Tässä tilassa radio ja ohjausjärjestelmä eivät toimi.

Valmiustilan näyttö näyttää kellonajan ja ulkolämpötilan.

Voit ottaa valmiusnäytön käyttöön ja poistaa sen käytöstä painamalla lyhyesti **A**.

1 Multimediapaneeli 1



Paina lyhyesti, kun haluat

- Kohteen valinta.
- Kohteen suoritus (median toistonäyttö).

"Seuraava-painikkeen painaminen "Media", "Toista"-valikossa siirtää valinnan seuraavaan nimikkeeseen.



Pitäminen alas painettuna:

- kohteen tallennus (esim. radioasema).

Voit tallentaa parhaillaan toistettavan radioaseman painamalla pitkään esivalintanumeroa valikossa "Radio", "Taajuus".

- Nopea selaus.

Alaosan selauspainikkeiden pitkät painallukset käynnistävät nopean selauksen (sivuittain).

- Nopea siirtyminen eteen/taakse (medianlukunäyttö).

Voit pikakelata toistettavaa kappaletta eteen- tai taaksepäin painamalla pitkään "Pikakelaus eteen-/taaksepäin"-painiketta valikossa "Media", "Toista".

Paluu edelliseen valikkoon "Tervetuloa"

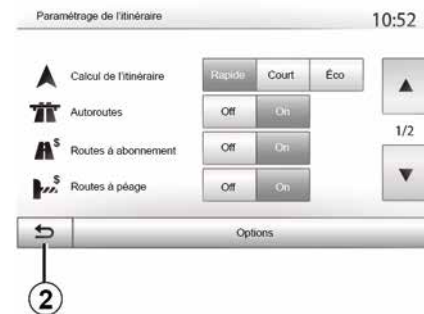

Järjestelmä siirtyy suoraan valikkoon "Tervetuloa", jos painat pitkään **2** tai painat lyhyesti **3** missä tahansa järjestelmän valikossa.

TOIMINTA JA KÄYTTÖ

Audio: ohjauspylvään säädinten käyttö

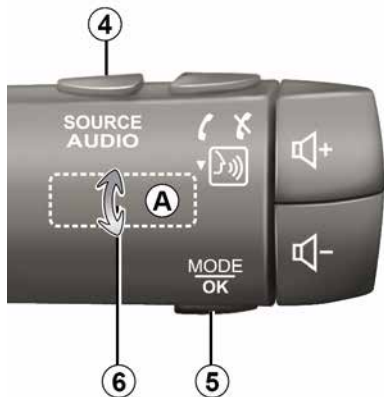

Voit muuttaa radiokanavan hakutapaa painamalla näppäintä **5**.

Kääntämällä säätökiekkoa **6** voit vaihtaa kanavaa (liike **A**).

Vaihda lähdettä painamalla **4**

(USB, AUX, AM, FM, DAB ja Bluetooth®).

Kirjainnäppäimistön käyttö

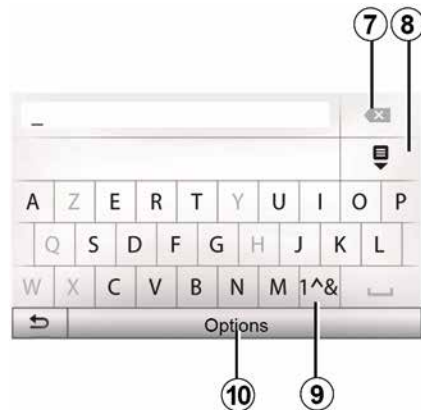

Kun valitset otsikkoa kirjainnäppäimistön avulla, valitse jokainen kirjain näppäimillä.

Kun olet syöttänyt kirjaimen, järjestelmä poistaa tiettyjen kirjainten korostuksen käyttöä helpottaakseen.

Paina **7**, jos haluat poistaa edellisen syöttämäsi merkin.

Avaa luettelo tuloksista painamalla **8**. Paina **9**, jos haluat käyttää numeroita tai symboleja.

Vaihda näppäimistön asetuksia painamalla **10**.

ÄÄNEN VOIMAKKUUS

1

Äänen voimakkuus

Voit muokata eri viestien, audiolähteiden, soittoäänien ja puhuttujen puhe-
luiden äänenvoimakkuutta seuraavasti:

- kääntämällä tai painamalla painiketta **1** multimedija järjestelmän etupaneelissa,
- painamalla säädintä **13** tai **14** ohjauspylvään säätimessä.

Tämän toiminnon säätäminen ➔ **53**.

Kuunneltu radiolähde keskeytyy, jos vastaanotetaan tieliikennetiedotuksia (TA), uutisia tai varoitusviestiä.

Huomautus: toiston aikana asetettua äänenvoimakkuutta ei tallenneta seuraavaan järjestelmän uudelleenkäynnistämiseen.



Säädä äänenvoimakkuus kohtalaiseksi, jotta kuulet myös ympäröivät äänet.

Äänen katkaisu

Mykistä ääni painamalla **21**-painiketta ohjauspyörän säätimessä tai (varustelun mukaan) **3**-painiketta multimediana näytössä tai **12**-painiketta ohjauspylvään säätimessä (vain ohjaimet **C, D**,

E, F, H ja **J**) tai samanaikaisesti ohjauspylvään säätimen **13**- ja **14**-painikkeita (vain ohjaimet **A, B** ja **L**).

MUTE-kuvake näkyy näytön yläosassa sen merkiksi, että ääni on mykistetty.

Poista nykyisen äänilähteen mykistys painamalla **21**-painiketta ohjauspyörän säätimessä tai (varustelun mukaan) **3**-painiketta multimediana näytössä tai **12**-painiketta ohjauspylvään säätimessä (vain ohjaimet **C, D, E, F, H** ja **J**) tai samanaikaisesti ohjauspylvään säätimen **13**- ja **14**-painikkeita (vain ohjaimet **A, B** ja **L**).

Tämä toiminto poistuu käytöstä automaattisesti, kun äänenvoimakkuutta muutetaan tai kun lähetetään tieliikennetietoja tai uutisia.

Äänenvoimakkuuden säätö nopeuden mukaan

Kun tämä toiminto on valittuna, audio- ja navigointijärjestelmän äänenvoimakkuus vaihtelee auton nopeuden mukaan.

Tämän toiminnon aktivointi ja säätö ➔ **53**.

KOHTEEN SYÖTTÄMINEN

Määränpäävalikko

Siirry määränpäävalikkoon painamalla "Tervetuloa", "NAV", "Määränpää".

Määränpäävalikko tarjoaa eri menetelmiä kohteen määrittämiseen:

- Osoitteen syöttäminen (kokonaan tai osittain).
- Osoitteen valitseminen kohdasta "Kiinnostavat kohteet".
- Valitse määränpää edellisistä määränpäistä.
- Osoitteen valitseminen suosikeista.
- Valitse määränpää kartalta.
- Valitse leveys- ja pituusaste.

Osoitteen syöttäminen

Syötä osoite painamalla **1**.

Tämän otsikon alla voit syöttää koko osoitteen tai osan siitä: maan, kaupungin, kadun ja kadunnumeron.

Huomautus: sallitaan vain sellaiset osoitteet, jotka järjestelmä tuntee numeerisen kartan kautta.

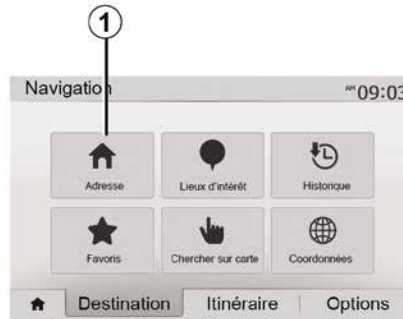

Ensimmäisellä käyttökerralla:

- Paina "Maa".
- kirjoita näppäimistön avulla haluamasi maan nimi.

Kun syötät osoitetta, järjestelmä poistaa tiettyjen kirjainten korostuksen kirjoittamista helpottaakseen.

Järjestelmä voi ehdottaa useita maaluetteloita, jos painat **2**. Valitse haluamasi maa listalta.

Tee samalla tavalla kohdissa "Kaupunki/Kaupunginosa", "Katu", "Sivukatu" ja "Talonnumero".



Huomautus:

- "Sivukatu" ja "Talonnumero" voidaan aktivoida vasta, kun on valittu "Katu".
- tien syötön aikana ei ole tarpeen määrittää sen tyyppiä (esim. tie, katu tai puistokatu),
- viimeisimmät syötetyt osoitteet pysyvät järjestelmän muistissa. Kun olet syöttänyt määränpään osoitteen perusteella, seuraavalla käyttökerralla näytetään viimeksi käytetty osoite.

KOHTEEN SYÖTTÄMINEN

Osoitteen valinta "kiinnostavista kohteista" (POI)

2

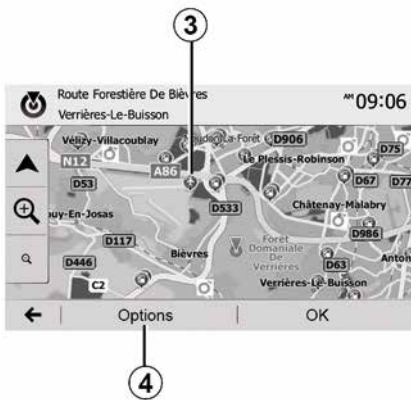

Voit valita määränpäsi kiinnostavista kohteista.

Voit löytää paikan eri tavoin:

- Pikahakutoiminnolla voit löytää nopeasti lähellä sijaitsevan paikan sen nimen perusteella.
- Etukäteen määritetyn hakutoiminnon avulla voit löytää erityyppisiä, usein etsittyjä paikkoja vain muutamalla näytön painalluksella.
- Voit etsiä paikkaa sen kategorian mukaan.

Kiinnostavien kohteiden nopea haku

Pikahaun avulla löydät kiinnostavan kohteen nopeasti.

Paina paikkaa kartassa etsiäksesi kiinnostavia kohteita. Sijaintisi mukaan yksi tai useampi **3**-kohde tulee näyttöön.

Paina **4** ja sitten "Kiinnostavat kohdittimen ympärillä olevat kohteet", jolloin kohteiden luettelo ja nimet sekä etäisyys valitusta pisteestä tulevat näyttöön.

Etsi kiinnostavia paikkoja käyttämällä esiasetettuja luokkia

Etukäteen ohjelmoidun hakutoiminnon avulla voit löytää nopeasti useimmin valittuja paikkatyyppejä.

Selaa esiohjelmoituja luokkia painamalla "Tervetuloa", "NAV", "Määränpää", "Kiinnostavat paikat".



Luokat (huoltoasema/latausasema/pysäköintipaikka/ravintola)

- Jos jokin reitti on aktiivisena, järjestelmä etsii reitin varrelta "Bensiiniaseema"-, "Latausasema"- ja "Ravintola"-merkittyjä kiinnostavia kohteita. Kiinnostavaa kohdetta "Pysäköinti" etsitään määränpään ympäriltä.
- Jos aktiivista reittiä ei ole (määränpää ei ole valittu), näitä kohteita etsitään nykyisen sijainnin ympäriltä.
- Ellei nykyinen sijainti ole käytettävissä (ei GPS-signaalia), näitä kohteita etsitään edellisen tunnetun sijainnin läheltä.



Etsi kiinnostavia paikkoja luokittain

Voit etsiä kiinnostavia kohteita kategorian tai alikategorian perusteella.

KOHTEEN SYÖTTÄMINEN

Paina "Tervetuloa", "NAV", "Määränpää", "Kiinnostavat kohteet", "Mukautettu haku".

Valitse alue, jonka ympäriltä kohdetta etsitään:

- Etsi tiettyä paikkaa valitussa kaupungissa/kaupunginosassa painamalla "Kylässä" (tulosten luettelo järjestetään etäisyyden perusteella valitusta kaupungista).
- Paina "Reitin varrelta", jos haluat etsiä aktiivisena olevan reitin varrelta eikä annetun pisteen ympäriltä. Se on käytännöllistä, kun haluat etappiin mahdollisimman vähän kiertoteitä, esim. jos etsit lähimpiä huoltoasemia, latausasemia tai lähistöllä olevia ravintoloita (tulosten luettelo järjestetään aiheutuvan kiertotien pituuden perusteella);
- Paina "Sijaintini ympäriltä", jos haluat tehdä haun nykyisen sijainnin ympäriltä, tai ellei se ole käytettävissä, edellisen tunnetun sijainnin perusteella (tulosten luettelo luokitellaan tämän sijainnin etäisyyden perusteella).
- Paina "Määränpään lähellä", jos haluat etsiä paikkaa aktiivisena olevan reitin määränpään ympäriltä (tulosten luettelo järjestetään määränpään etäisyyden mukaan).

Määränpään valinta edellisten kohteiden joukosta

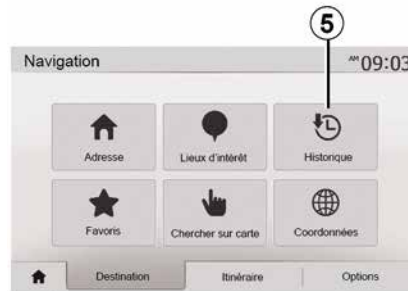

Paina **5**, jos haluat hakea aikaisemmin määrittämäsi määränpään.

Osoitteen valinta suosikkikohteista

Voit löytää määränpään suosikkikohteistasi. Jotta toiminnon käyttö olisi tehokasta, suosittelemme tallentamaan etukäteen muistiin usein käytetyt määränpäät.

Tallenna ensin suosikkikohteet muistiin etsimällä osoite → **42**.

Tuo näyttöön luettelo suosikkikohteista painamalla "Tervetuloa", "NAV", "Määränpää", "Suosikit".

Määränpään valitseminen kartasta

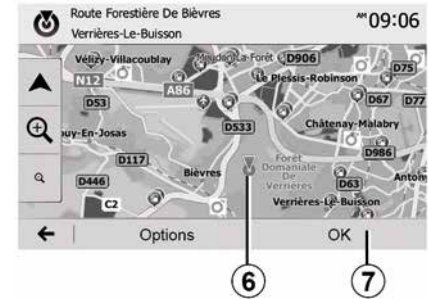

Tämän toiminnon avulla voit etsiä määränpään karttaa selaamalla:

- Valitse määränpää kartasta painamalla "Tervetuloa", "NAV", "Määränpää", "Etsi kartalta".
- Paina sitten karttaa paikasta, jonka haluat valita määränpääksi. Kohde **6** tulee näkyviin.
- Vahvista painamalla "**7**".

KOHTEEN SYÖTTÄMINEN

Määränpään koordinaattien syöttäminen



Tämän toiminnon avulla voit etsiä määränpäästä antamalla sen koordinaatit.

Paina "Tervetuloa", "NAV", "Määränpää", "Koordinaatit".

Voit kirjoittaa leveys- ja pituusasteet missä tahansa seuraavista muodoista: desimaaliasteet, asteet ja desimaaliminuutit; asteet, minuutit ja desimaalisekunnit.

Syötä koordinaatit UTM-muodossa painamalla **8** ja sitten UTM.

Luettelon järjestäminen



Kiinnostavien kohteiden, historiikin tai suosikkien perusteella haetut määränpääät voidaan lajitella nimen ja etäisyyden mukaan. Jos jokin reitti on aktiivisena, tulokset voidaan lajitella kiertotien perusteella. Tuo ne näkyviin kartalle painamalla **9**.

Määränpään löytäminen sen nimen perusteella

Jos valitset määränpään kiinnostavan kohteen, historiikin tai suosikkien kautta, voit etsiä määränpäästä luettelosta sen nimen perusteella. Paina "Hae" ja kirjoita nimi näppäimillä.

Vahvista kohde

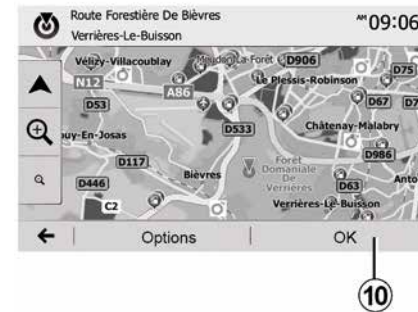

Näyttö tarjoaa useita vaihtoehtoja, ennen kuin vahvistat määränpään:

- « OK » ;
- « Asetukset ».

10 sekunnin laskenta käynnistyy. Ellei tee mitään toimintoa tämän ajan kuluessa, opastus alkaa automaattisesti.

« OK »

– Ellei reittiä ole aktiivisena (mitään määränpäästä ei ole valittu), paina **10** ja vahvista määränpää uudeksi reitiksi.

KOHTIEN SYÖTTÄMINEN

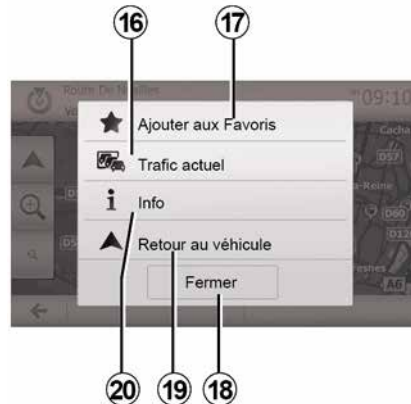
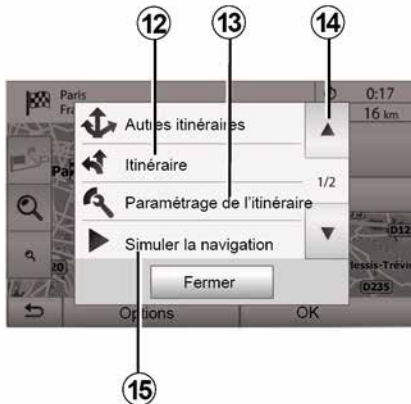

– Jos jokin reitti on aktiivinen, voit valita määränpään uudeksi reitiksi tai etapiksi. Paina **10** ja sitten "Uusi reitti" tai "Välitappi".

« Asetukset »

Ennen 10 sekunnin laskennan loppua seuraavat vaihtoehdot tulevat näyttöön:

"Muut reitit"

Paina **11**, jos haluat vaihtaa tai muokata reittiä.

« Reitti »

Paina **12**, jos haluat tarkastella reitin tietoja → **35**.

"Reitin asetukset"

Paina **13**, jos haluat säätää reittiä teiden ja valitun reittitavan mukaan.

"Navigoinnin simulointi"

Paina **15**, jos haluat nähdä valitsemasi reitin simulaation → **35**.

"Nykyinen liikenne"

Tällä toiminnolla saat tietoja reitilläsi tai sijaintisi lähellä ilmoitetuista liikennehäiriöistä. Pääset siihen painamalla **14** ja valitsemalla sitten "Nykyinen liikenne".

« Asetukset »

Kun 10 sekunnin laskenta on päättynyt, seuraavat valinnat tulevat näyttöön:

"Lisää suosikiksi"

Tallenna valittu määränpää suosikkeihin painamalla **17**.

"Nykyinen liikenne"

Paina **16**, jos haluat saada tietoa reitilläsi tai sijaintisi lähellä ilmoitetuista liikennehäiriöistä.

KOHTEEN SYÖTTÄMINEN

"Tiedot"

Painamalla **20** voit tarkastella kiinnostavan kohteen osoitetta, pituus- ja leveysasteita ja puhelinnumeroa (aktiivinen vain, kun kiinnostava kohde on valittuna).

Sähköautojen tapauksessa saat lisätietoja latausasemasta:

- etäisyys latausasemalle ja sen katuosoite
- latauksen maksullisuus (ilmainen, kuukausitilauksena jne.)
- latausliittimien lukumäärä (vapaana ja yhteensä)
- latausliittimen tyyppi;
- ...

"Paluu ajoneuvoon"

Palaa ajoneuvon nykyiseen sijaintiin painamalla **19**.

Huom.: voit sulkea "Asetukset"-ikkunan painamalla **18**.

NAVIGOINTIASETUKSET

"Varoitukset"

Tästä otsikosta voit muokata varoituksia.

Hälytys nopeusrajan ylittämisestä

Kartoissa voi olla tietoa tiettyjen tieosuuksien nopeusrajoituksista. Järjestelmä voi varoittaa, jos ylität alueella voimassa olevan rajoituksen.



Tiedot eivät välttämättä ole käytettävissä alueellasi tai ne eivät välttämättä piitä täysin paikkaansa kaikkien kartan teiden osalta.

Seuraavantyyppiset varoitukset ovat käytettävissä:

– Äänimerkki: kuulet äänimerkin, kun ylität sallitun nopeusrajan.

– Visuaalinen varoitus: nykyinen nopeusrajoitus näkyy kartassa ja vilkkuu punaisena, jos ylität rajoituksen.

Ota varoitus käyttöön tai pois käytöstä painamalla "ON" tai "OFF".

Nopeusrajoitus aina näkyvässä

Ota nopeusrajoituksen näyttö käytetyllä tieosuudella käyttöön tai pois käytöstä painamalla "ON" tai "OFF".

Hälytyspisteiden varoitukset

Kun kuljettaja ylittää erityisen tarkkaavaisuuden alueen, varoitussignaali ilmestyy näyttöön ja äänimerkki kuuluu. Nämä vaara-alueet vastaavat tien kohtia, joilla kuljettajan on ajettava varovaisemmin. Ne voivat olla pysyviä tai väliaikaisia. Voit aktivoida tai deaktivoida tämän toiminnon.

Etukäteisvaroituksen etäisyys

Voit valita useista vaihtoehdoista etäisyyden, jossa haluat saada varoituksen erityisestä vaara-alueesta.



Joissakin maissa vaara-alueiden hälytystoiminnon lataaminen ja aktivointi on laitonta ja voi rikkoa määräyksiä.

"Reitin asetukset"



Tämän toiminnon avulla voit määrittää, miten reitit lasketaan.

« Reitin laskenta »

Järjestelmä ehdottaa kolmea pääasiallista menetelmää reitin laskemiseen:

- "Nopea: ilmaisee nopean reitin, jos voit ajaa suurimmalla sallitulla nopeudella tai sen tuntumassa kaikilla teillä.
- "Lyhyt": ilmaisee lyhyen reitin niin, että ajettavana on mahdollisimman lyhyt matka.

NAVIGOINTIASETUKSET

2



– "Eco": tämä tila luo kompromissin nopean ja lyhyen reitin väliltä. Voit ajaa hieman lyhyemmän matkan ja vähän kauemmin. Laskettu reitti on luultavasti lyhyempi kuin nopein vaihtoehto, muttei paljon hitaampi.

"Moottoritiet"

Saatat haluta välttää moottoriteitä, jos ajat hitaalla autolla tai hinaat toista autoa.

"Maksulliset tiet"

Voit sallia tai kieltää tiet, joiden käyttöön on tietyinä ajankohtana ostettava erityinen lupa.

"Maksulliset tiet"

Voit sallia tai kieltää maksulliset tiet.

"Lautat"

Voit sallia tai kieltää kaikenlaisten lautojen, laivojen tai junien käytön.

"Kimpakyydit"

Tällä toiminnolla voit näyttää vain kimpakyytiin tarkoitetut tiet.

"Soratie"

Voit sallia tai kieltää soratie.

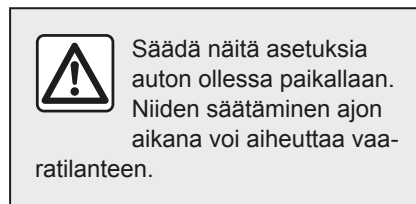

"Kartan asetukset"



→ 41.

"Kieliasetus"

Tällä toiminnolla voit muokata ääniohjauksen kieltä manuaalisesti → 35.

"Tietojen muoto"



Tällä toiminnolla voit muokata koordinaattien muotoa.

Järjestelmä tarjoaa kolme erilaista muotoa.

NAVIGOINTIASETUKSET

GPS

A

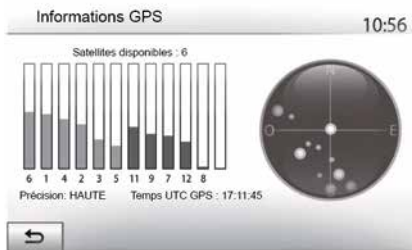

Tällä toiminnolla voit tarkastaa GPS-satelliittien tilan.

Tuo GPS-tiedot näyttöön (näyttö A) painamalla "GPS".



Varoimenpiteet navigoinnin yhteydessä

Navigointijärjestelmän käyttö ei missään olosuhteissa korvaa kuljettajan vastuuta ja tarkkaavaisuutta autolla ajattaessa.

"karttojen päivitys"



Tällä toiminnolla voit tarkastaa edellisten päivitysten päivämäärät.

"Liikenne"

Tällä toiminnolla voit ottaa käyttöön tai pois käytöstä "Liikennepalvelu"-ominaisuuden, ilmoituksen erityyppisistä häiriöistä ja hallita reittivaihtoehtoja onnettomuus- tai ruuhkatilanteissa.



« Liikennepalvelu »

Voit myös ottaa käyttöön tai poistaa käytöstä varoitukset reitillä varrella olevista erilaisista häiriöistä.

"Kiertotie"

Tämä toiminto ehdottaa vaihtoehtoista reittiä ajan voittamiseksi, jos reitilläsi on jokin liikennehäiriö.

Multimedijärjestelmä pyytää valitsemaan ajan, jonka jälkeen uutta kiertoreittiä ehdotetaan ajan voittamiseksi.



"Tapahtumien tyypit"

Tällä toiminnolla voit valita erityyppiset tapahtumat, jotka näytetään navigoinnin aikana:

- "Kaikki tapahtumat".
- "Liikennehäiriöt".
- "Tiet suljettu tai tukossa".
- "Onnettomuus".
- ...



Säädä näitä asetuksia auton ollessa paikallaan. Niiden säätäminen ajon aikana voi aiheuttaa vaaratilanteen.

KARTAN LUKEMINEN

Kartan näyttäminen

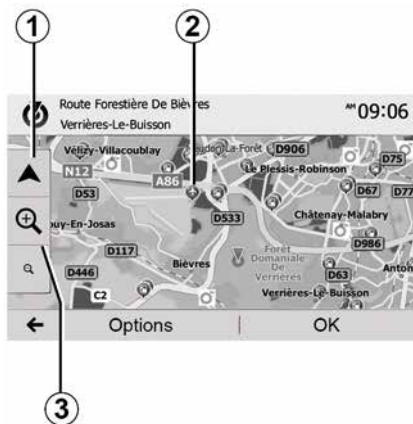

Voit tuoda näyttöön kartan auton sijainnin ympäriltä painamalla "Tervetuloa", "NAV".

Kosketa karttanäyttöä.

Voit liikkua navigointikartassa liu'uttamalla karttaa näytössä haluamaasi suuntaan. Palaa nykyiseen sijaintiin painamalla **1**.

Voit lähentää tai loitontaa painamalla **3**.

Kartamerkinnyt

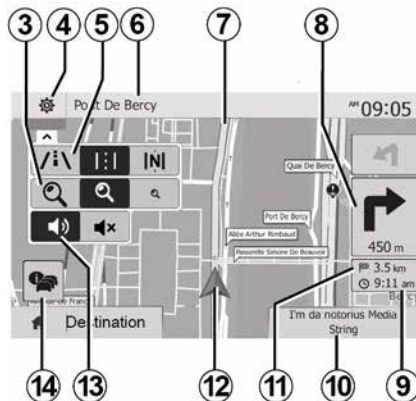

4. Navigointijärjestelmän näytön asetukset.

5. Pääsy eri näyttötapoihin:

- 3D-tila
- 2D-tila
- 2D Pohjoinen -tila (kartan yläreuna on aina kohti pohjoista).

6. Seuraavan päätien nimi tai tieto seuraavasta mahdollisesta tienviitasta.

7. Navigointijärjestelmän laskema reitti.

8. Etäisyys seuraavaan suunnanvaihtoon ja sen suunta.

9. Arvioitu saapumisaika.

10. Parhailaan kuunneltava media.

11. Määränpäähän jäljellä oleva matka.

12. Auton sijainti navigointikartassa.

13. Ääniohjaus päälle/pois.

14. Tieliikennetiedot. Paina tätä aluetta, jos haluat tietoa reitilläsi olevista liikennehäiriöistä.

GPS-sijainti

Tämän toiminnon avulla voit selvittää valitun paikan maantieteellisen sijainnin (osoite / leveysaste / pituusaste).

Kosketa haluamaasi paikkaa näytössä. Paina "Asetukset" ja sitten "Tiedot" ja etsi valitun paikan tarkka sijainti.

Kartan merkinnät

Navigointijärjestelmä käyttää symboleita **2** kiinnostavien kohteiden (POI) näytössä ➔ **41**.

KARTAN LUKEMINEN

"Missä olen?"

2

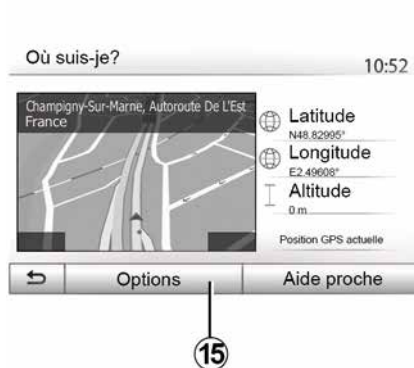

Tällä toiminnolla voit tarkistaa nykyisen sijainnin tiedot ja hakea lähellä olevaa kiinnostavaa kohdetta (POI). Toiminto on käytettävissä, kun GPS on kytketty. Jos mitään reittiä ei ole käytössä, voit siirtyä "Missä olen?"-näyttöön painamalla tietoa-alueella **6**.

Näytössä on seuraavat tiedot:

- leveysaste.
- pituusaste.
- korkeus merenpinnasta.
- kadun numero,
- nykyinen osoite.



Maatiedot

Paina **15** ja sitten "Tiedot maittain".

Tämän toiminnon avulla voit tarkastella nykyiseen sijaintiisi liittyviä maatietoja.

Näytössä on seuraavat tiedot:

- nopeusrajoitus.

Pikateiden nopeusrajoitukset näkyvät näytössä. Näytetty yksikkö riippuu käytössä olevista paikallisista asetuksista. Ellei mitään tietoja ole käytössä, taulukon ja luvun sijasta näytössä näkyy "--".

- Puhelimen maakoodi.
- hätäpuhelinnumero,
- maassa sovellettavat lakisääteiset rajoitukset

- veren suurin sallittu alkoholipitoisuus,
- pakollinen heijastinliivi,
- pakollinen palonsammutin,
- ajovalot on pidettävä aina sytytettynä,
- pakolliset vaihtopolttimet,
- pakollinen ensiapulaukku,
- pakollinen varoituskolmio,
- kypärä pakollinen moottoripyöräilijöille,
- lumiketjuja käytettävä talvella,
- lumiketjuja suositellaan talvella,
- "talvirenkaita" käytettävä talvella.
- "talvirenkaita" suositellaan talvella.



"Läheiset palvelut"

Tällä toiminnolla voit tehdä palvelujen hakuja nykyisen sijaintisi perusteella.

KARTAN LUKEMINEN

Napauta **16** avataksesi uuden pikahakunäytön.



Tämän näytön tiedot:

- autokorjaamopalvelut,
- lääkäripalvelut ja hätäpalvelut,
- poliisiasemat,
- huoltoasemat.

Määränpään etsiminen tästä näytöstä:

→ 22.

NAVIGOINTIJÄRJESTELMÄ

Navigointijärjestelmä

Saatavuus riippuu maasta ja/tai voimassa olevasta säännöstöstä. Navigointijärjestelmä laskee sijaintisi seuraavien tietojen avulla:

- GPS-vastaanottimesta GPS.
- numeerinen kartta.

GPS-vastaanotin

Navigointijärjestelmä käyttää maapalloa kiertäviä GPS (Global Positioning System) -satelliitteja.

GPS-vastaanotin ottaa vastaan useiden satelliittien lähettämiä signaaleja. Järjestelmä voi täten paikallistaa auton.

Huomautus: jos autoa on siirretty pitkän matkan ajamatta (esim. lautalla, junalla jne.) järjestelmältä menee useita minutteja ennen kuin se toimii jälleen normaalisti.

Numeerinen kartta

Numeerisessa kartassa on kartat ja järjestelmän kannalta tarpeelliset kaukunkien kartat

"Kartta" USBUSB-näppäin

Asenna uusin versio asentamalla USB-tikku tietokoneeseen, joka on yhteydessä internetiin → 79.

Huom. USB-muistia ei toimiteta järjestelmän mukana.

Käytä mieluiten uusinta versiota.

USB-muistin asentaminen

Aseta USB-muistitikku multimediajärjestelmän liitäntään **A**, jos sellainen on autossa varusteena.

Jos auton multimediapaneelissa ei ole USB-liitäntää, aseta USB-muistitikku ajoneuvon liitäntään **B**. Katso lisätietoja omistajan käsikirjasta.

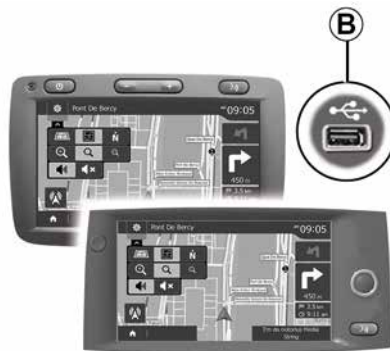

OPASTUS

Opastuksen käyttöönotto

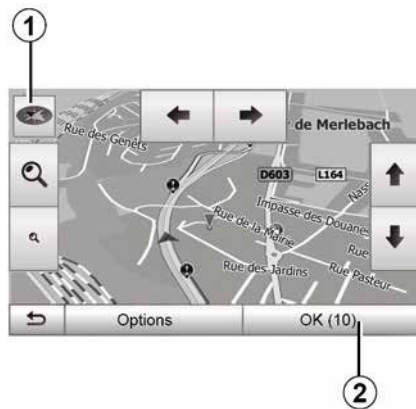

Paina **2** tai odota 10 sekuntia määränpään syöttämisen jälkeen. Ohjaus alkaa.

Huomautus: voit milloin tahansa liikkua kartassa liu'uttamalla karttaa näytössä haluamaasi suuntaan tai painamalla näyttöä.

Opasnäytöt



Järjestelmä tarjoaa useita navigointikarttavaihtoehtoja.

Vaihda kartan näyttöä ja avaa pudotusvalikko painamalla **3**. Valitse sitten ehdotetuista näytöistä:

- 2D ;
- 3D ;
- 2D Pohjoinen.

Voit myös vaihtaa kartan näyttöä painamalla kartassa olevaa kompassia **1**.

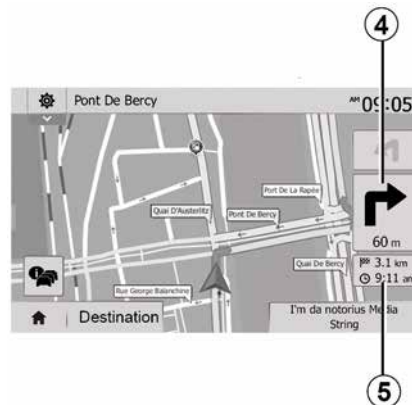

Kokonäyttötila (2D, 3D tai 2DPohjoinen)

Tästä valikosta näet navigointikartan koko näytössä.

Kohdassa **5** lukee tietoja saapumisajasta ja jäljellä olevasta matkasta.

Etäisyys seuraavaan suunnanvaihtoon ilmaistaan kohdassa **4**.

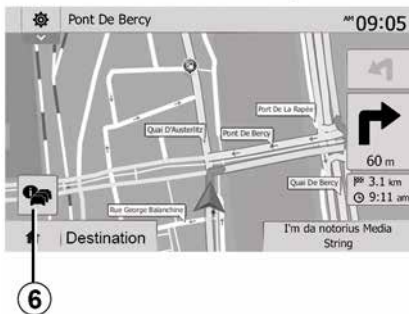

Risteyskartta

Opastuksen aikana ennen jokaista suunnan muutosta.

Vaihtoehtoinen reitti

Järjestelmä ehdottaa vaihtoehtoista reittiä, jos ensin valitulla reitillä on onnettomuus tai ruuhkaa. Paina "Kyllä" tai "Ei" valintasi mukaan.

Tiivistelmä liikenteestä

Opastuksen aikana voit milloin tahansa tarkastella liikennetietoja painamalla **6**.

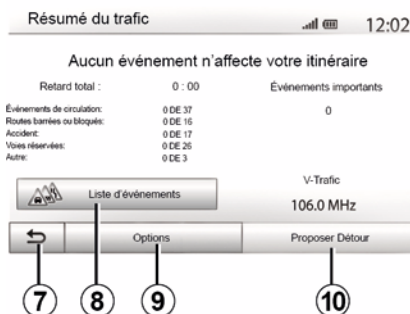

Näyttöön tulee tietoja reitilläsi olevista liikennehäiriöistä. Järjestelmä ilmaisee viiveestä, jonka nämä häiriöt lisäävät ajomatkaasi. Voit muokata häiriöiden näyttöasetuksia painamalla **8**. Paina **10**, jos haluat ajaa kiertotietä, **9**, jos haluat siirtyä liikennetietojen asetuksiin tai **7**, jos haluat palata navigointiin ➔ **27**.

Huomautus: Liikennetietojen käytettävyys määräytyy tilauksen ja signaalin voimakkuuden mukaisesti.



Moottoriteliittymien näkymä

Opastuksen aikana ennen jokaista moottoritien liittymää järjestelmä näyttää 3D-näkymän liittymästä.

Huomautus: joillekin liittymille näytetään vain opastusnuoli.

Järjestelmä siirtyy tavalliseen tilaan, kun liittymä on ohitettu.

OPASTUS

Ääniopastuksen kielen vaihtaminen

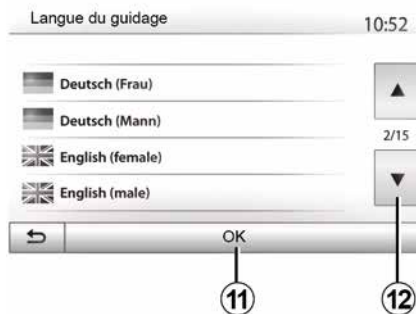

Voit vaihtaa ääniopastuksen kieltä valitsemalla "Aloitus", "NAV", "Asetukset", "Aseta kieli".

Voit selata kieliluetteloa painamalla **12**. Valitse haluamasi kieli ja vahvista sitten painamalla **11**.

Ääniopastuksen asettaminen: ➔ **53**.

Radion kuuntelu ääniopastuksen aikana

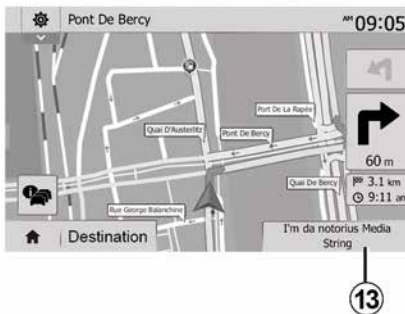

Jos radiokanavaa kuunnellaan ääniopastuksen aikana, järjestelmä hiljentää tilapäisesti radion äänen ennen jokaisesta suunnanvaihdosta, kunnes risteys on ohitettu.

Voit siirtyä radiokanavan kuuntelunäyttöön navigoinnin aikana painamalla **13**. Voit palata navigointinäyttöön painamalla **14**. Voit palata päävalikkoon pitämällä **14** painettuna noin kolme sekuntia.

Reitin yksityiskohtat



Tämän toiminnon avulla voit tarkastella reittiäsi.

Paina "Aloitus", "NAV", "Reitti", kun olet syöttänyt kohteen.

Sinulla on kuusi vaihtoehtoa:

- "Muokkaa reittiä".
- "Vältettävä".
- « Yleisnäkymä » ;
- "Poista reitit".
- "Muut reitit".
- « Reitti ».



Reitin yleiskuvas

Saat näkyviin yleiskatsauksen aktiivisesta reitistä painamalla "Tervetuloa", "NAV", "Reitti", "Yleisnäkyvä".

Seuraavat tiedot näytetään:

- määränpään nimi ja/tai osoite,
- matkan kokonaiskesto,
- matkan kokonaisuus.
- reitin varrella olevat erityiset osiot ja alueet (esim. maksulliset tiet, moottoritiet jne.).
- vaihtoehtoiset reitit (esim.: "Lyhyt", "Nopea", "Taloudellinen").

Tuo näyttöön seuraavat vaihtoehdot painamalla **15**.

- "Varoitukset".
- "Reitin asetukset".
- "Kartta-asetukset".

- "Kieliasetus".
- "Tietojen muoto".
- « GPS » ;
- « Karttapäivitys » ;
- "Liikenne".

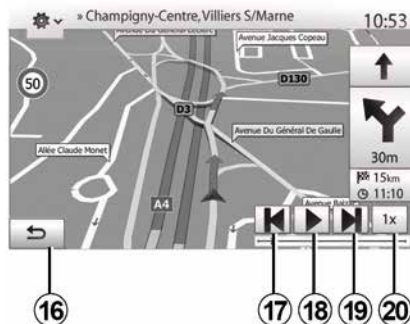

"Navigoinnin simulointi"

Voit simuloida määränpään vievän reitin painamalla "Tervetuloa", "NAV", "Reitti", "Yleiskatsaus", "Asetukset", "Navigoinnin simulointi".

- Voit käynnistää tai keskeyttää simuloinnin painamalla **18**.
- Voit lisätä simuloinnin nopeutta painamalla **20**.
- Voit poistua reitin simulointitilasta milloin tahansa valitsemalla painikkeen **16**.

– Voit siirtyä edelliseen/seuraavaan ohjaustoimenpiteeseen painamalla **17** tai **19**.

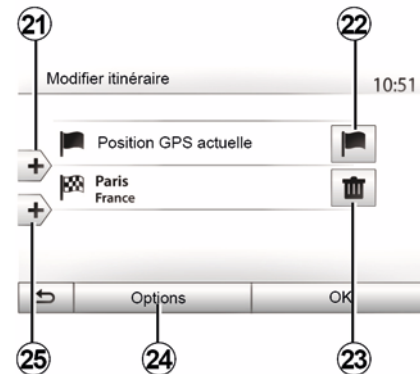

Etapit ja määränpää

Voit vaihtaa reittiä lisäämällä, muuttamalla tai poistamalla vaiheita valitsemalla "Tervetuloa", "NAV", "Reitti", "Muokkaa reittiä".

Paina **21**, jos haluat lisätä etappeja ja **25**, jos haluat lisätä uuden määränpään. Voit määrittää määränpään monella eri tavalla: ➔ **21**

- Paina **23**, jos haluat poistaa määränpään.
- Paina **24**, jos haluat järjestellä listan uudelleen.
- Muokkaa reitin lähtöosoitetta painamalla **22**.

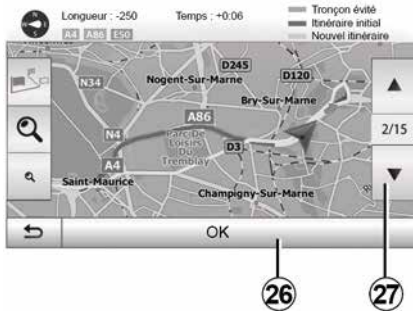

Kiertotiet

Jos haluat ajaa kiertotietä, paina "Tervetuloa", "NAV", "Reitti", "Vältä". Paina luettelon aluetta haluamasi kiertotien mukaisesti.

Voit muuttaa aluetta painamalla **27**.

Vahvista uusi reitti painamalla **26**.

Reitin peruuttaminen

Voit lopettaa käynnissä olevan opastuksen milloin tahansa.

Jos haluat peruuttaa aktiivisen reitin, paina "Tervetuloa", "NAV", "Määränpää", "Reitti", "Poista reitti".

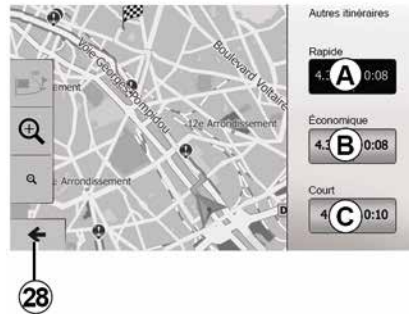

Vaihtoehdotiset reitit

Tässä osiossa voit muuttaa reitin suunnittelutapaa. Käytettävissä on kolme tilaa, joiden avulla voit muuttaa reitin suunnittelutapaa:

- « Noepa » ;
- "Taloudellinen".
- « Lyhyt ».

Vahvista uusi reitti painamalla "Tervetuloa", "NAV", "Reitti", "Muut reitit" ja sitten **A**, **B** tai **C**. Palaa edelliseen näyttöön painamalla **28** ➔ **27**.



« Reitti »

Tämän toiminnon avulla voit tarkastella tiekarttaa. Esiin tulee reitin useita yksityiskohtia:

- suunnanvaihtoa osoittavat nuolet
- tien numero
- etäisyys tien haarautumiseen.

Järjestele reitin tiedot painamalla **29**:

- yhteenveto.

Näyttää vain reitin tärkeimmät tiedot (lähtöpaikka, määränpää) sekä vastavan etäisyyden, jäljellä olevan ajan ja saapumiskellonajan.

- Yleiskuvaus.

Näyttää kaikki ohjaustoimenpiteet ja tienviivat, teiden numerot, teiden nimet ja välimatkan. Näyttää myös tietoa ja

OPASTUS

varoituksia, kuten kuljettajan syöttämät etappien nimet, rajoitukset (pääsy kielletty tai muut ajorajoitukset), sivuutetut käyttäjän asetukset jne.

– tieluettelo

Esittää reitin teiden nimien ja numeroiden perusteella. Näyttää myös teiden pituuden ja keskimääräisen suunnan ja reitin keston. Reitin perustiedot eivät näy tässä tilassa.

"Reitin asetukset"

Tästä osiosta voit valita reitin asetukset → 27.

KARTAN ASETUKSET

Näkymätilan säätäminen

Tällä toiminnolla voit valita karttanäkymäksi 3D-tilan, ylhäältä näytetyn 2D-tilan ja tilan, jossa pohjoinen on aina ylöspäin.

Paina "3D", "2D" tai "2D Pohjoinen".

Näkökulman säätäminen

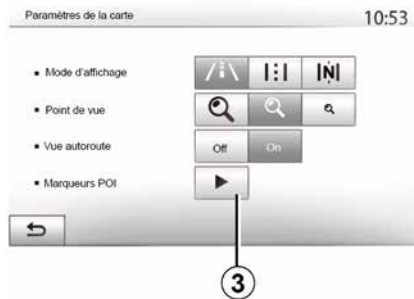

Tällä toiminnolla voit säätää suurenusta ja kallistuskulmaa. Paina haluamaasi suurennusta kolmesta valittavana olevasta tasosta.

Moottoritienäkymä

Tällä toiminnolla voit ottaa moottoritienäkymän käyttöön tai pois käytöstä.

Valitse "Päälle", kun haluat ottaa toiminnon käyttöön, tai "Pois", kun haluat poistaa toiminnon käytöstä.

Kiinnostavien kohteiden näyttäminen

Voit tuoda karttaan näkyviin tietyt kiinnostavat kohteet (100 metrin mittakaavassa näkyvät).

Tähän toimintoon pääset suoraan painamalla **3**, jolloin kiinnostavat kohteet tulevat näkyviin karttaan:

- Majoitus
- Lentokenttä
- Myymälät
- Kahvila tai baari.
- ...

Voit näyttää tai piilottaa kiinnostavat kohteet painamalla "Päälle" tai "Pois".

Painamalla mielenkiinnon kohteen nimiä näyttöön avautuu alakategorioiden luettelo.

Huomautus: Maissa, joissa karttoja ei ole käytettävissä, voit poistaa navigointijärjestelmän käytöstä. Voit sammuttaa navigointitoiminnon painamalla "Aloitus"-näytössä "Asetukset", "Järjestelmä" ja sitten "Pois" kohdassa "Navigointi".

SUOSIKKIEN HALLINTA

Kohteen luominen

2



Siirry määränpäävalikkoon painamalla "Tervetuloa", "NAV", "Määränpää". Voit syöttää määränpään monella eri tavalla.

- « Osoite » ➔ 21.
- "Kiinnostavat kohteet" ➔ 21.
- « Historia » ➔ 21.
- "Suosikit": siirry tallentamiisi määränpäihin.
- "Etsi kartalta" ➔ 21.
- « Koordinaatit » ➔ 21.



Valitusta tavasta riippumatta järjestelmä etsii osoitteen kartasta, kun se on vahvistettu. Lisää määränpää suosikkeihin painamalla "Asetukset" ja sitten "Lisää suosikkeihin".

Ennen kuin tallennat suosikkikohteen, voit muuttaa sen nimeä numeronäpaimistöllä.

Luettelon järjestäminen



Voit järjestää suosikkikohteiden luettelon nimen tai etäisyyden perusteella tai näyttää kaikki määränpää kartalla. Paina Asetukset.

Suosikkikohteiden poistaminen

Paina suosikkikohtetta, jonka haluat poistaa. Paina "Asetukset", "Poista suosikki" ja vahvista poisto painamalla "Poista".

Jos haluat poistaa kaikki suosikkimääränpää, paina "Asetukset" ja sitten "Poista kaikki". Vahvista poisto painamalla "Poista kaikki".

SUOSIKKIEN HALLINTA

Suosikkikohteen etsiminen

Tällä toiminnolla voit etsiä suosikkikohtetta luettelosta sen nimen perusteella.

Paina "Hae" ja kirjoita suosikkimääränpään nimi numeronäppäimillä.

ULKOISET AUDIOLÄHTEET

Järjestelmässä on kaksi ulkoista liitäntätyyppiä:

- kytkentä ulkoiselle audiolähteelle (esim. MP3-soitin, kannettava audiolaitte, USB-muisti tai puhelin).
- Bluetooth®-liitäntä (kannettava Bluetooth®-soitin, Bluetooth®-puhelin).

→ 7.

Toimintaperiaatteet ja kytkentä

Kytkeäntyyppiä on kaksi:

- USB-liitäntä,
- Jack-liitäntä.

Kytke kannettava digitaalinen audio-soitin laitetyyppiäsi vastaavaan liitäntään.

Kun olet kytkenyt laitteen liitäntään (USB tai Jack), järjestelmä tunnistaa ulkoisen lähteen automaattisesti.

Huomautus: USB-muisti on alustettava FAT32-muotoiseksi, ja kapasiteetti saa olla enintään 32GB. Järjestelmä ei ehkä pysty tukemaan kaikkia muotoja.



Ulkoisen audiolähteen valinta

Valitse lähde painamalla **1**.

Käytettävissä olevien medialähteiden luettelo tulee heti näyttöön:

- USB: USB-muistitikku, MP3-soitin, puhelin jne.
- äänilaitteet,
- BT: laitteita Bluetooth®.



Käsittele musiikkinkuuntelulaitetta silloin, kun liikenneolosuhteet sallivat sen.

Siirrä musiikkilaitte suojaan ajon ajaksi (muuten se saattaa lentää törmäyksen yhteydessä).

- Video: USB-muisti (MP4-tiedosto)
- AUX: 3,5 mm:n jakkiliitäntä.

Valitse ulkoinen audiolähde navigointitilassa tai radion kuuntelun aikana painamalla painiketta "Aloitus" ja sitten "Media".

Järjestelmä palaa viimeksi kuunneltuun ääniraitaan.

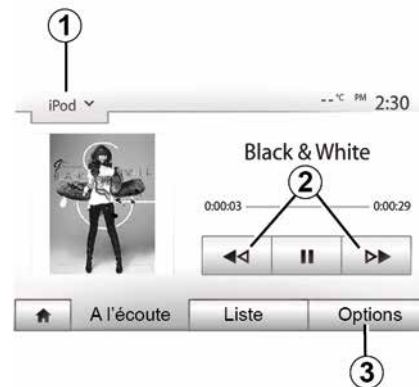

ULKOISET AUDIOLÄHTEET

Äänitiedostojen muodot

Multimediajärjestelmä tunnistaa vain MP3- ja WMA-muodot.

Huomautus: jotkin tiedostomuodot ja tarkkuudet voivat olla yhteensopimattomia multimediajärjestelmän kanssa.

Nopeutettu haku

Voit pikakelata kappaletta eteen- tai taaksepäin pitämällä painiketta **2** painettuna. Soitto jatkuu kun vapautat painikkeen.

Toistaminen uudestaan

Tällä toiminnolla voit toistaa uudestaan yhden kappaleen tai kaikki kappaleet. Paina **3** ja sitten "Pois", "Aud.raita", "Kansio" tai "Kaikki".

Satunnainen toistojärjestys

Tällä toiminnolla voit toistaa kaikki kappaleet satunnaisessa järjestyksessä. Paina **3** ja sitten "Päälle" tai "Pois".

Lisäsisääntulo: USB, Bluetooth®-portti

Liitäntä: USB ja kannettava digitaalinen musiikkisoitin

Kytke kannettavan digitaalinen soitimesi liitin liitännätarastian USB-tuloliitäntään.

Kun digitaalisen musiikkisoittimen USB-liitin on yhdistetty, "USB"-valikko tulee näyttöön. Kannettavan digitaalisen soittimen malli tai valikko voi näkyä.

sen soittimen malli tai valikko voi näkyä.

Huomautus: tietyntyyppisiä kannettavia digitaalisia soittimia ei ehkä ole mahdollista yhdistää.

Valitsemalla

Valitse multimediajärjestelmän näytön pudotusvalikosta **1** kannettava digitaalinen soitin ja paina sitten haluamaasi soittoluetteloa tai musiikkikappaletta.

Yhdistämisen jälkeen joissakin malleissa et enää pysty suoraan hallitsemaan kannettavaa digitaalista soitinta. Valitse äänitiedostot multimediajärjestelmän etupaneelin painikkeilla.

Lataus USB-liitännällä

Kun digitaalisen soittimen USB-liitin on kytketty järjestelmän USB-liitännään, voit ladata akkua tai ylläpitää sen latausta käytön aikana.

Huomautus: Joidenkin laitteiden akkua ei voi ladata tai akun lataustilaa ylläpitää, kun laite on kytketty USB-liitännään multimediajärjestelmään.



Suosittellemme puhelinvalmistajan suosittelemien USB-kaapelien käyttöä, jotta sovellus toimii oikein.

Yhteys: Bluetooth®

Kun Bluetooth® on kytketty, BT-valikko tulee näyttöön ➔ **56**.

Valitsemalla

Valitse "BT" pudotusvalikosta **1** ja paina sitten multimediajärjestelmän näytössä haluamaasi soittoluetteloa tai musiikkikappaletta.

Kaikki Bluetooth®-laitteesi audiokappaleet voidaan valita suoraan multimediajärjestelmän näytöstä.

Huomautus: Kun laite on kytketty, et voi enää ohjata laitetta suoraan soitimestasi. Käytä sen sijaan järjestelmäsi paneelin painikkeita.



Kappaleen valinta

ULKOISET AUDIOLÄHTEET

Valitse ääniraita kansiosta painamalla "Lista" ja valitsemalla sitten luettelosta haluamasi raita **A**.

Kansion puurakenteen edelliselle tasolle pääset painamalla **4**.

Oletusasetuksena albumit on lajiteltu aakkosjärjestykseen.

Digitaalisen musiikkilaitteen tyypistä riippuen voit tarkentaa valintaasi kansio- ja tiedostokohtaisesti.

Huom.: kannattaa käyttää USB-liitäntää musiikin hakujen helpottamiseksi.

Ulkoisen audiolähteen liitäntä: Jack-liitäntä

Liitäntä

Kytke kannettavan soittimesi jakkiliitin jakkituloliitäntään.

Valitsemalla

Valitse pudotusvalikosta **1** "AUX" ja valitse sitten soittimestasi haluamasi kappale.

Esittäjän tai kappaleen nimi ei näy järjestelmän näytössä.

Soittoraita voidaan hakea vain ulkoisesta soittimesta, jonka selaamiseksi auto on suositeltavaa pysäyttää.



Analogisesta lähteestä (AUX) tulevan äänen laatu on yleensä huonompi kuin digitaalisista lähteistä (USB, Bluetooth®).

RADION KUUNTELEMINEN

Aaltopituuden valitseminen

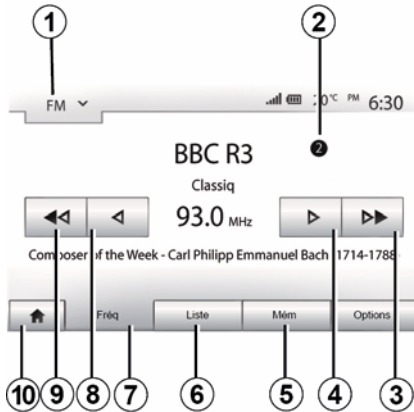

Aallonpituuden valitseminen:

- Paina **1**.
- Valitse aallonpituus "FM", "AM" tai "DAB" valitsemalla kyseinen taajuusalue.

Valitse radioasema "FM", "AM" tai "DAB".

Radioasema voidaan valita eri tavoilla. Kun olet valinnut aallonpituuden, valitse tila painamalla välilehtiä **5**, **6** tai **7**. Käytössä on useita hakutapoja:

- "Taajuus"-tila (välilehti **7**).
- "Lista"-tila (välilehti **6**).
- "Esivalinta"-tila (välilehti **5**).

Voit vaihtaa näitä tiloja myös käyttämällä ohjauspyörän alla olevaa säädintä.

Huomautus: **2**-merkki osoittaa parhaillaan toistettavan radioaseman sijainnin tallennettujen radioasemien luettelossa.

"Taajuus"-tila

Tässä tilassa kanavia voidaan hakea manuaalisesti tai automaattisesti käymällä läpi valittu taajuusalue. Valitse "Taajuus"-tila painamalla **7**.

Taajuusalueen selaaminen:

- siirry käsikäyttöisessä toimintatilassa taajuusaskel eteen- tai taaksepäin painamalla useita kertoja peräkkäin **4** tai **8**.
 - siirry automaattisessa toimintatilassa (haku) seuraavaan tai edelliseen asemaan painamalla **3** tai **5**.
- Toista toimenpide tarvittaessa aina, kun haku pysähtyy.

Voit siirtyä seuraavaan asemaan myös siirtämällä ohjauspylvään säätimen säätöpyörää.

Huomautus: voit palata aloitusnäyttöön painamalla **10**-painiketta.

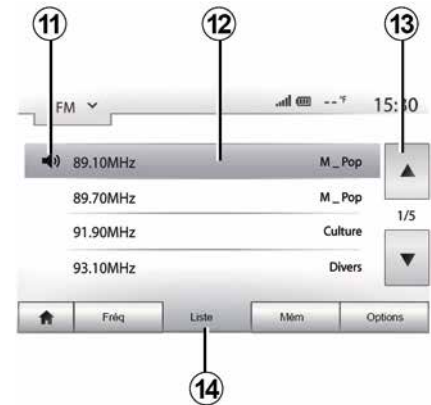

"Lista" -tila

Valitse "Lista"-tila painamalla **14**.

Tämän toimintatilan avulla voit etsiä helposti radioaseman, jonka nimen tiedät, aakkosjärjestyksessä olevasta listasta (vain "FM"- ja "DAB"-taajuuksilla).

Valitse haluamasi asema painamalla aluetta **12**.

Selaa kaikkien asemien luetteloa painamalla **13**.

Huom.: **11**-merkki ilmaisee parhaillaan kuunneltavan radioaseman.

RADION KUUNTELEMINEN

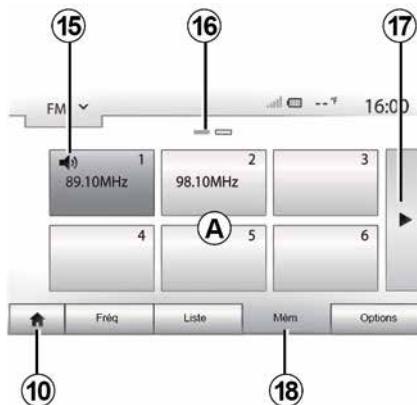

Radioaseman nimi ei näy näytössä, jos sen taajuus ei käytä RDS-järjestelmää. Tällaisten asemien kohdalla mainitaan vain taajuus luettelon lopussa.

"Esivalinta"-tila

Valitse "Esivalinta"-tila painamalla **18**.

Tämän tilan avulla voit hakea muistista sinne aikaisemmin tallentamasi radioasemat (katso kappale "Aseman muistiintallennus" tästä luvusta).

Paina jotain alueen **A** painikkeista ja valitse muistiin tallennetuista asemista.

Huomautus: voit palata aloitusnäyttöön painamalla **10**-painiketta.

Aseman muistiintallennus

Valitse radioasema käyttämällä yhtä aikaisemmin kuvatuissa menetelmistä. Paina pitkään jotain alueen **A** painikkeista.

Voit tallentaa muistiin enintään 12 asemaa taajuusaluetta kohden. Jos vaihdat aluetta RDS-toiminnolla, tallennettuja asemia ei päivitetä automaattisesti. Parhaillaan valittuna oleva asema on tallennettava uudelleen.

Huom.: **15**-merkki ilmaisee parhaillaan kuunneltavan radioaseman.

Merkintä **16** ilmaisee tämän otsikon alla olevien sivujen lukumäärän.

Voit siirtyä seuraavalle sivulle painamalla painiketta **17**.

Radioasetukset



Näytä audioasetusten valikko painamalla **19**. Voit aktivoida tai deaktivoida toiminnot painamalla "Päälle" tai "Pois" (määritysvalikko muuttuu taajuusalueen mukaan).

Käytettävänä ovat seuraavat toiminnot:

- « RDS » ;
- "TA" (liikennetiedotteet).
- « Alue » ;
- "Tiedot".
- « AM » ;
- « DLS » ;
- "Ilmoitus".
- "Päivitusluettelo".

RADION KUUNTELEMINEN

« RDS »

RDS-toiminto vastaanottaa parhaillaan toistavan radioaseman lähettämiä tietoja.

Järjestelmäsi saattaa näyttää radioaseman nimen ja tekstiviestit sekä vastaanottaa liikennevaroituksia tai muuta tietoa.

Kun RDS-toiminto aktivoidaan, taajuuden hienosäätö (AF) aktivoituu automaattisesti.

Liikennetiedotteet lähetetään yleensä "RDS"-järjestelmän kautta.

Huom. Kaikki radioasemat eivät tarjoa tätä toimintoa.

Huonot vastaanotto-olosuhteet voivat joskus saada aikaan taajuuden satunnaisen ja epämiellyttävän muutoksen. Kytke silloin automaattinen taajuudenvaihto pois päältä.

«TA» (liikennetiedotteet)

Kun tämä toiminto on aktivoitu, voit hakea ja kuunnella multimedijärjestelmälläsi automaattisesti liikennetietoja heti, kun ne välitetään tietyiltä FM- ja DAB-radioasemilta.

Huomautus: liikennetietojen automaattinen näyttö on poissa käytöstä, kun äänijärjestelmä on "AM"-alueella. Valitse radioasema, joka lähettää liikennetietoja. Jos kuuntelet musiikkia

toisesta lähteestä (USB-muisti, Bluetooth® jne.), järjestelmä siirtyy automaattisesti radion puolelle, jos liikenneilmoitus vastaanotetaan.

Tieliikennetiedot välittyvät automaattisesti ja ensisijaisesti mistä tahansa kuunnellusta lähteestä.

Valitse "Päälle", kun haluat ottaa tämän toiminnon käyttöön, tai "Pois", kun haluat poistaa toiminnon käytöstä.

« Alue »

Tämä asetus mahdollistaa tiettyjen alueellisten ohjelmien vastaanoton. Se poistaa käytöstä väliaikaisesti automaattisen taajuuden uudelleenvälittämisen (AF) radiossa, joka käyttää alueellisia taajuuksia.

Kuuntelija voi kuunnella ohjelmaansa, vaikka signaali heikkenee.

Huomautus:

- "Alue"-asetus koskee vain tällä hetkellä toistettavaa radiokanavaa.
- Jotkut radioasemat lähettävät ohjelmaa alueellisilla taajuuksilla. Tällöin:
 - järjestelmä toimii seuraavasti, kun Alue on käytössä: järjestelmä ei siirry uuden alueen lähettimeen vaan vaihtaa normaalisti alkuperäisen alueen lähettimien välillä.
 - järjestelmä toimii seuraavasti, kun Alue on pois käytöstä: järjestelmä

vaihtaa uuden alueen lähettimeen, vaikka sen lähettäisi toista ohjelmaa.

"Uutiset"

Kun tämä toiminto on aktivoitu, voit kuunnella automaattisesti uutisia heti, kun ne välitetään tietyiltä FM- tai DAB-asemilta (maakohtaisesti).

Jos alat toiminnon kytkemisen jälkeen kuunnella muita lähteitä, valitun ohjelmatyypin lähetyksen keskeyttää toisten lähteiden kuuntelun.

Valitse "Päälle", kun haluat ottaa tämän toiminnon käyttöön, tai "Pois", kun haluat poistaa toiminnon käytöstä.

« AM »

Voit ottaa "AM"-aallonpituuden käyttöön tai pois käytöstä.

Valitse "Päälle", kun haluat ottaa tämän toiminnon käyttöön, tai "Pois", kun haluat poistaa toiminnon käytöstä.

"DLS"

Vain DAB-tilassa.

Jotkin radioasemat lähettävät ohjelmaan liittyviä tekstitietoja (esim. kap-paleen nimen).

RADION KUUNTELEMINEN

"Luettelon päivittäminen"

Päivitä kanavaluettelo ja tuo mukaan uusimmat kanavat painamalla "Start".

Huom: suosittelemme, että päivität "DAB"-luettelon heti, kun järjestelmä kytketään päälle.

« Simulcast »

Käyttömaan mukaan tämä toiminto vaihtaa DAB-asemalta vastaavalle FM-asemalle, jos signaali katoaa.

Jos FM /DAB simulcast on aktivoitu, vaihdettaessa välillä FM ja DAB sekä välillä DAB ja FM voi esiintyä muutamman sekunnin viive ja äänenvoimakkuus voi vaihdella.

Järjestelmä vaihtaa automaattisesti taikaisin kohteeseen DAB heti kun digitaalinen signaali on saatavilla.

Huomautus: simulcastin aikana aseman nimen eteen tulee "FM>".

"DAB etusijalla"

Käyttömaan mukaan toiminto mahdollistaa FM-aseman valitsemisen (jos haluttu radioasema on saatavilla myös digitaalisena) ja vaihtamisen vastaavalle DAB-asemalle paremman äänenlaadun saamiseksi.

Huomautus: kun DAB on etusijalla, aseman nimen eteen tulee "DAB>".

"Diaesitys"

Maasta riippuen tämä toiminto näyttää tietoja ohjelmasta, musiikista tai säästä logon sijaan, kun kuunnellaan jotakin DAB-radioasemaa.

Kuunnellusta digitaalisesta radioasemasta riippuen se voi lähettää kuvia, jotka sisältävät visuaalista tietoa näistä elementeistä.

Huomautus: nämä tiedot ovat käytävissä vain joillakin radioasemilla.

VIDEO

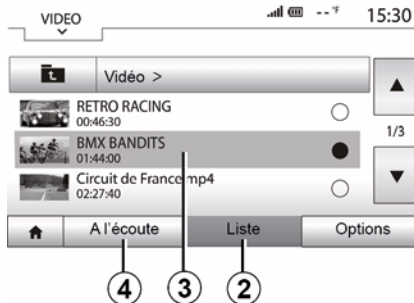

Video

Maasta ja/tai voimassa olevasta säännöstöstä riippuen järjestelmä saattaa pystyä toistamaan USB-muistisiin tallennettuja videotiedostoja.

Aseta USB-muisti multimediajärjestelmään. Valitse "Media"-valikosta "Vidéo"-tila **1**.

Huomautus:

- järjestelmä ei ehkä pysty lukemaan kaikkia tiedostomuotoja,
- USB-muisti on alustettava FAT32-muotoiseksi, ja muistin kapasiteetin on oltava vähintään 8 GB ja enintään 32 GB.

– edellä kuvatut tulolähteet voivat vaihdella.

"Lista" -tila

Paina "Lista"-välilehteä **2**, niin näet käytettävissä olevat videot. Valitse haluamasi video painamalla aluetta **3**. Valittu video toistuu automaattisesti.

"Kuuntelu"-tila

Paina "Toista"-välilehteä **4**, niin valittu video käynnistyy.

Videon toiston aikana voit:

- paina **8**, jos haluat käynnistää videon uudelleen alusta, paina **8** uudelleen, jos haluat siirtyä edelliseen videoon.
- keskeyttää toiston painamalla **7**;
- siirry seuraavaan videoon painamalla **6**;
- liiku vierityspalkilla **5** nopeasti ylös ja alas.

VIDEO

3



- näyttää videon koko näytössä painamalla **9**.
- säädä näytön kirkkautta painamalla **10**. Ohjauspalkki tulee näkyviin, jotta voit tehdä säädön. Koskettamalla näyttöä palkin ulkopuolelta voit poistaa sen näkyvistä ja palata videon toistoon,
- palaa edelliseen valikkoon painamalla **11**.



Videoita voi toistaa vain auton ollessa pysähtyneenä.



"Asetukset" -tila

Painamalla välilehteä "Asetukset" **12** voit tehdä seuraavaa:

- avaa toistoasetukset,
- näytä yksityiskohtaisia lisätietoja videosta (otsikko, tyylilaji, päivämäärä jne.)

ÄÄNEN SÄÄTÖ

Äänenvoimakkuuden säätö nopeuden mukaan ("äänenvoimakkuus/nopeus")

Kun ajonopeus ylittää 40 km/h, äänenvoimakkuus kasvaa alkuperäiseen äänenvoimakkuuteen verrattuna.

Säädä äänenvoimakkuuden ja nopeuden suhdetta painamalla alueen **1** painikkeita.

Voit ottaa toiminnon pois käytöstä painamalla painiketta "Pois".

"Loudness-toiminto"

Voit kytkeä bassoja ja diskantteja tehostavan loudness-toiminnon päälle tai pois päältä painamalla "Päälle" tai "Pois".

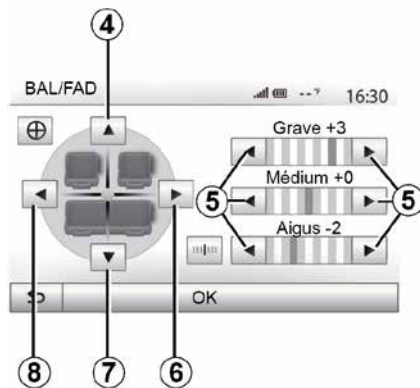

Jakautuminen vasen/oikea ja etuosa/takaosa

Säädä äänitasapainoa vasemman ja oikean välillä painamalla **6** tai **8**.

Säädä äänitasapainoa etu- ja takaoisan välillä painamalla **4** tai **7**.

Kun olet säätänyt äänitasapainon, vahvista valinta painamalla "OK".

Bassot, väliäännet, diskantit

Painamalla nuolia **5** voit säätää basson, keskiäänien ja diskantin tasoa.

Kun säätö on tehty, vahvista asetukset painamalla "OK".

Ääniasetukset

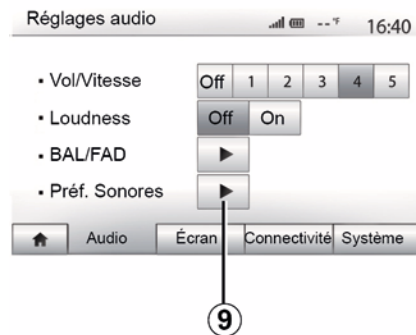

Tarkastele ääniasetusten valikkoa painamalla **9**.

Voit säätää jokaisen äänen äänenvoimakkuutta erikseen:

- « Audio » ;
- « TA » ;
- « Navigointi » ;
- "Puh."
- "Soittoääni" (puhelimien).

Paina "+" tai "-".

Voit palauttaa kaikki ääniasetukset oletusasetuksiin painamalla **11**.

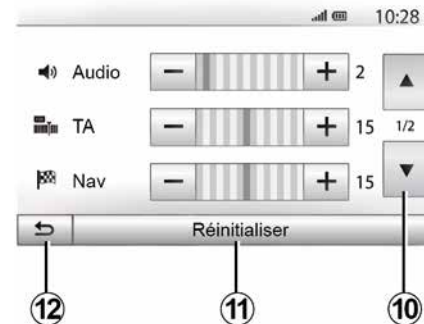

Voit siirtyä seuraavalle sivulle painamalla **10**.

Palaa edelliseen näyttöön painamalla **12**.

LAITEPARIN MUODOSTAMINEN JA PUHELIMEN YHDISTÄMINEN

Laiteparin muodostaminen ja poistaminen Bluetooth®

Uuden puhelimen Bluetooth®-yhteyden luominen

Jotta voit käyttää handsfree-järjestelmää, sinun on yhdistettävä Bluetooth®-matkapuhelimesi autoon ensimmäisellä käyttökerralla.

Yhdistämisen avulla järjestelmä voi tunnistaa Bluetooth®-puhelimen ja tallentaa sen muistiin. Voit yhdistää enintään viisi älypuhelinia, mutta vain yksi yhteys toimii handsfree-järjestelmässä kerrallaan.

Laiteparin yhdistäminen tehdään joko suoraan multimediajärjestelmässä tai puhelimessa.

Järjestelmän ja älypuhelimen on oltava päällä. Varmista, että älypuhelimen Bluetooth® on käytössä, näkyvillä ja että muut laitteet tunnistavat sen (katso lisätietoja puhelimesi ohjeista.)



Puhelimesi merkistä ja mallista riippuen handsfree-toiminnot eivät ehkä sovi osittain tai kokonaan yhteen autosi järjestelmän kanssa.



Puhelimen yhdistäminen Bluetooth®multimediajärjestelmään

- Aktivoi puhelimesi Bluetooth®-yhteys.
- Paina päävalikossa "Asetukset", "Yhteydet" ja sitten "Bluetooth-laitteiden haku".
- Varmista, että matkapuhelimesi on aktivoitu ja näkyvissä Bluetooth®-linkissä.
- Valitse puhelimesi järjestelmän löytämien oheislaitteiden luettelosta.
- Puhelimen näyttöön tulee viesti.



<https://renault-connect.renault.com-sivustossa> on luettelo yhteensopivista puhelimista.



Sääda näitä asetuksia auton ollessa paikallaan. Niiden säätäminen ajon aikana voi aiheuttaa vaaratilanteen.

Puhelimen mukaan pariksi liittäminen voidaan vahvistaa valitsemalla Yhdistä, Muodosta pariiliitos tai Luo yhteys.

- Anna puhelimen mukaan multimediajärjestelmän näytössä näkyvä koodi puhelimen näppäimistön avulla.
- Puhelimen näyttöön tulee toinen viesti, jossa ehdotetaan multimediajärjestelmän automaattista yhdistämistä tulevaa käyttöä varten. Hyväksy valtuutus, jotta et joudu enää tekemään kaikkia vaiheita uudestaan.

Puhelimen tyyppistä riippuen järjestelmä voi pyytää sinua vahvistamaan puhelinluettelon ja puhelulokin tietojen siirron multimediajärjestelmään pariiliitoksen muodostamisen aikana.

LAITEPARIN MUODOSTAMINEN JA PUHELIMEN YHDISTÄMINEN

Hyväksy jakaminen, jotta nämä tiedot ovat käytettävissäsi multimedijärjestelmässä. Voit myös sallia puhelinluettelon ja puhelulokin tietojen automaattinen jakamisen järjestelmän kanssa, jolloin ne siirretään automaattisesti tulevien pariliitosten aikana.

Huomautus: multimedijärjestelmän muistin määrä on rajoitettu ja on mahdollista, että kaikkia yhteystietoja ei ehkä tuoda.

Älypuhelimesi on nyt yhdistetty multimedijärjestelmään.

Huomautus: parittamiseen tarvittu aika vaihtelee puhelimesi merkin ja mallin mukaan.

Jos yhdistäminen ei onnistu, toista vaiheet. Ellei puhelimesi näy järjestelmässä sen etsiessä Bluetooth®-laitteita, katso puhelimesi käyttöoppaasta lisätietoja.

Puhelimen yhdistäminen Bluetooth® multimedijärjestelmään puhelimesta

- Käynnistä puhelimen ja järjestelmän Bluetooth®-yhteys.
- Paina multimedijärjestelmän päävalikossa "Asetukset", "Yhteydet", "UI-koisen laitteen valtuutus". Nyt järjestelmä on näkyvissä muille Bluetooth®-puhelimille.

- Näyttöön tulee viesti, joka näyttää salasanan ja ilmaisee, kuinka kauan järjestelmä on näkyvässä.
- Tuo puhelimesi näyttöön luettelo käytettävissä olevista Bluetooth®-laitteista.
- Valitse multimedijärjestelmä saataavilla olevista laitteista ilmaistun ajan kuluessa ja puhelinmallikohtaisesti syötä salasana järjestelmän näytöstä puhelimesi näppäimillä.

Puhelimen näyttöön tulee viesti sen merkiksi, että se on nyt yhdistetty multimedijärjestelmään.

Huomautus: parittamiseen tarvittu aika vaihtelee puhelimesi merkin ja mallin mukaan.

Jos yhdistäminen ei onnistu, toista vaiheet.



Kun multimedijärjestelmä kytetään päälle, viimeksi paritettu laite yhdistetään automaattisesti järjestelmään.



Handsfree-järjestelmän tarkoituksena on helpottaa yhteydenpitoa ja vähentää riskejä niitä kuitenkaan täysin poistamatta. Noudata aina sen maan lainsäädäntöä, jossa ajat.

Puhelimen ja multimedijärjestelmän välisen Bluetooth®-yhteyden peruuttaminen

Pariliitoksen poistaminen poistaa puhelimen handsfree-järjestelmän muistista.

Paina päävalikossa "Asetukset", "Yhteydet" ja sitten "Näytä Bluetooth-laitteet". Poista älypuhelin listasta painamalla sen nimen kohdalla näkyvää roskakorin kuvaketta **1**. Vahvasta valintasi painamalla "OK"-painiketta.

Peruuta kaikki Bluetooth®-puhelin-ten pariliitokset multimedijärjestelmästä

Voit myös poistaa kaikki aikaisemmin yhdistetyt puhelimet handsfree-järjestelmän muistista. Paina päävalikossa "Asetukset", "Yhteydet", "Näytä Bluetooth-laitteet" ja sitten "Asetukset" ja "Poista kaikki". Vahvasta kaikkien yh-

LAITEPARIN MUODOSTAMINEN JA PUHELIMEN YHDISTÄMINEN

distettyjen puhelimien poisto painamalla "OK".



"Muokkaa salasanaa"

Voit muokata nelinumeroista salasanaa, jolla järjestelmä sallii Bluetooth-laitteiden pariliitoksen muodostamisen.

Valitse päävalikosta "Asetukset" ja sitten "Bluetooth@Vaihda salasana".

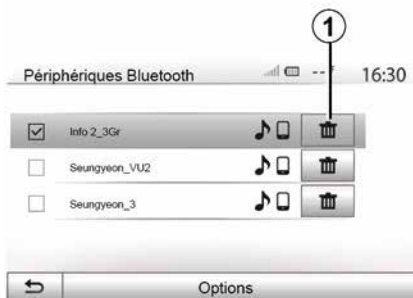

« Älypuhelin »

Tämä toiminto on käytettävissä "Yhteydet"-valikon toisella sivulla. Siitä pääset siirtymään puheentunnistuksen käyttöönoton ja toiminnon ohjeisiin ➔ 61.

Laitteiden kytkeminen ja kytkennän poistaminen Bluetooth@

Laitepariksi liitetyn Bluetooth@-puhelimien yhdistäminen

Puhelin pitää liittää ensin laitepariksi, jotta se voidaan kytkeä handsfree-puhelinjärjestelmään ➔ 54.

Jotta pääset kaikkiin toimintoihin, puhelimesi on oltava kytketty handsfree-järjestelmään.

Automaattinen yhteys

Heti järjestelmän käynnistyttyä handsfree-puhelinjärjestelmä etsii lähellä olevia yhdistettyjä puhelimia (haku voi kestää minuutin). Se yhdistyy automaattisesti viimeksi kytkettyyn puhelimeen, jos

- puhelimen Bluetooth@-yhteys on päällä,
- olet aikaisemmin, parittamisen aikana, sallinut puhelimen automaattisen yhdistämisen järjestelmään.

Huomautus:

- jos kytkennän hetkellä on käynnissä puhelu, ääni siirtyy automaattisesti auton kaiuttimiin,
- on suositeltavaa hyväksyä ja sallia kaikki viestit, jotka ilmestyvät puhelimeesi laiteparin muodostuksen aikana, jotta laitteiden automaattinen tunnistaminen sujuu ongelmitta.

Manuaalinen yhdistäminen

Tee päävalikossa seuraavat toimet:

- Paina "Puh."
- paina "Näytä Bluetooth-laitteet".
- valitse listalta yhdistettävän puhelimen nimi.

Puhelimesi on kytketty multimediajärjestelmään.

LAITEPARIN MUODOSTAMINEN JA PUHELIMEN YHDISTÄMINEN

Liittämisen epäonnistuminen

Jos liittäminen epäonnistuu, varmista että:

- laitteeseen on kytketty virta,
- laite on konfiguroitu hyväksymään järjestelmän automaattinen liittämisyntö,
- puhelimesi akussa on virtaa,
- laitteesi on jo yhdistetty handsfree-järjestelmään,
- laitteesi ja järjestelmän Bluetooth®-toiminto on käytössä.

Huomautus: handsfree-järjestelmän pitkäaikainen käyttö kuluttaa laitteesi akkua nopeammin.

Kytketyn puhelimen vaihtaminen

Voit milloin tahansa kytkeä jonkin Bluetooth®-laitteen tai poistaa sen kytkennän.

Paina päävalikossa "Puhelin" ja sitten "Asetukset" ja "Laitteiden luettelo".

Valitse kytkettävä laite ja vahvista painamalla "OK".

Pieni ruksi **1** ilmestyy puhelimen nimen viereen merkiksi siitä, että yhteys on muodostettu.

Liitetyn puhelimen liittämisen purkaminen



Jos haluat irrottaa puhelimen multimediajärjestelmästä, valitse laitteen nimi. Pieni ruksi **1** poistuu.

Meneillään oleva puhelu siirtyy automaattisesti puhelimeen, kun yhteys katkeaa.

PUHELUIDEN HALLINTA

Puhelinmuistio



Selaa valikkoluetteloja painamalla "Puhelin"-valikossa **1** ja siirry sitten järjestelmän osoitekirjaan painamalla "Kontaktit".

Osoitekirjan käyttäminen

Voit käyttää puhelimen muistiin tallennettuja osoitekirjan tietoja.

Kun olet yhdistänyt järjestelmäsi ja Bluetooth®-puhelimesi toisiinsa langattomalla Bluetooth®-tekniikalla, puhelimesi osoitekirjan tiedot siirretään automaattisesti järjestelmään, jos yhteystiedot ovat laitteesi puhelinmuistiossa.

Huomautus: joissakin puhelimissa järjestelmä saattaa pyytää vahvistamaan puhelimen yhteystietojen siirron pariksi liittämisen yhteydessä.

Soittaminen osoitekirjan numeroon

Kun olet löytänyt osoitekirjasta numeron, johon haluat soittaa, valitse numero ja käynnistä puhelu.

Yhteystiedon etsiminen osoitekirjasta

Paina **2** ja kirjoita numeronäppäimillä etu- tai sukunimi, jonka haluat löytää.



Puhelimesi mallin ja merkin mukaisesti yhteystietojesi siirto multimedijärjestelmään ei välttämättä onnistu.



On suositeltavaa pysähtyä numeron näppäilemisen tai yhteystiedon hakemisen ajaksi.

Puhelun soittaminen, vastanottaminen

Puhelun soittaminen osoitekirjassa olevaan numeroon



Kun puhelin on kytkettynä, valitse "Puhelin"-valikon pudotusvalikosta **1** "Osoitekirja".

Valitse yhteystieto (tai haluamasi numero, jos yhteystiedolla on useita numeroita). Soitto käynnistyy automaattisesti, kun olet painanut yhteystiedon numeroa.

Huomautus: voit soittaa multimediajärjestelmästä puhelun älypuhelimesi puheentunnistuksen avulla ➔ **61**.

PUHELUIDEN HALLINTA

Soittaminen numeroon, joka on puhelutiedoissa

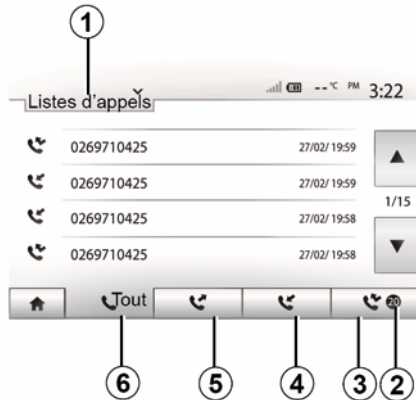

Voit käyttää puhelimen muistiin tallennettujen puhelujen luetteloa puhelun soittamiseen.

Kun olet kytkenyt Bluetooth®-laitteesi ja -puhelimesi Bluetooth®-tekniikalla, numerot puhelimesi Kaikki puhelut-, Soitetut puhelut-, Vastaanotetut puhelut- ja Vastaamattomat puhelut luettelossa siirtyvät automaattisesti multimediajärjestelmän puheluluetteloon.

Selaa luetteloa painamalla **1** ja valitse sitten "Puheluluettelot".

Siirry kaikkien puhelujen luetteloon painamalla **6**.

Siirry soitettujen puhelujen luetteloon painamalla **5**.

Siirry vastattujen puhelujen luetteloon painamalla **4**.

Siirry vastaamattomien puhelujen luetteloon painamalla **3**.

Huomautus: merkintä **2** ilmaisee vastaamatta jääneiden puhelujen lukumäärän.

Jokaisessa luettelossa yhteystiedot näytetään järjestyksessä uusimmasta vanhimpaan. Valitse numero, johon haluat soittaa.

Numeron näppäileminen

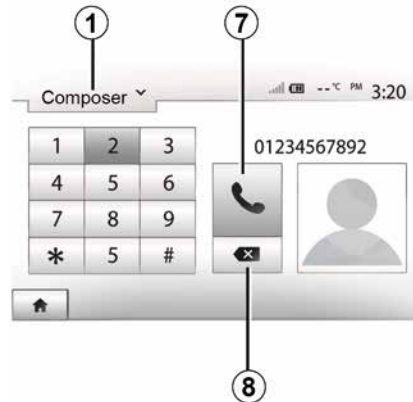

Selaa luetteloa painamalla **1** ja valitse sitten "Soita", jotta voit valita numeron.

Syötä numero numeronäppäimillä ja soita puhelu painamalla **7**.

Jos haluat poistaa numeron, paina **8**. Painamalla pitkään **8** voit pyyhkiä kaikki numerot kerralla.



On suositeltavaa pysähtyä numeron näppäilemisen tai yhteystiedon hakemisen ajaksi.

4

Puhelun saapuminen



Kun vastaanotat puhelun, multimediajärjestelmän näyttöön avautuu viesti, jossa näkyvät seuraavat tiedot soittajasta:

PUHELUIDEN HALLINTA

- soittajan nimi (jos se on osoitekirjas-
sa),
- soittajan numero,
- "Tuntematon numero" (jos numeroa
ei voida näyttää).

Huomautus: Kun saapuvan puhelun viesti ilmestyy näyttöön navigoinnin aikana, hyväksy tai hylkää puhelu palataksesi navigointinäyttöön.

Huom.: voit vastata saapuvaan puheluun tai hylätä sen painamalla auton ohjauspylvään painiketta.

Puhelun aikana

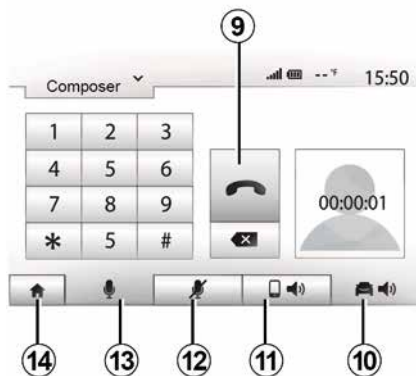

Puhelun aikana voit:

- kytkeä mikrofonin päälle/pois painamalla **12**

- kytkeä mikrofonin päälle painamalla **13**
- lopettaa puhelun painamalla **9**
- kuulla äänen puhelimen kaiuttimen kautta painamalla **11**
- kuulla äänen auton kaiuttimen kautta painamalla **10**
- palata edelliseen näyttöön (esim. navigointi) tai aloitusnäyttöön painamalla **14**.

PUHEENTUNNISTUKSEN KÄYTTÖ

Esittely

Auton multimediajärjestelmä käyttää puhelimen puheentunnistusjärjestelmää:

- Voit ohjata joitain auton multimediajärjestelmän toimintoja ja joitain puhelintoimintoja puheella.
- Voit käyttää multimediajärjestelmää tai puhelinta irrottamatta käsiäsi ohjauspyörästä.

Huomautus:

- äänentunnistuspainikkeen sijainti voi vaihdella (ohjauspyörän ohjain, ohjauspylvään ohjain tai multimediajärjestelmän etupaneeli).
- Kun puheentunnistusta käytetään, järjestelmä käyttää puhelimeesi määritettyä kieltä.
- multimediajärjestelmään tulee ilmoitus, jos älypuhelimessasi ei ole puheentunnistusta.

Puhelimen puheentunnistuksen aktivointi multimediajärjestelmään

Voit ottaa käyttöön puhelimen puheentunnistusjärjestelmän seuraavasti:

- Kytke 3G, 4G tai WIFI älypuhelimessasi.

- Aktivoi älypuhelimesi Bluetooth® ja aseta se näkymään muille laitteille (katso puhelimesi käyttöohje).
- Muodosta laitepari älypuhelimien ja multimediajärjestelmän välille ja yhdistä puhelin järjestelmään ➔ 54.

Pidä äänentunnistuspainiketta  painettuna toiminnon aktivoimiseksi.

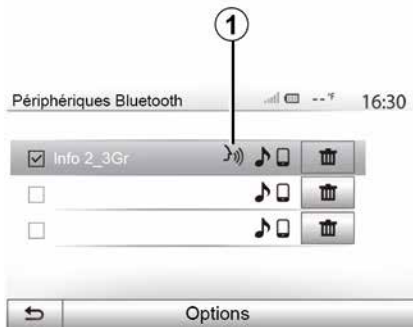

Huomautus: "Näytä Bluetooth-laitteet" -vaihtoehto ja valikossa "Asetukset", "Yhteydet" näkyvä merkintä **1** ilmaisevat, että älypuhelimesi puheentunnistus on yhteensopiva multimediajärjestelmän kanssa.



Kun käytät puhelimesi puheentunnistusta multimediajärjestelmän kanssa, toiminnossa tarvittavien matkapuhelinverkon tietojen siirto saattaa aiheuttaa lisäkustannuksia, jotka eivät sisälly puhelimesi liittymäsopimukseen.



Äänimerkki ja ilmoitus näytössä **A** osoittavat, että puheentunnistus on käytössä.

Puhu kovalla äänellä ja selkeästi.

Huomautus: Älypuhelimesi puheentunnistusjärjestelmän avulla voit käyttää vain tiettyjä puhelimen toimintoja.

PUHEENTUNNISTUKSEN KÄYTTÖ

Et voi käyttää sillä muita multimediajärjestelmän toimintoja, kuten radiota tai taloudellisen ajon toimintoa.

Valitsemalla

B

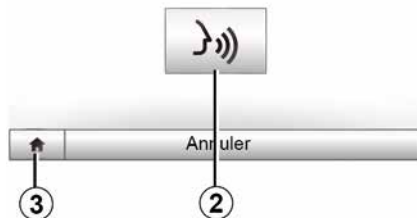

Voit käynnistää aktivoitun puheentunnistuksen uudelleen napauttamalla ohjauspyörän, ohjauspylvään tai multimediajärjestelmän ohjainta tai napauttamalla multimedianäytön -painiketta **2**.

Voit milloin tahansa palata päävalikkoon painamalla **3**.

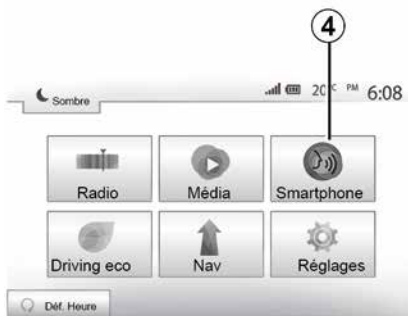

Palaa näyttöön **B** painamalla **4** multimediajärjestelmän päävalikosta.

Huomautus: puheentunnistusta käytettäessä "Media"- ja "Radio"-toiminnot eivät ole käytettävissä multimediajärjestelmän päävalikosta.

Toiminnanesto



Paina **2**-painiketta **B**-näytössä tai pidä painettuna auton äänentunnistuspainiketta



. Äänimerkki ilmoittaa, että puheentunnistus on kytketty pois käytöstä.

PUHEENTUNNISTUKSEN KÄYTTÖ

Ohje

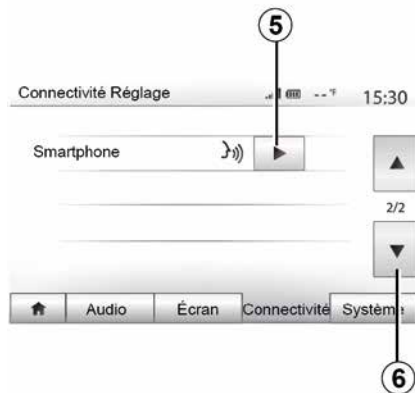

Voit saada lisätietoa puheentunnistusjärjestelmän toiminnasta ja käyttöedellytyksistä. Paina "Tervetuloa", "Asetukset", "Yhteydet". Valitse toinen sivu painamalla **6** ja paina sitten **5**.

Tämä toiminto näkyy näyttöinä, joissa selitetään puheentunnistuksen käyttö sekä:

- käyttöehdot,
- yhteensopivat puhelimet,

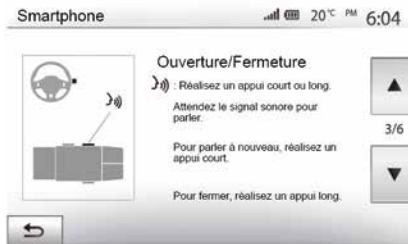

- toiminnon aktivointi ja käytöstä pois-to auton äämentunnistuspainikkeella



- näytön käyttömenetelmä,
- käytettävissä olevat toiminnot,
- toimintojen laajuus.

Android Auto™

Esittely

Android Auto™ on (älypuhelimien sovellusalustalta) ladattava sovellus, jonka avulla voit käyttää joitakin puhelimen sovelluksia ja toimintoja multimediajärjestelmän näytössä.

Huomautus:

- jos haluat tarkistaa, toimiiko Android Auto™ -sovellus älypuhelimessasi, tutustu puhelimesi käyttöjärjestelmän viralliseen sivustoon,
- "Android Auto™"-sovellus toimii vain silloin, kun älypuhelin on yhdistetty ajoneuvon USB-liitäntään ja puheentunnistustoiminto on aktivoitu. Android Auto™ -sovellus on käytettävissä päävalikon painikkeella 1.



Suosittelemme puhelinvalmistajan suosittelemien USB-kaapeliä käyttäen, jotta sovellus toimii oikein.



Käyttöönotto

Liitä puhelin multimediajärjestelmän USB-porttiin:

- hyväksy pyyntö älypuhelimestasi, jotta voit käyttää "Android Auto™" -sovellusta,
- Vahvista painamalla "Hyväksy"-painiketta puhelimesi.

"Android Auto™" -sovellus käynnistyy multimediajärjestelmässä.

Jos edellä kuvattu toimenpide epäonnistuu, toista toimenpide.

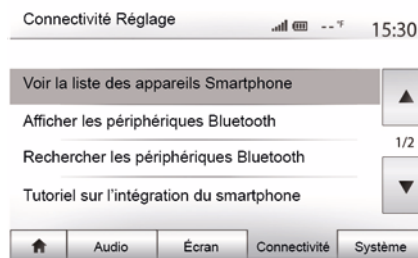

Voit hallita multimediajärjestelmään liitettyjä laitteita milloin tahansa valitsemalla "Asetukset"-valikosta "Yhteydet".

Huom. Ensimmäinen yhteys "Android Auto™" -järjestelmään tehdään, kun ajoneuvo on pysäytetty, ja vain multimediajärjestelmän puheentunnistuksen aktivoimiseksi.

CarPlay™

Esittely

"CarPlay™" on natiivi palvelu älypuhelimessa. Sen avulla voit käyttää joitakin puhelimen sovelluksia multimediajärjestelmän näytössä.

Huomautus:

ANDROID AUTO™, CARPLAY™

- jos älypuhelimessasi ei ole CarPlay™-palvelua, tutustu puhelimesi käyttöjärjestelmän viralliseen sivustoon,
- CarPlay™-palvelu toimii vain, jos älypuhelin on liitetty auton USB-liitäntään ja SIRI-palvelu on aktivoitu. "CarPlay™"-palvelun pitäisi näkyä painamalla päänäytön painiketta 2.



Suosittelemme puhelinvälittäjän suosittelemien USB-kaapelien käyttöä, jotta sovellus toimii oikein.



Käyttöönotto

Kytke puhelin multimedijärjestelmän USB-porttiin.

CarPlay™-palvelu käynnistetään multimedijärjestelmään.

Jos edellä kuvattu toimenpide epäonnistuu, toista toimenpide.

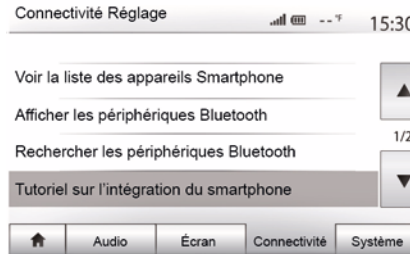

Jos haluat käyttää opetusohjelmaa älypuhelimien yhdistämiseksi multimedijärjestelmään, valitse "Asetukset"-valikosta "Yhteydet".



Kun "Android Auto™"-sovellus tai "CarPlay™"-palvelu on aktivoitu, voit auton puheentunnistuspainiketta käyttäen puheella ohjata joitakin älypuhelimien toimintoja. Paina silloin ohjauspyörässä olevaa painiketta 3 ➔ 61.

Huomaus:

– Android Auto™-sovelluksen tai CarPlay™-palvelun avulla voit ehkä käyttää puhelimesi olevia navigointi- ja musiikkisovelluksia. Nämä sovellukset korvaavat multimedijärjestelmään integroidut vastaavat sovellukset, jotka ovat jo käynnissä. Esimerkiksi vain yksi navigointisovellus, Android Auto™ / CarPlay™ tai multimedijärjestelmään integroitu sovellus, voi olla käytössä,

ANDROID AUTO™, CARPLAY™

– kun Android Auto™ tai CarPlay™ on käytössä, jotkut multimediajärjestelmän toiminnot toimivat edelleen taustalla. Jos esimerkiksi käynnistät Android Auto™ -sovelluksen tai CarPlay™-palvelun ja käytät älypuheli-
men navigointia multimediajärjestelmän radion ollessa päällä, radiolähetys jatkuu normaalisti.



Kun käytät "Android Auto™" -sovellusta tai "CarPlay™"-palvelua, sen toimintaan tarvittujen mobiilidata-tietojen siirrosta voi syntyä lisäkustannuksia, jotka eivät sisälly puhelinliittymääsi.

Paluu multimediajärjestelmän liittymään



Paluu liittymään:

– Paina multimediajärjestelmän etupaneelissa tai keskusohjaimessa olevaa "Koti"-painiketta.

tai

– Paina multimediajärjestelmän **3**-painiketta sen mukaan, onko käytössä "Android Auto™" tai "CarPlay™".

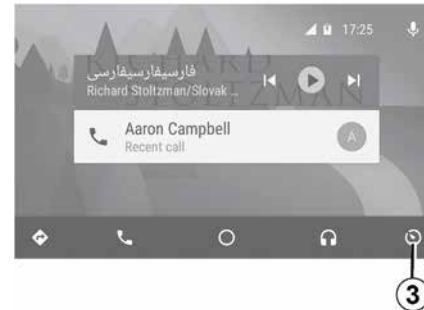

Sovelluksen "Android Auto™" ja palvelun "CarPlay™" toimintojen saatavuus riippuu puhelimen merkistä ja mallista. Katso lisätietoja valmistajan internetsivujen kautta.

ECO-AJAMINEN

Siirtyminen Taloudellinen ajo -valikkoon

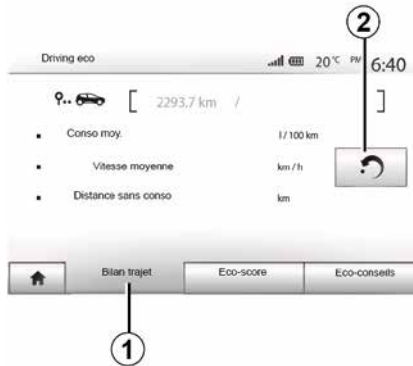

(käytettävissä autoversion mukaan)
Paina päävalikossa "Ajoneuvo" ja sitten "Driving eco".

"Driving eco" -valikossa voit käyttää seuraavia tietoja:

- "Matkakertomus".
- "Eco-pisteet"
- "ECO-ajon ohjeita"

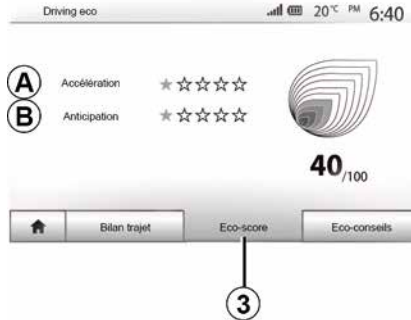

"Matkakertomus" 1

Tässä valikossa voit tarkastella aikaisemmilla ajomatkoillasi rekisteröityjä tietoja:

- "Keskimääräinen kulutus"
- « Keskinopeus » ;
- "Matka ilman kulutusta".

Huomautus: voit palauttaa oletustiedot painamalla 2.



"Eco-pisteet" 3

Tässä valikossa voit saada yleisarvosanan, joka voi olla korkeintaan 100. Mitä suurempi arvosana, sitä parempi eco-ajotyylisi:

- keskimääräinen kiihtyvyyden (alue A).
- keskimääräinen jarrutuksen ennakkoinnin tehokkuus (alue B).

"ECO-ajon ohjeita" 4

Tämä valikko arvioi ajotapasi ja antaa soveltuvia neuvoja, joiden avulla voit hallita polttoaineen kulutusta.

PERUUTUSKAMERA

Toiminta

Peruutusvaihteelle vaihdettaessa (ja enintään noin viiden sekunnin kuluttua muulle vaihteelle vaihtamisesta) multimedianaäytössä näkyy ympäristö auton takaa sekä ohjainviivat ja auton hahmo. Lisäksi kuuluu merkkiääni.

Autoon asennetut ultraäänianturit "mittaavat" auton etäisyyttä esteeseen.

Kun saavutetaan punainen alue, katso puskurin kuvasta mihin kohtaan pysähdyt tarkalleen ottaen.

Huomautus:

- Lisätietoja pysäköintiavustimen käytöstä on ajoneuvon käyttöoppaassa.
- Varmista, ettei peruutuskamera ole pimeänä (likainen, kurainen, luminen jne.).
- Kun peruutusvaihte on kytketty, multimedianaäyttö näyttää auton takanäkymän joitakin sekunteja.

Käyttöönotto/käytöstäpoisto



Peruutuskamera

Voit ottaa käyttöön tai poistaa käytöstä peruutuskameran. Valitse sitä varten päävalikosta "Asetukset", "Näyttö" ja paina sitten "Pysäköintiavustin"-painiketta **1**.



Peruutustutka

Tämän valikon avulla voit aktivoida peruutuskameran tai poistaa sen käytöstä ja määrittää "Esteen tunnistus"-toiminnon.

PERUUTUSKAMERA

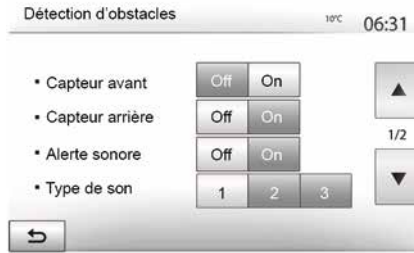

Esteen tunnistus

Voit itsenäisesti ottaa käyttöön tai poistaa käytöstä autosi etu- ja taka-anturit. Valitse "Päälle", jos haluat aktivoida halutut tunnistimet, tai "Pois", jos haluat poistaa ne käytöstä.

Ääniasetukset

Voit aktivoida äänimerkin tai poistaa sen käytöstä ja valita useista äänistä sekä säätää esteantureiden äänenvoimakkuutta.

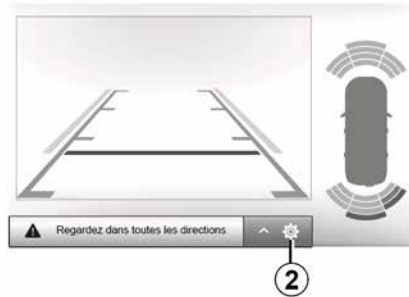

Näytön säätö

Voit käyttää näyttöasetuksia **2**-painikkeella.

Tästä valikosta voit aktivoida tai poistaa käytöstä apuviivat **3**, jotka ilmaisevat etäisyyden ajoneuvon takana, sekä säätää näytön asetuksia.

Paina "+" tai "-", jos haluat säätää kontrastia **4**, kirkkautta **5** ja värejä **6**.



Säädä näitä asetuksia auton ollessa paikallaan. Niiden säätäminen ajon aikana voi aiheuttaa vaaratilanteen.

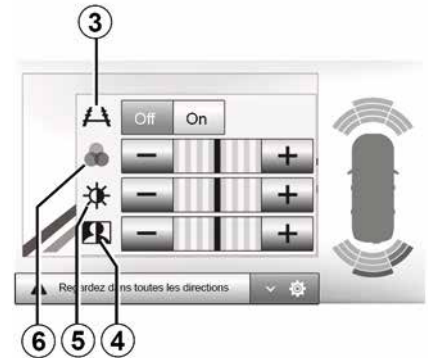

Kuvaa voidaan säätää vain, jos peruutusvaihte on kytkettynä.

PERUUTUSKAMERA



Tämä on avustava lisätoiminto. Muista huolehtia auton varusteiden kunnosta. Matkustajien turvallisuus on sinun vastuullasi. Kuljettajan tulee aina ajon aikana olla valmis reagoimaan äkkinäisiin tapahtumiin: varmista aina, ettei kuolleessa kulmassa ole pienikokoisia tai kapeita kohteita (kuten lapsi, eläin, lastenrattaat, polkupyörä, kivi tai pylväs).



Näyttöön tulee ylösalaisin oleva kuva. Mittarit on säädetty tasaiselle alustalle. Tätä tietoa ei tarvitse ottaa huomioon pystysuuntaisen kohteen tai maassa olevan kohteen kanssa. Näytön reunalla näkyvät esineet saattavat olla vääränmuotoisia. Jos valoa on liikaa (lumi, auto auringossa jne.), kamera ei ehkä näy moitteettomasti.

MONINÄKYMÄKAMERA

Esittely

Autossa on yhteensä neljä kameraa, jotka on asennettu auton keulaan, sivupeileihin ja perään. Ne avustavat kuljettajaa tiukoissa pysäköintitilanteissa.

Huomautus: Varmista, että kameroiden linssissä ei ole likaa (esim. kuraa tai lunta).



Tämä on avustava lisätoiminto. Muista huolehtia auton varusteiden kunnosta. Matkustajien turvallisuus on sinun vastuullasi. Kuljettajan on jatkuvasti huomioitava yllättävät tekijät, jotka saattavat vaikuttaa autolla ajamiseen. Tarkkaile jatkuvasti ympäristössä liikkuvia lapsia, eläimiä, lastenvaunuja ja polkupyöriä. Huomioi peruuttaessasi myös pienet ja kapeat esteet, joita peruutustutka ei havaitse (esim. pienehköt kivet, erittäin ohuet kepit).

Toiminta

Kun peruutusvaihte on kytkettynä, peruutuskamera näyttää auton takana

olevan alueen multimedijärjestelmän näytössä.

Vaihtamalla manuaaliseen tilaan voit myös valita multimedijärjestelmän näytössä näytettävän näkymän.

Käyttöönotto/käytöstäpoisto

Järjestelmä kytkeytyy päälle, kun ajonopeus on alle 20 km/h. Kun auton nopeus ylittää tämän lukeman, järjestelmä kytkeytyy pois käytöstä.

Järjestelmä voidaan kytkeä käyttöön painamalla käyttöpainiketta. Lisätietoja on ajoneuvon käyttöoppaan luvussa Moninäkymäkamera.

Huomautus: Lisätietoja automaattisen tai manuaalisen toimintatilan valinnasta on auton käyttöoppaassa.

Kameran valinta

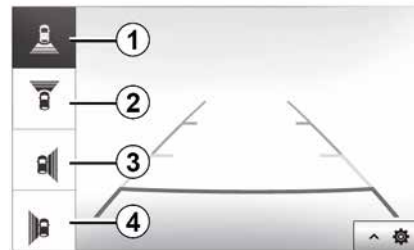

Aktivoi haluamasi kameras näkymä valitsemalla se multimedijärjestelmän näytössä:

- 1 näkymä auton taakse
- 2 näkymä auton eteen
- 3 auton oikealla puolella oleva alue.
- 4 näkymä auton vasemmalle puolelle

MONINÄKYMÄKAMERA

Asetukset

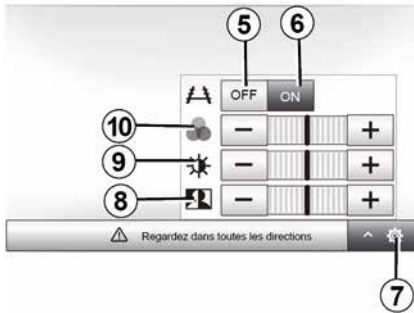

Painamalla **7** saat näkyviin asetusluettelon.

Voit ottaa apulinjat käyttöön tai pois käytöstä painamalla **5** tai **6**.

Paina "+" tai "-", jos haluat säätää kontrastia **8**, kirkkautta **9** ja värejä **10**.

MOOTTORIN ETÄKÄYNNISTYS



Jos autossa on tämä toiminto, voit ohjelmoida moottorin käynnistymisen matkustamon lämmitystä tai jäähdytystä varten aikaisintaan 24 tuntia ennen auton käyttöä.

Säädä haluttu lämmityksen taso (lämpötila, huurteen- ja jäänpoisto), ennen kuin ohjelmoi toiminnon. Asetusten määrittäminen ja ohjelmointi tehdään multimediasäätössä.

Toiminnon lähtöajan ohjelmointi

– Kytke syytysvirta päälle ja paina **1** päävalikosta. Näyttö **A** avautuu.

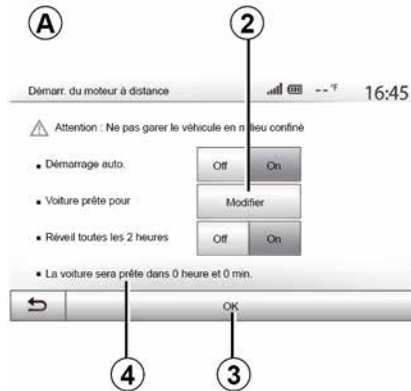

- Aktivoi toiminto valitsemalla "On"-painike "Automaattikäynnistys"-rivillä.
- Määritä lähtöaika, jolloin haluat aloittaa ajoneuvon käytön, painamalla painiketta **2**.
- Selaa tunteja ja minutteja "ylös- ja alaspäin" osoittavilla nuolilla, kunnes olet valinnut haluamasi kellonajan.
- Vahvista painamalla OK. **4**-merkki näyttää jäljellä olevan ajan ennen haluttua auton käyttöaikaa.
- Vahvista ja päättää ohjelmointi painamalla "OK" **3**.



– Säädä ilmastointilaitteesta lämpötila, jonka haluat vallitsevan matkustamossa moottorin käynnistyshetkellä, ja aseta sitten huurteen- ja jäänpoistotila (katso lisätietoja auton käsikirjasta),

i Jotta etäkäynnistys voidaan ohjelmoida, valitun käynnistysajan on oltava vähintään 15 minuutin päässä multimediasäätöjärjestelmässä näkyvästä ajasta.

MOOTTORIN ETÄKÄYNNISTYS

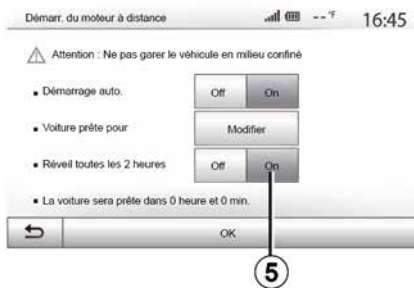

6

– Katkaise sytytysvirta.

Autoa lukittaessa hätävilkut ja sivusuuntavilkut välähtävät kaksi kertaa ja kytkettyvät päälle noin kolmeksi sekunniksi ilmaisemaan, että ohjelmointi on huomioitu.

Moottorin etäkäynnistys toimii seuraavien ehtojen täyttyessä:

- vaihteenvältsin on vapaa-asennossa, jos autossa on manuaalinen tai robottivaihteisto,
- vaihteenvältsin on **P**-asennossa, jos autossa on automaattivaihteisto

– virta on katkaistu

– kaikki ovet ja luukut (konepelti, ovet ja takaluukku) on suljettu ja lukittu, kun poistut autosta.

Huom. sammuta multimediasysteemiä autosta poistuessasi, jotta moottorin etäkäynnistys toimii.

"Herätys kahden tunnin välein"

Tämän toiminnon avulla autosi voi käynnistyä automaattisesti kahden tunnin välein moottorin lämpötilan mukaan.

Ota toiminto käyttöön painamalla "Päälle"-painiketta **5**.

Kun tämä toiminto on aktivoituna, tuuletus ei toimi neljän ensimmäisen käynnistyksen aikana.

Kovalla pakkasella auto käynnistyy automaattisesti, käy noin 10 minuuttia ja sammuu taas.

Jos moottorin lämpötila ei edellytä uudelleenkäynnistystä, auto ei käynnisty automaattisesti ensimmäisten neljän uudelleenaktivoinnin aikana, ja se palaa valmiustilaan kahdeksi tunniksi. Moottori käynnistetään uudelleen, jos moottorin lämpötila on liian alhainen.

Kaikissa tapauksissa viimeisin käynnistys tapahtuu.

Noin 15 minuuttia ennen ohjelmoitua aikaa moottori käynnistyy ja käy noin kymmenen minuuttia.

Huom. merkki **6** muistuttaa autoon asetetusta käynnistysajasta.

i Automallista riippuen varmistu, että sähköä käyttävät varusteet, kuten lasinpyyhkimet, ulkopuoliset valot, radio, lämmitettävät istuimet, lämmitettävät ohjauspyörä jne. ovat poissa käytöstä ja että kaikki lisävarusteet on kytketty irti, ennen kuin jätät auton.

MOOTTORIN ETÄKÄYNNISTYS



Etäkäynnistys ohjelmoimalla ei välttämättä toimi äärimmäisissä olosuhteissa.



Älä pysäköi autoa äläkä käynnistä sitä sellaisissa paikoissa, joissa paloherkät aineet (kuivat lehdet ja heinä) voivat syttyä kosketuksesta kuumaan pakoputkistoon.



Kuljettajan vastuu pysäköitäessä ajoneuvo tai sen ollessa pysähtyneenä

Älä koskaan poistu autosta lyhyeksikään aikaa niin, että sinne jää lapsi, muu henkilö, joka ei täysin kykene huolehtimaan itseään tai lemmikkieläin. Lapsi voi vaarantaa oman tai muiden turvallisuuden esimerkiksi käynnistämällä moottorin tai laitteita, kuten sähkötoimisia lasinostimia, tai lukitsemalla ovet jne. Muista, että kuumalla ja/tai aurinkoisella säällä matkustamon sisälämpötila nousee erittäin nopeasti.

HENGENVAARA TAI VAKAVAN HENKILÖVAHINGON VAARA.



Erityispiirre autoissa, joissa on "Herätys 2 tunnin välein" -toiminto

Autolla on ehdottomasti ajettava vähintään 10 minuutin ajan toiminnon jokaisen ohjelmointikerran välillä. Moottoriöljyn kulumisen vaara.



Älä käytä moottorin kaukokäynnistystoimintoa tai sen ohjelmointia, kun:

– Auto on autotallissa tai suljetussa tilassa.

Pakokaasu voi aiheuttaa myrkytys- tai tukehtumisvaaran.

– Auto on peitetty suojapeitteellä.

Tulipalovaara.

– Konepelti on auki tai ennen kuin se on avattu.

Palovammojen ja vakavan loukkaantumisen vaara.

Maasta riippuen moottorin kaukokäynnistys tai sen ohjelmointitoimintojen käyttö voi olla kielletty voimassa olevassa lainsäädännössä ja/tai asetuksissa.

Ennen kuin käytät tätä toimintoa, tarkista maan lainsäädäntö ja/tai asetukset.

NELIVETOTIEDOT

Siirtyminen "4x4-tiedot"-valikkoon

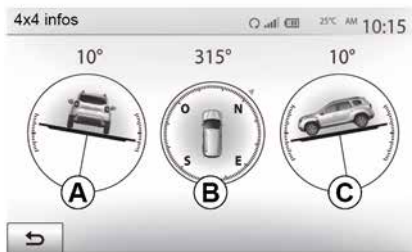

Paina päävalikossa "Ajoneuvo" ja sitten "Nelivetotiedot".

"Nelivetotiedot"-toiminto näyttää seuraavat tiedot:

- pyörien camber-kulma (sivukallistuma) asteina reaaliaikaisesti (alue **A**).
- kurssi, kompassisuunta (alue **B**).
- vaakakulma (kallistus) asteina reaaliaikaisesti (alue **C**).

Huom.

- näytössä näkyvä kulma voi poiketa todellisesta kulmasta 1–3 astetta,
- näyttö päivittyy noin sekunnin välein.

JÄRJESTELMÄN SÄÄDÖT



Voit siirtyä multimediajärjestelmän asetuksiin aloitusnäytöstä painamalla Asetukset ja valitsemalla osion näytön alalaidasta.

Audiojärjestelmän asetukset

➔ 53.

Näytön säätö

« Kirkkkaus »

Voit säätää näytön kirkkautta mieltymystesi mukaan. Käytettävissä on kolme tilaa:

- « Matala » ;
- "Keskim." (keskimääräinen)
- « Korkea ».

"Karttatila"

FIN

Voit parantaa navigointinäytön näkyyttä päivällä ja yöllä muuttamalla kartan värien yhdistelmää.

– "Autom.": GPS näyttää karttanäytön. Siirtyminen päivä- tai yötilaan tapahtuu automaattisesti valojen syytymisen perusteella.

– "Päivä": karttanäyttö avautuu aina kirkasvärisenä.

– "Yö": karttanäyttö avautuu aina tummavärisenä.

"CLIM. Tiedot"

Tällä toiminnolla voit ottaa käyttöön/ katkaista ilmastointitietojen näytön säätöjen muutosten yhteydessä.

"Tausta"

Tällä toiminnolla voit valita tumman tai vaalean näyttötilan.

"Pysäköintiavustin"

Tällä toiminnolla voit ottaa käyttöön/ poistaa käytöstä peruutuskameran sekä etu- ja taka-anturit.

Säädöt Bluetooth®

➔ 54.

Järjestelmän asetukset

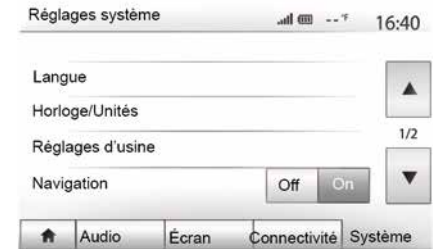

« Kieli »

Tällä toiminnolla voit muuttaa järjestelmässä käytettyä kieltä ja ääniohjauksen kieltä.

Vaihda kieltä valitsemalla haluamasi kieli ja vahvistamalla valintasi painamalla "OK".

« Kello »

Aseta kellonajan näyttö (12 tai 24 tunnin kello) tämän toiminnon avulla.

Huom.: navigointijärjestelmällä varustetuissa versioissa GPS asettaa ajan automaattisesti, jos kyseisen maan kartta on asennettu. Versioissa ilman navigointia aika voidaan asettaa vain manuaalisesti.

JÄRJESTELMÄN SÄÄDÖT

Jos haluat muuttaa aikaa manuaalisesti, paina "Kello/yksiköt" ja valitse sitten "Ajan asettaminen".

« Yksiköt »

Tämän toiminnon avulla voit määrittää multimedijajärjestelmän etäisyyden yksikön. Voit valita "km" tai "mls".

Huomautus: multimedijajärjestelmän asetukset eivät vaikuta auton mittariston näyttöön. Lisätietoja mittariston näyttöasetuksista on ajoneuvon käyttöoppaassa.

"Oletusasetukset"

Tällä toiminnolla voit palauttaa eri asetukset oletusasetuksiin.

- Kaikki: palauttaa kaikki asetukset "oletusasetuksiksi".
- Puhelin: palauttaa kaikki puhelimen käyttöön liittyvät asetukset.
- Navigointi: palauttaa kaikki navigointiin liittyvät asetukset.
- Audio/Media/Radio/järjestelmä: nollaa kaikki audio/media/radio-asetukset.

« Navigointi »

Tällä toiminnolla voit ottaa järjestelmän navigoinnin käyttöön tai pois käytöstä.

"Järjestelmän versio"

Tällä toiminnolla voit hallita järjestelmäversiota.

Turvakoodi

Audiojärjestelmäsi on suojattu turvakoodilla (saa jälleenmyyjältä). Se lukitsee audiojärjestelmän elektronisesti, kun virransyöttö katkaistaan (akku irrotetaan, järjestelmä kytketään irti, sula-ke palaa jne.).

Äänijärjestelmä toimii vasta sitten, kun järjestelmään on syötetty nelinumeroinen turvakoodi.

Kirjaa koodi ylös ja säilytä sitä varmassa paikassa. Jos hukkaat sen, ota yhteys valmistajaan.

Koodin syöttäminen

Näytöllä näkyy teksti "CODE" ja neljä tyhjää paikkaa sekä numeronäppäimistö.

Anna järjestelmän koodi numeronäppäimistöllä ja vahvista painamalla "OK".

Koodi syötetään väärin

Jos syötetty koodi on virheellinen, näyttöön tulee viesti "Virheellinen PIN: järjestelmä lukittu".

Minuutin odotusajan jälkeen syötä koodi uudelleen.

Jokaisen uuden virheen johdosta odotusaika kaksinkertaistuu.

JÄRJESTELMÄN JA KARTTOJEN PÄIVITYS

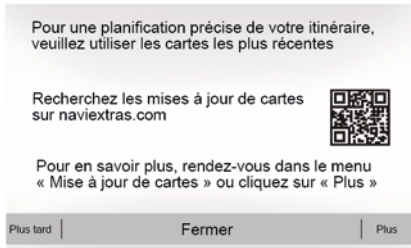

Kortin päivitystakuu

Sinulla on enintään 90 päivää aikaa päivittää järjestelmäsi ilmaiseksi sen jälkeen, kun uusi autosi on luovutettu sinulle. Tämän ajanjakson jälkeen päivitykset muuttuvat maksullisiksi.

Kun navigointi käynnistetään, multimediajärjestelmä tarjoaa päivityksen karttaan. Tämä muistutus ilmestyy kahdes- ti vuodessa seitsemän vuoden ajan.

Voit

– jos valitset "Myöhemmin", muistutus ilmestyy seuraavan kerran, kun navigointi käynnistetään.



- jos valitset "Sulje", muistutusta ei enää näy.
- jos valitset "Lisää", järjestelmä näyttää "Karttapäivitys"-valikon.

Päivitä multimediajärjestelmä ja kartta

Huom.: tarkista, ovatko järjestelmäsi jo päivitettyjä, jotta päivitystä ei aloiteta turhaan.

Multimediajärjestelmän ja sen kartan päivittämiseen tarvitset USB muistitikon ja Internetiin yhdistetyn tietokoneen.

Lataa tietokoneellasi päivitykset Internetistä USB muistitikkuun ja asenna sitten päivitykset USB muistitikusta auton multimediajärjestelmään.

Jos multimediajärjestelmäohjelmisto ei ole ajan tasalla, Toolbox -ohjelmisto ehdottaa järjestelmäpäivitystä ennen kartan päivittämistä. Järjestelmää ja karttaa ei voida päivittää samanaikaisesti. Prosessi on toistettava jokaiselle päivitykselle.

Sinun on toimittava seuraavasti:

- Järjestelmän tallennus USB-muistiin.
- asenna Toolbox-ohjelmisto tietokoneeseen.
- tuotteiden lataaminen Toolbox-sovelluksesta USB-muistiin.
- Multimediajärjestelmän tai kartan päivittäminen USB-muistitikulta.

Seuraa alla kuvattuja vaiheita järjestyksessä.

Karttojen päivittäminen älypuhelimesta

Jos haluat päivittää karttasi älypuhelimellasi, siirry kauppaasi ja lataa Dacia Map -päivitysovellus. Päivitä seuraavaksi kartat.

Lisätietoja on verkkosivustolla: <https://dacia.welcome.naviextras.com>

Järjestelmän tallennus USB-muistiin

Kun tallennat multimediajärjestelmän käyttäjäprofiiliisi, kytke ensin USB-

JÄRJESTELMÄN JA KARTTOJEN PÄIVITYS

muistitikku multimedijärjestelmään, jotta saat luotua kuvan järjestelmästä.

Huom.

- USB-muistin asettaminen multimedijärjestelmään ➔ 34:
- USB-muistia ei toimiteta järjestelmän mukana,
- USB-muisti on alustettava FAT32-muotoiseksi, ja muistin kapasiteetti on oltava vähintään 8 GB ja enintään 32 GB.
- Kun haluat tallentaa järjestelmätiedot USB-muistitikulle, käynnistä auto äläkä sammuta moottoria, kun tiedot latautuvat.
- Älä tee mitään toimenpiteitä multimedijärjestelmälle sen päivityksen aikana.



Järjestelmäpäivitykset on suoritettava moottorin käydessä. Sähköajoneuvojen on oltava latauksessa tai moottori käynnissä (READY -merkkivalo palaa).

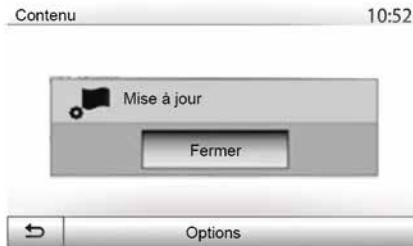

Tallentaaksesi järjestelmäkatsauksen USB-muistitikulle, sinun täytyy:

- kytkeä USB-muistitikku multimedijärjestelmän USB-liitäntään;
- valitse päävalikosta Navigointi-valikko.
- valitse valikko "Asetukset".
- valitse "Karttapäivitys" -valikko "Asetukset"-valikon toiselta sivulta.
- paina "Asetukset"-painiketta näytön alalaidasta.
- valitse multimedijärjestelmästä "Päivitys" -toiminto.

Toimenpide luo navigointijärjestelmää USB-muistiin kuvan, jonka avulla Toolbox voi tallentaa järjestelmän tiedot käyttäjäprofiiliin ja Toolbox pystyy

tunnistamaan navigointijärjestelmään saatavana olevat päivitykset.

Kun tietojen tallennusprosessi on päätynyt, voit irrottaa USB-muistin multimedijärjestelmästä.

Toolbox-ohjelmiston asentaminen tietokoneeseen

Asenna Naviextras Toolbox tietokoneeseen muutamalla napsautuksella. Toolbox voidaan ladata valmistajan sivustosta.

Siirry verkkosivustolle ja napsauta ruudun yläreunassa olevan "Tervetuloa vieraskäyttäjäksi"-alueen "Rekisteröidy"-kohtaa. Kun tilisi on luotu ja tallennettu, syötä pyydetyt tiedot (automalli, auton multimedijärjestelmän tyyppi jne.) ja lataa sitten ohjelmisto.

Aloita asennus ohjelmiston lataamisen jälkeen.

Seuraa näyttöön tulevia ohjeita.



Oppaassa olevat näytöt eivät ole sopimuksenalaisia.

JÄRJESTELMÄN JA KARTTOJEN PÄIVITYS

Tuotteiden lataaminen Toolboxista USB-muistiin



Liittäminen Toolboxiin

Käynnistä Naviextras Toolbox-ohjelmisto ja varmista, että tietokone on yhteydessä Internetiin.

Kun käynnistät Toolbox-sovelluksen tietokoneellasi, aseta multimediajärjestelmän katsauksen sisältävä USB-muistitikku tietokoneeseen. Kun ohjelmisto on tunnistanut USB-muistitikun, valittavana on kaksi vaihtoehtoa: Kirjaudu ja Rekisteröidy.

Jos et ole rekisteröitynyt Naviextras.com-sivustolle, voit tehdä sen Toolbox-työkalan kautta napsaut-

tamalla kirjautumissivun "Kirjaudu sisään" -kohtaa. Seuraa näyttöön tulevia ohjeita.

Jos tilauksesi mahdollistaa ja jos Toolbox löytää järjestelmäsi tuettujen järjestelmien joukosta, näyttöön avautuu tervetuloa-toivotus ja voit muodostaa yhteyden Naviextras-tiliisi.

Kun olet muodostanut yhteyden Naviextras Toolbox -tiliisi ja USB-muistitikku on kiinni tietokoneessasi, voit ladata maksuttomia tai maksullisia sovelluksia tai palveluita ja sisältöä valitsemalla multimediajärjestelmäsi ladattavat tuotteet "Luettelo"-valikosta Toolbox-näytön vasemman reunan valikkopalkista.



Joissakin maissa vaara-alueiden hälytystoiminnon lataaminen ja aktivointi on laitonta ja voi rikkoa määräyksiä.

Päivitysten lataaminen Toolboxista USB-muistiin

Napsauta "Päivitä"-valikkoa tai Toolbox-näytössä vasemmalla olevan valikkopalkin kohtaa "Osta sisältöä".

Päivitysvalikko avaa näytön, jossa näytetään kaikki saatavilla olevat päivitykset, kuten:

- saamaasi nimikkeet, joita ei ole vielä asennettu (päivityksiä tai lisäyksiä),
- maksuttomat päivitykset ja lisäykset, jotka olet lisännyt asennusjonoon tuoteluettelosta,
- järjestelmän päivitykset (jos uudempi versio on saatavana),
- POI-kohdepisteiden päivitykset vain sähköajoneuvoille (latausasemat jne.)
- erityiset maksuttomat päivitykset.

Kaikki käytettävissä olevat päivitykset näytetään alueittain listamuodossa ja tasolle kuvattuna pallona.

Oletusasetuksena kaikkia alueita koskevat kaikki nimikkeet valitaan asennusta varten. Jos haluat tilapäisesti jättää jonkin alueen asentamatta, poista valinta sen rivin alusta kyseisestä taulukosta. Kun olet siirtynyt taulukkoyh-teenvetoon, käynnistä asennusprosessi napsauttamalla "Asenna"-painiketta, joka sijaitsee näytön alaosassa.

Toolbox käynnistää valittujen päivitysten lataamisen ja asennuksen. Odota, kunnes viesti ilmoittaa toimenpiteen päättymisestä.

Huom.: sovelluksen latausaika voi vaihdella sovelluksen koosta riippuen ja mobiiliverkon kattavuuden mukaan.

JÄRJESTELMÄN JA KARTTOJEN PÄIVITYS

i Toolbox ilmoittaa, jos valitut nimikkeet ylittävät multimediajärjestelmän enimmäiskapasiteetin. Tässä tapauksessa voit valita nimikkeet, jotka haluat asentaa tai jotka haluat poistaa järjestelmästä niin, ettei tallennusraja ylitä. Vaikka nimikkeet poistetaan järjestelmästä, ne pysyvät omistuksessa ja voit asentaa ne myöhemmin maksutta.

7 **i** Älä poista USB-muistia järjestelmästä äläkä poista sitä käytöstä päivityksen aikana.

! Joissain maissa tutkavoittimien lataaminen ja aktivointi on laitonta ja voi rikkoa määräyksiä.

Järjestelmän ja karttojen päivitys

Kun asennus on päättynyt, USB-muisti voidaan poistaa tietokoneesta. Kytke USB-muistitikku auton multimediajärjestelmän USB-liitäntään.

Huomautus:

- karttatietokannan päivitys käynnistyy, kun moottori käynnistetään. Älä sammuta moottoria, kun karttatietoja ladataan. Kun multimediajärjestelmä on aktiivinen, se tunnistaa automaattisesti USB-muistissa käytettävissä olevat päivitykset ja ehdottaa järjestelmän tai karttojen päivitystä USB-muistissa käytettävissä olevien päivitysten mukaisesti. Älä sammuta multimediajärjestelmää päivityksen asennuksen aikana,
- järjestelmän päivityksen lataaminen ja asentaminen on mahdollista vain, jos uudempi versio on tarjolla;
- Multimediajärjestelmän toiminnot määräytyvät automallin ja varustetason mukaan.

A



Näyttö **A** avautuu automaattisesti, kun USB-muisti on kytketty:

- Käynnistä päivitys painamalla **1**.
- Palaa edelliseen näyttöön painamalla **2**.

Kun painat painiketta **1**, päivitystoimenpiteet käynnistyvät. Älä tee mitään toimenpiteitä järjestelmälle sen päivityksen aikana.

Kun päivitys on päättynyt, multimediajärjestelmä käynnistyy uudelleen, jolloin kaikki uudet toiminnot on päivitetty.

Lisenssi

Saat GPL-, LGPL- ja MPL-lähdekoodit sekä muut tämän tuotteen sisältämät open source -lähdekoodit käymällä niille omistetuissa sivustossa.

JÄRJESTELMÄN JA KARTTOJEN PÄIVITYS

Lähdekoodien lisäksi kaikki käytettyjen lisenssien ehdot, takuehdot ja copyright-tiedot ovat ladattavissa.

Sivusto toimittaa open source -koodit myös CD-ROM-levyllä jakelukustannukset kattavaa maksua vastaan (esim. tallennusväline, lähetys ja käsittely). Levyn voi saada lähettämällä pyynnön sähköpostitse.

Tämä tarjous on voimassa kolme vuotta tuotteen ostopäivästä alkaen.



Multimediajärjestelmä saattaa käynnistyä uudelleen automaattisesti käynnistystoimenpiteiden aikana. Odota, että radionäyttö avautuu.



Jos päivitys keskeytyy tahattomasti, aloita toimenpiteet uudelleen alusta.

TOIMINTAHÄIRIÖT

Järjestelmä

Järjestelmä		
Kuvaus	Syyt	Ratkaisut
Näyttöön ei tule mitään kuvaa.	Näytönsäästäjä on päällä.	Varmista, ettei näytönsäästäjä ole päällä.
	Järjestelmä on sammunut.	Auton sisälämpötila on liian matala tai korkea.
	Auton virta on katkaistu.	Käynnistä auto uudelleen.
Ei kuulu ääntä.	Äänenvoimakkuus on minimissä, tai äänet on mykistetty.	Lisää äänenvoimakkuutta tai poista mykistys käytöstä.
	Valittu lähdejärjestelmä ei ole oikea.	Tarkista valittu lähde ja varmista, että äänilähde on multimedijärjestelmä.
Vasemmasta, oikeasta, etu- tai takakaiuttimesta ei kuulu mitään.	balance- tai fader-asetukset ovat virheellisiä.	Säädä äänen balance tai fader oikein.
Näytön kellonaika ei ole oikea.	Kellonajan asetukseksi on valittu Auto-vaihtoeto ja järjestelmä ei enää saa vastaanotettua GPS-signaalia.	Autossa navigointitoiminto: siirrä autoa, kunnes GPS-signaali palautuu.
		Autossa ei navigointia ➔ 77.
Navigointijärjestelmä ei käynnisty oikein tai se ei vastaa.	Multimedijärjestelmä on jumiutunut käytön aikana.	Käynnistä multimedijärjestelmä uudelleen pitämällä "On/Off"-virtapainiketta painettuna (kunnes näyttö sammuu).

TOIMINTAHÄIRIÖT

Navigointi

Navigointi		
Kuvaus	Syyt	Ratkaisut
Ei kuulu ääntä.	"NAV"-valikon äänet on mykistetty tai äänenvoimakkuus on minimissä.	Poista mykistys tai lisää äänenvoimakkuutta ("NAV"-valikon "Asetukset"). GPS-tilassa äänenvoimakkuutta voidaan säätää opastuksen puheäänien aikana.
Auton asema näytössä ei vastaa sen todellista paikkaa.	Auto on paikallistettu huonosti GPS-vastaanotosta johtuen.	Siirrä auto, kunnes saat hyvän vastaanoton GPS-signaaleille.
	Karttaversio on vanhentunut.	Päivitä kartta.
Näytön merkinnät eivät vastaa todellisuutta.	Järjestelmäversio on vanhentunut.	Hanki uusin järjestelmäversio.
Tietyt valikon otsikoit eivät ole käytettävissä.	Tietyt otsikot eivät ole käytettävissä käytössä olevan ohjauksen vuoksi.	
Ääniopastus ei ole käytössä.	Navigointijärjestelmä ei huomioi risteystä. Ääniopastus ei ole käytössä.	Lisää äänenvoimakkuutta. Varmista, että ääniopastus on aktiivinen.
Ääniopastus ei vastaa todellisuutta.	Ääniopastus voi vaihdella ympäristöstä riippuen.	Aja todellisten ajo-olosuhteiden mukaisesti.
Ehdotettu reitti ei ala halutusta kohteesta eikä pääty haluttuun kohteeseen.	Järjestelmä ei tunnista kohdetta.	Syötä kohteen lähellä oleva tie.

TOIMINTAHÄIRIÖT

Puhelin

Puhelin		
Kuvaus	Syyt	Ratkaisut
Ääntä ja soittoaäntä ei kuulu.	Matkapuhelinta ei ole kytketty tai liitetty järjestelmään. Äänenvoimakkuus on minimissä, tai äänet on mykistetty.	Tarkista, että matkapuhelin on päällä ja liitetty järjestelmään. Lisää soittoaänen äänenvoimakkuutta tai poista mykistys käytöstä. Tarkista valittu lähde ja varmista, että äänilähde on multimediajärjestelmä.
Puhelun soittaminen ei onnistu.	Matkapuhelinta ei ole kytketty tai liitetty järjestelmään. Puhelimen näppäimistölukitus on käytössä.	Tarkista, että matkapuhelin on päällä ja liitetty järjestelmään. Avaa puhelimen näppäinlukitus.
	Useat äänilähteet poistetaan käytön aikana.	Käynnistä multimediajärjestelmä uudelleen pitämällä virtapainiketta painettuna (kunnes näyttö sammuu).
Bluetooth-laitteparin muodostaminen.	Puhelimen toiminnot tai jotkut niistä eivät ole yhteensopivia navigointijärjestelmän kanssa.	Selvitä tarkemmat tiedot yhteensopivista laitteista ottamalla yhteys merkkihuoltoon.

TOIMINTAHÄIRIÖT

Media

Media		
Kuvaus	Syyt	Ratkaisut
Ei kuulu ääntä.	Äänenvoimakkuus on minimisä, tai äänet on mykistetty.	Lisää äänenvoimakkuutta tai poista mykistys käytöstä.
	Äänilähde ei ole päällä tai liitetty järjestelmään.	Tarkista valittu lähde ja varmista, että äänilähde on multimediajärjestelmä.
Multimediajärjestelmä ei havaitse ulkoista äänilähdettä (MP3-soitinta, kannettavaa soitinta, USB-tikkua, puhelinta tms.).	Useat äänilähteet poistetaan käytön aikana.	Käynnistä multimediajärjestelmä uudelleen pitämällä virtapainiketta painettuna (kunnes näyttö sammuu).
Android Auto™ / CarPlay™ ei käynnisty multimediajärjestelmässä.	Android Auto™ / CarPlay™ ei ole määritetty oikein älypuhelimessa.	Tutustu määritystietoihin älypuhelimesi valmistajan verkkosivustolla.
	USB-kaapeli ei sovellu tiedon siirtoon.	Käytä puhelinvalmistajan suosittelemaa USB-kaapelia, jotta sovellus toimii oikein.
Äänilähteen toimintahäiriö (äänitunnistus ei toimi SIRI- / CarPlay™ - / Android Auto™ MP3-soittimessa, kannettavassa soittimessa, puhelimessa jne.).	Multimediajärjestelmä ei enää tunnista äänilähdettä käytön aikana.	Käynnistä multimediajärjestelmä uudelleen pitämällä virtapainiketta painettuna (kunnes näyttö sammuu).

TOIMINTAHÄIRIÖT

Media		
Kuvaus	Syyt	Ratkaisut
Android Auto™ - / CarPlay™-toimintahäiriö.	Älypuhelimesi ei ole enää yhteensopiva Android Auto™ - / CarPlay™-sovelluksen päivityksen jälkeen.	Palaa edelliseen versioon tai katso lisätietoja älypuhelimesi Android Auto™ - / CarPlay™-asetuksista.
Toimintavirhe paikkaseurantasovelluksissa.	Verkko ei ole käytettävissä. Paikkaseuranta ei ole käytössä puhelimessa.	Etsi sijainti, jossa on vahva signaalin vastaanotto. Aktivoi paikkaseuranta puhelimessasi.

7

AAKKOSELLINEN HAKEMISTO

Symboles

-valikko, 7

A

ajo USB, 79

Android Auto™, Carplay™, 64

Asetukset, 7, 27, 77

Asetukset: audio, 53

Audioasetukset: ääniasetukset, 7

Auton sijainti, 31

AUX, 44

B

Bluetooth®, 54

E

Erityismääränpää: osoite suosikeissa, 21

G

GPS : vastaanotto, 34

J

Jack pistorasia, 7, 44

Järjestelmä: päivitys, 79

K

Kartan merkinnät, 31

FIN

Kartta: asetukset, 41

Kartta: näyttö, 7, 41

Kiinnostava paikka, 21, 31, 41

L

Laiteparin muodostaminen, 54

Liikennetiedot, 4, 21

Lähde: audio, 7

M

Media, 7

Moninäkökamera, 71

Moottorin etäkäynnistys, 4

MP3, 44

Multimedianeeli, 7

Määränpää, 21, 42

Määränpäävalikko, 21

N

Navigointiasetukset: reittiasetukset, 21

nelivetotiedot, 76

Näyttö: asetukset, 41

Näyttö: navigointijärjestelmän näytöt, 35

Näyttö: navigointinäyttö, 35

Näyttö: valmiustila, 7, 17

O

Ohjauspyörän säätimet ja paneelit, 7

AAKKOSELLINEN HAKEMISTO

Opastus: kartta, [35](#)
Opastus: ääni, [7](#), [35](#)
Osoitekirja, [42](#)

P

Peruutuskamera, [68](#)
POI, [21](#), [31](#), [41](#)
Puheentunnistus, [7](#), [61](#)
Puhelun lopettaminen, [7](#)
Puheluun vastaaminen, [7](#)
Pysäytys, [17](#)

R

Radio, [7](#), [47](#)
Radioasema, [47](#)
Reitin tiedot, [21](#)

S

Suosikit: lisääminen, [21](#)
Säätimet, [7](#)

T

Taajuusalue, [47](#)
Toiminnon käyttöönotto, [17](#)
Toiminnot, [4](#)
Toimintahäiriöt, [84](#)

U

Ulkoinen lähde, [44](#)
USB, [34](#), [79](#)
USB: USB-portti, [34](#)
USB pistorasia, [7](#), [44](#), [79](#)

V

Valitseminen: kappale, [44](#)
Viestinnän äänenvoimakkuus, [20](#)

A

Äänen katkaisu, [20](#)
Äänen voimakkuus, [7](#), [20](#)
Ääniohjaus, [61](#)

Forholdsregler ved brug

Det er af sikkerhedsmæssige årsager og for at undgå materielle skader vigtigt at følge forholdsreglerne herunder ved brug af systemet. Overhold altid de enkelte landes lovbestemmelser.



Forholdsregler angående betjening af systemet

- Brug kontakterne (på facaden eller på rattet), og se oplysningerne på skærmen, når trafikken tillader det.
- Indstil lydstyrken til et lavt niveau, så du kan høre lydene i omgivelserne.

Forholdsregler angående navigation

- Brug af navigationssystemet erstatter på ingen måde førerens ansvar eller årvågenhed under kørsel.
- Afhængigt af de geografiske områder kan "kortet" mangle nye oplysninger om ruten. Vær opmærksom. I alle tilfælde har færdselsreglerne og trafikskiltene prioritet over angivelserne på navigationssystemet.

Materielle forholdsregler

- Foretag ingen afmontering eller ændringer af systemet for at undgå risiko for materialeproblemer og forbrænding.
- Ved fejlfunktion og til al afmontering skal du kontakte en repræsentant for producenten.
- Indfør ikke fremmedlegemer i afspilleren.
- Der må ikke anvendes rensedmidler på spritbasis og/eller sprøjtes væsker på området.

Forholdsregler angående telefonen

- Visse lovbestemmelser vedrører brugen af telefon i bilen. Brug af håndfri telefoner er ikke tilladt under alle kørselsforhold: alle chauffører skal bevare kontrollen over deres kørsel;
- At tale i telefon er distraherende og udgør en stor risiko under alle anvendelsesstadier (indtastning af nummer, samtale, søgning efter kontakt i telefonbogen...).



Beskrivelsen af bilmodellen i denne instruktionsbog er udarbejdet ud fra specifikationerne, der var til rådighed på tidspunktet for bogens redigering. **Vejledningen samler alle funktioner, der findes for de beskrevne modeller.**

Deres tilstedeværelse afhænger af udstyrsmodellen, de valgte indstillinger og oprindelseslandet. Bogen kan endvidere indeholde beskrivelser af funktioner, som først indføres i løbet af modelåret. Skærmene i guiden er uden for kontrakt.

Afhængigt af mærket og modellen af din telefon kan nogle funktioner være helt eller delvist inkompatible med dit køretøjs multimediesystem.

Kontakt en autoriseret forhandler for at få flere oplysninger.

INDHOLD

Generelt	4	4x4 info	76
Generel beskrivelse	4	Indstillinger	77
Præsentation af kommandoer	7	Systemindstillinger	77
Start, stop	17	Opdatering af system og kort	79
Funktion og anvendelse	18	Funktionsfejl.....	84
Lydstyrke	20		
Navigation	21		
Indtastning af en destination.....	21		
Navigationsindstillinger.....	27		
Aflæse et kort.....	31		
Navigationssystem	34		
Ruteanvisning.....	35		
Kortindstillinger	41		
Styring af favoritter.....	42		
Lyd/multimedie	44		
Ekstra radiokilder.....	44		
Lytte til radioen	47		
Video.....	51		
Regulering af lyden.....	53		
Telefon	54		
Tilkobl og forbind en telefon.....	54		
Opkaldsstyring	58		
Anvendelse af stemmegenkendelse.....	61		
Apps	64		
Android Auto™, CarPlay™	64		
Køretøj	67		
Øko-kørsel	67		
Bakkamera.....	68		
Kamera med flere visninger.....	71		
Programmeringen af fjernopstart af motoren.....	73		

GENEREL BESKRIVELSE

1

præsentation

Dit køretøjs multimediesystem udfører følgende funktioner:

- radioRDS;
- radioDAB;
- Styring af ekstra radiokilder.
- Håndfri telefon.
- stemmegenkendelse
- Navigationshjælp.
- oplysninger om trafiksituationen
- oplysninger om områder for årvågenhed
- parkeringshjælp (bakkamera eller kamera med flere visninger)
- programmering af fjernopstart af motoren;
- oplysninger om køretøjets hældning (4x4-oplysninger);
- oplysninger om din kørestil og gode råd til kørsel, så du kan optimere dit brændstofforbrug.

Radiofunktioner.

Multimediesystemet giver mulighed for at lytte til radiostationer via FM (frekvensmodulation), DAB (digitallyd) og AM (amplitudemodulation).

DAB-systemet muliggør bedre lydgen-givelse og giver adgang til tekstoplysninger om det aktuelle program osv.

Systemet RDS viser navnet på nogle stationer eller meddelelser sendt af radiostationerne FM:

- Oplysninger om den generelle trafik-situation (TA).
- alarmmeddelelse(r).

Hjælpelydfunktion

Du kan direkte aflytte din bærbare musikafspiller i køretøjets højttalere. Du har flere muligheder for at tilslutte din bærbare musikafspiller afhængigt af den type enhed, du ejer:

- 3,5 mm Jack-stik.
- USB audio
- Bluetooth®-forbindelse.

For flere oplysninger om listen over kompatible telefoner bedes du kontakte et autoriseret værksted eller besøge fabrikantens internetside, hvis en sådan findes.

Håndfri telefonfunktion

Det håndfri system Bluetooth® giver dig mulighed for at bruge følgende funktioner uden at skulle håndtere din telefon:

- Foretage/modtage/afvise et opkald.
- Slå op i telefonbogens kontaktiliste.
- Se opkaldshistorikken fra systemet;
- Tilkalde hjælp.

Telefonernes kompatibilitet

Visse telefoner er ikke kompatible med det håndfri system, tillader ikke anvendelse af alle de udbudte funktioner, eller har ikke en optimal akustisk kvalitet.

For flere oplysninger om listen over kompatible telefoner bedes du kontakte en af fabrikantens repræsentanter eller besøge fabrikantens internetside, hvis en sådan findes.



Dit håndfri telefonsystem har kun til formål at lette kommunikationen ved at mindske risikofaktorerne, uden helt at kunne eliminere dem. Overhold altid de enkelte landes lovbestemmelser.

Funktionen fjernopstart af motoren

Med denne funktion kan du programmere motoren til at starte for at kunne opvarme eller udlufte kabinen op til 24 timer før brug af vognen.

Øko-kørsel

(tilgængeligheden afhænger af køretø-jet)

GENEREL BESKRIVELSE

Menuen "Driving Eco" viser en samlet score, som afspejler din kørestil i realtid.

Hjælpfunktion til navigation

Navigationssystemet bestemmer automatisk køretøjets geografiske position via et GPS-signal.

Den tilbyder en rute hen til den ønskede destination ved hjælp af vejkortet. Den viser ruten, du skal følge, trin for trin, takket være en fremvisnings-skærm og talebeskeder.

trafikoplysninger

Denne funktion informerer dig i realtid om køreforholdene.

Trafiksikkerhedsadvarsler eller advarselspunkter

Denne tjeneste giver dig mulighed for at modtage advarsler i realtid, f.eks. advarsler om fartoverskridelse, eller hvor der er sikkerhedsadvarsler.

Displays

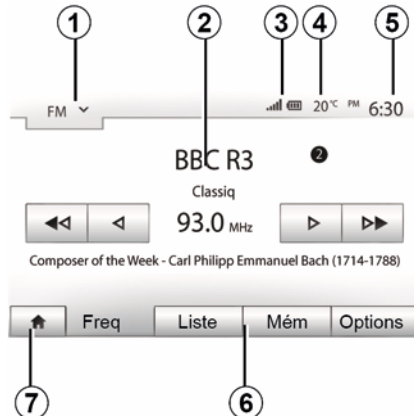

Menuskærm

1. Valgområde for tilstand.

Viser den valgte tilstand. Når du rører ved valgområdet for tilstand, vises rullemenuen.

2. Indholdsfortegnelsesområde

Viser indholdet af et menupunkt og tilhørende informationer.

3. Område oplysninger telefoni:

Hvis Bluetooth®-systemet er aktiveret, vises den tilsluttede enheds modtagelses- og batteriniveau.

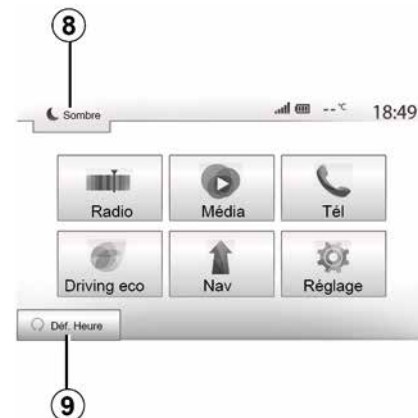

4. Udendørs temperatur.

5. Tidszone.

6. Menu-zone:

– Viser nederste mode-menu.
– viser den aktuelle menu fremhævet.

7. Velkomst-zone, eller vend tilbage til navigationen.

Alt efter indstillingen, som du er i, viser denne zone:

– Knappen "Hjem": for at returnere til startmenuen
– Knappen "Tilbage": for at returnere til den forrige skærm
– Knappen "Flag": for at returnere til navigationsskærmen.

GENEREL BESKRIVELSE

1

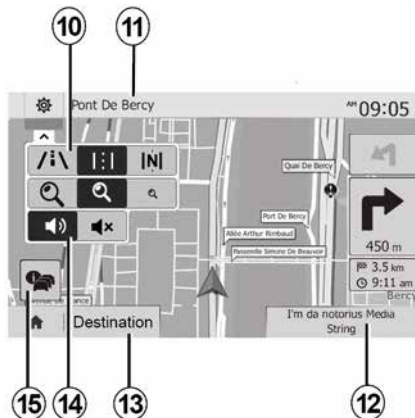

8. Standby-mode og visning af uret.

9. Området for fjernstart af motoren.

Navigationsskærm

Tilgængeligheden afhænger af landet og/eller de gældende bestemmelser.

10. Kort-mode (2D/3D og 2D nord).

11. Navnet på den næste gade på din rute.

12. Aktuelle audioinformationer.

13. Muligheder for indstilling af rute og kort.

14. Stemmevejledning ON/ OFF.

15. Trafikmeddelelser.

PRÆSENTATION AF KOMMANDOER

Systempaneler

Skærmvalg foretages ved at trykke på det ønskede valg på skærmen.

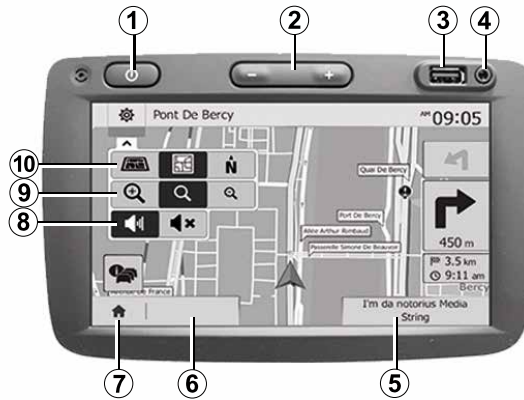

PRÆSENTATION AF KOMMANDOER

1

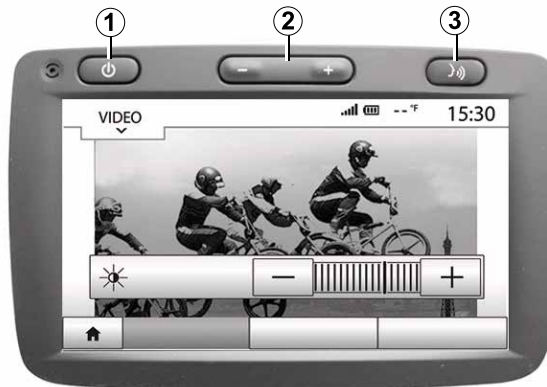

PRÆSENTATION AF KOMMANDOER

Systempaneler

Skærmvalg foretages ved at trykke på det ønskede valg på skærmen.

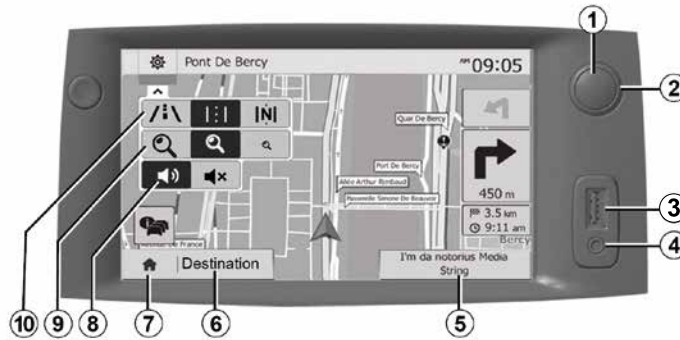

PRÆSENTATION AF KOMMANDOER

1

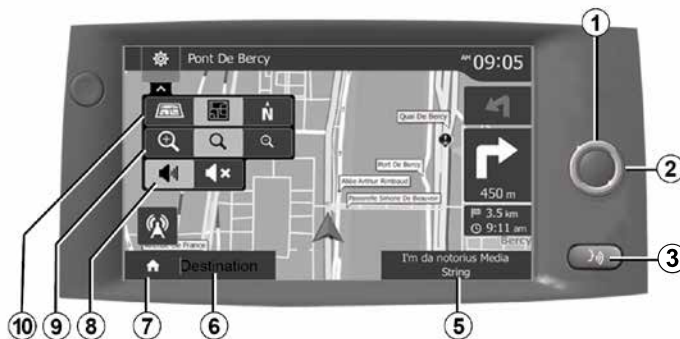

PRÆSENTATION AF KOMMANDOER

Betjeninger under rattet

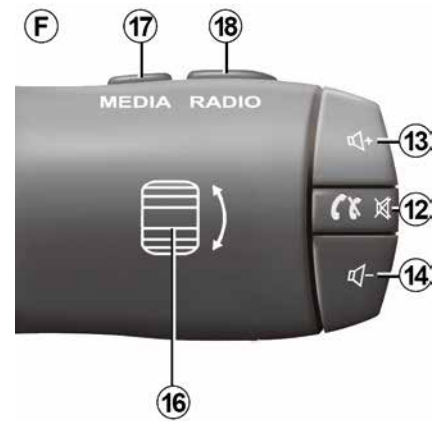
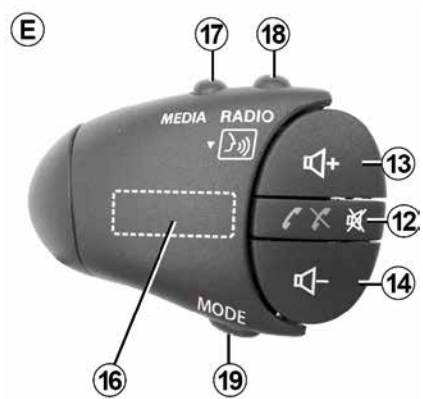
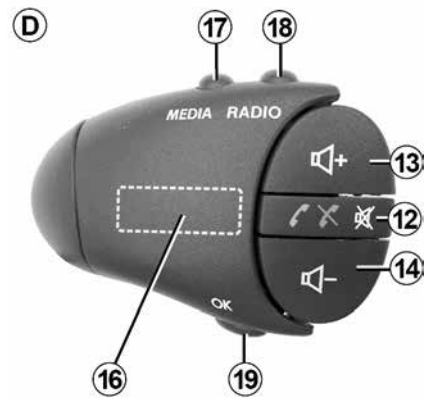
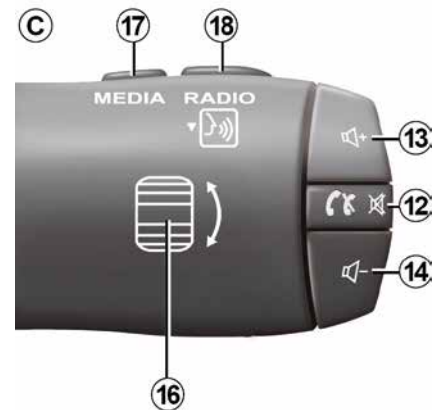
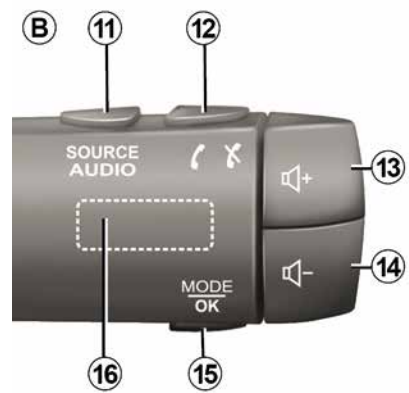
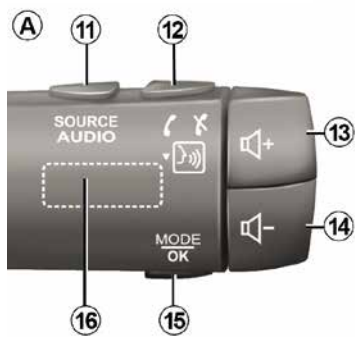

PRÆSENTATION AF KOMMANDOER

1

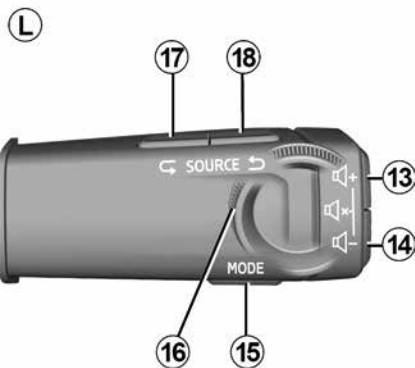
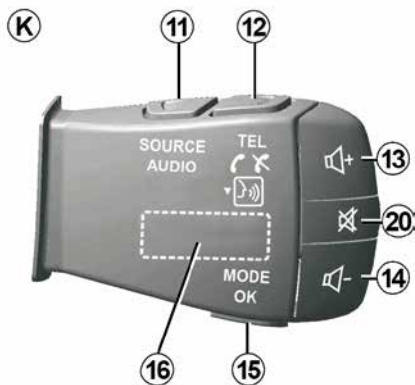
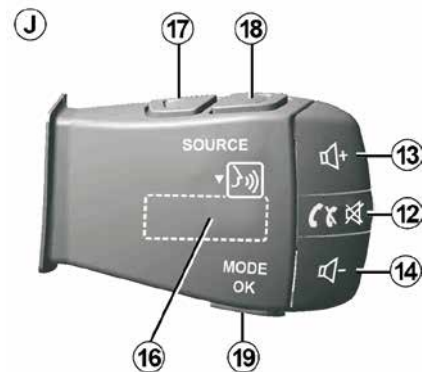
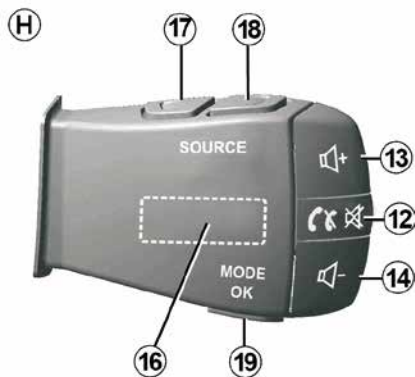
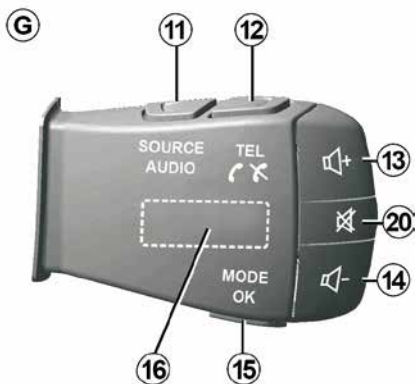

Betjeninger under rattet

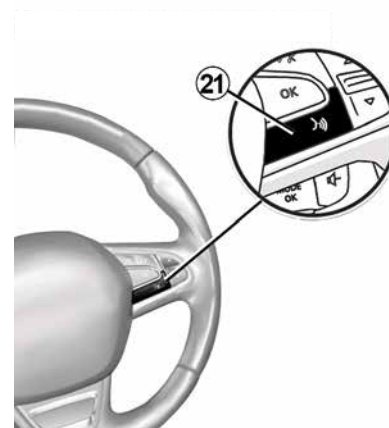

PRÆSENTATION AF KOMMANDOER

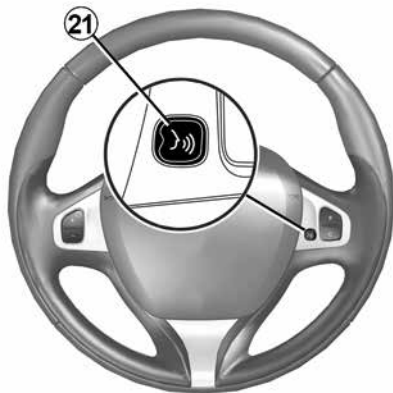

PRÆSENTATION AF KOMMANDOER

1

Funktioner

	Funktion
1	Kort tryk: pauseskærm Til/fra. Tryk og hold nede: Genstart systemet.
2, 13, 14	Indstilling af lydstyrke.
3	USB tilslutning, eller aktivér/deaktiver din smartphones stemmegenkendelse, hvis telefonen er tilsluttet multimediesystemet (afhængigt af udstyret).
4	3,5 mm Jack stik.
5	Få adgang til mediet, der i øjeblikket afspilles (FM/AM/DAB/USB/Bluetooth®/AUX).
6	Gå ind i menuen "Navigation".
7	Adgang til menuen "Hjem".
	Telefon eller AUX-kilder: Forlad den aktuelle skærm for at vende tilbage til navigationsskærmen (igangværende) eller til den foregående skærm.
8	Aktivering/deaktivering af stemmerutevejledning.
9	Skifte kortvisningstilstand.
10	Skifte kortvisningstilstand (2D/3D/2D nord).
11	Vælg lydilden (FM/AM/DAB/USB/Bluetooth®/AUX).

PRÆSENTATION AF KOMMANDOER

1

	Funktion
12	<p>Ved modtagelse af et opkald:</p> <ul style="list-style-type: none">– Tryk kortvarigt: for at besvare opkaldet– Langt tryk: Afvis et opkald. <p>Kort tryk under et opkald: Afslut opkaldet.</p> <p>Når du lytter til en lydkilde: Tænd/sluk for lyden "MUTE" lyd (kun for betjeningsknapperne C, D, E, F, H og J).</p> <p>Kort tryk: Åbn menuen "Tel." (kun for betjeningsknapperne A, B, G og K).</p> <p>Kort tryk: Aktivér/deaktiver stemmegenkendelse på din smartphone (kun for betjeningsknapperne A og K).</p>
13	Skru op for lyden af den aktuelle lydkilde.
14	Skru ned for lyden af den aktuelle lydkilde.
13+14	TÆND/SLUK FOR lyden (kun for betjeningsknapperne A , B og L).
15, 19	<p>Radio: Skift radiostations tilstand ("Frekvens", "Liste", "Forudindstilling").</p> <p>USB/bærbar digital lydafspiller, mediekilde: Skift afspilningstilstand for det medie, der afspilles i øjeblikket ("primær" eller "Liste").</p>
16	<p>Bageste drejehjul:</p> <ul style="list-style-type: none">– Radio: Skift radiotilstand (frekvens/liste/forudindstilling);– Medier: Gå et spor frem/tilbage. <p>Kort tryk: Bekræft en handling (kun for betjeningsselementet C).</p>
17	Skift medie (CD/ USB/ AUX).

PRÆSENTATION AF KOMMANDOER

1

	Funktion
18	Kort tryk: Skift radiotilstand (FM/AM/DAB). Tryk og hold: Aktivér/deaktiver stemmegenkendelse på smartphonen (kun for betjeningsknapperne C , E og J).
20	Tænd/sluk lyden i radioen. Sætte et audiospor på pause/til afspilning. Afbryd stemmegenkendelsens programstemme.
21	Aktivér/deaktiver stemmegenkendelse på smartphonen, hvis den er sluttet til multimediesystemet.

START, STOP

Betjening



Multimediesystemet starter automatisk, når tændingen tilsluttes. I andre tilfælde skal du trykke på **A**-tasten for at tænde for dit multimediesystem.

Når tændingen slukkes, kan systemet bruges i 20 minutter. Tryk på knappen **A** for at aktivere multimediesystemet i yderligere cirka tyve minutter.



Af sikkerhedsmæssige årsager vil multimediesystemet ikke starte eller slukkes automatisk, hvis temperaturen er for lav eller for høj inde i køretøjet. Vent et øjeblik på, at temperaturen vender tilbage til et mere passende niveau for multimediesystemet, så det fungerer korrekt.

Stop



Multimediesystemet kan tage nogle minutter at opdatere og deaktivere, efter at tændingen er slået fra, afhængigt af de programmer, der er i brug.

Tryk på knappen **A**, og hold den nede (indtil der vises en sort skærm) for at genstarte multimediesystemet.

Pauseskærm



Med pauseskærmtilstanden kan du slukke fremvisningsskærmen.

I denne mode fungerer radioen og rutevejledningssystemet ikke.

Pauseskærmen viser klokkeslættet og udendørstemperaturen.

Tryk kort på **A**-tasten for at aktivere/deaktivere pauseskærmen.

Multimediefront 1



Tryk kort:

- Valg af vare;
- Elementudførelse (medieafspilningsskærm).

Et tryk på Næste-knappen fra menuen "Medier" > "Afspil" skifter til den næste titel.



Længerevarende tryk:

- lagring af et element (f.eks. en radiostation).

Hvis du trykker på det forprogrammede nummer og holder det nede fra menuen "Radio", "Frekvens" lagres den radiostation, der spiller i øjeblikket.

- Hurtig scrolling.

Lange tryk nedad på scroll-knapperne starter en hurtig scrolling (pr. side).

- Hurtig frem-/tilbagespoling (medie-læsningskærm).

Hvis du trykker på knappen "Hurtig frem-/tilbagespoling" og holder den nede fra menuen "Medier", "Afspil", spoles det nummer, der afspilles i øjeblikket, hurtigt frem eller tilbage.

Tilbage til forrige menu "Velkommen".

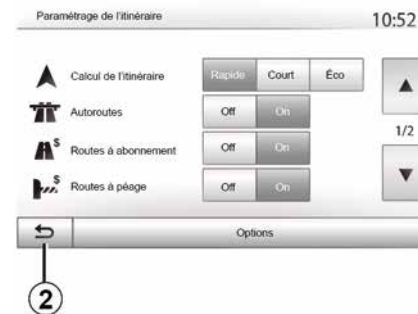

Systemet skifter direkte til menuen "Velkommen", hvis du trykker på **2** og holder den nede, eller hvis du kortvarigt trykker på **3**, uanset hvor du er i systemet.

FUNKTION OG ANVENDELSE

Lyd: anvendelse af betjeningerne under rattet

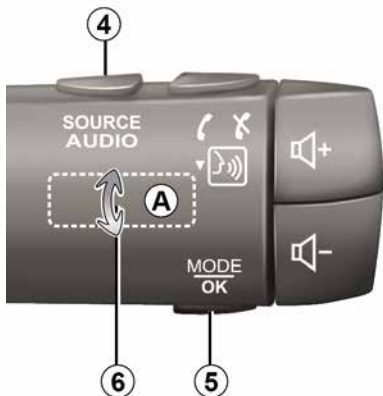

Tryk på tasten **5** for at skifte søgefunktion for radiostation.

Drej hjulet **6** for at skifte station (**A**-bevægelse).

Tryk på **4** for at skifte lydkilde (USB, AUX, AM, FM, DAB og Bluetooth®).

Anvendelse af alfabetastaturet

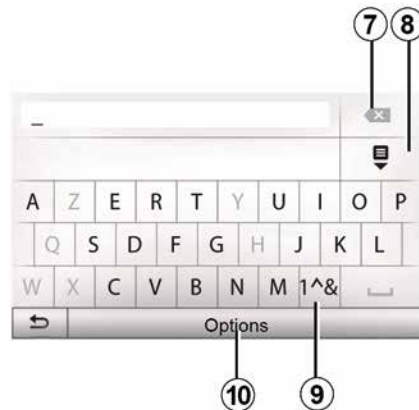

Når der indtastes i en rubrik med det alfabetiske tastatur, vælges hvert bogstav ved hjælp af tastaturet.

Under indtastning af hvert bogstav sænker systemet lysstyrken af visse bogstaver for at lette operationen.

Tryk på **7** for at slette det sidste indtastede tegn.

Tryk på **8** for at få vist resultatlisten.

Tryk på **9** for at anvende tal eller symboler.

Tryk på **10** for at ændre tastaturkonfiguration.

Lydstyrke

Juster lydstyrken for de forskellige meddelelser, kilder, ringelyde og telefonsamtaler:

- ved at dreje eller trykke på knappen **1** på multimediesystemets frontpanel;
- ved at trykke på betjeningsknappen **13** eller **14** på betjeningen under rattet.

Sådan justeres denne funktion → **53**.

Den radiokilde, der lyttes til, afbrydes ved modtagelse af "TA" trafikmeldinger, nyhedsbulletiner eller varslingsmelding.

Bemærk: Lydstyrken, der er indstillet under afspilning, er ikke gemt efter næste systemgenstart.



Indstil lydstyrken til et lavt niveau, så du kan høre lydene i omgivelserne.

Slå lydløs til

For at slå lyden fra skal du trykke på knappen **21** på betjeningen på rattet eller knappen **3** på multimediepanelet (afhængigt af udstyret) eller på rattet **12** (kun for betjeningsknapperne **C**,

D, **E**, **F**, **H** og **J**) eller samtidig trykke på knapperne **13** og **14** på betjeningen på rattet (kun for betjeningsknapperne **A**, **B** og **L**).

Ikonet "MUTE" vises øverst på skærmen for at angive, at lyden er deaktiveret.

For at fortsætte den aktuelle lydkilde, skal du kortvarigt trykke på knappen **21** på betjeningen på rattet eller knappen **3** på multimediepanelet (afhængigt af udstyret) eller på rattet **12** (kun for betjeningsknapperne **C**, **D**, **E**, **F**, **H** og **J**) eller samtidig trykke på knapperne **13** og **14** på betjeningen på rattet (kun for betjeningsknapperne **A**, **B** og **L**).

Denne funktion deaktiveres automatisk ved regulering af lydstyrken og ved udsendelse af informationsmeddelelser eller trafikmeldinger.

Tilpasning af lydstyrken i forhold til hastigheden

Når denne funktion er aktiveret, varierer audio-lydstyrken i forhold til bilens hastighed.

Sådan aktiveres og justeres denne funktion → **53**.

INDTASTNING AF EN DESTINATION

Destinationsmenu

Tryk på "Velkommen", "NAV", "Destination" for at komme til destinationsmenuen.

Destinationsmenuen giver dig forskellige metoder til at angive en destination:

- Indtast en adresse (helt eller delvist).
- Vælg en adresse fra "Interessepunkter";
- Vælg en destination blandt tidligere destinationer;
- Vælg en adresse fra favoritdestinationer.
- Vælg en destination på kortet;
- Vælg breddegrad og længdegrad.

Indtaste en adresse

Tryk på **1** for at indtaste en adresse.

Med denne rubrik kan du indtaste hele eller dele af den fuldstændige adresse: land, by, gade og husnummer.

Bemærk: kun adresser, som systemet kender i det digitale kort, kan angives.

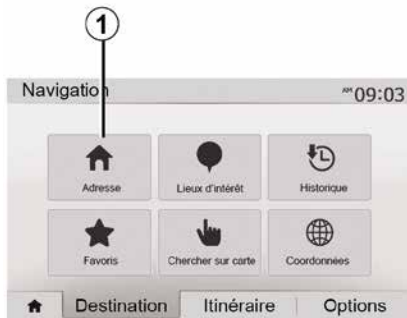

Under første anvendelse:

- tryk på "Land";
- Brug tastaturet for at indtaste navnet på det ønskede land.

Under indtastning af adressen undertrykker systemet lysstyrken af visse bogstaver for at lette indtastningen.

Systemet kan foreslå flere lister over lande, hvis du trykker på **2**. Vælg det ønskede land fra listerne.

Gør det samme for "By/forstad", Gade, "Sidegade" og "Husnummer".



Særlige funktioner:

- "Sidegade" og "Husnummer" kan aktiveres, når du har valgt Gade;
- Når vejen skal indtastes, er det ikke nødvendigt at angive vejtypen (gade, avenue, boulevard...).
- Systemet gemmer de sidste indtastede adresser i hukommelsen. Når du har indtastet en destination efter adresse, vil foregående adresse blive vist næste gang.

INDTASTNING AF EN DESTINATION

Valg af "interessepunkter" (POI)

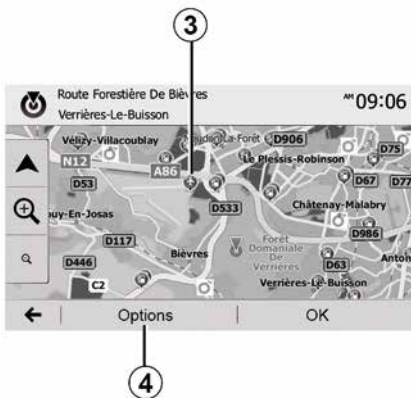

Du kan vælge din destination efter interessepunkter.

Du kan finde et sted på flere måder:

- med hurtigsøg-funktionen kan du hurtigt finde et sted i nærheden efter navnet.

- med den foruddefinerede søgning kan du nemt og enkelt finde steder, som du ofte søger, med nogle få tryk på skærmen;

- Du kan søge et sted efter kategori.

Hurtig søgning efter interessepunkter

Hurtigsøg-funktionen gør det muligt hurtigt at finde et interessepunkt.

Tryk på et sted på kortet for at finde interessepunkter. Afhængigt af din position vises et eller flere mellempunkter 3 på skærmen.

Tryk på 4, og derefter på "Interessepunkter i nærheden af markøren;" for at få vist listen over punkter med navn og afstand fra det valgte punkt.

Søg efter interessepunkter ved hjælp af forudindstillede kategorier

Den forprogrammerede søgefunktion gør det muligt hurtigt at finde de stedstyper, der oftest vælges.

Tryk på "Velkommen", "NAV", "Destination", "Interessepunkter" for at få adgang til de forprogrammerede kategorier.



Kategorier (tankstation/ladestation/parkeringsplads/restaurant)

- Hvis der findes en aktiv rute, søges der efter interessepunkterne Benzinstation, "Ladestation" og "Restaurant" langs ruten. Der søges efter interessepunktet "Parkeringsplads" omkring destinationen.

- Hvis der ikke er nogen aktiv rute (ingen destination valgt), søges disse punkter omkring den aktuelle position.

- Hvis den aktuelle position ikke kan bruges (intet GPS-signal), søges disse punkter omkring den sidst kendte position.



Søg efter interessepunkter efter kategori

INDTASTNING AF EN DESTINATION

Du kan søge efter interessepunkter efter kategori og underkategori.

Tryk på "Velkommen", "NAV", "Destination", "Interessepunkter", "Tilpasset søgning".

Vælg det område, hvor stedet skal søges efter:

- tryk på "I en by" for at søge efter et sted i en valgt by/distrikt (resultatlisten sorteres i forhold til afstanden fra bymidten i den valgte by)
- tryk på "Langs ruten" for at søge langs den aktive rute frem for omkring et givet punkt. Det kan være nyttigt, når du vil køre en etape med kun en minimal omvej, hvis du f.eks. søger efter nærliggende servicestationer, lade-stationer eller restauranter (resultatlisten sorteres efter længden af den nødvendige omvej).
- tryk på "Omkring min placering" for at udføre en søgning omkring din aktuelle position, eller, hvis den ikke er tilgængelig, omkring sidste kendte position (resultatlisten sorteres efter afstand fra denne position)
- tryk på "I nærheden af den ønskede destination" for at søge efter et sted omkring destinationen på den aktive rute (resultatlisten sorteres efter afstand fra destination)

Vælg en destination blandt tidligere destinationer

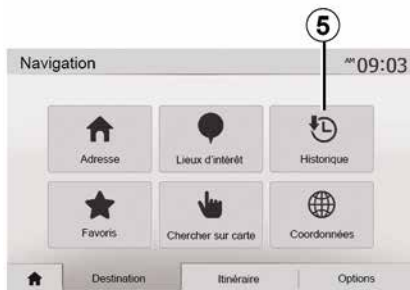

Tryk på **5** for at finde en destination, som du tidligere har defineret.

Vælg en adresse blandt favoritdestinationerne

Du kan finde en destination i dine favoritdestinationer. For mest effektivt at udnytte denne funktion råder vi dig til at gemme de destinationer, du ofte kører til, på forhånd.

Først gemmes favoritdestinationerne ved at søge efter adressen → **42**.

Tryk på "Velkommen", "NAV", "Destination", "Favoritter" for at få vist listen over favoritdestinationer.

Valg af en destination på kortet

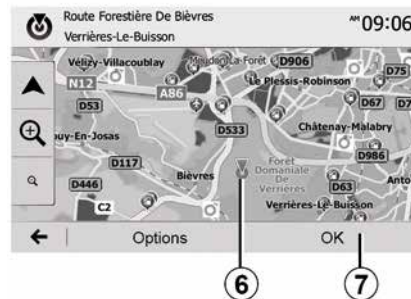

Brug denne funktion til at søge efter en destination ved at gennemgå kortet:

- tryk på "Velkommen", "NAV", "Destination", "Søg på kort" for at vælge destinationen på kortet
- Tryk derefter på kortet på det sted på kortet, du ønsker at angive som destination. Punktet **6** vises.
- tryk på "**7**" for at bekræfte.

INDTASTNING AF EN DESTINATION

Indtastning af destinationens koordinater



Det gør det muligt at søge en destination ved at indtaste dens koordinater.

Tryk på "Velkommen", "NAV", "Destination", "Koordinater".

Du kan indtaste værdierne for breddegrad og længdegrad i et af følgende formater: decimalgrader; grader og decimalminutter; eller grader, minutter og decimalsekunder.

Tryk på **8** og derefter på UTM for at indtaste UTM-koordinater.

Sortering af listen

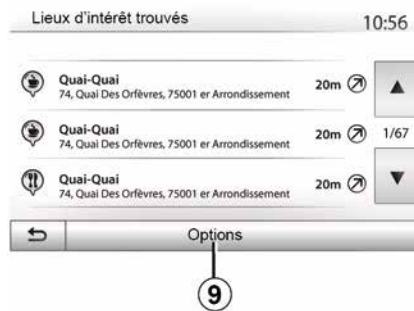

Søgeresultatet for destinationer efter interessepunkt, historik eller favoritter kan sorteres efter navn og afstand. Hvis der findes en aktiv rute, kan resultaterne sorteres efter omvej. Tryk på **9** for at få vist kortet.

Find en destination efter navn

Hvis du vælger en destination efter interessepunkt, historik eller favoritter, kan du søge destinationen i listen efter navnet. Tryk på "Søg", og indtast navnet via tastaturet.

Bekræft destination

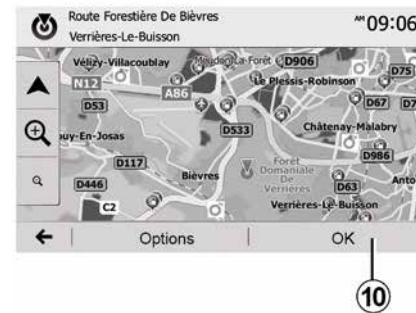

Du kan vælge mellem flere muligheder på skærmen, før du godkender en destination:

- « OK » ;
- « Indstillinger ».

En nedtælling på ti sekunder starter. Såfremt du ikke foretager dig noget i dette tidsrum, begynder rutevejledningen automatisk.

« OK »

- Hvis der ikke er en aktiv rute (ingen destination valgt), trykkes på **10** for at bekræfte destinationen som en ny rute.

INDTASTNING AF EN DESTINATION



– Hvis der er en aktiv rute, kan du vælge destinationen som ny rute eller etape. Tryk på **10** og derefter på "Ny rute" eller "Vejpunkt".

« Indstillinger »

Før slutningen af nedtællingen på ti sekunder, vises følgende valg på skærmen:

"Andre ruter"

Tryk på **11** for at ændre eller foretage rettelser i ruten.

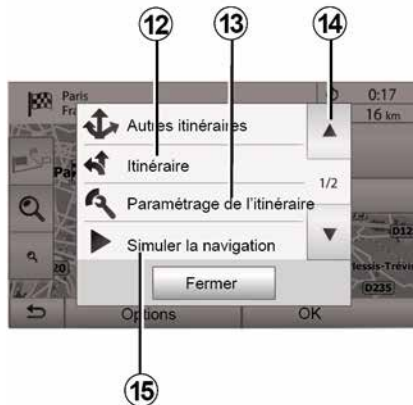

« Rute »

Tryk på **12** for at se rutedetaljerne.
➔ **35**

"Ruteindstillinger"

Tryk på **13** for at tilpasse din rute til de ønskede vej- og rutetyper.

"Simuler navigationen"

Tryk på **15** for at få en simulering af den valgte rute ➔ **35**.

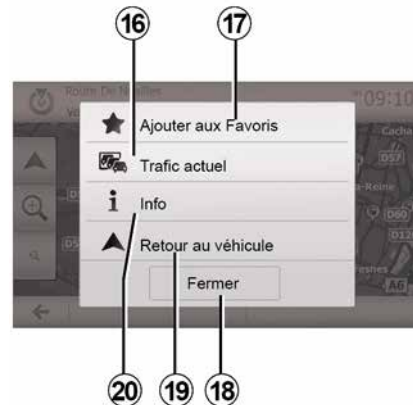

"Nuværende trafik"

Denne funktion giver dig mulighed for at undersøge informationer om trafikuheld på din rute eller i nærheden af din position. Tryk på **14** for at få adgang til det, og vælg derefter "Aktuel trafik".

« Indstillinger »

Efter de ti sekunder er udløbet, vises følgende valg på skærmen:

"Tilføj som favorit"

Tryk på **17** for at gemme den valgte destination i favoritdestinationer.

"Nuværende trafik"

Tryk på **16** for at få oplysninger om trafikuheld på din rute eller i nærheden af din position.

INDTASTNING AF EN DESTINATION

"Info"

Tryk på **20** for at se adressen, breddegraden, længdegraden og telefonnummeret til et interessepunkt (kun aktivt efter valg af et interessepunkt).

Til elkøretøjer kan du få adgang til yderligere oplysninger om ladestationen:

- afstand til stationen og stationens adresse
- ladetypen (gratis, på abonnement osv.)
- antallet af ladestik (ledige og i alt);
- typen af opladningsterminal;
- ...

"Tilbage til køretøjet"

Tryk på **19** for at vende tilbage til køretøjets aktuelle position.

Bemærk: Du kan lukke "Indstillinger"-vinduet ved at trykke på **18**.

NAVIGATIONSINDSTILLINGER

"Advarsler"

Med denne rubrik kan du konfigurere varslingerne.

Advarsel i tilfælde af for stor hastighed

Kortene kan indeholde informationer om hastighedsbegrænsninger på visse vejstrækninger. Systemet kan advare dig om, at du overskrider den aktuelle begrænsning.



Disse informationer kan være utilgængelige i din region, eller de er måske ikke helt korrekte for alle kortets veje.

Der findes følgende typer alarmer:

– Bip: Du får en varsling uden ord, når du overskrider den tilladte hastighed

– Visuel advarsel: Den aktuelle hastighedsbegrænsning vises på kortet og blinker rødt, når du overskrider den.

Tryk på "ON" eller "OFF" for at aktivere eller deaktivere advarslen.

Hastighedsbegrænsningen er hele tiden synlig

Aktivér eller deaktiver visning af hastighedsbegrænsning på den valgte strækning ved at trykke på "ON" eller "OFF".

Advarsler om alarmpunkter

Når føreren passerer et farepunkt, vises et varslingsignal på skærmen ledsaget af et lydsignal. Disse farezoner er strækninger, hvor føreren skal være ekstra varsom. De kan være permanente eller midlertidige. Du kan aktivere eller deaktivere denne funktion.

Afstand forud for alarmen

Du kan vælge mellem fire afstande, i hvor god tid du ønsker at blive underrettet om en farezone.



I nogle lande er det forbudt at downloade og aktivere indstillingen til farezoner, og kan udgøre en overtrædelse af loven.

"Ruteindstillinger"



Med denne funktion kan du definere, hvordan ruterne beregnes.

« Ruteberegning »

Systemet har tre kriterier for ruteberegning:

– "Hurtig": angiver en hurtig rute, hvis du kan køre med den tilladte hastighed, eller tæt på, på alle vejene.

– "Kort": angiver en kort rute, så den strækning, der skal køres, bliver kortest mulig.

NAVIGATIONSINDSTILLINGER

2



– "Eco": Denne tilstand er et kompromis mellem den hurtige og den korte rutetilstand. Den giver mulighed for at spare en vis distance ved at køre lidt længere tid. Den beregnede rute vil sandsynligvis være kortere end den hurtige løsning, men ikke meget langsommere.

"Motorveje"

Du kan måske ønske at undgå motorveje, når du kører i en langsom bil eller trækker et andet køretøj.

"Betalingsveje"

Giver mulighed for at bruge eller ikke bruge veje, hvor der i en bestemt periode skal købes en speciel tilladelse.

"Betalingsveje"

Giver mulighed for at bruge eller ikke bruge veje med vejafgifter.

"Færger"

Giver mulighed for at bruge eller ikke bruge alle typer færger, både og tog.

"Samkørsel"

Denne funktion giver dig mulighed for at se veje, der er forbeholdt samkørsel.

"Jordveje"

Giver mulighed for at bruge eller ikke bruge jordveje.



Af sikkerhedshensyn tilrådes det kun at foretage disse justeringer, når vognen står stille.

"Kortindstillinger"



→ 41.

"Sprogindstilling"

Denne funktion giver dig mulighed for at ændre talevejledningens sprog → 35 manuelt.

NAVIGATIONSINDSTILLINGER

"Dataformat"

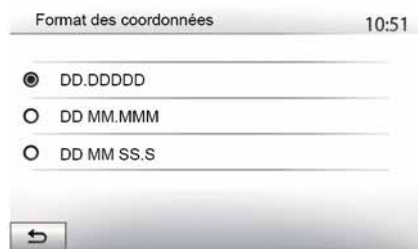

Denne funktion giver dig mulighed for at ændre koordinatformatet. Dette system har tre typer format.

GPS

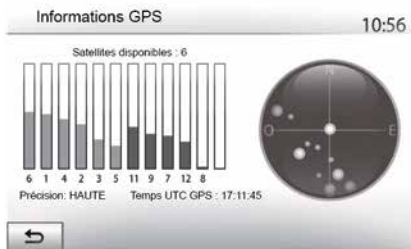

Denne funktion giver dig mulighed for at styre GPS-satelliternes status. Tryk på "GPS" for at få vist GPS-oplysningerne (A-skærm).



Forholdsregler angående navigation

Brug af navigationssystemet erstatter på ingen måde førerens ansvar eller årvågenhed under kørsel.

"Kortopdatering"



Denne funktion giver dig mulighed for at holde øje med, hvornår den seneste opdatering er blevet foretaget.

"Trafik"

Denne funktion giver dig mulighed for at aktivere eller deaktivere "Trafiktjeneste", der indikerer de forskellige typer situationer og administrerer alternative ruter ved trafikuheld eller trafikprop.



« Trafiktjeneste »

Du kan aktivere eller deaktivere visning af alarmer for forskellige hændelser, der befinder sig på din rute.

"Omkørsel"

Denne funktion giver dig mulighed for at vinde tid, når et uheld indtræffer på din strækning, ved at foreslå en alternativ rute.

Multimediesystemet giver mulighed for at indstille, hvor lang tid der skal gå, før systemet foreslår en ny alternativ rute for at spare tid.

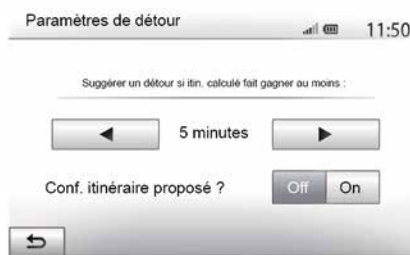

"Hændelsestyper"

Med denne funktion kan du vælge, hvilke hændelser der skal vises under navigationen:

- "Alle begivenheder";
- "Trafikuheld";
- "Veje lukket eller blokeret"
- "Uheld";
- ...



Af sikkerhedshensyn tilrådes det kun at foretage disse justeringer, når vognen står stille.

AFLÆSE ET KORT

Visning af kortet

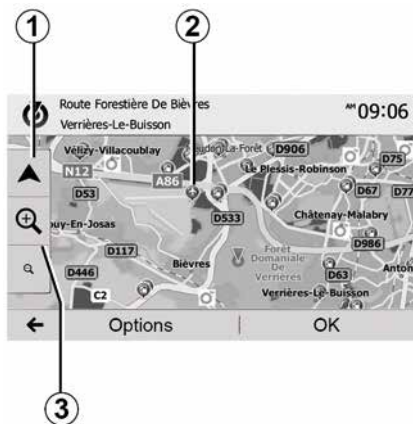

For at få vist kortet for området omkring køretøjets aktuelle position skal du trykke på "Velkommen", "Nav".

Tryk på kortskærmen.

For at flytte rundt på navigationskortet, skal du flytte det i den ønskede retning på skærmen. Tryk på **1** for at vende tilbage til køretøjets aktuelle position.

Tryk på **3** for at zoome ind og ud.

Kortets legende

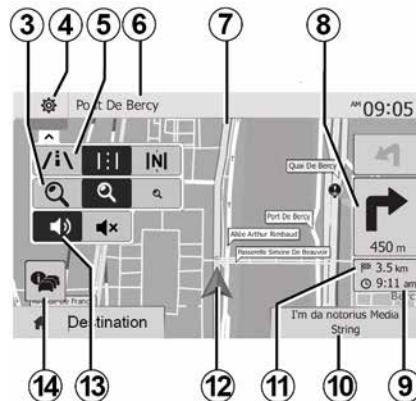

4. Display for navigationssystem.

5. Adgang til forskellige visningstilstande:

- Mode "3D"
- Mode "2D"

– 2D-tilstand nord (kortet peger altid mod nord).

6. Navnet på næste hovedvej eller oplysninger om næste afmærkningsskilt.

7. Navigationssystemets beregnede rute.

8. Afstand og angivelse af næste retningsændring.

9. Beregnet ankomsttidspunkt.

10. Medie, der lyttes til lige nu.

11. Resterende afstand til destination.

12. Køretøjets position på navigationskortet.

13. Aktivering/deaktivering af stemmerutevejledning.

14. Trafikmeddelelser. Tryk på dette område for se de forskellige typer af uheld til stede på din rute.

Position GPS

Denne funktion gør det muligt at finde ud af den geografiske placering af den valgte position (adresse/breddegrad/længdegrad).

Rør ved det ønskede sted på skærmen. Tryk på "Indstillinger" og derefter på "" for at finde det valgte steds nøjagtige placering.

Kartografiske symboler

Navigationssystemet bruger **2**-symboler til at vise interessepunkter (POI) → **41**.

AFLÆSE ET KORT

"Hvor er jeg?"

2

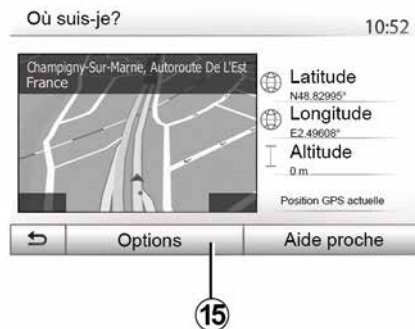

Denne funktion giver dig mulighed for at undersøge informationer om den aktuelle position og at søge et POI i nærheden. Den fungerer, når GPS'en er tilsluttet.

Tryk på informationsområdet **6** for at få adgang til skærmen "Hvor er jeg?", når der ikke aktuelt er nogen rute i gang.

Skærmen indeholder følgende oplysninger:

- breddegrad;
- længdegrad;
- højde;
- vejnummer
- Aktuel adresse.



Landeoplysninger

Tryk på **15** og derefter på "Info efter land".

Denne funktion giver dig mulighed for at finde landeinformationer efter din aktuelle placering.

Skærmen indeholder følgende oplysninger:

- hastighedsbegrænsning.

Hastighedsgrænserne for motortrafikveje vises. Den viste enhed afhænger af de aktive regionale parametre. Hvis der ingen data er til rådighed, vises "--" i stedet for billede og tal.

- Telefon landekode;
- Alarmnummer

- Gældende lovmæssige restriktioner i landet
- Maksimalt tilladt alkoholniveau i blodet
- Obligatorisk sikkerhedssele
- Obligatorisk ildslukker
- Pligt til at køre med lys hele tiden
- Obligatoriske reservepærer
- Obligatorisk førstehjælpkasse
- Obligatorisk advarselstrekant
- Obligatorisk hjelm for motorcyklister
- Snekedder påkrævet om vinteren
- Snekedder anbefalet om vinteren
- "Vinterdæk" påkrævet om vinteren
- "Vinterdæk" anbefales om vinteren



"Hjælp i nærheden"

AFLÆSE ET KORT

Denne funktion gør det muligt at søge hjælp i nærheden af din aktuelle position.

Tryk på **16** for at åbne en ny hurtigsøgnings-skærm.



Oplysninger på denne skærm:

- Bilværksted
- Læge- og alarntjenester
- Politistationer
- Servicestationer

Sådan søges efter en destination fra dette skærbillede → 22.

NAVIGATIONSSYSTEM

Navigationssystem

Tilgængeligheden afhænger af landet og/eller gældende bestemmelser. Navigationssystemet beregner din placering ved hjælp af følgende oplysninger:

- Fra GPS-modtageren GPS;
- Fra det digitale kort.

GPS-modtager

Navigationssystemet bruger GPS-satellitter (Global Positioning System), der drejer rundt om jorden.

GPS-modtageren modtager signaler, der udsendes fra flere satellitter. Systemet kan derved lokalisere bilen.

Bemærk: ved transport over en længere afstand uden kørsel (færge, tog) kan systemet være flere minutter om at genfinde normal funktion.

Det digitale kort

Det digitale kort indeholder vejkort og bykort, der er nødvendige for systemet.

"Kort" USB-nøgle

Installer den seneste version ved at indsætte dit USB-flashdrev i en computer, der er tilsluttet internettet → 79.

Bemærk: USB-nøglen følger ikke med systemet.

Det anbefales at bruge den seneste udgave.

Indsætning af USB-nøglen

Hvis dit køretøj er udstyret med dette, skal du indsætte USB-flashdrevet i stik **A** på dit multimediesystem.

Hvis dit køretøj ikke er udstyret med et USB-stik på multimediesystemets panel, skal du indsætte dit USB-flashdrev i stik **B** på dit køretøj. Se betjeningsvejledningen for at få flere oplysninger.

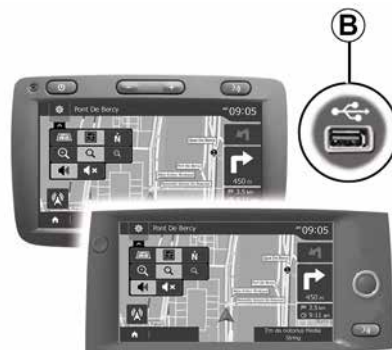

RUTEANVISNING

Aktiver vejledningen

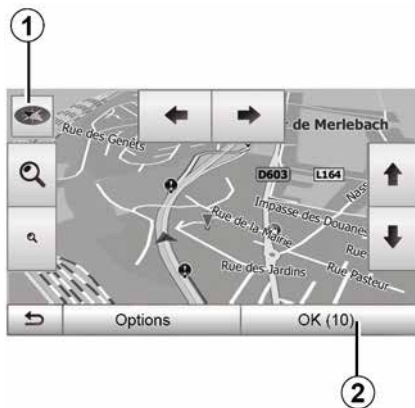

Tryk på **2**, eller vent 10 sekunder, efter der er indtastet en destination. Rutevejledningen starter.

Bemærk: du kan påvirke kortet når som helst ved at trække det i den ønskede retning eller ved at trykke på skærmen.

Skærme til rutevejledning



Systemet foreslår flere muligheder for navigationskort.

Tryk på **3** for skifte kortvisning og åbne rullemenuen. Derefter skal du vælge blandt de forskellige displaymuligheder:

- 2D ;
- 3D ;
- 2D Nord.

Du kan også ændre kortvisning ved at trykke på kortets kompas **1**.

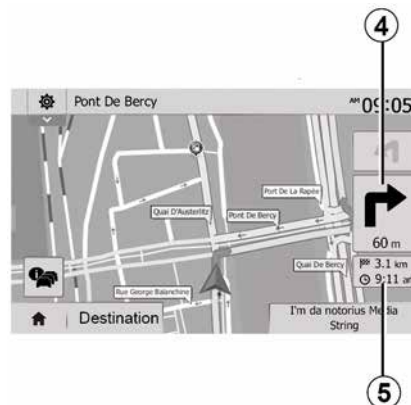

Fuld skærm (2D, 3D eller 2DNord)

Med denne mode kan du se navigationskortet i fuld skærm.

Informationer om dit ankomsttidspunkt og den samlede manglende afstand angives i **5**.

Angivelse af næste retningsændring findes i **4**.

2

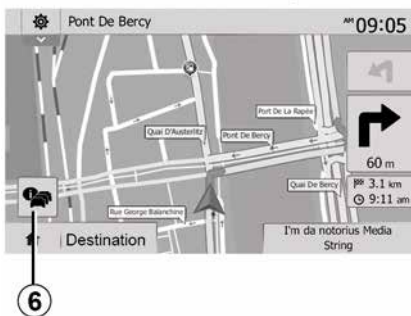

Kort med vejkrøds

Under rutevejledning før hver retningsændring.

Alternativ rute

Ved trafikuheld eller tæt trafik foreslår systemet en alternativ rute. Alt efter dit valg kan du trykke på "Ja" eller "Nej".

Trafikresumé

Under rutevejledningen har du på ethvert tidspunkt mulighed for at få trafikinfo ved at trykke på **6**.

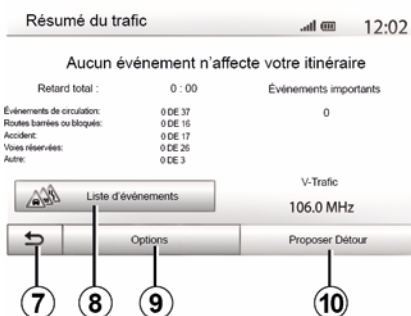

Oversigt over tilkørsler til motorvej

Under rutevejledning viser systemet før hvert motorvejskryds et tredimensionelt billede af krydset.

Bemærk: For visse kryds vises kun en retningspil på kortet.

Systemet går tilbage til normal mode, når krydset er passeret.

RUTEANVISNING

Sådan skifter du stemmevejled- ningens sprog

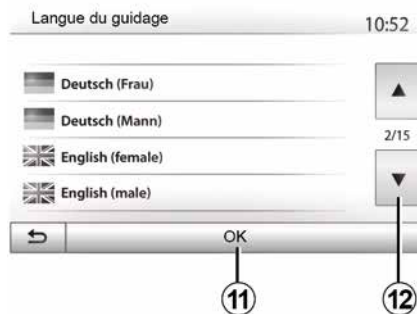

Tryk på "Hjem", "NAV", "Indstillinger", "Indstil sproget" for at ændre sproget for stemmevejledningen.

Gå gennem sproglisten ved at trykke på **12**. Vælg det ønskede sprog, og tryk derefter på **11** for at bekræfte.

Sådan indstilles lyden til stemmevejledningen → **53**.

Lytning til radio under stemme- vejledning

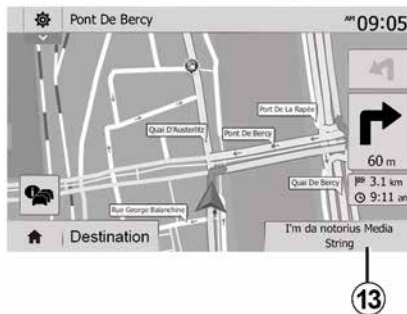

Når du lytter til en radiostation under samtidig brug af stemmevejledning, afbryder systemet midlertidigt lyden før hver retningsændring, indtil du er kommet forbi krydset.

Du kan tilgå skærmen til aflytning af en radiostation under navigationen ved at trykke på **13**. Vend tilbage til navigationsskærmen ved at trykke på **14**. Hold **14** nede i cirka tre sekunder for at vende tilbage til hovedmenuen.

Oplysninger om ruten



Med denne funktion kan du se din rute.

Tryk på "Hjem", "NAV", "Rute", når du har indtastet en destination.

Du har følgende seks valgmuligheder:

- "Rediger rute";
- "Skal undgås";
- « Oversigt » ;
- "Slet rute";
- "Andre ruter";
- « Rute ».



Ruteoversigt

Tryk på "Velkommen", "NAV", "Rute", "Oversigt" for at få se kort med en oversigt over den aktive rute.

Følgende oplysninger gives:

- Navn og/eller adresse på destinationen.
- Turens varighed i alt.
- turens varighed i alt;
- specielle punkter og afsnit på ruten (f.eks. motorvejsafgift, betalingsveje, motorveje osv.);
- alternative ruter (f.eks.: "Kort", "Hurtig", "Økonomisk").

Tryk på **15** for at få vist følgende muligheder:

- "Advarsler";
- "Ruteindstillinger";

- "Kortindstillinger";
- "Sprogindstilling";
- "Dataformat";
- « GPS » ;
- « Kortopdatering » ;
- "Trafik".

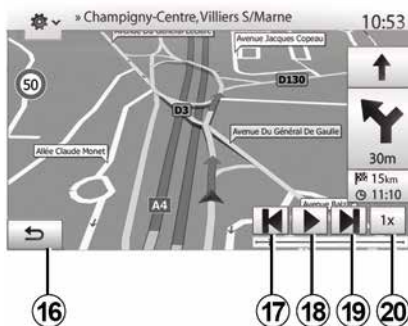

"Simuler navigationen"

Tryk på "Velkommen", "NAV", "Rute", "Oversigt", "Indstillinger", "Simuler navigationen" for at simulere den rute, som du vil tage til destinationen.

- Tryk på **18** for at starte eller afbryde simuleringen.
- Tryk på **20** for at øge simulerings-hastigheden.
- Du kan når som helst forlade simuleringen af strækningen ved at trykke på **16**.

- Du kan gå til forrige/næste handling ved at trykke på **17** eller **19**.

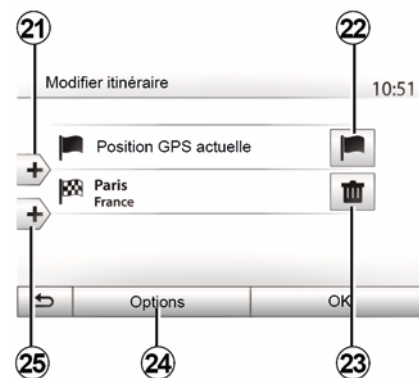

Etaper og destination

Tryk på "Velkommen", "NAV", "Rute", "Ændr rute" for at ændre ruten ved at tilføje, ændre eller slette etaper.

Tryk på **21** for at tilføje etaper og derefter på **25** for at tilføje en ny destination. Der findes forskellige metoder til at angive en destination → **21**

- Tryk på **23** for at fjerne en destination.
- Tryk på **24** for at omlægge listen.
- Tryk på **22** for at ændre rutens startpunkt.

RUTEANVISNING

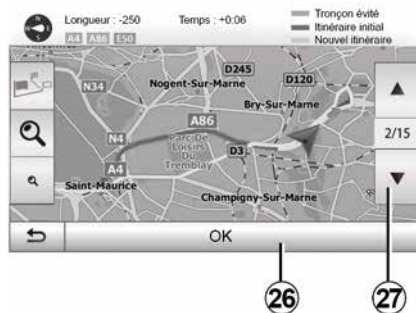

Omveje

Tryk på "Velkommen", "NAV", "RuteUndgå" for at tage en omvej. Tryk på et område på listen afhængigt af den ønskede omvej.

Tryk på **27** for at skifte område.

Tryk på **26** for at bekræfte den nye rute.

Annullering af ruten

Du kan når som helst stoppe en igangværende rutevejledning.

Tryk på "Velkommen", "NAV", "Destination", "Rute" > "Slet rute" for at annullere den aktive rute.

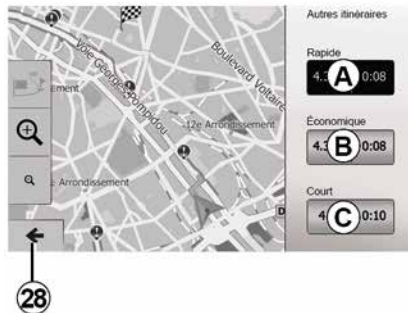

Alternative ruter

I dette afsnit kan du ændre ruteplanlægningsmetoden. Tre tilstande er tilgængelige, så du kan ændre ruteplanlægningsmetoden:

- « Hurtig » ;
- "Økonomisk";
- « Kort ».

Tryk på "Velkommen", "NAV", "Rute", "Andre ruter" og derefter **A**, **B** eller **C** for at bekræfte den nye rute. Tryk på **28** for at vende tilbage til forrige skærm → **27**.



« Rute »

Med denne funktion kan du se køreplanen. Der vises flere detaljer om ruten:

- Pile for retningsændring .
- Vejnummer.
- Afstand til en frakørsel.

Tryk på **29** for at sortere rutedetaljerne:

- ifølge oversigt.

Viser kun hovedelementerne på strækningen (afrejse, destination), afstand, resterende tid og ankomsttidspunkt.

- Ifølge standardbeskrivelse.

Viser alle manøvrer og skiltedetaljer, vejnumre, vejnavne og afstanden. Viser også informationer og advarsler

RUTEANVISNING

såsom etapenavne, som føreren har indtastet, restriktioner (adgang og manøvre), brugerens ignorerede præferencer osv.

– Efter liste over veje.

Detaljerer ruten i vejnavne og -numre. Viser ligeledes længden, middelretningen og rejsetiden. Strækningselementerne vises ikke i denne mode.

"Ruteindstillinger"

Med denne sektion kan du vælge dine ruteparametre → 27.

KORTINDSTILLINGER

Justering af visningstilstand

Denne funktion giver dig mulighed for at ændre kortvisning mellem en 3D-perspektivvisning og en 2D-op/ned-visning, hvor nord altid er opad. Tryk på "3D", "2D" eller "2D Nord".

Indstilling af synspunkt

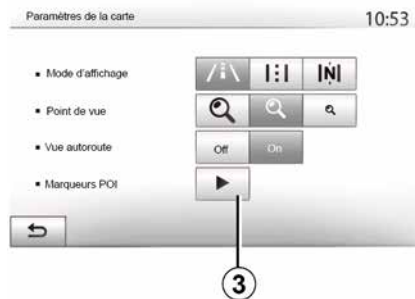

Denne funktion giver dig mulighed for at indstille basis-zoom og hældning. Vælg mellem tre mulige zoomtilstande.

Motorvejsvisning

Denne funktion giver dig mulighed for at aktivere/deaktivere motorvejsvisning.

Tryk på "Til" for at aktivere funktionen, eller tryk på "Fra" for at deaktivere den.

Visning af interessepunkter

Du kan vælge at få vist visse interessepunkter (synlige på 100 m skalaen) på kortet.

For at komme direkte til denne funktion, skal du trykke på **3** for at få vist interessepunkterne på kortet:

- Overnatning
- Lufthavn
- Bil;
- Forretninger
- Café eller bar
- ...

Tryk på "Til" eller "Fra" for at få vist eller skjult interessepunkterne.

Tryk på navnet for interessepunktet for at åbne listen over underkategorier.

Bemærk: I lande, hvor der ikke er kort til rådighed, kan du deaktivere navigationsfunktionen. I "Hjem", "Indstillinger", "System" skal du trykke på "Fra" modsat "Navigation" for at deaktivere navigationsfunktionen.

STYRING AF FAVORITTER

Opret en registrering

2



Tryk på "Velkommen", "Nav", "Destination" for at komme til destinationsmenuen. Der er flere metoder til indtastning af en destination.

- « Adresse » → 21.
- "Interessepunkter" → 21.
- « Historik » → 21.
- "Favoritter": Gå til destinationer, du har gemt.
- "Søg på kort". → 21
- « Koordinater » → 21.



I alle tilfælde vil systemet finde det på kortet, når adressen er godkendt. Tryk på "Indstillinger" og derefter på "Føj til favoritter" for at føje en destination til Favoritter.

Før en favoritdestination gemmes, kan du ændre navnet på skærmtastaturet.

Sortering af listen



Du kan sortere listen over favoritdestinationer efter navn eller afstand eller vise dem på kortet. Tryk på Indstillinger.

Fjern favoritdestinationer

Tryk på den favoritdestination, som du vil fjerne. Tryk på "Indstillinger", "Slet favorit" og bekræft sletningen ved at trykke på "Slet".

For at slette alle favoritdestinationer skal du trykke på "Indstillinger" og derefter på "Slet alle". Bekræft sletningen ved at trykke på "Slet alle".

STYRING AF FAVORITTER

Søg en favoritdestination

Med denne funktion kan du søge en favoritdestination i listen efter navn.

Tryk på "Søg", og indtast navnet på favoritdestinationen via skærmtastaturet.

EKSTRA RADIOKILDER

Dit system har to ekstra indgange:

- til tilslutning af en ekstern lydkilde (MP3-afspiller, bærbar musikafspiller, USB-nøgle, telefon...);
- med Bluetooth® (musikafspiller, Bluetooth®, Bluetooth®-telefon).

➔ 7.

Funktionsprincipper og tilslutning

Der findes to typer tilslutning:

- et USB-stik,
- et Jack-stik,

Slut din bærbare digitale lydafspiller til det stik, der svarer til din enhedstype.

Når tilslutning af et USB- eller Jack-stik, finder systemet automatisk AUX-kilden.

Bemærk: USB-flashdrevet skal være FAT32 formateret og have en maksimumkapacitet på 32GB. Visse formater er muligvis ikke kompatible med systemet.



Valg af AUX-kilde

Tryk på **1** for at vælge en indgangskilde.

Der vises øjeblikkeligt en liste over tilgængelige indgangskilder:

- USB: USB-nøgle, MP3-afspiller, telefon osv.
- lydudstyr;
- BT: apparaterne Bluetooth®;



Betjen kun lydafspilleren, når trafikken tillader det. Gem lydafspilleren væk, mens du kører (risiko for at den kastes ud i tilfælde af en hård opbremsning).

- Video: USB-flashdrev (MP4-fil)
- AUX: 3,5 mm-jackstik.

I navigationsmode eller under aflytning af radio vælges din AUX-lydkilde ved at trykke på knappen "Velkomst" og derefter på "Medier".

Systemet genoptager det sidst aflyttede audiospor.

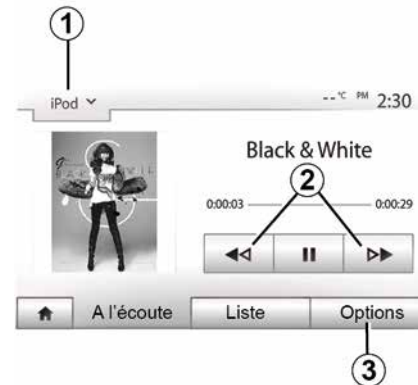

Audio-formater

Kun MP3- og WMA-formater genkendes af multimediesystemet.

Bemærk: Visse formater og opløsninger er måske ikke kompatible med multimediesystemet.

Hurtig søgning

EKSTRA RADIOKILDER

Hold **2**-knappen nede for hurtigt frem- eller tilbagespoling. Afspilningen genoptages, når tasten slippes.

Gentag

Denne funktion gør det muligt at gentage et eller alle spor. Tryk på **3** og derefter "Fra", "Audio tit.", "Mappe" eller "Alle".

Vilkårlig afspilning

Denne funktion gør det muligt for dig at afspille alle numre vilkårligt. Tryk på **3** og derefter på "Til" eller "Fra".

AUX-indgang: USB, Bluetooth®-port

Tilslutning: USB og bærbar digital lydafspiller

Slut den bærbare digitale lydafspillers stik til enhedens USB-indgang.

Når først den bærbare digitale lydafspillers USB-stik er tilsluttet, vises menuen "USB". Modellen eller menuen på den bærbare, digitale lydafspiller kan blive vist.

Bemærk: Det er måske ikke muligt at tilslutte visse typer bærbare digitale lydafspillere.

Anvendelse

Vælg den bærbare digitale lydafspiller på rullelisten **1** på multimediesystemets skærm, og tryk derefter på den ønskede afspilningsliste eller sang.

Når den bærbare digitale lydafspiller er tilsluttet, vil du på nogle modeller ikke længere direkte kunne betjene den. Brug knapperne på multimediesystemets frontpanel til at vælge lydfiler.

Opladning med USB-porten

Når USB-stikket på din bærbare digitale lydafspiller er tilsluttet systemets USB-stik, kan du foretage opladning eller vedligeholdelse af batteriet under brug.

Bemærk: På nogle enheder oplades eller holdes batteriniveauet ikke, når de er forbundet til USB-port i multimediesystemet.



Brug af USB-kabler, der anbefales af telefonproducenten, er tilrådeligt for korrekt funktion af appen.

Forbindelse: Bluetooth®

Når Bluetooth® er tilsluttet, vises menuen "BT" → **56**.

Anvendelse

Vælg "BT" i rullelisten **1**, og tryk derefter på playlisten eller det ønskede lydspor på multimediesystemets skærm.

Alle din Bluetooth®s lydspor kan vælges direkte fra multimediesystemets skærm.

Bemærk: Når du er tilsluttet, kan du ikke længere kontrollere din bærbare digitale lydafspiller direkte. Du skal bruge tasterne på forsiden af dit system.



Valg af spor

Du kan vælge et lydspor i en mappe ved at trykke på "Liste" og derefter vælge et spor **A** på listen.

For at komme til forrige niveau i en mappes træstruktur skal du trykke på **4**.

Som standard er albums sorteret alfabetisk.

EKSTRA RADIOKILDER

Afhængigt af numerisk afspillertype kan du filtrere dit valg efter mappe og fil.

Bemærk: En USB-forbindelse gør søgning af musik lettere.

3 AUX-indgang: Jack-stik

Tilslutning

Tilslut jackstikket på audiolydafspilleren til jackindgangen.

Anvendelse

Vælg "AUX" på rullelisten **1**, og vælg derefter det ønskede spor på din lydaffspiller.

Hverken navnet på kunstneren eller sporet vises på systemets skærm.

For at vælge et spor, skal du betjene din lydaffspiller direkte, mens køretøjet holder stille.



Kvaliteten af den lyd, der kommer fra den analoge indgang (AUX), er normalt dårligere end kvaliteten af den lyd, der kommer fra de numeriske indgange (USB, Bluetooth®).

LYTTE TIL RADIOEN

Vælg en radiobølgeserie

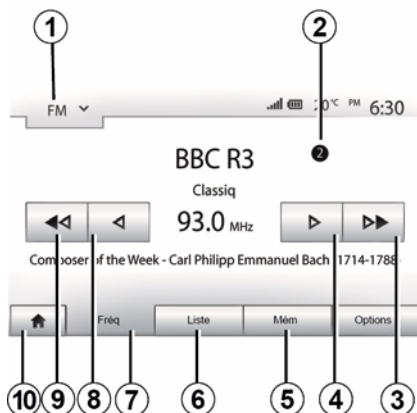

Vælg en radiobølgeserie:

- Tryk på **1**;
- vælg "FM", "AM" eller "DAB" ved at trykke på det ønskede frekvensbånd.

Vælg en radiostation "FM", "AM" eller "DAB".

Der findes forskellige funktioner til valg af en radiostation.

Når der er valgt bølgelængde, skal der vælges tilstand ved at trykke på fanerne **5**, **6** eller **7**.

Der findes flere forskellige søgemetoder:

- "Frekv."-tilstand (fane **7**)

DAN

- "Liste"-tilstand (fane **6**);
- "Forudindstillet"-tilstand (fane **5**).

Det er muligt at ændre disse modes med betjeningen under rattet.

Bemærk: Markeringen **2** angiver positionen på den gemte liste for den radiostation, der afspilles i øjeblikket.

"Frekv."-tilstand

I denne tilstand kan du manuelt eller automatisk søge efter radiostationer ved at bladre gennem det valgte frekvensområde. Vælg "Frekvens"-tilstand ved at trykke på **7**.

Bladrning i frekvensområdet:

- gå frem eller tilbage i manuel modus i frekvenstrin ved at trykke gentagne gange på **4** eller **8**.
- gå frem eller tilbage i automatisk modus (søgning) til næste station ved at trykke på **3** eller **9**.

Gentag om nødvendigt dette ved hvert søgestop.

Du kan også bevæge hjulknappen på betjeningen under rattet for at skifte til næste station.

Bemærk: Hvis du vil gå tilbage til velkomstskræmen, skal du trykke på knappen **10**.

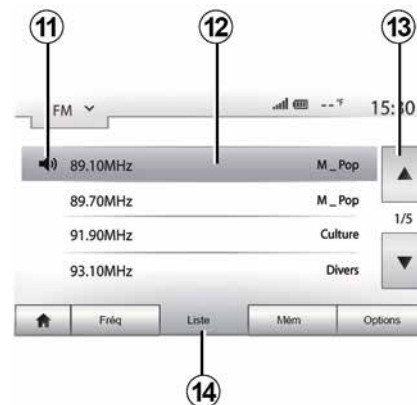

"Liste"-tilstand

Vælg "Liste"-mode ved at trykke på **14**.

Med denne funktion kan du nemt søge efter en station, som du kender navnet på, fra en liste, der er sorteret alfabetisk (kun på "FM"- og "DAB"-båndet).

Vælg de ønskede stationer ved at trykke på **12**-zonen.

Tryk på **13** for at se alle stationer.

Bemærk: Symbolet **11** angiver den station, du lytter til i øjeblikket.

LYTTE TIL RADIOEN

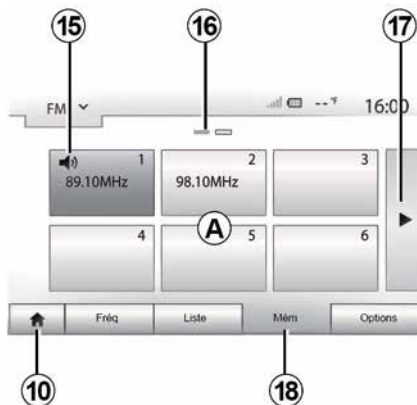

Navnene på de radiostationer, hvor frekvensen ikke bruger RDS, vises ikke på skærmen. Kun deres frekvens er angivet og sorteret i slutningen af listen.

"Forudindstillet"-tilstand

Vælg "Forudindstillet-tilstand ved at trykke på **18**.

Denne funktion gør det muligt at genfinde de stationer, du tidligere har gemt (der henvises til afsnittet "Gem en station" i dette kapitel for flere oplysninger).

Tryk på en af knapperne i **A**-zonen for at vælge gemte stationer.

Bemærk: Hvis du vil gå tilbage til velkomstskræmen, skal du trykke på knappen **10**.

Gem en station

Vælg en radiostation vha. en af de tidligere beskrevne tilstande. Udfør et langt tryk på en af knapperne i **A**-zonen.

Du kan gemme op til 12 stationer for hvert frekvensbånd. Hvis du ændrer regionen via funktionen "RDS", opdateres de gemte stationer ikke automatisk. Du skal gemme den station, der afspilles, igen.

Bemærk: Symbolet **15** angiver den station, du lytter til i øjeblikket.

Mærket **16** angiver antallet af sider i denne sektion.

Tryk på knappen **17** for at skifte side.

Radioindstillinger



Vis audio indstillingsmenuen ved at trykke på **19**. Du kan aktivere eller deaktivere funktioner ved at trykke på "Til" eller "Fra" (konfigurationsmenuen skifter afhængigt af båndet).

Følgende funktioner er til rådighed:

- « RDS » ;
- "TA" (trafikmeddelelser);
- « Region » ;
- "Info";
- « AM » ;
- « DLS » ;
- "Meddelelser";
- "Opdater liste".

LYTTE TIL RADIOEN

« RDS »

Funktionen "RDS" modtager oplysninger, der transmitteres af den radiostation, der afspilles i øjeblikket.

Dit system kan vise navnet på radiostationen og tekstmeddelelser samt modtage trafikadvarsler eller andre oplysninger.

Når funktionen "RDS" er aktiveret, aktiveres frekvensopfølgning (AF) automatisk.

Trafikoplysninger sendes normalt via "RDS".

Bemærk: Det er ikke alle radiostationer, der kan følges.

Dårlig modtagelse kan til tider forårsage ubejlejlige og ubehagelige ændringer i frekvenserne. Deaktiver i dette tilfælde automatisk følging i ændring af frekvens.

"TA" (trafikmeddelelser)

Når denne funktion er aktiveret, søger multimediesystemet efter trafikoplysninger og afspiller dem automatisk, når de udsendes af visse "FM"- og "DAB"-radiostationer.

Bemærk! Den automatiske udsendelse af trafikoplysninger deaktiveres, når lydsystemet er indstillet på "AM"-båndet.

Vælg en radiostation, der sender trafikoplysninger. Hvis du lytter til musik fra en anden kilde (USB-flashdrev, Bluetooth® osv.), skifter systemet automatisk til radioen, hvis der modtages en trafikmelding.

Trafikoplysninger udsendes automatisk og tager prioritet uanset den kilde, der lyttes til.

Vælg "Til" for at aktivere denne funktion eller "Fra" for at deaktivere den.

« Region »

Denne indstilling gør det muligt at modtage specifikke regionale programmer. Den deaktiverer midlertidigt den automatiske frekvensopfølgning (AF) på en radio, der anvender regionale frekvenser.

Lytteren kan blive ved med at lytte til sit program, selvom der modtages et mindre stærkt signal.

Særlige funktioner:

- Indstillingen "Region" gælder kun for den radiostation, der aktuelt spiller;
- Nogle radiostationer udsendes på regionale frekvenser. I dette tilfælde:
 - Hvis "Region" er aktiveret: Systemet skifter ikke til senderen for den nye region, men systemet skifter normalt mellem senderne i den oprindelige region.

– Hvis "Region" er deaktiveret: Systemet skifter til senderen for den nye region, selvom det udsendte program er forskelligt.

"Nyheder"

Når denne funktion er aktiveret, er det muligt at høre oplysninger automatisk, når de udsendes af visse "FM"- eller "DAB"-radiostationer.

Hvis du derefter vælger andre kilder, vil udsendelsen af den valgte programtype afbryde afspilning af andre kilder.

Vælg "Til" for at aktivere denne funktion eller "Fra" for at deaktivere den.

« AM »

Du kan aktivere eller deaktivere "AM"-båndet.

Vælg "Til" for at aktivere denne funktion eller "Fra" for at deaktivere den.

"DLS"

Kun i tilstanden "DAB".

Nogle radiostationer udsender tekstinformationer vedrørende det program, der lyttes til (f.eks. titlen på en sang).

LYTTE TIL RADIOEN

"Opdater liste"

For at opdatere listen over radiostationer og få de nyeste skal du trykke på "Start".

Bemærk: "DAB"-listen bør helst opdateres, når du tager systemet i brug for første gang.

« Simulcast »

Afhængigt af landet skifter denne funktion fra en DAB-station til den tilsvarende FM-station, hvis det digitale signal mistes.

Hvis "FM/DAB simulcast" er aktiveret, kan der være forsinkelse på nogle sekunder, når der skiftes fra FM til DAB eller fra DAB til FM, og der kan være forskel i lydstyrken.

Systemet skifter automatisk tilbage til DAB, så snart det digitale signal modtages.

Bemærk: Under simulcasten er stationsnavnet efterfulgt af "FM>".

"Prioritet til DAB"

Afhængigt af landet giver denne funktion dig mulighed for at vælge en FM-station (hvis den ønskede radiostation også findes i digital) og skifte til den tilsvarende DAB-station for at få en bedre lyd kvalitet.

Bemærk: Mens DAB prioriteres, indledes stationsnavnet med DAB>"

"Diasshow"

Afhængigt af landet gør denne funktion det muligt at vise oplysninger om programmet, musikken eller vejret i stedet for logoet, når du lytter til visse DAB-radiostationer.

Afhængigt af den digitale radiostation, der lyttes til, kan den sende billeder med visuelle oplysninger om disse elementer.

Bemærk: Disse oplysninger er kun til rådighed for visse radiostationer.

VIDEO

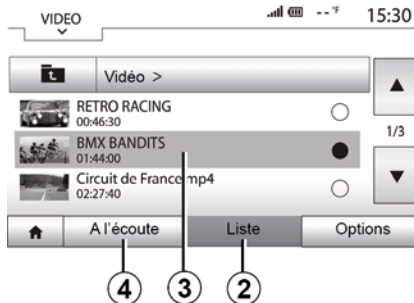

Video

Afhængigt af landet og/eller de gældende bestemmelser kan systemet muligvis afspille videofiler, der er gemt på dit USB-flashdrev.

Indsæt dit USB Flash-drev i multimedie-systemet. Fra menuen "Medier" skal du vælge tilstanden "Video" **1**.

Særlige funktioner:

- Visse videoformater er muligvis ikke kompatible med systemet.
- USB-flashdrevet skal være FAT32-formateret og have en minimumkapacitet på 8 GB og en maksimumkapacitet på 32 GB

– De indgangskilder, der er beskrevet herover, kan variere.

"Liste"-tilstand

Tryk på fanen "Liste" **2** for at se de tilgængelige videoer. Vælg den video, du vil se, ved at trykke på området **3**. Den valgte video afspilles automatisk.

"Lytter"-tilstand

Tryk på fanen "Afspil" **4** for at starte den valgte video.

Under afspilning af en video kan du:

- tryk på **8** for at genstarte videoen fra begyndelsen, tryk **8** igen for at få adgang til den foregående video.
- sætte på pause ved at trykke på **7**;
- gå til næste video ved at trykke på **6**;
- brug rullepanelet **5** til at skifte hurtigt op og ned.

VIDEO

3

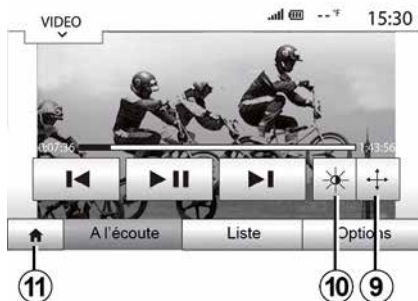

- gå til fuldskræmsvisning ved at trykke på **9**;
- Juster skærmens lysstyrke ved at trykke på **10**. Der vises en kontrolbjælke, som gør det muligt at udføre indstillingen. Rør skærmen uden for denne bjælke for at få den til at forsvinde og vende tilbage til afspilning af video
- vend tilbage til den forrige menu ved at trykke på **11**.



Afspilning af video kan kun ske, når køretøjet holder stille.

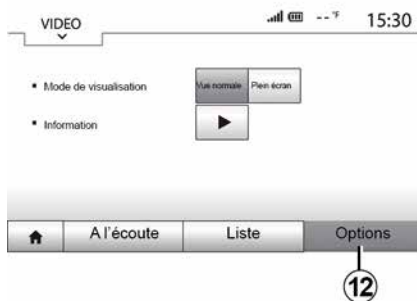

"Indstillinger"-tilstand

Tryk på fanen "Indstillinger" **12** til:

- Gå til indstillinger for afspilning
- Se detaljerede oplysninger om videoen (titel, genre, dato osv.)

REGULERING AF LYDEN

Tilpasning af lydstyrken i forhold til hastigheden ("Lydstyrke/Hastighed")

Når dit køretøjs hastighed overstiger 40 km/t, vil lydstyrken stige sammenlignet med originalniveauet.

Indstil volumen/hastigheds-forholdet ved at trykke på en af knapperne for zonen **1**.

Du kan deaktivere denne funktion ved at trykke på "Fra".

"Loudness"

Tryk på "Til" eller "Fra" for at aktivere/deaktivere lyd-funktionen, som øger bas og diskant.

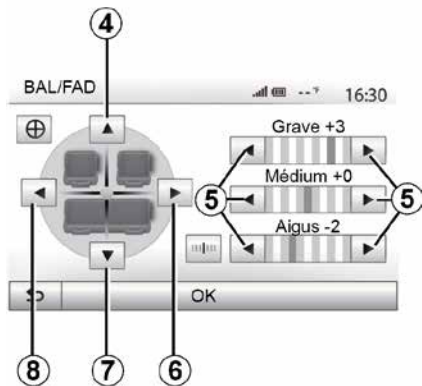

Fordeling venstre/højre og for/bag.

DAN

Tryk på **6** eller **8** for at indstille venstre/højre lydbalancen.

Tryk på **4** eller **7** for at indstille for/bag lydbalancen.

Tryk på "OK", når du har indstillet balancen.

Bas, mellem, diskant

Tryk på **5**-pilene for at justere bas, mellemtone og diskant.

Når indstillingen er foretaget, trykkes på "OK" for at bekræfte.

Lydindstillinger

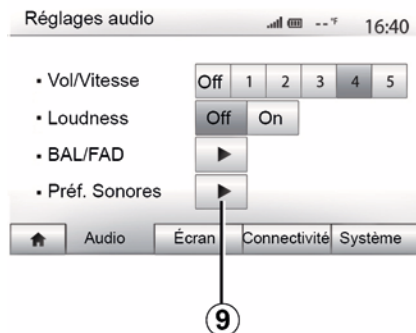

Vis lydindstillingsmenuen ved at trykke på **9**.

Du kan indstille lydstyrken for hver enkelt lyd:

- « Audio » ;
- « TA » ;
- « Navigation » ;
- "Tlf."
- "Ringetone" (for telefonen).

Tryk på "+" eller "-" for at gøre dette.

Tryk på **11** for at nulstille alle lydindstillinger.

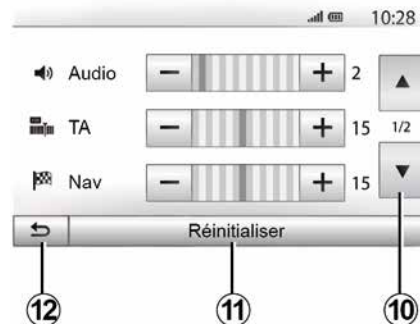

Tryk på **10** for at komme til næste side.

Tryk på **12** for at vende tilbage til forrige skærm.

TILKOBL OG FORBIND EN TELEFON

Tilkobling/frakobling af apparater Bluetooth®

Tilkobling af en ny telefon Bluetooth®

For at kunne tage dit håndfri system i brug skal du parre din mobil Bluetooth® med køretøjet ved første brug.

Tilkoblingen gør det muligt for systemet at genkende og gemme en Bluetooth®-telefon. Du kan parre op til fem smartphones, men kun én ad gangen kan være tilkoblet det håndfri system.

Parring foretages enten direkte via multimediesystemet eller via din phone.

Sørg for, at systemet og smartphonen er tændt. Tjek desuden, at Bluetooth® er aktiveret på smartphonen, er synlig og kan identificeres af andre enheder (se eventuelt supplerende oplysninger i betjeningsvejledningen til telefonen).



Afhængigt af mærket og telefonmodellen kan det håndfri systems funktioner være helt eller delvist inkompatible med dit køretøjs system.



Parring af en Bluetooth®-telefon fra multimediesystemet

- Aktivér Bluetooth®-forbindelsen på din telefon;
- Tryk på "Indstillinger", "Forbindelse", "Søg efter Bluetooth-enheder";
- Du skal sørge for, at din telefon er aktiv og synlig på Bluetooth®-linket
- Vælg din telefon fra listen over de enheder, der er fundet af systemet
- Der vises en meddelelse på din telefonskærm.



Gå ind på webstedet <http://renault-connect.renault.com> for at se en liste over kompatible telefoner.



Af sikkerhedshensyn tilrådes det kun at foretage disse justeringer, når vognen står stille.

Afhængigt af telefonen kan du enten trykke på "Twin", "Pair" eller "Connect" for at godkende parringen.

- Afhængigt af telefonen indtaster du den kode, der vises på multimediesystemets skærm, på din telefon;
- En anden meddelelse vises på din telefon og foreslår automatisk tilslutning til multimediesystemet ved næste ibrugtagning. Godkend dette for ikke at skulle begynde forfra.

Afhængigt af typen af telefon kan systemet bede dig bekræfte overførsel af telefonbogen og opkaldslisten til multimediesystemet under tilkoblingen.

Godkend deling for at genfinde disse oplysninger i multimediesystemet. Du kan også tillade automatisk deling af

TILKOBL OG FORBIND EN TELEFON

telefonbogen og opkaldslist, så systemet kan overføre dem automatisk ved næste tilkobling.

Bemærk: Multimediesystemets hukommelse er begrænset, og det er muligt, at det ikke er alle kontakter fra telefonen, der kan importeres.

Smartphonen er nu parret med multimediesystemet.

Bemærk: Hvor længe enheden forbliver synlig, varierer efter din telefon mærke og model.

Hvis tilkoblingen mislykkes, skal du gentage disse trin. Hvis din telefon ikke er synlig, når multimediesystemet leder efter Bluetooth®-enheder, henvises der til din telefons brugervejledning.

Parring af en Bluetooth®-telefon til multimediesystemet fra telefonen

– Aktivér telefonen og systemets Bluetooth®-forbindelse.

– Fra hovedmenuen i dit multimediesystem skal du trykke på "Indstillinger", "Forbindelse", "Godkend ekstern enhed. Det gør systemet synligt for andre Bluetooth®-telefoner.

– der vises en meddelelse på skærmen med et kodeord og den resterende tid, hvori systemet forbliver synligt; – Se listen over tilgængelige Bluetooth®-apparater fra din telefon.

– vælg multimediesystemet blandt de tilgængelige enheder i det tildelte tidsrum, og brug telefonens tastatur til at indtaste adgangskoden, der vises på systemets skærm (afhængigt af telefonen).

Der vises en meddelelse på din telefons skærm for at informere dig om, at den nu er parret med multimediesystemet.

Bemærk: Hvor længe enheden forbliver synlig, varierer efter din telefon mærke og model.

Hvis tilkoblingen mislykkes, skal du gentage disse trin.



Når multimediesystemet tændes, bliver den sidst parrede enhed automatisk koblet til systemet.



Dit håndfri system har kun til formål at lette kommunikationen ved at mindske risikofaktorerne, uden helt at kunne eliminere dem. Overhold altid de enkelte landes lovbestemmelser.

Frakobling af en Bluetooth®-telefon fra multimediesystemet

Frakoblingen sletter en telefon fra hukommelsen i det håndfri system.

I hovedmenuen skal du trykke på "Indstillinger", "Forbindelse" og derefter "Vis Bluetooth-enheder". Tryk på papirkurvsikonet **1** ud for navnet på den smartphone, du ønsker at fjerne fra listen. Bekræft dit valg ved at trykke på "OK".

Frakobling af alle Bluetooth®-telefoner fra multimediesystemet

Du kan også slette alle tidligere tilkoblede telefoner fra hukommelsen i det håndfri system. I hovedmenuen skal du trykke på "Indstillinger", "Forbindelse", "Vis Bluetooth-enheder" og derefter "Indstillinger" og "Slet alle". Bekræft sletningen af alle tilkoblede telefoner ved at trykke på "OK".

TILKOBL OG FORBIND EN TELEFON



"Rediger adgangskode"

Du kan indtaste din egen firecifrede kode til systemet, der giver tilladelse til tilkobling af Bluetooth®-telefoner.

I hovedmenuen skal du trykke på "Indstillinger" og derefter "Bluetooth®Skift adgangskode".

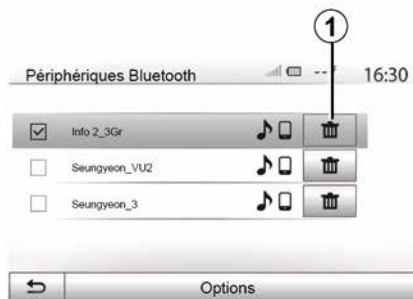

« Smartphone »

Denne funktion, som du kan få adgang til på den anden side i menuen "Forbindelse", giver dig adgang til hjælp til aktivering og betjening af stemmekommandoer → 61.

Tilslutte, afbryde apparater Bluetooth®

Tilslutte en genkendt Bluetooth®-telefon

En telefon skal parres, før den kan sluttes til det håndfri telefonsystem → 54.

Din telefon skal være tilsluttet det håndfri telefonsystem, for at du kan få adgang til alle dens funktioner.

Automatisk forbindelse

Når systemet startes, søger det håndfri system efter genkendte telefonapparater i nærheden (denne søgning kan tage et minut). Det opretter automatisk forbindelse til den sidste tilsluttede telefon, hvis:

- telefonens Bluetooth®-forbindelse er aktiveret,
- du på forhånd under tilkoblingen har godkendt, at din telefon automatisk forbindes til systemet.

Særlige funktioner:

- Hvis du er i gang med en samtale på tilslutningstidspunktet, overføres lyden automatisk til bilens højttaler.
- For at tilkoblingen forløber så problemfrit som muligt, er det bedst, hvis du accepterer og godkender samtlige meddelelser, der vises på din telefon under paringen med systemet.

Manuel tilslutning

Fra hovedmenuen skal du udføre følgende justeringer:

- Tryk på "Tlf."
- tryk på "Vis Bluetooth-enheder";
- Vælg navnet på den telefon, der skal tilsluttes.

Din telefon er tilsluttet multimediesystemet.

TILKOBL OG FORBIND EN TELEFON

Mislykket tilslutning

Hvis tilslutningen mislykkedes, skal du kontrollere, at:

- dit apparat er tændt,
- Apparatet er konfigureret til at acceptere systemets automatiske anmodninger om tilslutning.
- apparatets batteri ikke er afladet ,
- apparatet er forud blevet tilkoblet det håndfri telefonsystem,
- funktionen Bluetooth® på dit apparat og systemet er aktiveret,

Bemærk! Længere tids brug af det håndfri system vil resultere i hurtigere afladning af enhedens batteri.

Skift af en tilsluttet telefon

Du kan når som helst tilslutte eller afbryde et Bluetooth®-apparat.

Fra hovedmenuen skal du trykke på "Telefon" og derefter "Indstillinger" og "Liste over enheder":

Vælg den enhed, der skal tilsluttes, og bekræft ved at trykke på "OK".

En lille markør **1** vises ved siden af din telefons navn for at angive, at forbindelsen er blevet oprettet.

Frakobling af en tilsluttet telefon



Hvis du vil frakoble en telefon fra multimediesystemet, skal du vælge navnet på din enhed. Den lille markør **1** forsvinder.

Hvis du er i gang med et opkald, når telefonen frakobles, overføres opkaldet automatisk til telefonen.

OPKALDSSTYRING

Telefonbog



Fra menuen "Telefon" skal du trykke på **1** for at rulle gennem listen over menuer og derefter "Kontakt" for at få adgang til systemets telefonbog.

Brug af telefonbogen

Du kan bruge de telefonbogsindtastninger, der er gemt i telefonens hukommelse.

Når dit system og din Bluetooth®-telefon er tilsluttet via den håndfri Bluetooth®-teknologi, bliver numrene i din telefonbog overført til systemets telefonbog.

Bemærk: På visse telefoner kan systemet bede dig om at bekræfte overførsel af telefonbogen under tilkoblingen.

Ring til et nummer fra telefonbogen

Når du har fundet den kontakt, du ønsker at ringe til i telefonbogen, kan du vælge det ønskede nummer og foretage opkaldet.

Søge efter en kontakt i telefonbogen

Tryk på **2**, og indtast derefter kontaktnavnet (for- eller efternavn), der skal søges efter, fra skærmtastaturet.



Afhængigt af din telefons mærke og model er overførslen af dine kontakter til multimediesystemet ikke mulig.



Det anbefales at stoppe bilen, når der skal indtastes et nummer, eller du skal søge en kontakt.

Foretage, modtage et opkald

Foretage et opkald fra telefonbogen



Når telefonen er tilsluttet, skal du i menuen "Telefon" vælge "Telefonbog" på rullemenuen **1**.

Vælg kontakten (eller det pågældende nummer, hvis kontakten har flere numre). Opkaldet foretages automatisk efter tryk på nummeret til kontakten.

Bemærk: Du kan foretage et opkald fra multimediesystemet ved hjælp af stemmegenkendelsesfunktionen i din smartphone → **61**.

OPKALDSSTYRING

Ringe til et nummer i opkaldshistorikken

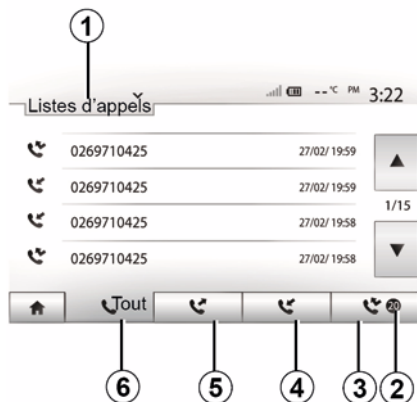

Du kan bruge den opkaldsliste, der er gemt i telefonens hukommelse, for at foretage et opkald.

Når du har tilsluttet din Bluetooth®-enhed og -telefon ved brug af Bluetooth®-teknologien, overføres numrene på listerne "Alle opkald", "Udgående opkald", "Indgående opkald" og "Ubesvarede opkald" i din telefon automatisk til multimediesystemets opkaldsliste.

Tryk på **1** for at se listen, og derefter på "Opkaldsliste".

Tryk på **6** for at få adgang til listen over alle opkald.

Tryk på **5** for at få adgang til listen over udgående opkald.

Tryk på **4** for at få adgang til listen over indgående opkald.

Tryk på **3** for at få adgang til listen over ubesvarede opkald.

Bemærk: Symbolet **2** angiver, hvor mange ubesvarede opkald der er.

For hver liste vises kontakterne fra den seneste til den ældste. Vælg en kontakt for at starte opkaldet.

Tast et nummer

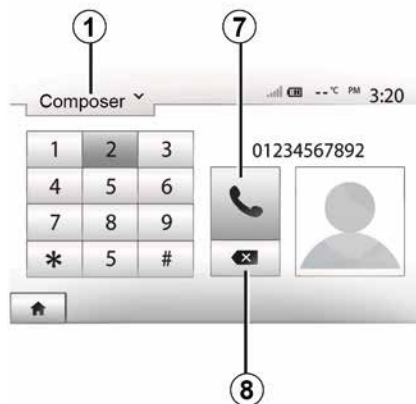

Tryk på **1** for at rulle gennem listen, og tryk derefter på "Ring op" for at ringe til et nummer.

Tryk på taltasterne for at indtaste nummeret, derefter på **7** for at foretage opkaldet.

Tryk på **8** for at slette et nummer. Et langt tryk på **8** gør det muligt at slette alle tallene på en gang.



Det anbefales at stoppe bilen, når der skal indtastes et nummer, eller du skal søge en kontakt.

4

Modtagelse af et opkald



Når et opkald modtages, vises en meddelelse på multimediesystemets

OPKALDSSTYRING

skærm med følgende oplysninger om det indgående opkaldsnummer:

- Kontaktnavnet (hvis navnet findes i din telefonbog);
- det indgående opkaldsnummer
- "Privat nummer" (hvis nummeret ikke kan vises).

Bemærk: Når et indgående opkald dukker op på skærmen under navigationen, kan du acceptere eller afvise opkaldet for at vende tilbage til navigationsskærmen.

Bemærk: Du kan besvare eller afvise et indgående opkald ved at trykke på knappen på bilens rat.

Under et opkald

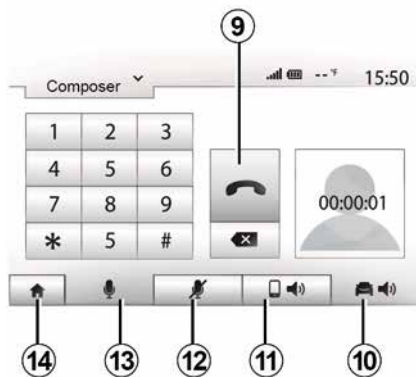

Under et opkald kan du:

- slukke for mikrofonen ved at trykke på **12**
- tænde for mikrofonen ved at trykke på **13**
- Læg på ved at trykke på **9**.
- Høre lyden via telefonens højttaler ved at trykke på **11**
- Hør lyden via køretøjets højttaler ved at trykke på **10**
- tryk på **14** for at vende tilbage til foregående skærm (f.eks. navigationssystemet) eller velkomstskaermen.

ANVENDELSE AF STEMMEGENKENDELSE

præsentation

Dit køretøjs multimediesystem bruger din telefons stemmegenkendelsessystem til at:

- Styre nogle af køretøjets multimediesystemfunktioner og nogle af dine telefonfunktioner med stemmen;
- Gøre det muligt at bruge multimediesystemet eller din telefon og stadig holde hænderne på rattet.

Særlige funktioner:

- Placeringen af knappen til stemmegenkendelse kan variere (rattet, rattstammen eller multimediesystemets frontpanel);
- Under brug af stemmegenkendelse bliver din telefons sprog også det sprog, der anvendes af systemet.
- Hvis din smartphone ikke har stemmegenkendelse, vises en meddelelse på multimediesystemet.

Aktivering af telefonens stemmestyring med multimediesystemet

Du kan gøre dette for at aktivere din telefons stemmegenkendelsessystem:

- slå 3G, 4G eller WIFI'en til på din smartphone

- Aktivér din smartphones Bluetooth®, og gør den synlig for andre enheder (se brugervejledningen til din smartphone)
- par din smartphone, og kobl den til multimediesystemet → 54.

Hold knappen til stemmegenkendelse nede  for at aktivere.

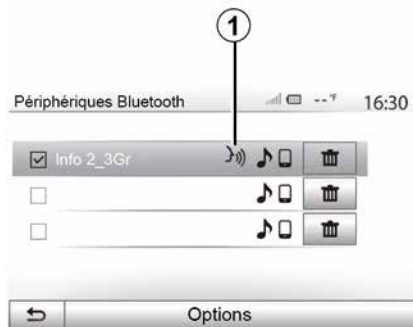

Bemærk: Symbolet **1** i menuen "Indstillinger", "Forbindelse" og indstillingen "Vis Bluetooth-enheder" angiver, at din smartphones stemmegenkendelse er kompatibel med multimediesystemet.



Brug af telefonens stemmestyring sammen med multimediesystemet kræver brug af mobilnetværksdata, hvilket kan medføre yderligere omkostninger ud over dit telefonabonnement.



Et lydssignal og visningen af skærmen **A** angiver, at stemmegenkendelsen er aktiveret.

Tal højt og tydeligt.

Bemærk: Din smartphones stemmegenkendelsessystem gør det kun muligt at bruge visse af telefonens funktioner. Du kan ikke bruge dit multimedie-

ANVENDELSE AF STEMMEGENKENDELSE

esystems andre funktioner, såsom radioen, Eco Driving osv.

Anvendelse

B

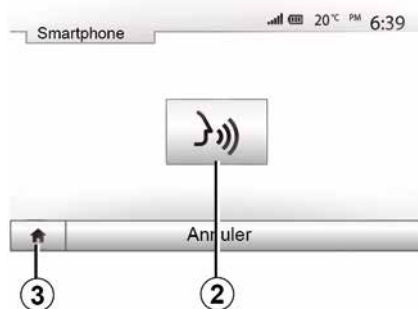

Efter aktivering kan du starte stemmegenkendelsessystemet igen ved at trykke på betjeningsknappen på rattet, på ratstammen eller multimediesystemet eller på knappen **2** på multimediesystemets skærm.

Du kan til enhver tid vende tilbage til hovedmenuen ved at trykke på **3**.



Tryk på **B** for at vende tilbage til skærmen **4** fra dit multimediesystems hovedmenu.

Bemærk: Under anvendelsen af stemmegenkendelsen er funktionerne "Medier" og "Radio" ikke tilgængelige via multimediesystemets hovedmenu.

Deaktivering



Tryk på knappen **2** på skærmen **B**, eller hold knappen til stemmegenkendelse nede  i dit køretøj. Et lydssignal angiver, at stemmegenkendelse er deaktiveret.

ANVENDELSE AF STEMMEGENKENDELSE

Hjælp

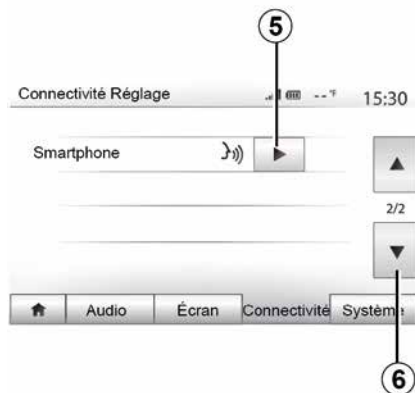

Du kan få mere hjælp til anvendelsen af stemmegenkendelsen og dens betingelser for anvendelse. Dette kan du gøre ved at trykke på "Velkommen", "Indstillinger", "Forbindelse". Vælg den anden side ved at trykke på **6** og dernæst på **5**.

Stemmeegenkendelsesfunktionen forklares ved hjælp af en række skærme, der også beskriver:

- brugsbetingelser;
- kompatible telefoner

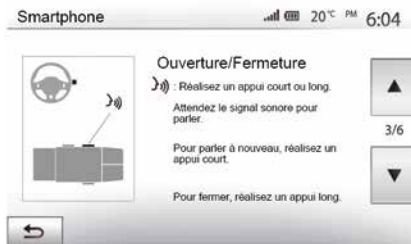

- Aktivering og deaktivering af funktionen ved hjælp af knappen til stemme-

genkendelse  i dit køretøj

- brug af skærmen
- tilgængelige funktioner
- hvad funktionerne dækker over.

Android Auto™

præsentation

"Android Auto™" er en app, der kan downloades (fra platformen til download af appen på din smartphone), og som giver mulighed for at bruge visse af din telefons apps og funktioner fra skærmen på din telefon via dit multimediesystem.

Særlige funktioner:

- For at afgøre, om din smartphone er kompatibel med "Android Auto™"-appen, skal du se det officielle websted for din telefons operativsystem.
- Appen "Android Auto™" fungerer kun, når din smartphone er sluttet til USB-porten i dit køretøj, og hvis stemmegenkendelsesfunktionen er aktiveret. Programmet "Android Auto™" skal være tilgængeligt via knappen **1** i hovedmenuen.



Brug af USB-kabler, der anbefales af telefonproducenten, er tilrådeligt for korrekt funktion af appen.



Første ibrugtagning

Slut din telefon til multimediesystemets USB-port:

- Godkend anmodningerne på din smartphone for at kunne bruge applikationen "Android Auto™".
- Bekræft ved at trykke på "Acceptér" på telefonen.

Appen "Android Auto™" startes på multimediesystemet.

Hvis den beskrevne procedure mislykkes, skal du gentage proceduren.

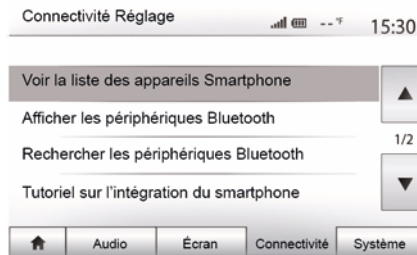

Du kan til enhver tid styre de enheder, der er sluttet til multimediesystemet via menuen "Indstillinger" og derefter "Forbindelse".

Bemærk: Der oprettes først forbindelse til "Android Auto™", når bilen holder stille udelukkende med det formål at aktivere multimediesystemets stemmegenkendelse.

CarPlay™

præsentation

"CarPlay™" er en indbygget tjeneste på din smartphone, som giver mulighed for at bruge visse applikationer på telefonen fra multimediesystemets skærm.

Særlige funktioner:

ANDROID AUTO™, CARPLAY™

– Hvis din smartphone ikke er udstyret med tjenesten "CarPlay™", skal du besøge det officielle websted for din telefons operativsystem.

– tjenesten "CarPlay™" fungerer kun, hvis din smartphone er tilsluttet køretøjets USB-port, og hvis tjenesten SIRI er aktiveret. Tjenesten "CarPlay™" skal være synlig fra knappen **2** i hovedmenuen.



Brug af USB-kabler, der anbefales af telefonproducenten, er tilrådeligt for korrekt funktion af appen.



Første ibrugtagning

DAN

Slut din telefon til multimediesystemets USB-port.

Tjenesten CarPlay™ startes på multimediesystemet.

Hvis den beskrevne procedure mislykkes, skal du gentage proceduren.

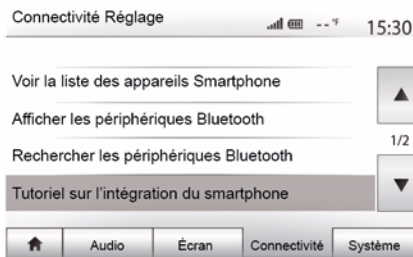

Du kan få adgang til en vejledning om tilslutning af din smartphone til dit multimediesystem fra "Indstillinger" og derefter "Forbindelse".



Når applikationen "Android Auto™" eller tjenesten "CarPlay™" aktiveres, kan du bruge stemmegenkendelseknappen i køretøjet til at aktivere nogle af funktionerne i din smartphone med stemmen. For at gøre dette skal du trykke på knappen **3** på rattet i dit køretøj → **61**.

Bemærk:

– Du kan bruge "Android Auto™" eller "CarPlay™" til at få adgang til din smartphones navigations- og musikapplikationer. Disse applikationer erstatter lignende applikationer, der er indbygget i multimediesystemet, som allerede kører. Der kan f.eks. kun bruges én navigationsapplikation, "Android Auto™"/"CarPlay™", eller applikatio-

ANDROID AUTO™, CARPLAY™

nen, der er indbygget i multimediesystemet.

– Når du bruger "Android Auto™" eller "CarPlay™", vil nogle af multimediesystemets funktioner fortsat køre i baggrunden. Hvis du f.eks. starter "Android Auto™" eller "CarPlay™" og bruger navigation på din smartphone, mens radioen kører på multimediesystemet, vil radioen fortsat sende.

5

i Når du bruger appen "Android Auto™" eller servicen "CarPlay™", kan transmissionen af nødvendige mobile data for at appen hhv. servicen virker medføre ekstra omkostninger som ikke er indeholdt i dit telefonabonnement.

Gå tilbage til multimediesystemets brugergrænseflade



Sådan kommer du tilbage til grænsefladen:

- tryk på knappen "Hjem" på multimediesystemets panel eller på den centrale betjening eller
- Tryk på knappen **3** på det næste skærmbillede i henhold til "Android Auto™" eller "CarPlay™".

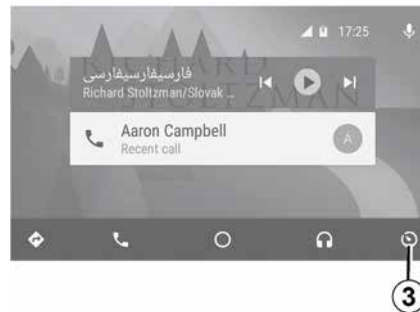

i Tilgængeligheden af funktionerne i "Android Auto™"-appen og i "CarPlay™"-tjenesten afhænger af din telefons mærke og model. Hvis du ønsker flere oplysninger, skal du se fabrikantens hjemmeside, hvis en sådan findes.

Adgang til menuen Driving Eco.

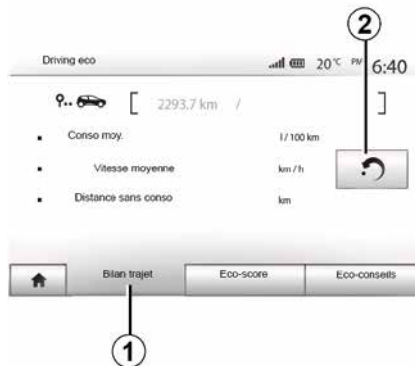

(tilgængeligheden afhænger af køretøjet)

I hovedmenuen skal du trykke på "Bil" og derefter på "Driving eco".

Menuen "Driving eco" gør det muligt at få adgang til følgende informationer:

- "Rejseoversigt";
- "Eco-score"
- "Øko-råd".



"Rejseoversigt" 1

Denne menu gør det muligt at visualisere de gemte data fra din sidste rute:

- "Gns. forbrug"
- « Gennemsnitlig hastighed » ;
- "Kørte kilometer uden forbrug".

Bemærk: dine data kan nulstilles ved at trykke på 2.



"Eco-score" 3

I denne menu kan du opnå en samlet karakter ud af 100. Jo højere score, jo bedre er din præstation som øko-fører:

- gennemsnitlig accelerationsydelse (zone A);
- gennemsnitlig bremseforstærkningssydelse (zone B).

"Øko-råd" 4

Denne menu evaluerer din kørestil og giver dig de bedst mulige råd, så du kan optimere dit brændstofforbrug.

BAKKAMERA

Handling

Når der skiftes til bakgear (og op til ca. 5 sekunder efter skift til et andet gear) vises et billede af området bag køretøjet på multimediesystemets skærm sammen med vejledningen, en silhuet af køretøjet og bip.

Ultralydssensorerne, der er monteret i køretøjet, "måler" afstanden mellem køretøjet og en forhindring.

Når den røde zone nås, kan du ved hjælp af visningen af kofangeren parkere helt nøjagtigt.

Særlige funktioner:

- Der henvises til køretøjets brugervejledning for at få flere oplysninger om brug af parkeringshjælp.
- Sørg for, at bakkameraet ikke er til-dækket (af snavs, mudder, sne osv.)
- Når bakgearet er aktiveret, viser multimedieskærmen området bag køretøjet i flere sekunder.

Aktivering/deaktivering

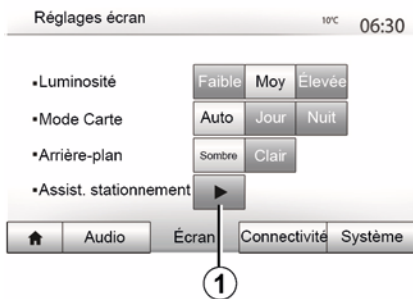

Bakkamera

Du kan aktivere eller deaktivere bakkameraet. For at gøre dette skal du vælge "Indstillinger" i hovedmenuen og derefter "Visning" og trykke på knappen "Parkeringsassistent" **1**.

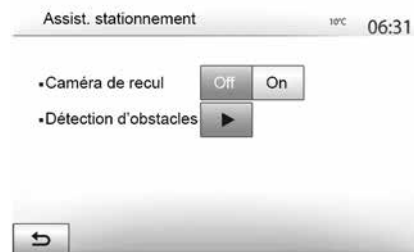

Parkeringshjælp

Denne menu gør det muligt for dig at aktivere/deaktivere bakkamera og indstille "Registrering af forhindringer".

BAKKAMERA



Registrering af forhindringer

Du kan uafhængigt aktivere eller deaktivere køretøjets sensorer foran og bagved. Vælg "Til" for at aktivere den eller de ønskede sensorer eller "Fra" for at deaktivere den/dem.

Lyndstillinger

Du kan aktivere/deaktivere lydalarmer og vælge mellem flere lyde og justere lydstyrken af sensorerne til registrering af forhindringer.

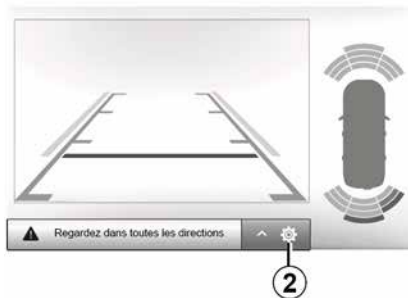

Indstilling af skærmen

Du kan få adgang til visningsindstillingerne med knappen 2.

Denne menu gør det muligt at aktivere/deaktivere de styrelinjer 3, der angiver afstanden bag køretøjet, og justere skærmindstillingerne.

Tryk på "+" eller "-" for at indstille kontrasten 4, lysstyrken 5 og farverne 6.



Af sikkerhedshensyn tilrådes det kun at foretage disse justeringer, når vognen står stille.

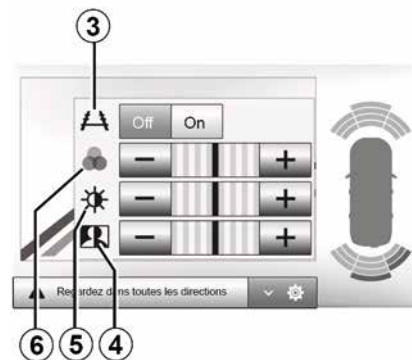

Billedet kan kun justeres, hvis bakgear er indkoblet.

BAKKAMERA



Denne funktion er en ekstra hjælp. Den kan således i intet tilfælde erstatte den årvågenhed eller

det ansvar, som vognens fører bør udvise.

Føreren bør altid være klar til pludseligt opstående situationer, som kan forekomme under kørslen: Hold derfor vågent øje med børn, dyr, barnevogne, cykler, sten, stolper m.v., som befinder sig i vognens blinde vinkel.



Skærmen viser et spejlvendt billede.

Målerne er en repræsentation projiceret på plan jord. Disse oplysninger må ikke tages i betragtning, når de overlapper en lodret genstand eller en genstand på jorden.

Genstandene, der vises på instrumentbrættet, kan være deformet.

Ved for kraftig belysning (sne, bilen i solen osv.) kan kameraets udsyn blive forstyrret.

KAMERA MED FLERE VISNINGER

præsentation

Køretøjet er udstyret med fire kamera, der er monteret i forenden, i sidespejlene og på bagenden af køretøjet for at give dig ekstra hjælp ved vanskelige manøvrer.

Bemærk: Sørg for, at kameraerne ikke er dækket til (af snavs, mudder, sne osv.).



Denne funktion er en ekstra hjælp. Den kan således i intet tilfælde erstatte den årvågenhed eller

det ansvar, som vognens fører bør udvise.

Føreren bør altid være opmærksom på pludseligt opstående situationer, som kan forekomme under kørslen; hold derfor vågent øje med børn, husdyr, barnevogne, cykler m.v., som befinder sig i nærheden af vognen, og vær opmærksom på også mindre stenafmærkninger og tynde stolper.

Handling

Når bakgearet vælges, viser bakkameraet området bagved bilen på multimedieskærmen.

Du kan også vælge at få vist kamera-visningen på multimedieskærmen ved at skifte til manuel funktion.

Aktivering/deaktivering

Systemet aktiveres, når bilen kører med en hastighed på mindre end ca. 20 km/t. Når bilen overstiger denne hastighed, deaktiveres systemet.

Systemet kan ligeledes aktiveres ved at trykke på aktiveringsknappen i bilen. Der findes flere oplysninger i kapitlet "Kamera med flere visninger" i køretøjets instruktionsbog.

Bemærk: Der henvises i øvrigt til instruktionsbogen, hvis du har brug for flere oplysninger om valg af automatisk eller manuel funktion.

Kameravalg

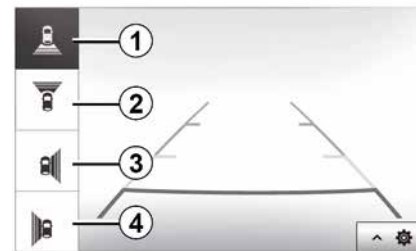

For at aktivere den ønskede kamera-visning skal du blot vælge den på multimedieskærmen:

- 1 Visning af området bag køretøjet.
- 2 Visning af området foran køretøjet.
- 3 Højre side af bilen;
- 4 Visning af området til venstre for køretøjet.

KAMERA MED FLERE VISNINGER

Indstillinger

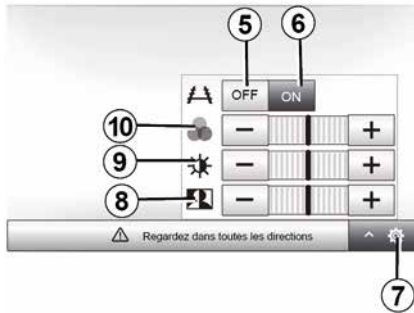

6

Tryk på **7** for at få vist listen over indstillinger.

Du kan aktivere eller deaktivere visning af styrelinjerne ved at trykke på **5** eller **6**.

Tryk på "+" eller "-" for at indstille kontrasten **8**, lysstyrken **9** og farverne **10**.

PROGRAMMERINGEN AF FJERNOPSTART AF MOTOREN



Hvis funktionen er monteret, kan den bruges til at programmere motoren til at fjernstarte for at kunne opvarme eller udlufte kabinen op til 24 timer før brug af køretøjet.

Indstil den påkrævede varmeniveau (temperatur, afrimning) før programmering af funktionen. Konfiguration og programmering udføres via multimediedisplayet.

Programmering af funktionens starttidspunkt

– Sæt tænding på bilen, og tryk derefter på **1** i hovedmenuen. Skærmen **A** vises;

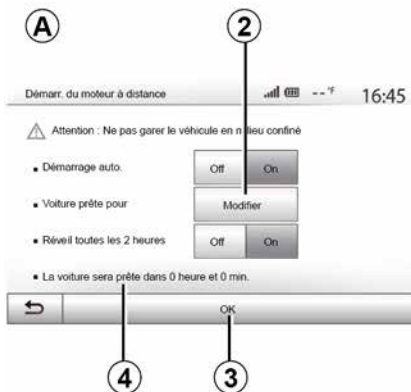

- vælg knappen "Til" på linjen "Autostart" for at aktivere funktionen
- definér afrejsetidspunktet, hvor du ønsker at tage dit køretøj i brug, ved at trykke på knappen **2**
- tryk på "op"- og "ned"-pilene for at få timerne og minutterne til at skifte indtil det ønskede klokkeslæt
- Tryk på "OK" for at bekræfte. **4**-markøren viser dig resttid til det angivne brugstidspunkt;
- tryk på "OK **3**" for at bekræfte og afslutte programmering;

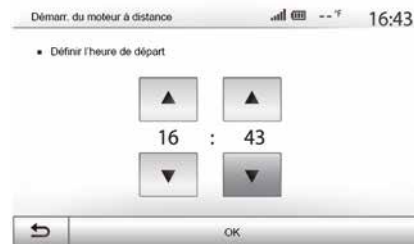

- indstil klimaanlægget til den ønskede kabinetemperatur ved motorstart, og indstil til afrimningstilstanden (se køretøjsmanualen)

i For at aktivere en programmeret fjernstart skal du vælge et tidspunkt, der ligger mindst 15 min. længere fremme end det tidspunkt, der vises i multimediesystemet.

PROGRAMMERINGEN AF FJERNOPSTART AF MOTOREN

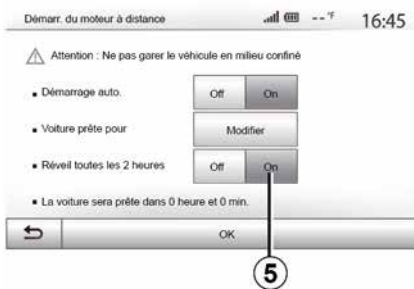

6

– Slå tændingen fra.

Når du låser dit køretøj, blinker havari-blinklyset og sideblinklyset to gange og tændes derefter i ca. tre sekunder for at angive, at programmeringen er taget i betragtning.

Fjernopstart af motoren fungerer, hvis:

- gearstangen er i frigeare (dødt punkt) (for køretøjer med manuel eller automatisk gearkasse);
- gearstangen er i positionen **P** på køretøjer med automatisk gearkasse;

- At tændingen er afbrudt;
- alle døre (motorhjelme, døre, bagagerum) er lukkede og låst, indtil du forlader køretøjet.

Bemærk: Du skal slukke multimedie-systemet, når du forlader køretøjet, hvis fjernopstart af motoren skal kunne fungere.

"Aktiver hver anden time"

Med denne funktion kan dit køretøj automatisk starte hver anden time afhængigt af motortemperaturen.

Tryk på knappen "Til" **5** for at aktivere denne funktion.

Når denne funktion er aktiveret, vil ventilationssystemet ikke blive aktiveret under de fire første opstarter, hvis de finder sted.

I meget koldt vejr starter køretøjet automatisk og forbliver tændt i omkring ti minutter, før den bliver slukket.

Hvis motortemperaturen ikke kræver genstart, starter køretøjet ikke automatisk i løbet af de første fire genaktiveringer og vender tilbage til standby i to timer. Motoren genstartes, hvis motortemperaturen er for lav.

Den sidste opstart vil under alle omstændigheder finde sted.

Ca. 15 minutter før det programmerede klokkeslæt starter motoren og forbliver tændt i ca. ti minutter.

Bemærk: Markøren **6** påmindrer dig om bilens starttidspunkt, som du tidligere har defineret.

i Afhængigt af modellen skal det sikres, at strømforbrugere såsom viskerne, udvendig belysning, radio, opvarmede sæder, opvarmet rat mv. er deaktiveret, og at alt udstyr er afbrudt, inden bilen forlades.

i I ekstreme tilfælde virker fjernopstarten via programmering muligvis ikke.

PROGRAMMERINGEN AF FJERNOPSTART AF MOTOREN



Undlad at parkere og lad ikke motoren gå i tomgang på steder, hvor brændbare stoffer eller materialer som f.eks. græs eller nedfaldne blade kan komme i kontakt med et varmt udstødningssystem.



Chaufførers ansvar under parkering eller standsning af køretøjet

Efterlad aldrig dit køretøj med et barn, en umyndig voksen eller et dyr i, selv ikke for en kort periode. De kan udsætte dem selv eller andre for risiko, f.eks. ved at starte motoren, tænde for udstyr, f.eks. rudeoptræk, eller låse dørene osv. Vær også opmærksom på, at temperaturen i kabinen i varmt og/eller solrigt vejr stiger meget hurtigt.

RISIKO FOR DØDSFALD ELLER ALVORLIGE KVÆSTELSER.



Særlig bemærkning om biler udstyret med funktionen "Aktiver hver anden time "

Det er meget vigtigt, at køretøjet kører i mindst 10 minutter mellem hver programmering af funktionen. Risiko for motorolieslitage.



Brug eller programmer ikke motorens fjernopstart, når:

– køretøjet er i en garage eller har begrænset plads.

Risiko for forgiftning eller kvælning pga. udstødningssgas.

– køretøjet er dækket af et beskyttende overtræk.

Brandfare.

– motorhjælmen er åben, eller før den åbnes.

Risiko for forbrænding eller kvæstelser.

Afhængigt af landet kan brug af fjernopstartsfunktion eller dens programmering være forbudt ifølge lovgivningen og/eller gældende bestemmelser.

Før denne funktion bruges, skal du kontrollere gældende lovgivning og/eller bestemmelser i landet.

4X4 INFO

For at få adgang til menuen "4x4 Info".

– Displayet opdateres ca. en gang i sekundet.

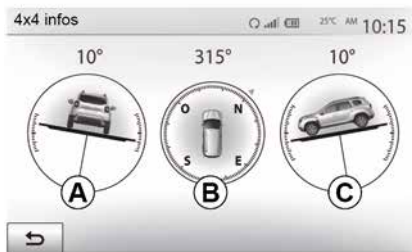

Fra hovedmenuen trykkes på "Bil" og derefter på "4x4 info".

Funktionen "4x4 info" muliggør:

- hjulcamber (drivhjul) i grader, i realtid (område **A**);
- retning, ved hjælp af et kompas (område **B**);
- vandret hældning (pitch) i grader, i realtid (område **C**).

Bemærkning:

- Der kan være en afvigelse på mellem en og tre grader mellem værdierne for hældning på skærmen og de faktiske værdier.

SYSTEMINDSTILLINGER



Tryk på "Indstillinger" på startskærmen for at komme til multimediesystemets indstillinger, og vælg derefter en sektion nederst på skærmen.

Lydindstillinger

→ 53.

Indstilling af skærmen

« Lysstyrke »

Du kan indstille skærmens lysstyrke alt efter dine præferencer. Du kan vælge mellem tre modes:

- « Lav » ;
- "Gns." (gennemsnit)
- « Høj ».

"Kort-tilstand"

DAN

For at forbedre tydeligheden på navigationskærmen om dagen eller om natten kan du ændre kortets farvesammensætning.

– "Auto": kortskærmen vises af GPS. Overgangen mellem dag- og natvisning sker automatisk på basis af tænding af lygterne.

– "Dag": Kortskærmen vises altid med klare farver.

– "Nat": Kortskærmen vises altid med mørkere farver.

"CLIM. Info."

Denne funktion giver mulighed for at aktivere/deaktivere visning af oplysninger om klima anlæg under ændring af indstillinger.

"Baggrund"

Denne funktion giver dig mulighed for at vælge mellem en mørk eller klar visning.

"Parkeringsassistent"

Denne funktion giver dig mulighed for at tænde og slukke for bakkameraet og sensorerne foran og/eller bagpå.

Indstilling Bluetooth®

→ 54.

Indstilling af systemet



« Sprog »

Denne funktion giver dig mulighed for at skifte det sprog, systemet anvender, og stemmerutevejledningens sprog.

For at skifte sprog skal du vælge det ønskede sprog og godkende valget ved at trykke på "OK".

« Ur »

Brug denne funktion til at angive visning af klokkeslæt (format med "12" t eller "24" t).

Bemærk: I versioner med navigation indstilles klokkeslættet automatisk af GPS, hvis kortet for det land, du befinder dig i, er installeret. I versioner uden

SYSTEMINDSTILLINGER

navigation kan klokkeslættet kun indstilles manuelt.

For at ændre tiden manuelt skal du trykke på "Ur / enheder" og derefter vælge "Indstilling af tiden".

« Enheder »

Denne funktion gør det muligt at indstille den afstandsenhed, der vises i multimediesystemet. Du kan vælge mellem "km" og "mils".

Bemærk: Indstillingerne for dit multimediesystem påvirker ikke dit køretøjs instrumentpaneldisplay. Se bilens brugervejledning for yderligere information om indstillingerne på instrumentpanelet.

"Standardindstillinger"

Denne funktion giver dig mulighed for at nulstille diverse parametre til standardindstillingerne.

- Alle: nulstiller alle indstillinger til "standardindstillingerne".
- Telefon: nulstiller alle indstillinger, der er forbundet med telefonen.
- Navigation nulstiller alle indstillinger, der er forbundet med navigationen.
- Audio/Media/Radio/System: nulstiller alle indstillinger relateret til Audio/Media/Radio.

« Navigation »

Med denne funktion kan du aktivere eller deaktivere systemets navigation.

"Systemversion"

Denne funktion giver dig mulighed for at styre systemet.

Sikkerhedskode

Dit audiosystem er beskyttet af en sikkerhedskode (oplyst af godkendt forhandler). Den muliggør elektronisk låsning af audiosystemet, når forsyningen afbrydes (frakobling af batteri, frakoblet system, sprunget sikring, etc.).

Du kan betjene lydsystemet ved at indtaste den hemmelige firecifrede kode.

Notér denne kode, og opbevar den et sikkert sted. Hvis du mister den, kan du henvende dig til forhandleren.

Indtastning af kode

Der vises beskeden "CODE" efterfulgt af fire tomme pladser og et numerisk tastatur.

Indtast koden via det numeriske tastatur, og tryk på "OK" for at bekræfte.

Fejl ved indtastning af kode

Hvis koden indtastes forkert, vises meddelelsen "Ugyldig pinkode: System låst".

Vent et minut, og indtast derefter koden igen.

Ventetiden fordobles, hver gang der indtastes en forkert kode.

OPDATERING AF SYSTEM OG KORT

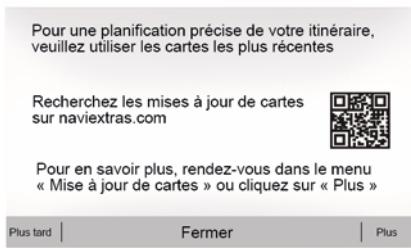

Garanti for opdatering af kortet

Efter levering af din nye bil har du maks. 90 dage til at opdatere kortet gratis. Efter denne tidsfrist skal du betale for opdateringer.

Når navigationen startes, foreslår multimediesystemet at opdatere dit kort. Denne påmindelse vises to gange om året i syv år. Du kan:

- Vælg "Senere", så vises påmindelsen, næste gang navigationen aktiveres



- vælg "Luk", så vises påmindelsen ikke længere
- Vælg "Mere", så viser systemet menuen "Kortopdatering".

Opdater dit multimediesystem og kort

Bemærk: Kontrollér, at dine systemer allerede er opdaterede for at undgå unødigt at starte en procedure.

For at opdatere multimediesystemet og kortet skal du bruge et USB-flashdrev og en computer, der er sluttet til internettet.

Brug din computer til at downloade opdateringer fra internettet til USB-flashdrevet, og installér derefter opdaterin-

gerne fra USB-flashdrevet på dit køretøjs multimediesystem.

Hvis multimediesystemets software ikke er opdateret, vil Toolbox-softwaren tilbyde en systemopdatering, før kortet opdateres. Systemet og kortet kan ikke opdateres på samme tid. Processen skal gentages for hver opdatering.

Du skal udføre følgende:

- gemme systemet på en USB-nøgle;
- installer Toolbox-softwaren på din computer
- download produkter fra Toolbox til USB-nøglen
- Opdatering af multimediesystemet eller kortet fra USB-flashdrevet.

Følg de trin, der er beskrevet herunder, i rækkefølge.

Opdatering af kortene fra din smartphone

Du opdaterer dine kort fra din smartphone ved at gå til din butik og downloade Dacia Map-opdateringsappen. Opdater derefter dine kort.

Du kan få flere oplysninger på hjemmesiden: <https://dacia.welcome.naviextras.com>

OPDATERING AF SYSTEM OG KORT

Gemme systemet på en USB-nøgle

For at gemme multimediesystemet i din brugerprofil skal du først tilslutte en tom USB-nøgle til multimediesystemet for at oprette et fingerprint.

Bemærkning:

- for at indsætte USB-flashdrevet i dit multimediesystem ➔ 34
- USB-flashdrevet følger ikke med systemet.
- USB-flashdrevet skal være FAT32-formateret og have en minimumkapacitet på 8 GB og en maksimumkapacitet på 32 GB
- Hvis du vil gemme systemdataene på USB-flashdrevet, skal du starte køretøjet og ikke afbryde motoren, mens dataene indlæses
- Ingen af multimediesystemets funktioner må bruges under proceduren.



Systemopdateringer skal udføres, mens motoren kører. EI-køretøjer skal lade eller have motoren kørende ((READY -kontrollampen tændt).



Hvis du vil gemme en kopi af systemet på USB-flashdrevet, skal du:

- slutte USB-flashdrevet til USB-stikket på multimediesystemet
- i hovedmenuen vælges menuen Navigation;
- vælg menuen "Indstillinger";
- vælg menuen "Kortopdatering " på side 2 i menuen "Indstillinger";
- Tryk på knappen "Indstillinger" nederst på skærmen
- Vælg funktionen "Opdatering" på multimediesystemet.

Derved installeres en kopi af navigationssystemet på USB-nøglen, som bruges af Toolbox til at gemme systemet i din brugerprofil, og som gør det

muligt for Toolbox at identificere opdateringer til dit navigationssystem.

Når behandlingen af data er afsluttet, kan du fjerne USB-nøglen fra multimediesystemet.

installer Toolbox-softwaren på din computer

Installer Naviextras Toolbox på din computer med nogle få klik. Applikationen Toolbox kan downloades fra producentens hjemmeside.

Gå til webstedet, og klik på "Tilmeld" i området "Velkommen gæstebryder" øverst på skærmen. Når din konto er blevet oprettet og gemt, skal du udfylde de anmodede oplysninger (køretøjsmodel, type af indbygget multimediesystem osv.) og derefter downloade softwaren.

Når du har downloadet softwaren, skal du starte installationen.

Følg instruktionerne på skærmen.



Skærmene i guiden er uden for kontrakt.

OPDATERING AF SYSTEM OG KORT

Download produkter fra Toolbox til USB-flashdrevet



Forbindelse til Toolbox

Start Navixtras Toolbox-softwaren, og sørg for, at computeren er tilsluttet internettet.

Når du starter Toolbox på din computer, skal du indsætte USB-flashdrevet, der indeholder snapshotet af dit multimediesystem. Når softwaren har registreret USB-flashdrevet, tilbydes der to muligheder: "Log på" og "Tilmeld".

Hvis du ikke er tilmeldt på Navixtras.com-webstedet, kan du gøre det fra Toolbox ved at klikke på "Lo-

gin" på forbindelsessiden. Følg instruktionerne på skærmen.

Hvis dit abonnement tillader det, og hvis Toolbox finder systemet på listen over understøttede systemer, vises velkomstskræmen, som giver dig mulighed for at etablere forbindelse til din Navixtras-konto.

Når du har logget på din Navixtras Toolbox -konto, og USB-flashdrevet er sluttet til computeren, kan du hente gratis apps og betalingsapps, tjenester og indhold ved at vælge dem, du ønsker at installere på dit multimediesystem, i menuen Katalog i menulinjen i venstre side af Toolbox-skærmen.



I nogle lande er det forbudt at downloade og aktivere indstillingen til farezoner, og dette kan udgøre en overtrædelse af loven.

Opdateringer fra værktøjskassen til USB-flashdrevet

Klik på menuen "Opdater" eller på "Køb indhold" i menulinjen i venstre side af Toolbox-skærmen.

Opdateringsmenuen viser et skærmbillede med alle tilgængelige opdateringer, heriblandt:

- de artikler, du har fået, men ikke har installeret endnu (opdateringer eller ekstra),
- opdateringer og gratis ekstraindhold, som du har føjet til installationskøen fra kataloget;
- systemopdateringer (hvis der findes en nyere version),
- Opdatering POI kun for elektriske køretøjer (ladestationer osv.).
- gratis specialopdateringer.

Alle til rådighed værende opdateringer angives pr. region i form af en liste og på en planisfære.

Som standard vælges alle artikler vedrørende alle regioner med henblik på installation. Hvis du vælger foreløbigt at undlade en region, skal du fjerne krydset i boksen i begyndelsen af den relevante tabellinje. Når du har gennemgået tabellen, klikker du på knappen "Installer", der er placeret i den nederste del af skærmen for at igangsætte installationen.

Toolbox begynder at downloade og installere de valgte opdateringer. Vent, til du modtager besked om, at handlingen er tilendebragt.

Bemærk: Downloadtiden for appen varierer afhængigt af størrelsen på appen og kvaliteten af det mobile netværks modtagelse.

OPDATERING AF SYSTEM OG KORT

i Toolbox giver dig besked, hvis de valgte artikler overskrider den maksimale kapacitet for multimediesystemet. I så tilfælde kan de vælge de artikler, der skal installeres, eller at fjerne dem fra systemet, så du overholder lagergrænsen. Selv når artikler fjernes fra systemet, har du stadig ejendomsretten og kan gratis installere dem senere.

7 **i** USB-nøglen må ikke tages ud af systemet eller deaktiveres under en opdatering.

! I nogle lande er det forbudt at downloade og aktivere indstillingen til fotofældedvarsler, og kan udgøre en overtrædelse af bestemmelserne.

Opdatering af system og kort

Når installationsproceduren er afsluttet, kan USB-nøglen tages ud af computeren. Sæt USB-nøglen i multimediesystemets USB-port.

Særlige funktioner:

– For at opdatere kort skal du starte køretøjet og ikke slukke motoren, mens der indlæses data. Når multimediesystemet er aktivt, identificerer det automatisk de opdateringer, der findes på USB-nøglen, og foreslår at opdatere systemet eller kortene, der findes på USB-nøglen. Sluk ikke multimediesystemet under installation af opdateringen.

– Download og installation af en systemopdatering er udelukkende mulig, hvis der findes en nyere version.
– De funktioner, der leveres af multimediesystemet, afhænger af køretøjets model og udstyrsniveau.

A



Skærmen **A** vises automatisk, når USB Flash-drevet tilsluttes:

- tryk på **1** for at påbegynde opdateringen.
- tryk på **2** for at vende tilbage til forrige skærm.

Når du trykker på knappen **1**, går opdateringsproceduren i gang. Der må ikke foretages noget under opdateringsproceduren af dit system.

Når opdateringen er afsluttet, genstartes multimediesystemet med alle de nye og opdaterede funktioner.

Licens

For at få adgang til kildekoderne GPL, LGPL, MPL og andre kildekoder til open source-licenser i dette produkt

OPDATERING AF SYSTEM OG KORT

skal du gå til det pågældende websted.

Foruden kildekoderne kan alle nævnte licensbetingelser, undtagelser fra garantien og copyright-oplysninger hentes.

Det relevante websted vil også forsyne dig med open source-koden på en CD-ROM for et gebyr til dækning af distributionsomkostninger (f.eks. medier, forsendelse og ekspeditionsomkostninger) på anmodning via e-mail.

Dette tilbud er gyldigt i tre år fra købsdatoen.



Multimedietsystemet kan automatisk genstartes efter opdateringsproceduren.

Vent, til radioskærmen vises.



Hvis opdateringen ved et uheld afbrydes, skal processen gentages fra start.

FUNKTIONSFEJL

System

System		
Beskrivelse	Årsager	Løsninger
Der vises intet billede.	Skærmen er i pausetilstand.	Kontrollér, at skærmen ikke er sat i pausetilstand.
	Systemet er standset	Temperaturen i bilen er for lav eller for høj.
	Køretøjet er slukket.	Genstart dit køretøj.
Der er ingen lyd.	Lydstyrken er indstillet til et minimum, eller "mute"-funktionen er aktiveret.	Skrue op for lydstyrken, eller deaktiver "mute"-funktionen.
	Den valgte systemkilde er ikke korrekt.	Kontrollér den valgte systemkilde, og sørg for, at udgangskilden er multimediesystemet.
Der kommer ingen lyd fra højttaleren til venstre, højre, foran eller bagved.	Indstillingerne balance eller fader er ikke korrekte.	Indstil lyden balance eller fader korrekt.
Urvisningen er ikke korrekt.	Urindstillingen er sat til "Auto", og systemet modtager ikke længere et GPS-signal.	Med "Navigation": Bevæg bilen, indtil du modtager et GPS-signal.
		Uden "Navigation". → 77
Navigationssystemet starter ikke korrekt eller holder op med at reagere.	Multimediesystemet er frosset fast under brug.	Genstart multimediesystemet ved at trykke på "On/Off"-knappen (indtil skærmen slukker).

FUNKTIONSFEJL

Navigation

Navigation		
Beskrivelse	Årsager	Løsninger
Der er ingen lyd.	Lydstyrken i menuen "NAV" er slukket eller indstillet på minimum.	Slå lyden til, eller øg lydstyrken ("Indstillinger" i menuen "NAV"). Lydstyrken i GPS-mode kan indstilles under rutevejledningsstemmen.
Bilens position på skærmen svarer ikke til dens reelle placering.	Forkert lokalisering af bilen pga. GPS-modtagelsen.	Flyt bilen, indtil du opnår en god modtagelse af GPS-signalerne.
	Kortets version er forældet.	Opdater kortet.
Indikationerne på skærmen svarer ikke til virkeligheden.	Systemversionen er forældet.	Anskaf den seneste systemversion.
Visse menurubrikker er ikke tilgængelige.	På grund af den igangværende betjening er visse rubrikker ikke til rådighed.	
Rutevejledning med stemme er ikke mulig.	Navigationssystemet medregner ikke vejkrydset. Stemme-rutevejledningen er deaktiveret.	Skrup for lyden. Kontrollér, at rutevejledningen med stemme er aktiveret.
Rutevejledningen med stemme passer ikke til virkeligheden.	Rutevejledningen med stemme kan variere iht. omgivelserne.	Kør iht. de reelle forhold.
Den foreslåede rute starter ikke, eller slutter ikke ved den ønskede destination.	Destinationen genkendes ikke af systemet.	Indtast en vej i nærheden af den ønskede destination.

FUNKTIONSFEJL

Telefon.

Telefon.		
Beskrivelse	Årsager	Løsninger
Der er ingen ringetone.	Mobiltelefonen er ikke tilsluttet eller forbundet til systemet. Lydstyrken er indstillet til et minimum, eller "mute"-funktionen er aktiveret.	Kontrollér, at mobiltelefonen er tændt eller tilsluttet systemet. Skru op for ringetonen, eller deaktiver mute-funktionen. Kontrollér den valgte systemkilde, og sørg for, at udgangskilden er multimediesystemet.
Der kan ikke foretages opkald.	Mobiltelefonen er ikke tilsluttet eller forbundet til systemet. Telefonens tastatur er låst.	Kontrollér, at mobiltelefonen er tændt eller tilsluttet systemet. Lås op for telefonens tastatur.
	Flere lydskilder skubbes ud under arbejdet.	Genstart multimediesystemet ved at trykke på tænd/slukknappen og holde den nede (indtil skærmen slukker).
Bluetooth-paringsproces.	Telefonfunktionerne er helt eller delvist inkompatible med navigationssystemet.	For flere oplysninger om listen over kompatible apparater skal du henvende dig til et autoriseret værksted.

7

FUNKTIONSFEJL

Medier.

Medier.		
Beskrivelse	Årsager	Løsninger
Der er ingen lyd.	Lydstyrken er indstillet til et minimum, eller "mute"-funktionen er aktiveret.	Skrue op for lydstyrken, eller deaktivér "mute"-funktionen.
	Lydkilden er ikke tændt eller tilsluttet systemet.	Kontrollér den valgte systemkilde, og sørg for, at udgangskilden er multimediesystemet.
Ingen ekstern lydkilde (MP3-afspiller, bærbar lydafspiller, USB-nøgle eller telefon osv.) genkendes af multimediesystemet.	Flere lydkilder skubbes ud under arbejdet.	Genstart multimediesystemet ved at trykke på tænd/sluk-knappen og holde den nede (indtil skærmen slukker).
Android Auto™/CarPlay™ starter ikke på multimediesystemet.	Android Auto™/CarPlay™ er ikke konfigureret korrekt på din smartphone.	Besøg producentens websted for din smartphone for at få oplysninger om konfiguration.
	USB-kablet er ikke kompatibelt til dataoverførsel.	Brug et USB-kabel, der anbefales af telefonproducenten, for at appen kan fungere korrekt.
Funktionsfejl for lydkilde (stemmegenkendelse er ikke aktiveret med SIRI/CarPlay™ /Android Auto™, MP3-afspiller, bærbar lyd-afspiller eller telefon osv.).	Audiokilden genkendes ikke længere af multimediesystemet under brug.	Genstart multimediesystemet ved at trykke på tænd/sluk-knappen og holde den nede (indtil skærmen slukker).

FUNKTIONSFEJL

Medier.		
Beskrivelse	Årsager	Løsninger
Android Auto™/CarPlay™-funktionsfejl.	Din smartphone er ikke længere kompatibel efter en opdatering af Android Auto™/-CarPlay™-appen.	Nedgrader til den tidligere version, eller se Android Auto™/indstillingerne for CarPlay™ dit smartphone-mærke.
Driftsmæssig fejl med apps til geografisk sporing.	Netværket er ikke tilgængeligt. Geografisk sporing er ikke aktiveret på din telefon.	Find en placering med en stærk signalmodtagelse. Aktivér geografisk sporing på din telefon.

7

ALFABETISK INDHOLDSFORTEGNELSE

Symboler

4x4 info, [76](#)
-menu, [7](#)

A

Adressebog, [42](#)
Afslut et opkald, [7](#)
Android Auto™ , Carplay™ , [64](#)
AUX, [44](#)

B

Bakkamera, [68](#)
Besvar et opkald, [7](#)
Betjening, [17](#)
Betjeninger, [7](#)
Bluetooth®, [54](#)

D

Destination, [21](#), [42](#)
Destinationsmenu, [21](#)
Detaljeret rute, [21](#)
drev USB, [79](#)

E

Ekstra kilde, [44](#)

F

Favoritter: tilføj, [21](#)
Frekvensbånd, [47](#)
Funktioner, [4](#)
Funktionsfejl, [84](#)

G

Genkendelse af en telefon, [54](#)
GPS : modtagelse, [34](#)

I

Indstillinger, [7](#), [27](#), [77](#)
Indstillinger: lyd, [53](#)
Interessepunkt (IP), [21](#), [31](#), [41](#)

J

Jack stik, [7](#), [44](#)

K

Kamera med flere visninger, [71](#)
Kartografiske symboler, [31](#)
Kilde: lyd, [7](#)
Kommunikationslydstyrke, [20](#)
Kort: indstillinger, [41](#)
Kort: visning, [7](#), [41](#)
Køretøjsplacering, [31](#)

ALFABETISK INDHOLDSFORTEGNELSE

L

Lydindstillinger: lydindstillinger, [7](#)

Lydstyrke, [7](#), [20](#)

M

Medier., [7](#)

MP3, [44](#)

Multimedieskærm, [7](#)

N

Navigationsindstillinger: ruteindstillinger, [21](#)

P

POI, [21](#), [31](#), [41](#)

Programmeringen af fjernopstart af motoren, [4](#)

R

Radio, [7](#), [47](#)

Radiostation, [47](#)

Ratpaneler og -betjeneringer, [7](#)

S

Skærm: indstillinger, [41](#)

Skærm: navigationsskærm, [35](#)

Skærm: navigationsvisninger, [35](#)

Skærm: standby, [7](#), [17](#)

Slå lydløs til, [20](#)

Stemmegenkendelse, [7](#), [61](#), [61](#)

Stop, [17](#)

System: opdatering, [79](#)

Særlig destination: adresse i favoritter, [21](#)

T

Trafikoplysninger, [4](#), [21](#)

U

USB, [34](#), [79](#)

USB: USB-port, [34](#)

USB stik, [7](#), [44](#), [79](#)

V

Valg: spor, [44](#)

Vejledning: kort, [35](#)

Vejledning: stemme, [7](#), [35](#)

Forholdsregler ved bruk

Det er viktig å følge forholdsreglene under når du bruker systemet, både av sikkerhetsmessige årsaker og for å unngå materiell skade. Du må alltid forholde deg til lovgivningen i landet du befinner deg.



Forsiktighetsregler ved bruk av lydsystemet

- Vent til trafikk- og veiforholdene tillater det før du leser informasjonen på skjermen og bruker kontrollene (på dashbordet eller nær rattet).
- Still inn volumet på et rimelig nivå slik at du også kan høre lyden utenfra.

Forholdsregler i forbindelse med navigering

- Kjør alltid aktpågivende, og ikke stol blindt på navigasjonssystemet.
- Avhengig av det geografiske området kan det hende at "kartet" ikke har oppdatert informasjon om nye veier. Vær oppmerksom. Veitrafikkreglene og veiskiltene skal alltid prioriteres foran kjøreanvisningene som navigeringssystemet gir.

Forholdsregler for å unngå materiell skade

- Ikke forsøk å demontere eller tilpasse systemet, da du risikerer å skade utstyret og skape brannfarlige situasjoner.
- Kontakt en representant for produsenten ved en eventuell feil og/eller hvis det er behov for å demontere utstyret.
- Ikke sett inn fremmede gjenstander i spilleren.
- Ikke bruk produkter som inneholder alkohol og/eller spray væsker på området.

Forholdsregler ved bruk av telefonen

- Det finnes forskrifter for bruk av telefoner i kjøretøyer. Det er ikke tillatt å bruke håndfri telefon under alle kjøreforhold: Føreren skal alltid ha kontroll over kjøretøyet.
- Bruk av telefon mens du kjører er en betydelig distraksjons- og risikofaktor ved alle typer bruk (slå et nummer, selve samtalen, søke etter et nummer i minnet i håndsettet, etc.).



Beskrivelsen av modellene i denne håndboken er basert på de aktuelle spesifikasjonene på tidspunktet den ble skrevet. **Denne håndboken dekker alle eksisterende funksjoner for modellene som er beskrevet. I hvilken grad disse er tilgjengelige, avhenger av utstyrsnivå, hvilke alternativer som er valgt og i hvilket land modellen er solgt. Denne håndboken kan også inneholde informasjon om funksjoner som introduseres senere i modellåret. Skjermbildene i brukerhåndboken kan avvike fra de faktiske skjermbildene som vises i kjøretøyet.** Avhengig av merke og modell til telefonen din, kan enkelte funksjoner være helt eller delvis inkompatible med multimediesystemet i bilen. Kontakt en autorisert forhandler hvis du vil ha flere opplysninger.

INNHOOLD

Generell informasjon	4	4 x 4-info	76
Generell beskrivelse	4	Innstillinger	77
Introduksjon til kontrollene	7	Systeminnstillinger.....	77
Slå av, på	17	Oppdatere systemet og kartene	79
Bruk	18	Funksjonsfeil.....	84
Volum.....	20		
Navigering	21		
Angi et reisemål	21		
Navigeringsinnstillinger.....	27		
Lese et kart	31		
Navigeringssystemet	34		
Veiledning	35		
Kartinnstillinger	41		
Administrere favorittene.....	42		
Audio/multimedia	44		
Ekstra lydkilder	44		
Lytte på radioen	47		
Video.....	51		
Lyddinnstilling	53		
Telefon	54		
Pare og koble til en telefon	54		
Anropsadministrasjon	58		
Bruke talegjenkjenning	61		
Apper	64		
Android Auto™, CarPlay™	64		
Kjøretøy	67		
Eco-kjøring.....	67		
Ryggekamera	68		
Flervisningskamera	71		
Fjernstart av motor.....	73		

GENERELL BESKRIVELSE

1

Innledning

Kjøretøyets multimediesystem har følgende funksjoner:

- radioRDS;
- radioDAB;
- Bruk av ekstra radiokilder
- håndfri telefon
- talegjenkjenning
- Navigasjonssystem
- veitrafikkmeldinger;
- informasjon om områder der du må være spesielt forsiktig
- parkeringsassistent (ryggekamera eller flervisningskamera)
- programmering for fjernstart av motor
- informasjon om hellingen til kjøretøyet (4 x 4-informasjon);
- informasjon om kjørestil og kjøreråd for å redusere drivstofforbruket

Radiofunksjoner

Multimediesystemet kan brukes til å lytte til FM- (frekvensmodulering), DAB-radiokanaler (digitallyd) og AM-radiokanaler (forsterkermodulering).

DAB-systemet har bedre lydgjengivelse, og det viser tekstinformasjon om det aktuelle programmet og forskjellig annet.

RDS-systemet viser navnet på enkelte kanaler eller meldinger som sendes av FM-radiokanale:

- Generell trafikkinformasjon (TA)
- nødmelding(er)

Ekstra lydfunksjon

Du kan lytte på din personlige stereoenhet direkte via høyttalerne i kjøretøyet. Det finnes mange måter å koble til bærbare lydspillere på – det avhenger blant annet av hvilken type enhet du har:

- 3,5 mm Jack-kontakt
- USB-lyd
- Bluetooth®-tilkobling

Du kan kontakte en autorisert forhandler eller gå til produsentens nettsted hvis du vil vite mer om listen over kompatible enheter.

Håndfri telefonfunksjon

Ved hjelp av håndfrisystemet Bluetooth® får du tilgang til følgende funksjoner uten å håndtere telefonen:

- Sende/motta/avvise anrop
- se listen over kontakter fra telefonminnet
- Tilgang til anropslogger for anrop som er mottatt via systemet
- Ringe nødnumre.

Telefonkompatibilitet

Enkelte telefoner er ikke kompatible med det håndfrie telefonsystemet, slik at du ikke kan bruke alle funksjonene eller at du ikke får den best mulige lyd kvaliteten.

Kontakt en autorisert forhandler eller gå til produsentens nettsted hvis du vil vite mer om kompatible telefoner.



Det håndfrie telefonsystemet er bare ment å forenkle kommunikasjonen ved å redusere risikofaktorene, uten å fjerne dem fullstendig. Du må alltid forholde deg til lovgivningen i landet du befinner deg.

Funksjonen for fjernstart av motor

Hvis denne funksjonen er utstyrt, kan du programmere fjernstart av motoren for å varme opp eller ventilere kupeen opptil 24 timer før du skal bruke kjøretøyet.

Eco-kjøring

(tilgjengeligheten avhenger av kjøretøymodellen)

GENERELL BESKRIVELSE

Eco-kjøring-menyen viser en samlet poengsum i sanntid som gjenspeiler kjørestilen din.

Navigeringssystemfunksjon

Navigeringssystemet beregner automatisk den geografiske posisjonen til kjøretøyet ved å motta GPS-signaler.

Systemet foreslår en rute til det valgte reisemålet ved hjelp av veikartet. Til slutt vises reiseruten trinn for trinn ved hjelp av skjermen og talemeldinger.

trafikkmeldinger

Denne funksjonen holder deg oppdatert om trafikforhold i sanntid.

Veisikkerhetsvarslere eller varselpunkter

Med denne tjenesten kan du motta varslere i sanntid, som varslere når du kjører for fort eller posisjonen til områder med veisikkerhetsvarslere.

Skjermer

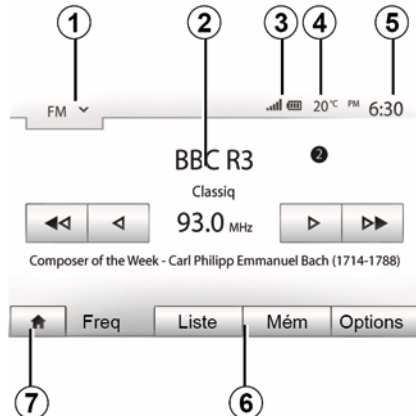

Menyskjerm

1. Område for valg av modus.

Viser valgt modus. Når området for valg av modus berøres, kommer det opp en rullegardinmeny.

2. Område for innholdsfortegnelse.

Viser innholdet i et menyelement samt relatert informasjon.

3. Område for informasjon om telefonsystemet.

Hvis Bluetooth®-systemet er aktivert, vises mottaks- og batterinivået til den tilkoblede enheten.

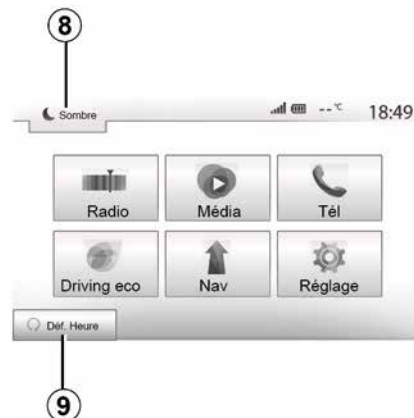

4. Utetemperatur

5. Tidsområde.

6. Menyområde:

- Viser undermeny for modus
- den aktuelle menyen utheves

7. Område for Start eller tilbake til navigering.

Avhengig av hvilken modus som er valgt, viser dette området:

- Start-knappen: gå tilbake til startmenyen
- Tilbake-knappen: gå tilbake til forrige skjerm
- Flagg-knappen: gå tilbake til navigasjonsskjermen

GENERELL BESKRIVELSE

1



8. Ventemodus og visning av klokkeslett

9. Område for valg av fjernstart av motoren.

Navigerings skjerm

Tilgjengelighet avhenger av land og/eller gjeldende forskrifter.

10. Kartmodus (2D/3D og 2D nord).

11. Navnet på den neste gaten på ruten.

12. Aktuell lydinformasjon.

13. Alternativer for rute og kartinnstilling.

14. Taleveiledning ON/ OFF.

15. Trafikkmeldinger

INTRODUKSJON TIL KONTROLLENE

Systempaneler

Skjermbildevalgene gjøres ved å trykke på ønsket valg på skjermen.

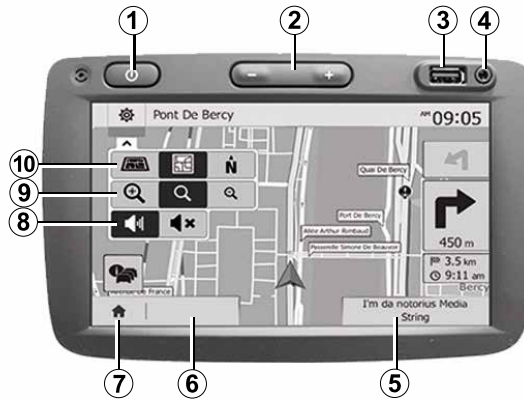

INTRODUKSJON TIL KONTROLLENE

1



INTRODUKSJON TIL KONTROLLENE

Systempaneler

Skjermbildevalgene gjøres ved å trykke på ønsket valg på skjermen.

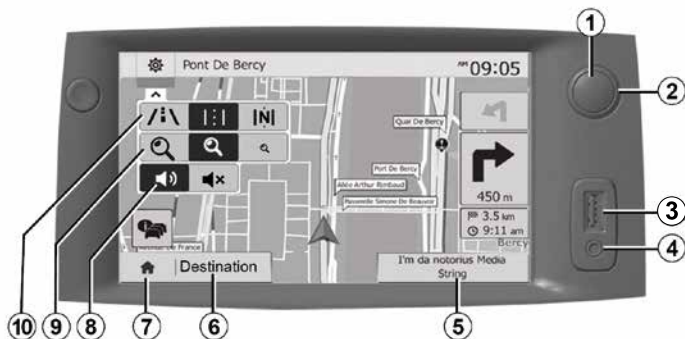

INTRODUKSJON TIL KONTROLLENE

1

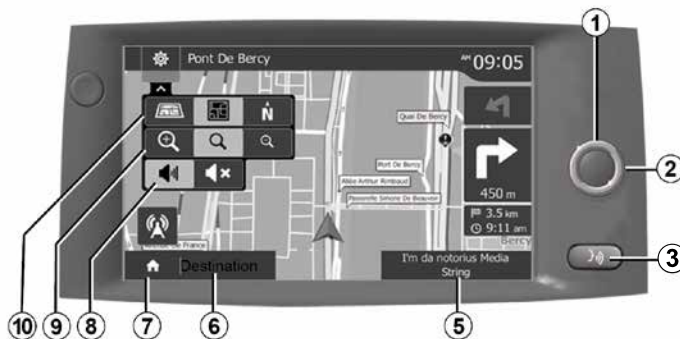

INTRODUKSJON TIL KONTROLLENE

Kontroller på rattstammen

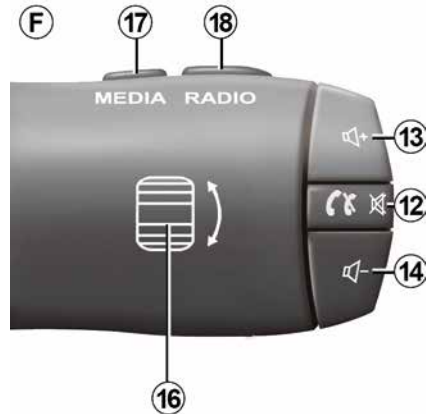
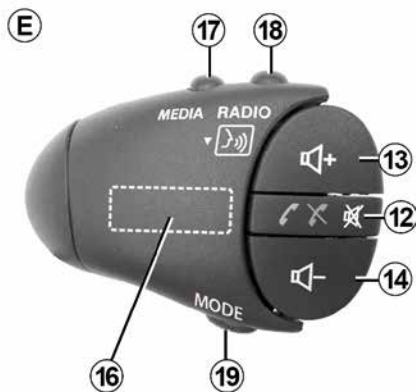
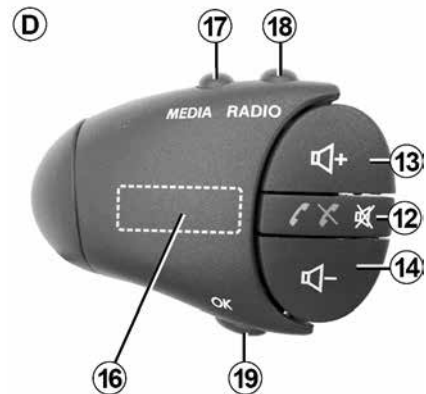
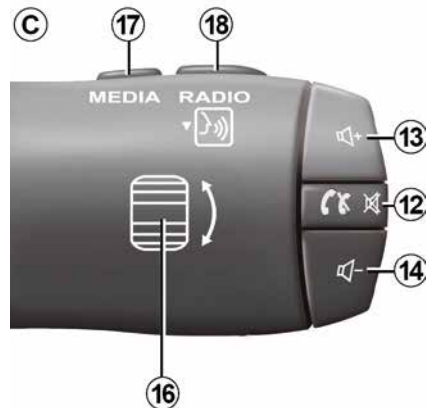
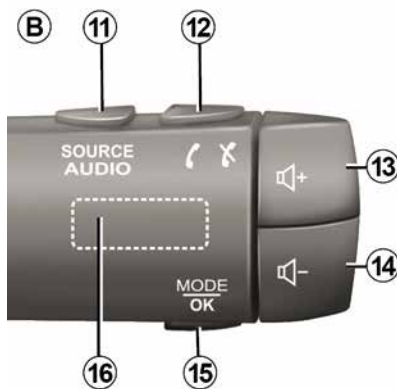
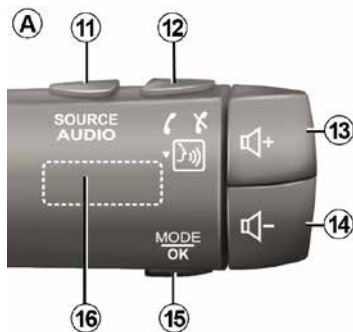

INTRODUKSJON TIL KONTROLLENE

1

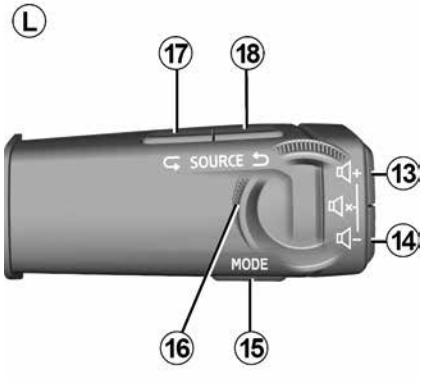
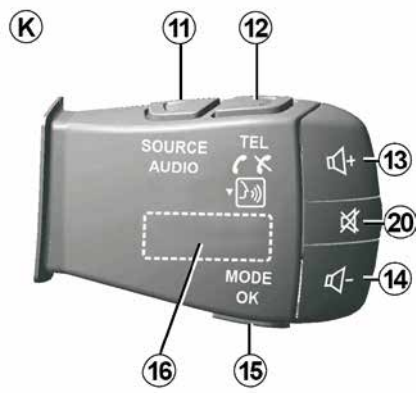
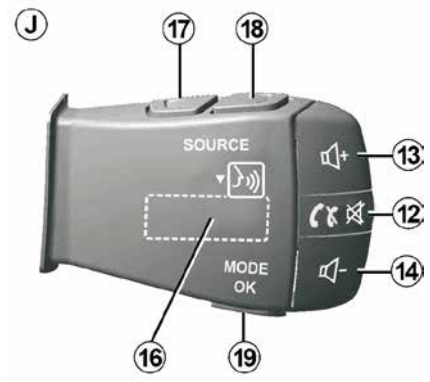
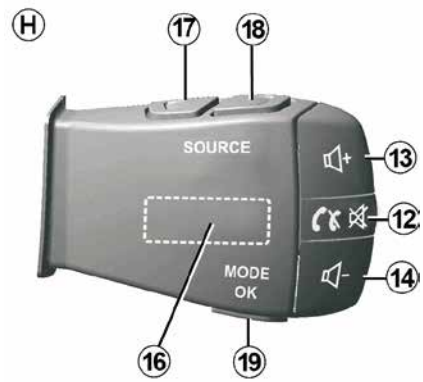
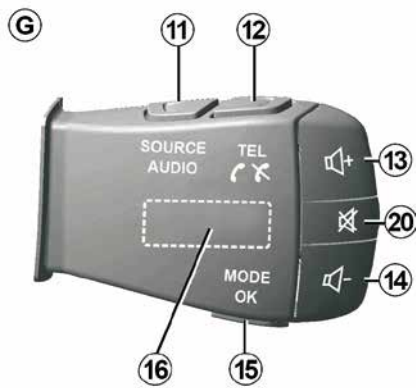

Kontroller på rattstammen

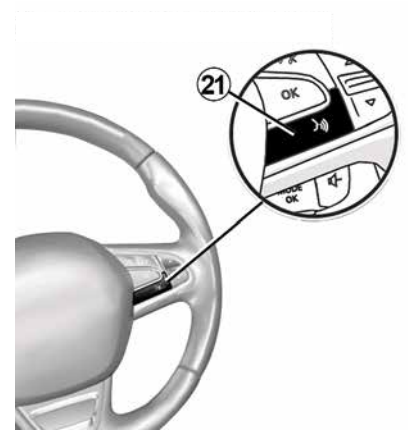

INTRODUKSJON TIL KONTROLLENE

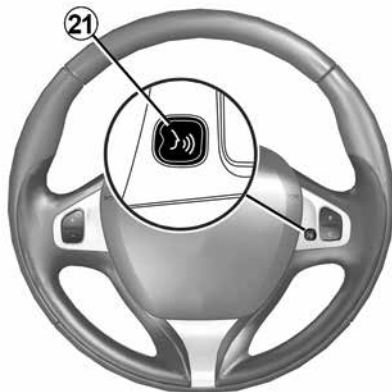

INTRODUKSJON TIL KONTROLLENE

1

Funksjoner

	Funksjon
1	Kort trykk: standbyskjerm På/Av. Trykk inn og hold: starter systemet på nytt.
2, 13, 14	Juster volumet.
3	USB tilkobling, eller aktiver/deaktiver smarttelefonens talegjenkjenning hvis telefonen er koblet til multimediesystemet (avhengig av utstyr).
4	3,5 mm Jack-kontakt.
5	Gå til mediet som for øyeblikket spilles av (FM / AM / DAB / USB / Bluetooth® / AUX).
6	Åpne Navigasjon-menyen.
7	Åpne "Start"-menyen.
	Telefon eller ekstra kilder: Avslutt gjeldende vindu for å gå tilbake til navigeringsskjermbildet (gjeldende) eller til forrige skjermbildet.
8	Slå av/på taleveiledning.
9	Endre kartzoom.
10	Endre kartvisningsmodusen (2D / 3D / 2D Nord).
11	Velg lydilden (FM / AM / DAB / USB / Bluetooth® / AUX).

INTRODUKSJON TIL KONTROLLENE

1

	Funksjon
12	Ved mottak av et anrop: – Trykk kort på for å besvare anropet. – Langt trykk: Avvis et anrop. Kort trykk under en samtale: avslutte en samtale. Når du lytter til en lydkilde: Deaktiver/aktiver MUTE-lyden (bare for kontrollene C , D , E , F , H og J). Kort trykk: går til Tlf.-menyen (kun for kontrollene A , B , G og K). Kort trykk: aktiverer/deaktiver talegjenkjenning på smarttelefonen (bare for kontroll A og K).
13	Øk lydstyrken til lydkilden som er i bruk.
14	Reduser lydstyrken til lydkilden som er i bruk.
13+14	"DEAKTIVER/AKTIVER" lyden (bare for kontrollene A og B og L).
15, 19	Radio: endrer radiokanalmodus (Frekvens, Liste, Forhåndsinnst.). USB / mediakilde for bærbar digital lydavspiller: Endre avspillingsmodus for mediet som spilles av for øyeblikket ("Hoved" eller "Liste").
16	Bakre hjul: – Radio: skifte radiomodus (frekvens/liste/forhåndsinnstilt) – Media: Forrige/neste spor. Kort trykk: bekrefter en handling (bare for kontrollen C)
17	Skifte medium (CD/USB/AUX).

INTRODUKSJON TIL KONTROLLENE

1

	Funksjon
18	Kort trykk: endrer radiomodus (FM/AM/DAB). Trykk inn og hold: aktiverer/deaktiverer talegjenkjenning på smarttelefonen (bare for kontroll C , E og J).
20	Radiodemping av/på. Midlertidig stoppe / spille av lydspor. Avbryt talesynthesizeren i talegjenkjenningssystemet.
21	Aktiver/deaktiver talegjenkjenning på smarttelefonen hvis den er koblet til multimediesystemet.

SLÅ AV, PÅ

Slå den på



Multimedietsystemet slås på automatisk når tenningen slås på. Hvis ikke trykker du på knapp **A** for å slå på multimedietsystemet.

Du kan bruke systemet i 20 minutter etter at tenningen er slått av. Trykk på knappen **A** for å la multimedietsystemet være påslått i ca. tjue minutter til.

i Hvis temperaturen er for lav eller for høy i kjøretøyet, vil det **av sikkerhetsmessige årsaker** ikke være mulig å starte multimedietsystemet, eller det slås av automatisk. Vent litt til temperaturen går tilbake til et passende nivå og multimedietsystemet igjen fungerer på riktig måte.

Slå av



Det kan ta noen minutter før multimedietsystemet oppdateres og deaktiveres etter at tenningen er slått

av, avhengig av hvilke programmer som brukes.

Trykk på og hold inne **A**-knappen (til du får opp en svart skjerm) for å starte multimedietsystemet på nytt.

Standbyskjerm



I standbyskjermmodus kan skjermen slås av.

I standbyklokkemodus fungerer ikke radioen eller veiledningssystemet.

Standbyskjermen viser klokkeslettet og utetemperaturen.

Trykk kort på **A** for å aktivere/deaktivere standbyskjermen.

Multimedieskjerm 1

**Trykk kort på:**

- Velge element
- Utføre element (medieavspillingsskjerm)

Hvis du trykker på den neste knappen fra "Media", "Spill"-menyen, byttes det til neste tittel.

**Hold inne:**

- lagrer et element (for eksempel radiokanal).

Hvis du trykker og holder det forhåndsinnstilte tallet fra Radio, Frekvens-menyen, lagres radiokanalen som for øyeblikket spiller.

- Rask blailing

Når du trykker med lange trykk på liste ned-knappene, blas det (per side) raskt.

- Spole raskt frem- eller bakover (medieavspillingsskjerm)

Fra Media, Spill av-menyen trykker og holder du inne Spol fremover/bakover-knappen for å spole fremover/bakover sporet som spilles.

Tilbake til forrige meny "Velkommen"

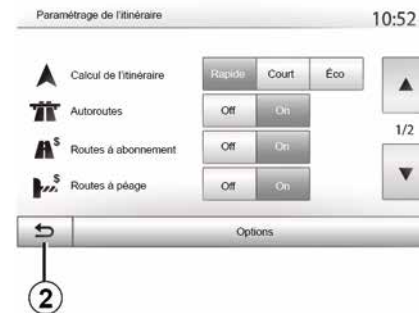

Systemet går direkte til Velkommen-menyen hvis du holder inne **2** eller trykker kort på **3** uansett hvor du er i systemet.

BRUK

Lyd: bruke rattstammekontrollene

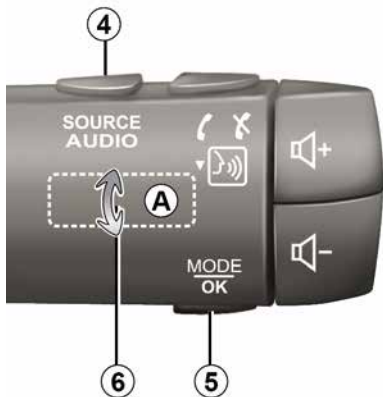

Trykk på knapp **5** for å endre søkemodusen for radiokanal.

Roter hjulet **6** for å bytte kanalen (bevegelse **A**).

Trykk på **4** for å bytte kilden (USB, AUX, AM, FM, DAB og Bluetooth®).

Bruke et alfabetisk tastatur

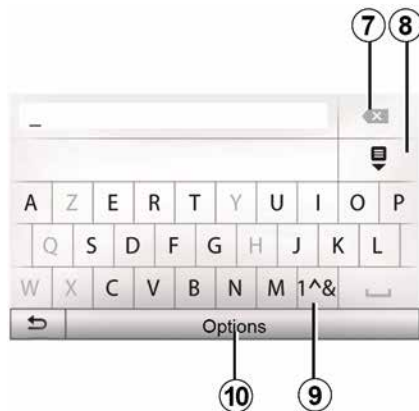

Når du angir en overskrift med et alfabetisk tastatur, velger du hver bokstav med tastaturet.

Når du velger hver bokstav, demper systemet lysstyrken for bestemte bokstaver for å hjelpe deg med å legge dem inn.

Trykk på **7** for å slette det siste tegnet som ble angitt.

Trykk på **8** for å vise listen med resultater.

Trykk på **9** for å bruke tallene eller symbolene.

Trykk på **10** for å endre tastaturkonfigurasjonen.

VOLUM

1

Volum

Juster lydnivået når du lytter til ulike kilder, meldinger, ringetoner og telefonkommunikasjon:

- ved å vri eller trykke på knappen **1** på frontpanelet til multimediesystemet.
- ved å trykke på kontrollen **13** eller **14** på rattstammekontrollen.

For å justere denne funksjonen → **53**.

Radiokilden som det lyttes til, forstyrres når TA-trafikkmeldinger, nye varsler eller en varselmelding mottas.

Merk: Volumet som blir brukt under avspilling lagres ikke til neste gang du starter systemet.



Still inn volumet på et rimelig nivå slik at du også kan høre lyden utenfra.

Demp

For å dempe lyden, trykk på knappen **21** på rattkontrollen eller knappen **3** på multimediepanelet (avhengig av utstyr) eller på rattet **12** (kun for kontrollene **C**, **D**, **E**, **F**, **H** og **J**) eller trykk samtidig på knappene **13** og **14**

på rattkontrollen (kun for kontrollene **A**, **B** og **L**).

DEMP-ikonet vises øverst på skjermen for å vise at lyden er deaktivert.

For å gjenoppta gjeldende lydkilde, trykk kort på knappen **21** på rattkontrollen eller knappen **3** på multimediepanelet (avhengig av utstyr) eller på rattet **12** (kun for kontrollene **C**, **D**, **E**, **F**, **H** og **J**) eller trykk samtidig på knappene **13** og **14** på rattkontrollen (kun for kontrollene **A**, **B** og **L**).

Denne funksjonen deaktiveres automatisk når du bruker volumkontrollen, eller når nyheter eller trafikkmeldinger sendes.

Volumjustering i henhold til hastighet

Når denne funksjonen er aktivert, varierer lyd- og navigeringsvolumet i henhold til kjøretøyets hastighet.

For å aktivere og justere denne funksjonen → **53**.

ANGI ET REISEMÅL

Destinasjonsmeny

Trykk på Velkommen, NAV, Destinasjon for å åpne destinasjonsmenyen.

I destinasjonsmenyen kan du angi en destinasjon på flere måter:

- Angi en adresse (fullstendig eller delvis);
- Velg en adresse fra "Interessepunkter"
- Velg en destinasjon fra tidligere destinasjoner;
- Velg en adresse fra Favoritter;
- Velg en destinasjon på kartet;
- Velg en lengde- og breddegrad.

Angi en adresse

Trykk på **1** for å angi en adresse.

Dette elementet gir deg mulighet til å legge inn en fullstendig adresse eller deler av den: land, by, gate og nummer.

Merk: det er bare mulig å velge adresser som finnes på det digitale kartet.

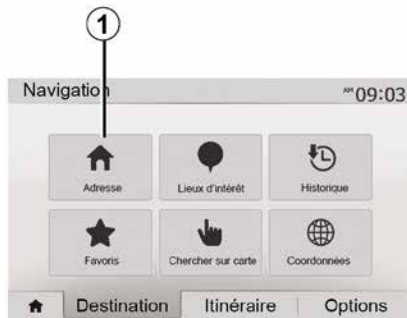

Ved førstegangs bruk:

- trykk på "Land";
- Angi navnet på ønsket land ved å bruke tastaturet.

Når du angir adressen, tones bestemte bokstaver ned av systemet for å hjelpe deg med å legge inn adressen.

Systemet kan foreslå flere landlister når du trykker på **2**. Velg ønsket land på listene.

Gjør det samme for "By/sted", Gate, "Sidegate" og "Husnummer".



Merk:

- "Sidegate" og "Husnummer" kan aktiveres når du har valgt "Gate";
- Når du angir gaten, er det ikke nødvendig å angi veitype (gate, aveny, boulevard osv.).
- Systemet lagrer tidligere adresse i minnet. Når du har lagt inn en destinasjon etter adresse, blir denne adressen vist neste gang enheten brukes.

ANGI ET REISEMÅL

Velg fra "Interessepunkter" (POI)

2



Du kan velge destinasjonen fra interessepunktene.

Du kan finne et sted på flere måter:

- med hurtigsøkfunksjonen finner du raskt frem til et sted i nærheten ut fra navnet;
- med funksjonen for forhåndsinnstilt søk kan du finne steder det ofte er søkt på med bare noen få trykk på skjermen;
- Du kan søke etter et sted ut fra kategori.

Hurtigsøk for interessepunkter

Med hurtigsøkfunksjonen kan du raskt finne et interessepunkt.

Trykk på et sted på kartet for å søke etter interessepunkter. Avhengig av posisjonen din blir ett eller flere 3 punkter vist på skjermen.

Trykk på 4 og "Interessepunkter rundt markøren" for å vise listen over interessepunkter med navn og avstand til stedet som er valgt.

Søke etter interessepunkter ved å bruke forhåndsinnstilte kategorier

Med funksjonen for forhåndsinnstilt søk kan du raskt finne stedene som det oftest er søkt på.

Trykk på Velkommen, NAV, Destinasjon, Interessepunkter for å få tilgang til de forhåndsprogrammerte kategoriene.



Kategorier (servicestasjon/ ladestasjon/parkeringsplass/ restaurant)

– Hvis det finnes en aktiv rute, søkes det etter

Interessepunkter Bensinstasjon og Restauranter langs ruten. Det søkes etter interessepunktet "Parkering" rundt destinasjonen.

– Hvis det ikke er noen aktiv rute (ingen destinasjon er valgt), søkes det etter disse stedene rundt gjeldende posisjon.

– Hvis gjeldende posisjon ikke er tilgjengelig (ikke noe GPS-signal), søkes det etter dem rundt den siste kjente posisjonen.



ANGI ET REISEMÅL

Søke etter interessepunkter ut fra kategori

Du kan søke etter interessepunkter per kategori og underkategori.

Trykk Velkommen NAV, Destinasjon, Interessepunkter, Tilpasset søk.

Velg området der det skal søkes etter stedet:

- Trykk på I en by for å søke etter et sted i en by / ett område (resultatlisten er ordnet etter avstanden fra sentrum i valgt by).
- Trykk på Langs ruten for å søke langs den aktive ruten istedenfor rundt et gitt sted. Dette er nyttig når du søker etter et stoppested som bare fører til en liten omvei, som søk etter servicestasjoner, ladestasjoner eller restauranter i nærheten (resultatlisten blir rangert etter lengden på omveien).
- Trykk på Rundt posisjonen min for å søke rundt gjeldende posisjon, eller hvis dette ikke er tilgjengelig, rundt den sist kjente posisjonen (resultatlisten ordnes etter avstanden fra denne posisjonen).
- Trykk på "I nærheten av destinasjonen" for å søke etter et sted rundt destinasjonen til den aktive ruten (resultatlisten ordnes etter avstanden fra destinasjonen).

Velge en destinasjon fra tidligere destinasjoner

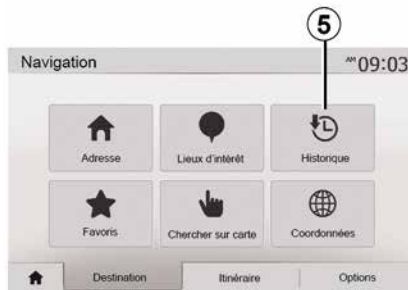

Trykk på **5** for å finne en destinasjon du tidligere har angitt.

Velge en adresse fra Favoritter

Du finner en destinasjon i favorittdestinasjonene dine. Det anbefales at du lagrer destinasjonen som du reiser til ofte, på forhånd for å kunne bruke denne funksjonen mer effektivt.

Lagre først favorittdestinasjonene ved å søke etter adressen → **42**.

Trykk på Velkommen, NAV, Destinasjon, Favoritter for å vise listen over favorittdestinasjoner.

Velge en destinasjon på kartet

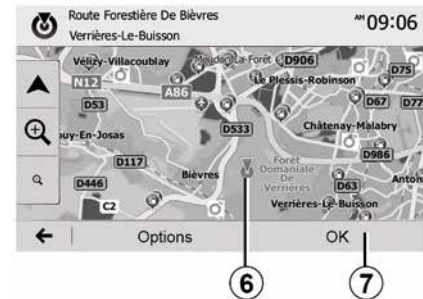

Bruk denne funksjonen til å søke etter en destinasjon ved å bla på kartet:

- Trykk Velkommen, NAV, Destinasjon, Søk på kart for å velge destinasjonen på kartet;
- Trykk deretter på stedet på kartet som du vil velge som destinasjon. Punkt **6** vises;
- trykk på "**7**" for å bekrefte.

ANGI ET REISEMÅL

Angi koordinatene for destinasjonen

2



Her kan du søke etter en destinasjon ved å angi koordinater.

Trykk på Velkommen, NAV, Destinasjon, Koordinater.

Du kan angi lengde- og breddegrader i følgende formater: desimalgrader, grader og desimalminutter eller grader, minutter og desimalsekunder.

Trykk på 8 og UTM for å angi koordinatene i UTM-format.

Sortere listen



Resultatet etter søk etter en destinasjon ut fra interessepunkt, historikk og favoritter kan sorteres etter navn og avstand. Hvis det finnes en aktiv rute, kan den sorteres ut fra omvei. Trykk på 9 for å vise kartet på skjermen.

Finne en destinasjon ut fra navn

Når du velger en destinasjon ut fra interessepunkt, historikk eller favoritter, kan du søke etter en destinasjon på listen ut fra navn. Trykk på "Søk", og skriv inn navnet ved å bruke tastaturet.

Bekrefter destinasjonen



Du har flere alternativer før du bekrefter en destinasjon:

- « OK » ;
- « Alternativer ».

En 10 sekunders nedtelling starter. Hvis du ikke foretar deg noe i løpet av denne tiden, starter navigeringen automatisk.

« OK »

- Hvis det ikke er noen aktiv rute (destinasjon er ikke valgt), trykker du på 10 for å bekrefte destinasjonen som en ny rute.

ANGI ET REISEMÅL

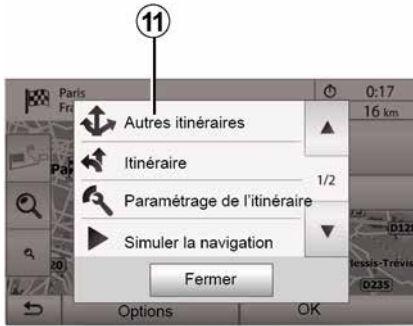

– Hvis en aktiv rute finnes, kan du velge destinasjonen som en ny rute eller etappe. Trykk på **10** og deretter på "Ny rute" eller på "Veipunkt".

« Alternativer »

Før nedtellingen på 10 sekunder avsluttes, vises følgende valg på skjermen:

"Andre ruter"

Trykk på **11** for å bytte eller endre ruten.

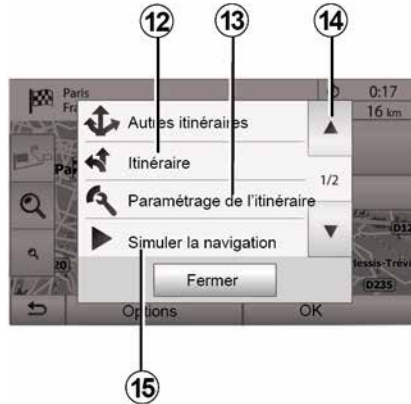

« Rute »

Trykk på **12** for å vise detaljene for ruten ➔ **35**.

"Konfigurere en rute"

Trykk på **13** for å justere ruten ut fra ønskede veier og rutemodus.

"Simuler navigasjon"

Trykk på **15** for å vise en simulering av ruten du har valgt ➔ **35**.

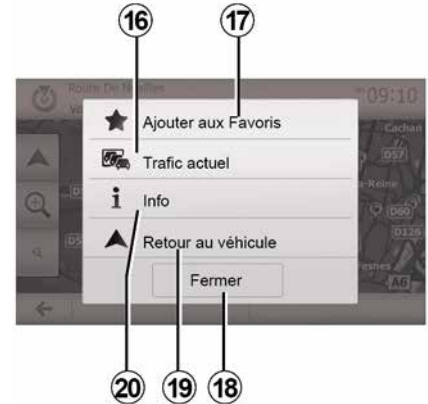

"Aktuell trafikk"

Med denne funksjonen kan du hente informasjon om trafikkhendelser i løpet av reisen eller i nærheten av der du er. For å åpne dette trykker du på **14** og velger deretter "Aktuell trafikk".

« Alternativer »

På slutten av nedtellingen på 10 sekunder, vises følgende valg på skjermen:

"Legg til som favoritt"

Trykk på **17** for å lagre valgt destinasjon i favorittdestinasjonene.

"Aktuell trafikk"

Trykk på **16** for å hente informasjon om trafikkhendelser som er flagget på ruten eller i nærheten av der du er.

ANGI ET REISEMÅL

"Info"

Trykk på **20** for å vise adresse, breddegrad, lengdegrad og telefonnummer for et interessepunkt (bare aktivert når du har valgt et interessepunkt).

For elbiler kan du få tilgang til tilleggsinformasjon om ladestasjonen:

- Avstand og adresse til stasjonen
- ladetype (gratis, bare med abonnement osv.)
- Antall ladepunkter (tilgjengelige og totalt)
- type ladeterminale
- ...

"Gå tilbake til kjøretøy"

Trykk på **19** for å gå tilbake til gjeldende kjøretøyposisjon.

Merk: Hvis du vil lukke Alternativer-vinduet, trykker du på **18**.

NAVIGERINGSINNSTILLINGER

"Advarsler"

Med dette elementet kan du angi advarsler.

Advarsel ved for høy hastighet

Kart kan inneholde informasjon om fartsgrensene på veidelene. Systemet kan varsle deg hvis du kjører over gjeldende grense.



Det kan hende at denne informasjonen ikke er tilgjengelig for ditt område, eller det kan hende at den ikke stemmer helt for alle veiene på kartet.

Følgende varselstyper er tilgjengelige:

– Lydsignal: Du får en ikke-verbal advarsel når du kjører over fartsgrensen;

– Visuelt advarsel: Gjeldende fartsgrense vises og blinker rødt på kartet når du kjører over grensen.

Trykk på ON eller OFF for å aktivere eller deaktivere advarselen.

Fartsgrense alltid synlig

Aktiver eller deaktiver fartsgrensevísningen for delen av veien du kjører, ved å trykke på ON eller OFF.

Varselpunktadvarsler

Når føreren kjører inn i et område der det må vises særlig aktsomhet, vises et visuelt varsel signal på skjermen sammen med et lydsignal. Disse fareområdene er deler av veien der førere må være særlig på vakt. De kan være permanente eller midlertidige. Du kan aktivere eller deaktivere denne funksjonen.

Forhåndsvarsling om avstand

Du kan velge en avstand fra en rekke alternativer, for å angi avstanden du ønsker å bli varslet om for et fareområde.



I visse land er det ulovlig å laste ned og aktivere varselområder, og dette kan medføre rettsforfølgelse.

"Konfigurere en rute"



Med denne funksjonen kan du angi hvordan ruten beregnes.

« Ruteberegning »

Dette systemet tilbyr tre kriterier for å beregne en rute:

- "Rask": gir en rask rute hvis du kan kjøre ved eller nær fartsgrensen på alle veier;
- "Kort": gir en kort rute for å redusere reiseavstanden;

NAVIGERINGSINNSTILLINGER

2



– "Eco": denne modusen er et kompromiss mellom raske og korte rutemoduser. Hvis du kan spare en viss avstand ved å kjøre litt lenger i forhold til tid, gjør den nettopp det. Den beregnede ruten kan være kortere enn den raske, men ikke betydelig langsommere.

"Motorveier"

Det kan hende at du må unngå motorveier når du kjører en treg bil, eller når du sleper et annet kjøretøy.

"Bomveier"

Du kan godkjenne eller nekte godkjenning av veier som krever kjøp av spesiell godkjenning i en bestemt periode.

"Bomveier"

28 - Navigering

Du kan godkjenne eller nekte godkjenning av bruk av bomveier.

"Ferger"

Du kan godkjenne eller nekte godkjenning for alle typer ferger, båter og tog.

"Samkjøring"

Med denne funksjonen kan du vise veier som bare er beregnet for samkjøring.

"Skogsveier"

Du kan godkjenne eller nekte godkjenning av bruk av skogsveier.



Av hensyn til sikkerheten må dette bare utføres når bilen står stille.

"Kartinnstillinger"



→ 41.

"Språkinnstilling"

Med denne funksjonen kan du endre språket for taleveiledningen → 35 manuelt.

NAVIGERINGSINNSTILLINGER

"Dataformat"

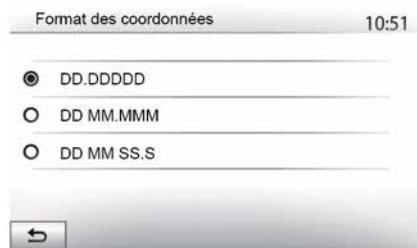

Med denne funksjonen kan du endre formatet på koordinater. Dette systemet har tre formattyper.

GPS

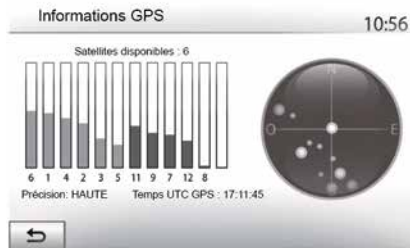

Med denne funksjonen kan du sjekke statusen for GPS-satellitter. Trykk på "GPS" for å se GPS-informasjonen (skjerm **A**).



Forholdsregler i forbindelse med navigering

Kjør alltid aktpågivende, og ikke stol blindt på navigasjonssystemet.

"Kartoppdatering"



Med denne funksjonen kan du sjekke datoene for de nyeste oppdateringene.

"Trafikk"

Med denne funksjonen kan du aktivere eller deaktivere "Trafikktjeneste", flagge ulike hendelser og administrere alternative ruter ved ulykker eller trafikkork.

NAVIGERINGSINNSTILLINGER

2



« Trafikktjeneste »

Du kan aktivere eller deaktivere advarsler for ulike hendelser som oppstår på ruten.

"Omkjøring"

Med denne funksjonen kan du spare tid når en hendelse oppstår på reisen, ved å komme med en alternativ rute.

I multimediesystemet kan du velge en tid. Etter denne tiden foreslås det en ny rute til deg med en omvei for å spare tid.

"Hendelsestyper"

Med denne funksjonen kan du velge typen hendelser som skal vises under navigering:

- "Alle hendelser";
- "Trafikkhendelser";
- "Stengte eller blokkerte veier";
- "Ulykke";
- ...



Av hensyn til sikkerheten må dette bare utføres når bilen står stille.

LESE ET KART

Vis kartet

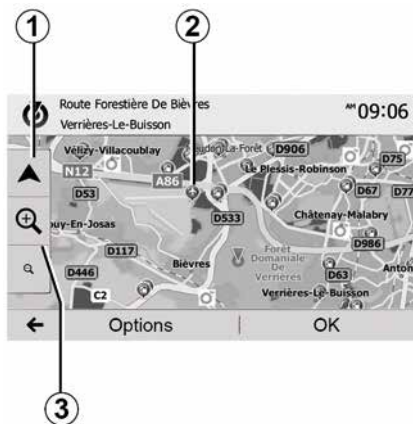

For å vise kartet rundt kjøretøyets gjeldende posisjon trykker du på Velkommen, Nav.

Trykk på kartskjermen.

For å flytte rundt på navigasjonskartet drar du i ønsket retning på skjermen.

Trykk på **1** for å gå tilbake til gjeldende posisjon.

Trykk på **3** for å zoome inn eller ut.

Karttast

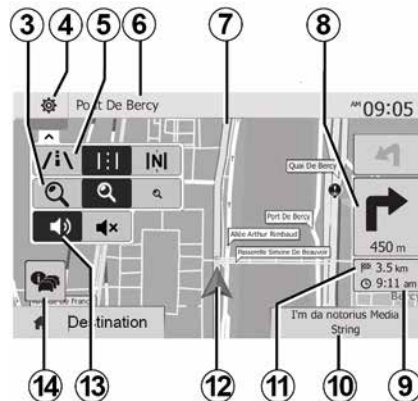

4. Alternativer for navigeringsskjerm

5. Åpne ulike visningsmoduser:

- 3D-modus
- 2D-modus
- 2D Nord-modus (toppen av kartet er alltid nord).

6. Navnet ved siden av hovedveien eller veiskiltinformasjonen hvis aktuelt.

7. Rute beregnet av navigeringssystemet.

8. Avstand til og indikasjon på neste retningsendring

9. Anslått ankomsttid.

10. Mediet som for øyeblikket spiller.

11. Avstand som gjenstår til destinasjonen.

12. Posisjonen til kjøretøyet på navigasjonskartet.

13. Slå av/på taleveiledning.

14. Trafikkmeldinger Trykk på dette området for å finne hendelser på ruten.

GPS-posisjon

Med denne funksjonen kan du finne det geografiske området til den valgte posisjonen (Adresse/lengdegrad/breddegrad).

Trykk på ønsket posisjon på skjermen. Trykk på "Alternativer", og trykk deretter på "Info" for å finne den nøyaktige posisjonen til det valgte stedet.

Kartikoner

Navigeringssystemet bruker symbolet **2** til å vise interessepunkter (POI) → **41**.

LESE ET KART

"Hvor er jeg?"

2

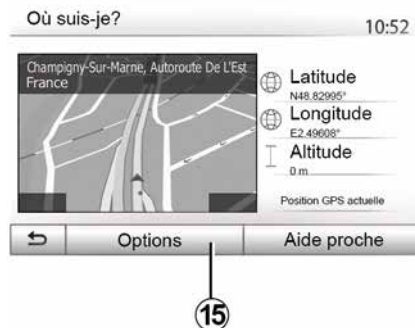

Med denne funksjonen kan du sjekke informasjon om gjeldende plassering og søke etter POI i nærheten. Den fungerer når GPS er aktivert.

Hvis ingen rute allerede er i gang, trykker du på informasjonsområdet **6** for å få tilgang til skjermbildet Hvor er jeg.

Denne skjermen omfatter følgende informasjon:

- breddegrad;
- lengdegrad;
- høyde;
- husnummer
- gjeldende adresse



landinformasjon

Trykk på **15** og deretter på "Info etter land".

Med denne funksjonen kan du vise landinformasjon avhengig av gjeldende plassering.

Denne skjermen omfatter følgende informasjon:

- fartsgrense.

Fartsgrenser vises for hovedveier. Måleenheter som vises, avhenger av regionale innstillinger. Hvis ingen data er tilgjengelige, vises "--" i stedet for tabell og nummer.

- retningsnummer for land
- nødnummer

- juridiske begrensninger som gjelder i landet
- maksimal tillatt promille
- refleksvest kreves
- brannslukningsapparat kreves
- frontlys må være på hele tiden
- reservepærer kreves
- førstehjelpsutstyr kreves
- varseltrekant kreves
- hjelm kreves for motorsyklister
- snøkjettinger kreves om vinteren
- snøkjettinger anbefales om vinteren
- vinterdekk kreves om vinteren;
- vinterdekk anbefales om vinteren;

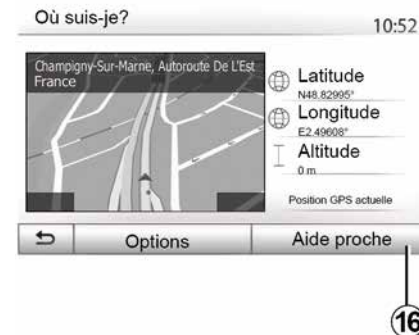

"Hjelp i nærheten"

Med denne funksjonen kan du søke etter hjelp i nærheten av gjeldende plassering.

LESE ET KART

Trykk på **16** for å åpne et nytt skjermbilde for raskt søk.



Informasjon på dette skjermbildet:

- bilverksteder
- helse- og nødtjenester
- politistasjoner
- bensinstasjoner

Søke etter en destinasjon fra denne skjermen → **22**.

NAVIGERINGSSYSTEMET

Navigeringssystemet

Tilgjengelighet avhenger av land og/eller gjeldende forskrifter.

Navigeringssystemet beregner posisjonen din med følgende informasjon:

- fra GPS-mottakeren GPS;
- fra det digitale kartet

GPS-mottaker

Navigasjonssystemet bruker GPS-satellitter (Global Positioning System) i bane rundt jorden.

GPS-mottakeren mottar signaler som sendes fra flere satellitter. Systemet kan dermed finne posisjonen til kjøretøyet.

Merk: Når du har forflyttet deg langt uten å kjøre (ferge, tog), kan systemet bruke flere minutter på å justere seg før det går tilbake til normal drift.

Det digitale kartet

Det digitale kartet omfatter veikart og bykart som systemet trenger.

"Kart" USB-USB-minnepinne

Installer den nyeste versjonen ved å sette inn USB-minnepinnen i en datamaskin som er koblet til internett
→ 79.

Merk: USB-minnepinnen følger ikke med systemet.

Bruk alltid den nyeste versjonen hvis det er mulig.

Sette inn USB-minnepinnen

Hvis kjøretøyet har denne kontakten, setter du USB-minnepinnen i kontakten **A** på multimediesystemet.

Hvis kjøretøyet ikke har en USB-kontakt på multimediesystemet, setter du inn USB-minnepinnen i kontakten **B** på kjøretøyet. Se brukerhåndboken for mer informasjon.

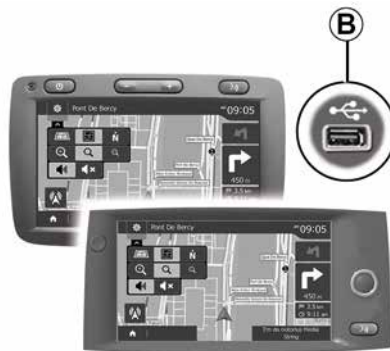

VEILEDNING

Aktivere navigering

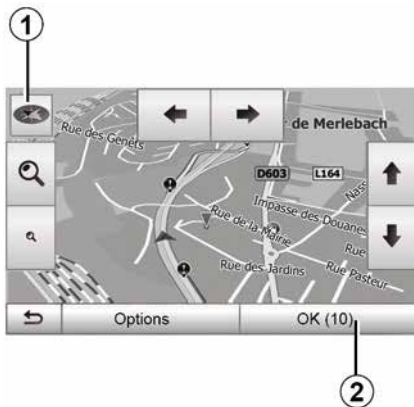

Trykk på **2**, eller vent 10 sekunder etter at du har angitt en destinasjon. Navigering starter.

Merk: Du kan samhandle med kartet når som helst ved å dra det i ønsket retning eller trykke på skjermen.

Navigeringsskjermbilder



Systemet har flere ulike navigasjonskart.

Trykk på **3** for å endre kartvisningen og åpne rullegardinmenyen. Velg deretter en av de ulike visningene:

- 2D ;
- 3D ;
- 2D Nord

Du kan også endre kartvisningen ved å trykke på kompasset **1** på kartet.

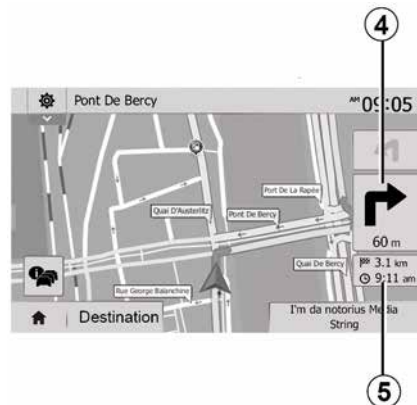

Fullskjermmodus (2D, 3D eller 2D Nord)

I denne modusen kan du vise navigasjonskartet på hele skjermen.

Informasjon om ankomsttid og avstand som gjenstår til destinasjonen, vises i **5**.

Indikasjon på neste retningsendring finner du i **4**.

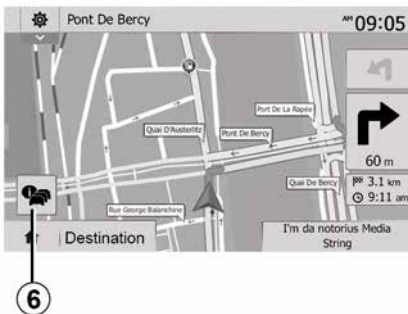

Kart over kryss

Under navigering før hver retningsendring.

Alternativ rute

Systemet gir deg en alternativ rute ved en ulykke eller hvis det er mye trafikk langs den planlagte ruten. Trykk på "Ja" eller "Nei" etter ønske.

Trafikksammendrag

Under navigering kan du få trafikkmeldinger når som helst ved å trykke på **6**.

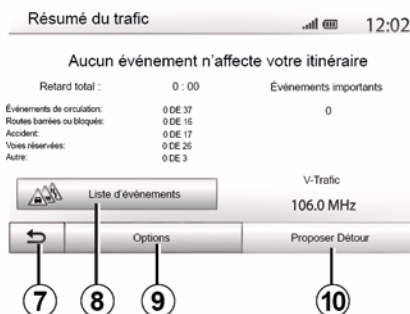

Visning av kryss på motorvei

Under navigering, før hvert kryss på motorveien, viser systemet en tredimensjonal visning av krysset.

Merk: For noen kryss vises det bare en navigeringspil på kartet.

Systemet går tilbake til normal modus når du har kjørt forbi krysset.

VEILEDNING

Endre språket for taleveiledning

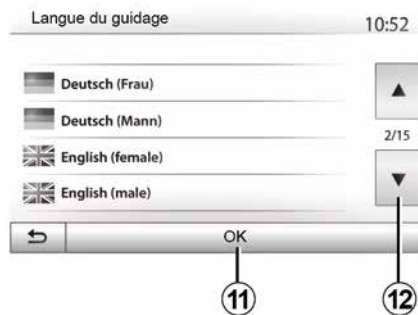

Trykk på Hjem, NAV, Alternativer, Angi språk for å endre språket for taleveiledningen.

Bla i språklisten ved å trykke på **12**. Velg ønsket språk, og trykk på **11** for å bekrefte.

Endring av stemmen til taleveiledningen → **53**.

Lytte til radio under taleveiledning

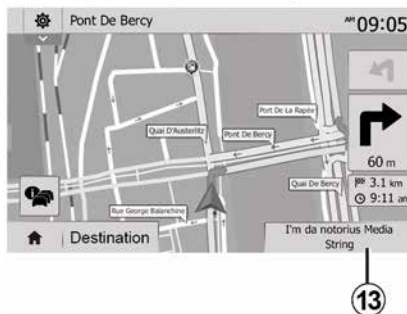

Ved lytting til en radiostasjon under taleveiledning og før hver retningsendring, vil systemet midlertidig dempe radioen til du har passert krysset.

Du kan åpne lytteskjermbildet for radiokanalen under navigering ved å trykke på **13**. Trykk på **14** for å gå tilbake til navigasjonsskjermen. Hold nede **14** i rundt tre sekunder for å gå tilbake til hovedmenyen.

Ruteinformasjon



Med denne funksjonen kan du vise ruten.

Trykk på Hjem, NAV, Rute når du har angitt en destinasjon.

Du får seks valg:

- "Rediger rute";
- "Unngå";
- « Oversikt » ;
- "Slett rute";
- "Andre ruter";
- « Rute ».



Ruteoversikt

Trykk på Velkommen, NAV, Rute, Oversikt for å se et kart med en oversikt over den aktive ruten.

Følgende informasjon oppgis:

- navnet og/eller adressen til destinasjonen
- total tid for ruten
- total avstand for ruten
- spesielle punkter og deler på ruten (f.eks. bomstasjoner, bomveier, motorveier osv.);
- alternative ruter (f.eks.: "Kort", "Rask", "Økonomisk").

Trykk på **15** for å vise følgende alternativer:

- "Advarsler";
- "Konfigurerer en rute";

- "Kartinnstillinger";
- "Språkinnstilling";
- "Dataformat";
- « GPS » ;
- « Oppdatering av kart » ;
- "Trafikk".

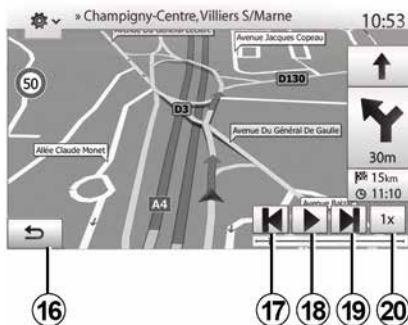

"Simuler navigasjon"

Trykk Velkommen, NAV, Rute, Oversikt, Alternativer, Simuler navigasjon for å simulere ruten du vil ta til destinasjonen.

- Start eller stopp simuleringen midlertidig ved å trykke på **18**.
- Trykk på **20** for å øke hastigheten på simuleringen.
- Du kan forlate rutesimuleringen når som helst ved å trykke på **16**.

- Trykk på **17** eller **19** for å gå til forrige/neste manøver.

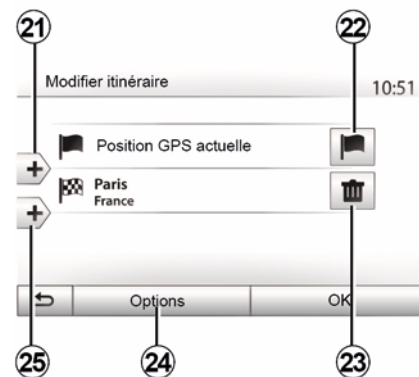

Etapper og destinasjon

Trykk på Velkommen, NAV, Rute, Endre rute for å endre ruten ved å legge til, endre eller slette etapper.

Trykk på **21** for å legge til etapper og **25** for å legge til en ny destinasjon. Du kan angi en destinasjon på flere måter → **21**

- Trykk på **23** for å slette en destinasjon.
- Trykk på **24** for å endre rekkefølgen på listen.
- Trykk på **22** for å bytte avreiseadressen for ruten.

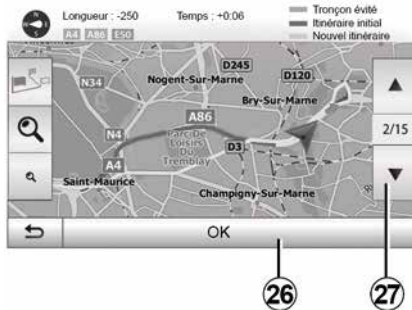

Unngå

Trykk Velkommen, NAV, Rute og Unngå for å ta en omvei. Trykk på et område på listen avhengig av ønsket omvei.

Trykk på **27** for å bytte området.

Bekreft den nye ruten ved å trykke på **26**.

Avbryt ruteveiledning

Du kan når som helst stoppe navigeringen.

Trykk på Velkommen, NAV, Destinasjon, Rute > Slett rute for å avbryte den aktive ruten.

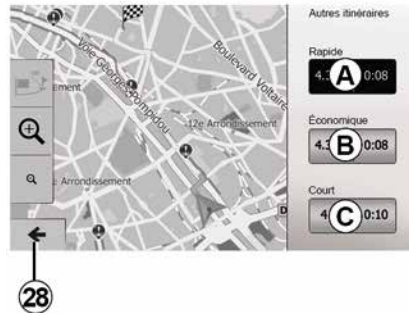

Alternative ruter

I denne delen kan du endre planleggingsmetoden for ruten. Tre moduser er tilgjengelige, slik at du kan endre ruteplanleggingsmetoden:

- « Rask » ;
- "Økonomisk";
- « Kort ».

Trykk på Velkommen, NAV, Rute, Andre ruter og deretter **A**, **B** eller **C** for å bekrefte den nye ruten. Trykk på **28** for å gå tilbake til forrige skjermbilde → **27**.



« Rute »

Med denne funksjonen kan du vise ruteplanen. Flere detaljer for ruten vises:

- piler for retningsendring
- veinummer
- avstand før et kryss

Trykk på **29** for å sortere rutedetaljene:

- etter sammendrag.

Viser bare hovedelementene på ruten (start, destinasjon), total avstand, gjennværende tid og ankomsttid.

- Etter standardbeskrivelse.

Den viser alle manøvrene og skiltinformasjonen, rutenumre, gatenavn og avstand. Den viser også

VEILEDNING

informasjon og advarsler, som rutedelnavn angitt av føreren, begrensninger (begrensninger for tilgang og manøver), ignorerte brukerpreferanser osv.

– etter veiliste

Detaljer for ruten ut fra veinavn og -numre. Den viser også lengden, gjennomsnittlig retning og kjøretidsinformasjon. Elementer på ruten vises ikke i denne modusen.

"Konfigurere en rute"

Med dette området kan du velge ruteinnstillingene ➔ 27.

KARTINNSTILLINGER

Justere visningsmodusen

Med denne funksjonen kan du bytte kartvisningen mellom 3D-visning og 2D-visning ovenfra og ned samt en visning der nord alltid er opp.

Trykk på "3D", "2D" eller "2DNord".

Justere synsvinkelen

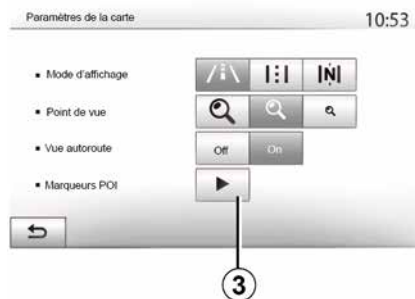

Med denne funksjonen kan du justere grunnleggende zoom- og vippenivåer etter behov. Trykk på ønsket zoom fra tre tilgjengelige nivåer.

Motorveivisning

Med denne funksjonen kan du aktivere eller deaktivere motorveivisning.

Trykk på På for å aktivere funksjonen eller på Av for å deaktivere den.

Vis interessepunkter

Du kan velge bestemte interessepunkter (visning i en målestokk på 100 m) som skal vises på kartet.

Du åpner denne funksjonen direkte ved å trykke på **3** for å vise interessepunktene på kartet:

- Overnatting;
- Flyplass;
- Bil;
- Forretning;
- Kafé eller bar;
- ...

Trykk på På eller Av for å vise eller skjule interessepunktene.

Trykk på navnet til interessepunktet for å åpne listen med underkategorier.

Merk: I land der kart ikke er tilgjengelige, kan du deaktivere navigeringsfunksjonen. På Start, Innstillinger, System, trykker du på Av ved siden av Navigasjon for å deaktivere navigeringsfunksjonen.

ADMINISTRERE FAVORITTENE

Opprette en oppføring

2



Trykk på Velkommen, Nav, Destinasjon for å åpne destinasjonsmenyen. Du kan angi en destinasjon på flere måter:

- « Adresse » ➔ 21.
- Steder av interesse ➔ 21.
- « Historikk » ➔ 21.
- "Favoritter": Åpne destinasjonene du har lagret.
- Søk på kart ➔ 21.
- « Koordinater » ➔ 21.



Systemet finner uansett stedet på kartet når adressen er bekreftet. Trykk på "Alternativer" og deretter på "Legg til i favoritter" for å legge til destinasjonen i Favoritter.

Før du lagrer en favorittdestinasjon, kan du endre navnet ved å bruke det digitale tastaturet.

Sortere listen



Resultatet for lagrede favoritter kan sorteres etter navn, avstand eller ved å vise alle på et kart. Trykk på Alternativer.

Slette favorittene

Trykk på favoritten du vil slette. Trykk på "Alternativer", "Slett favoritt", og bekreft slettingen ved å trykke på "Slett".

Hvis du vil slette alle favorittdestinasjonene, trykker du på "Alternativer" og deretter på "Slett alle". Bekreft slettingen ved å trykke på "Slett alle".

ADMINISTRERE FAVORITTENE

Søke etter favoritten

Med denne funksjonen kan du søke etter favorittdestinasjonen i listen ut fra navn.

Trykk på "Søk", og skriv inn navnet på favorittdestinasjonen ved å bruke det digitale tastaturet.

EKSTRA LYDKILDER

Systemet har to typer ekstra innganger:

- for tilkobling av en ekstern lydkilde (MP3-spiller, bærbar musikkspiller, USB-minnepinne, telefon osv.);
- med Bluetooth® (Bluetooth®-lydspiller, Bluetooth®-telefon)

→ 7.

Virkemåter og tilkobling

Det er to typer tilkoblinger:

- en USB-kontakt
- en Jack-kontakt

Koble den bærbare digitale lydspilleren til kontakten som samsvarer med enhetstypen.

Når du har koblet til en USB-kontakt eller Jack, finner systemet automatisk den ekstra kilden.

Merk: USB-minnepinnen må være FAT32-formatert og ha en maksimal kapasitet på 32GB. Det kan hende at enkelte formater ikke er kompatible med systemet.



Velg en ekstra kilde

Trykk på **1** for å velge en inngangskilde.

En liste over tilgjengelige inngangskilder vises umiddelbart:

- USB: USB-minnepinne, MP3-spiller, telefon osv.
- Lydenheter
- BT: enheter Bluetooth®;



Ikke betjen en bærbar lydspiller mens du kjører. Den bærbare lydspilleren må oppbevares trygt under kjøring (den kan bli kastet med stor kraft ved en bråbrems).

- Video: USB-minnepinne (MP4-fil)
- AUX: 3,5 mm Jack-kontakt

I navigeringsmodus eller når du lytter til radioen, velger du en ekstra lydkilde ved å trykke på "Start" og deretter "Media".

Systemet begynner å spille det siste lydsporet som ble avspilt.

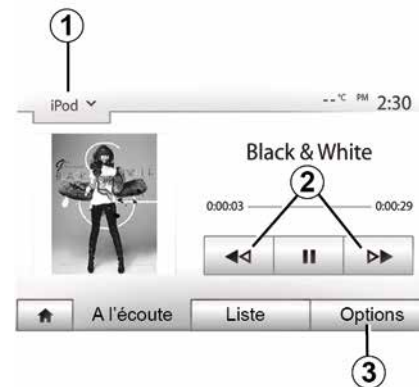

EKSTRA LYDKILDER

Lydformater

Bare MP3- og WMA-formater gjenkjennes av multimediesystemet.

Merk: enkelte formater og oppløsninger er kanskje ikke kompatible med multimediesystemet.

Hurtigspoling

Trykk lenge på **2** for å spole raskt frem- eller bakover. Avspillingen fortsetter når du slipper knappen.

Gjenta

Med denne funksjonen kan du gjenta ett eller alle sporene. Trykk på **3** og deretter Av, Lydspor, Mappe eller Alle.

Tilfeldig avspilling

Med denne funksjonen kan du spille av alle sangene i tilfeldig avspillingmodus. Trykk på **3** og deretter På eller Av.

Ekstra inngang: USB, Bluetooth®-port

Tilkobling: USB og bærbar digital lydspiller

Koble den bærbare digitale lydspilleren din til USB-inngangen på enheten.

Når USB-kontakten på den bærbare digitale lydspilleren er koblet til, vises USB-menyen. Modellen eller menyen til den bærbare digitale lydspilleren kan vises.

Merk: Det kan hende at det ikke er mulig å koble til enkelt typer digitale avspillere.

Bruk

Velg den bærbare digitale lydspilleren fra rullegardinlisten **1**, og trykk på avspillingslisten eller ønsket lydspor på multimedieskjermen.

Når du er tilkoblet, kan du ikke lenger på enkelte modeller kontrollere den bærbare digitale lydspilleren direkte. Bruk knappene på frontpanelet til multimediesystemet til å velge lydfiler.

Lading fra USB-porten

Når den bærbare digitale lydavspillerens USB-kontakt er satt i multimediesystemets USB-kontakt, kan du lade eller lade opp batteriet under bruk.

Merk: Noen enheter lades ikke eller opprettholder ikke batterinivået når de er koblet til USB-porten på multimediesystemet.

 For at appen skal fungere på riktig måte bør du bruke USB-kablene som anbefales av telefonprodusenten.

Tilkobling: Bluetooth®

Når Bluetooth® er koblet til, vises BT-menyen → **56**.

Bruk

Velg "BT" fra rullegardinlisten **1**, og trykk på avspillingslisten eller ønsket lydspor på multimedieskjermen.

Alle lydsporene på Bluetooth®-enheten kan velges direkte fra multimedieskjermen.

Merk: Når du har koblet til en bærbar digital lydspiller, kan du ikke lenger kontrollere den direkte. Du må bruke tastene på systemets frontpanel.



Velge et spor

Trykk på Liste for å velge et lydspor i en mappe, og velg et spor **A** fra denne listen.

EKSTRA LYDKILDER

Du går tilbake til forrige nivå i mappehierarkiet ved å trykke på **4**.

Albumene blir som standard vist i alfabetisk rekkefølge.

Avhengig av typen bærbar digital lydavspiller kan du justere valget ved å bruke mapper eller filer.

Merk: for å gjøre det enklere å søke etter musikk, anbefales det å bruke en USB-tilkobling.

Ekstra inngang: Jack-port

Tilkobling

Koble Jack-kontakten til den bærbare lydspilleren til Jack-inngangen.

Bruk

Velg AUX i rullegardinlisten **1**, og velg deretter ønsket spor på musikkspilleren.

Ingen visning av navnet på artisten eller sporet vises på systemets skjerm.

Velg spor direkte på den bærbare spilleren mens kjøretøyet står stille.



Den analoge inngangen (AUX) vil vanligvis ha lavere lyd kvalitet enn de digitale inngangene (USB, Bluetooth®).

LYTTE PÅ RADIOEN

Velge en bølgelegde

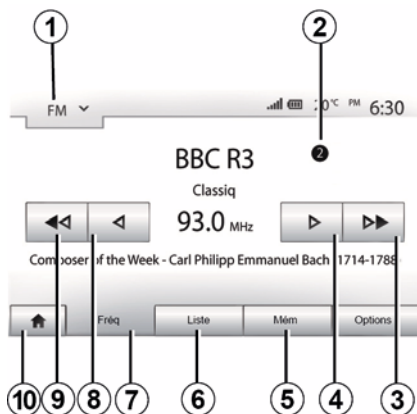

Velge et bølgebånd:

- Trykk på **1**;
- Velg bølgebåndet FM, AM eller DAB ved å trykke på ønsket bånd.

Velg en FM-, AM- eller DAB-radiokanal.

Du kan velge radiokanaler på flere måter.

Når du har valgt bølgebånd, velger du modusen ved å trykke på fanene **5**, **6** eller **7**.

Flere søkemetoder er tilgjengelig:

- Frekv.-modus (fane **7**)
- "Liste"-modus (fane **6**);

NOR

– Forhåndsinnstilling-modus (fane **5**). Disse modusene kan endres med rattstammekontrollen.

Merk: Merket **2** viser plasseringen i den lagrede listen til radiokanalen som for øyeblikket spiller.

Frekv.-modus

Med denne modusen kan du søke etter kanaler enten manuelt eller automatisk ved å søke i det valgte frekvensområdet. Velg "Frekvens"-modus ved å trykke på **7**.

Søke i frekvensområdet:

- kjør manuelt gjennom frekvensene i trinn ved å trykke flere ganger på **4** eller **8**;
- gå automatisk til neste kanal ved å trykke på **3** eller **9**;

Gjenta handlingen ved behov hver gang søket stopper.

Du kan også bevege kontrollknotten på rattstammekontrollen for å gå til neste kanal.

Merk: For å gå tilbake til velkomstsjermbildet trykker du på knappen **10**.

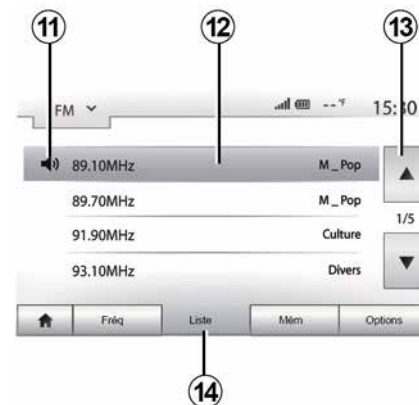

Liste-modus

Velg "Liste"-modus ved å trykke på **14**.

Med denne betjeningsmodusen kan du finne en kanal enklere ut fra navn fra en alfabetisk liste (bare på FM og DAB).

Velg kanalen du vil ha, ved å trykke på sone **12**.

Trykk på **13** for å bla gjennom alle kanalene.

Merk: Symbolet **11** viser kanalen du for øyeblikket lytter til.

LYTTE PÅ RADIOEN

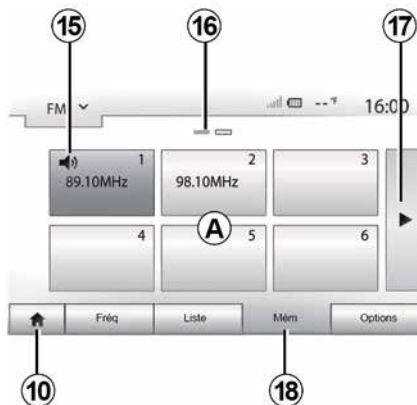

Navnene på radiokanalene som ikke bruker RDS, vises ikke på skjermen. Bare frekvensene vises og de sorteres på slutten av listen.

Forhåndsinnstilling-modus

Velg Forhåndsinnstilling-modus ved å trykke på **18**.

Med denne modusen kan du hente frem kanaler du allerede har lagret (se "Lagre en kanal" i dette avsnittet).

Trykk på en av knappene i sone **A** for å velge de lagrede kanalene.

Merk: For å gå tilbake til velkomstsjermbildet trykker du på knappen **10**.

Lagre en kanal

Velg en radiokanal ved å bruke en av modusene beskrevet ovenfor. Hold inne en av knappene i sone **A**.

Du kan lagre opptil tolv kanaler per bølgeband. Hvis du endrer området via RDS-funksjonen, oppdateres ikke de lagrede kanalene automatisk. Du må lagre kanalen som spilles av for øyeblikket.

Merk: Symbolet **15** viser kanalen du for øyeblikket lytter til.

Merket **16** viser antall sider i denne delen.

Trykk på knapp **17** for å gå til neste side.

Radioinnstillinger



Trykk på **19** for å vise innstillingsmenyen. Du kan aktivere eller deaktivere funksjoner ved å trykke på På eller Av (konfigurasjonsmenyen endres i henhold til båndet).

Dette er de tilgjengelige funksjonene:

- « RDS » ;
- "TA" (trafikkmeldinger);
- « Region » ;
- "Info";
- « AM » ;
- « DLS » ;
- "Kunngjøring";
- Oppdater listen

LYTTE PÅ RADIOEN

« RDS »

RDS-funksjonen mottar informasjon som sendes fra radiokanalen som for øyeblikket spilles av.

Systemet kan vise navnet på radiokanalen og tekstmeldinger samt motta trafikkvarsler eller annen informasjon.

Når RDS-funksjonen er aktivert, aktiveres frekvensomjustering (AF) automatisk.

Trafikkmeldinger sendes vanligvis via "RDS".

Merk: Ikke alle radiostasjoner har denne muligheten.

Dårlige mottaksforhold kan enkelte ganger føre til utilsiktede frekvensendringer. I så fall bør du deaktivere automatisk skifte av frekvens.

«TA" (trafikkmeldinger)

Når denne funksjonen er aktivert, søker multimediesystemet etter og spiller av trafikkmeldinger automatisk når nye meldinger kommer fra enkelte FM- og DAB-radiokanaler.

Merk: Automatisk kringkasting av trafikkmeldinger er deaktivert når lydsystemet er angitt til AM-bånd.

Velg en radiokanal som sender trafikkmeldinger. Hvis du lytter på

musikk fra en annen kilde (USB-minnepinne, Bluetooth® osv.), skifter systemet automatisk til radioen hvis det mottas en trafikkmelding.

Trafikkinformasjon kringkastes automatisk, og den har prioritet over kilden det for øyeblikket lyttes til.

Velg På for å aktivere denne funksjonen eller Av for å deaktivere den.

« Region »

Denne innstillingen aktiverer mottak av bestemte regionale programmer. Den deaktiverer automatisk frekvensomjustering (AF) på en radio som bruker regionale frekvenser.

Lytteren kan fortsette å lytte til programmet selv om det mottas et dårligere signal.

Merk:

– Innstillingen "Region" gjelder bare radiokanalen som for øyeblikket spilles av.

– Noen radiostasjoner sender på regionale frekvenser. Hvis det er tilfelle:

– med Region aktivert: Systemet bytter ikke til senderen for den nye regionen, men systemet bytter normalt mellom senderne i den opprinnelige regionen.

– Region deaktivert: Systemet bytter til senderen for den nye regionen, selv om kringkastingsprogrammet er annerledes.

Nyheter

Når denne funksjonen er aktivert, er det mulig automatisk å lytte til nyheter når de kringkastes av visse FM- eller DAB-radiokanaler.

Hvis du deretter velger andre kilder, vil kringkasting av den valgte programtypen avbryte den andre kilden.

Velg På for å aktivere denne funksjonen eller Av for å deaktivere den.

« AM »

Du kan aktivere eller deaktivere "AM"-båndet.

Velg På for å aktivere denne funksjonen eller Av for å deaktivere den.

DLS

Bare i DAB-modus.

Enkelte radiokanaler kringkaster tekstinformasjon knyttet til programmet som sendes (for eksempel tittelen på et spor).

LYTTE PÅ RADIOEN

Oppdater listen

Du kan oppdatere listen over kanaler og hente de nyeste ved å trykke på "Start".

Merk: Det anbefales at du oppdaterer DAB-listen med en gang systemet slås på.

« Simulcast »

Avhengig av landet bytter denne funksjonen fra en DAB-kanal til tilsvarende FM-kanal hvis det digitale signalet går tapt.

Hvis FM/DAB-simultansending er aktivert, kan det være et etterslep på noen sekunder når du skifter fra FM til DAB eller fra DAB til FM, og det kan være forskjell i lydstyrken.

Systemet skifter automatisk tilbake til DAB så snart det digitale signalet mottas.

Merk: Under simultansendingen kommer "FM>" foran stasjonsnavnet.

"Prioritet til DAB"

Avhengig av landet kan du bruke denne funksjonen til å velge en FM-kanal (hvis ønsket radiokanal også er tilgjengelig som digital), og bytte til tilsvarende DAB-kanal for å få bedre lyd kvalitet.

Merk: Når DAB er prioritert, vises kanalnavnet sammen med "DAB>".

Bildeserie

Avhengig av landet kan du bruke denne funksjonen til å vise informasjon om programmet, musikken eller været i stedet for logoen når du lytter til enkelte DAB-radiokanaler.

Avhengig av hvilken digitalradiokanal det lyttes til, kan den sende bilder som inneholder visuell informasjon om disse elementene.

Merk: Denne informasjonen gis bare fra enkelte kanaler.

VIDEO

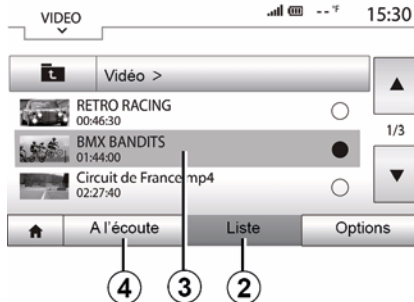

Video

Avhengig av landet og/eller gjeldende forskrifter, kan systemet spille av videofiler som er lagret på USB-minnepinnen.

Sett inn USB-minnepinnen i multimediesystemet. Fra Media-menyen, velg Video-modus **1**.

Merk:

- Det kan hende at enkelte videoformater ikke er kompatible med systemet.
- USB-minnepinnen må være FAT32-formatert og ha en kapasitet på mellom 8 GB og 32 GB.

– Inndatakildene som er beskrevet ovenfor, kan variere.

Liste-modus

Trykk på "Liste"-fanen **2** for å vise videoene som er tilgjengelige. Velg videoen du vil se, ved å trykke på området **3**. Den valgte videoen spilles av automatisk.

"Lytt"-modus

Trykk på "Spill av"-fanen **4** for å starte den valgte videoen.

Når du spiller av en video, kan du:

- trykk på **8** for å starte videoen på nytt fra begynnelsen, og trykk én gang til på **8** for å åpne forrige video;
- sette avspillingen på pause ved å trykke på **7**
- åpne neste video ved å trykke på **6**
- bruk rullelinjen **5** for å bla opp og ned raskt;

VIDEO

3

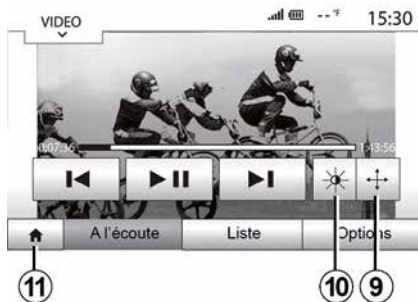

- vis videoen i fullskjerm ved å trykke på **9**;
- juster lysstyrken på skjermen ved å trykke på **10**. Det kommer opp et kontrollfelt der du utfører justeringene du ønsker. Berør skjermen utenfor feltet for å ta bort feltet og fortsette videoavspillingen.
- gå tilbake til forrige meny ved å trykke på **11**.



Videoavspilling er bare mulig når kjøretøyet står i ro.

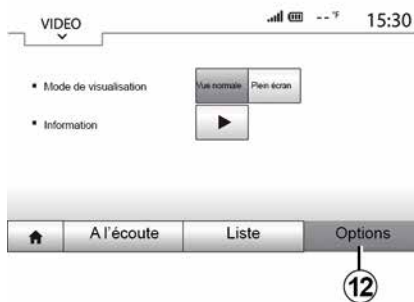

Alternativer-modus

- Trykk på Alternativer-fanen **12** for å:
- Åpne avspillingsinnstillingene.
 - Se detaljert videoinformasjon (tittel, type, dato osv.)

LYDINNSTILLING

Volumjustering i henhold til hastighet (Vol/hastighet)

Når hastigheten på kjøretøyet ditt er mer enn 40 km/t, øker volumnivået sammenlignet med det opprinnelige volumnivået.

Juster forholdet mellom volum og hastighet ved å trykke på en av knappene i sone 1.

Du kan også deaktivere denne funksjonen ved å trykke på Av.

"Loudness"

Trykk på På eller Av for å aktivere/deaktivere lydnivå-funksjonen som øker bass og diskant.

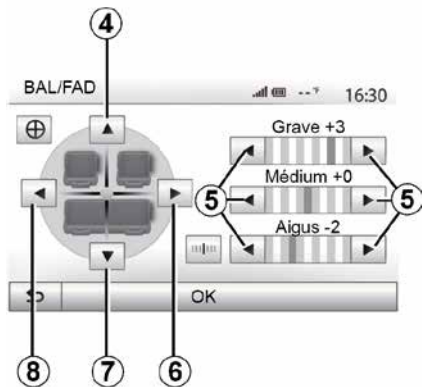

Balanse for høyre/venstre og foran/bak

Trykk på **6** eller **8** for å justere lydbalansen for venstre/høyre.

Trykk på **4** eller **7** for å justere lydbalansen for foran/bak.

Når du har angitt balansen, trykker du på "OK" for å bekrefte.

Bass, mid, diskant

Trykk på pilene **5** for å justere bass, medium og diskant.

Når du har gjort justeringene, trykker du på "OK" for å bekrefte.

Lydpreferanser

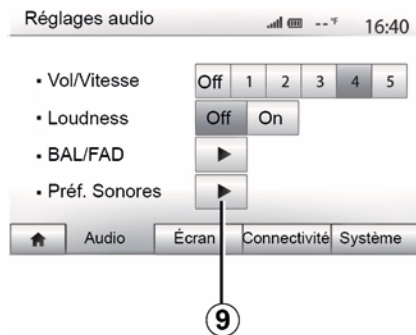

Trykk på **9** for å vise menyen for lydpreferanser.

Du kan justere volumet for hver lyd separat:

- « Lyd » ;
- « TA » ;
- « Navigasjon » ;
- Tlf
- Ringetone (til telefonen).

Trykk på "+" eller "-" for å gjøre dette.

Trykk på **11** for å tilbakestille alle lydpreferansene.

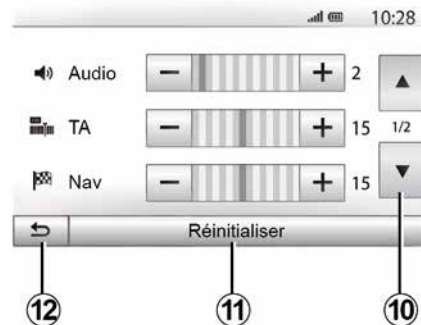

Trykk på **10** for å gå til neste side.

Trykk på **12** for å gå tilbake til forrige skjermbilde.

PARE OG KOBLE TIL EN TELEFON

Sammenkoble, koble fra enheter Bluetooth®

Pare en annen-Bluetooth®-telefon

Før du kan bruke det håndfrie systemet, må du sammenkoble (pare) Bluetooth®-mobilen med kjøretøyet.

Sammenkobling er en forutsetning for å gjenkjenne og lagre en Bluetooth®-telefon. Du kan sammenkoble inntil fem smarttelefoner, men bare én kan kobles til om gangen til håndfrisystemet.

Paring utføres direkte via multimediesystemet eller via telefonen.

Pass på at systemet og telefonen er slått på, og kontroller at Bluetooth® er aktivert på smarttelefonen. Telefonen må være synlig og kunne identifiseres av andre enheter (du finner mer informasjon om dette i bruksanvisningen for telefonen).



Avhengig av telefonmerket og -modellen kan håndfrifunksjonen være helt eller delvis inkompatibel med kjøretøysystemet.



Pare en telefon Bluetooth® fra multimediesystemet

- Aktiver Bluetooth®-tilkoblingen på telefonen.
- Trykk på Innstillinger, Tilkobling, Søk etter Bluetooth-enheter.
- Sørg for at telefonen er aktivert og synlig på Bluetooth®-forbindelsen.
- Velg telefonen på listen over enheter som systemet har funnet.
- Det vises en melding på telefonens skjerm.



Du finner en liste over kompatible telefoner på nettstedet <https://renault-connect.renault.com>.



Av hensyn til sikkerheten må dette bare utføres når bilen står stille.

Velg Koble sammen, Sammenkoble, Par eller Koble til (varierer med telefontype) for å godkjenne sammenkoblingen.

- Tast inn koden som vises på skjermen til multimediesystemet via telefontastaturet (varierer med telefontype).
- Det vises en ny melding på telefonens skjerm der du blir spurt om du ønsker at multimediesystemet skal pares automatisk heretter. Godta dette for å slippe å måtte gjenta alle trinnene.

Avhengig av typen telefon kan systemet be deg om å bekrefte overføring av telefonboken og anropsloggen til multimediesystemet under sammenkobling.

Godta deling for å finne denne informasjonen på multimediesystemet. Du kan også godkjenne automatisk deling av telefonboken og anropsloggene for systemet for å overføre dem automatisk under de neste sammenkoblingene.

Merk: Minnet til multimediesystemet er begrenset, og det kan hende at ikke

PARE OG KOBLE TIL EN TELEFON

alle kontaktene blir importert fra telefonen.

Smarttelefonen din er nå sammenkoblet med multimediesystemet.

Merk: Tiden for å sammenkoble varierer med telefonmerke og -modell.

Hvis sammenkoblingen ikke ble utført, kan du forsøke på nytt. Se håndboken for telefonen hvis systemet ikke finner telefonen når det søker etter Bluetooth®-enheter.

Pare en telefon Bluetooth® med multimediesystemet fra telefonen

- Aktiver Bluetooth®-tilkoblingen på telefonen og systemet.
- Fra hovedmenyen i multimediesystemet trykker du på Innstillinger, Tilkobling, Autoriser ekstern enhet. Slik gjør du systemet synlig for andre Bluetooth®-telefoner.
- Det vises en melding på skjermen med passord og hvor lenge systemet vil fortsette å være synlig.
- Vis en liste over tilgjengelige Bluetooth®-enheter på telefonen.
- Velg multimediesystemet fra listen over tilgjengelige enheter i løpet av tiden som er angitt. Avhengig av hvilken telefon du har, bruker du telefontastaturet til å angi passordet som vises på skjermen til systemet.

Det vises en melding på telefonskjermen om at telefonen nå er paret til multimediesystemet.

Merk: Tiden for å sammenkoble varierer med telefonmerke og -modell. Hvis sammenkoblingen ikke ble utført, kan du forsøke på nytt.



Når du slår på multimediesystemet, blir den sist parede enheten automatisk koblet til systemet.



Det håndfrie systemet er bare ment å forenkle kommunikasjonen ved å redusere risikofaktorene, uten å fjerne dem fullstendig. Du må alltid forholde deg til lovgivningen i landet du befinner deg.

Oppheve sammenkoblingen av en Bluetooth®-telefon i multimediesystemet

Når du kobler fra en telefon, slettes den fra minnet til det håndfrie systemet.

Fra hovedmenyen trykker du på Innstillinger, Tilkobling og deretter Vis Bluetooth-enheter. Trykk på papirkurvikonet **1** ved siden av navnet på smarttelefonen du vil slette fra listen. Bekreft valget ved å trykke på "OK".

Oppheve sammenkoblingen av alle Bluetooth®-telefoner i multimediesystemet

Du kan også slette alle telefonene som tidligere er sammenkoblet, fra minnet til det håndfrie systemet. Fra hovedmenyen trykker du på Innstillinger, Tilkobling og Vis Bluetooth-enheter og deretter Alternativer og Slett alle. Bekreft sletting av alle sammenkoblede telefoner ved å trykke på "OK".

PARE OG KOBLE TIL EN TELEFON



Endre passord

Du kan tilpasse det firesifrede passordet for systemet som godkjenner paringen av Bluetooth®-telefoner.

Fra hovedmenyen trykker du på Innstillinger og deretter Bluetooth®Endre passord.

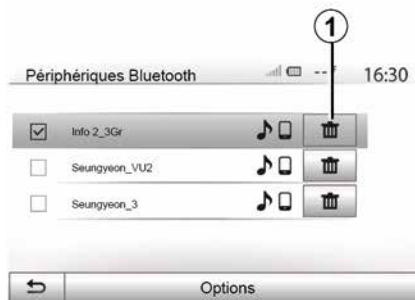

« Smarttelefon »

Denne funksjonen, som kan nås på den andre siden av Tilkobling-menyen, gir deg tilgang til hjelp for å aktivere og betjene talekommandoer → 61.

Koble til og koble fra enheter Bluetooth®

Koble til en Bluetooth®-sammenkoblet telefon

En telefon må være sammenkoblet før den kan kobles til det håndfrie telefonsystemet → 54.

Telefonen din må være koblet til det håndfrie systemet for å kunne bruke alle funksjonene.

Automatisk tilkobling

Når systemet er slått på, søker det håndfrie telefonsystemet etter parede telefoner i nærheten (søket kan ta litt tid). Det kobles automatisk til den siste tilkoblede telefonen hvis:

- Bluetooth®-tilkoblingen for telefonen er aktivert
- når det sammenkobles, du tidligere godkjente automatisk tilkobling for telefonen til systemet

Merk:

- Hvis en samtale pågår når tilkoblingen gjøres, overføres lyden automatisk til kjøretøyhøytalerne.
- Det anbefales at du godtar og godkjenner alle meldinger som vises på telefonen, når du er sammenkoblet med systemet slik at automatisk enhetsgjenkjenningssystem fungerer som den skal.

Manuell tilkobling

Gå til hovedmenyen og utfør følgende handlinger:

- trykk på Tlf.
- trykk "Vis Bluetooth-enheter";
- Velg navnet på telefonen som du vil koble til.

Telefonen er koblet til multimediesystemet.

PARE OG KOBLE TIL EN TELEFON

Tilkoblingsfeil

Hvis du ikke klarer å koble til, kontrollerer du følgende:

- enheten er slått på
- enheten er konfigurert til å godta systemets forespørsel om automatisk tilkobling
- enhetsbatteriet er flatt
- enheten har blitt sammenkoblet med det håndfrie telefonsystemet
- Bluetooth® for enheten og systemet er aktivert

Merk: Enhetsbatteriet lades ut raskere hvis du bruker det håndfrie systemet over lengre tid.

Skifte tilkoblet telefon

Du kan når som helst koble til eller fra en Bluetooth®-enhet.

Fra hovedmenyen trykker du på Telefon, Innstillinger og Liste over enheter.

Velg enheten som skal kobles til, og bekreft ved å trykke på OK.

Et lite merke **1** vises ved siden av telefonnavnet for å vise at tilkoblingen er utført.

Koble fra en tilkoblet telefon



Hvis du vil koble en telefon fra multimediesystemet, velger du navnet på enheten. Det lille merket **1** forsvinner.

Hvis du er midt i en samtale mens telefonen kobles fra, overføres samtalen automatisk til telefonen din.

Telefonbok



Fra Telefon-menyen trykker du på **1** for å bla gjennom listen over menyer. Trykk deretter på Kont. for å åpne systemtelefonkatalogen.

Bruke telefonboken

Du kan bruke telefonbokoppføringene som er lagret i minnet på telefonen.

Når du har koblet til systemet og Bluetooth®-telefonen bruker trådløs Bluetooth®-teknologi, overføres telefonboknumrene automatisk til systemet hvis kontaktene er lagret i telefonminnet til enheten.

Merk: På enkelte telefoner kan du under paringen bli bedt om å bekrefte overføring av telefonboken til systemet.

Ring et nummer i telefonboken

Når du finner kontakten som du vil ringe i telefonboken, velger du nummeret for å ringe.

Søke etter en kontakt i telefonboken

Trykk på **2**, og angi etternavnet eller fornavnet på kontakten du leter etter, ved å bruke det digitale tastaturet.

 Avhengig av telefonmerke og -modell kan det hende at overføring av kontakter til multimediesystemet ikke fungerer.

 Vi anbefaler at du stanser kjøretøyet før du taster inn et nummer eller søker etter en kontakt.

Foreta, motta et anrop

Ring fra telefonboken



Når telefonen er koblet til, åpner du Telefon-menyen og velger Telefonbok fra rullegardinmenyen **1**.

Velg kontakten (eller ønsket nummer, hvis kontakten er oppført med flere numre). Når du trykker på kontaktnummeret, ringes det automatisk.

Merk: Du kan ringe fra multimediesystemet ved hjelp av talegjenkjenningssystemet på smarttelefonen → **61**.

ANROPSADMINISTRASJON

Ringe et nummer fra anropsloggen

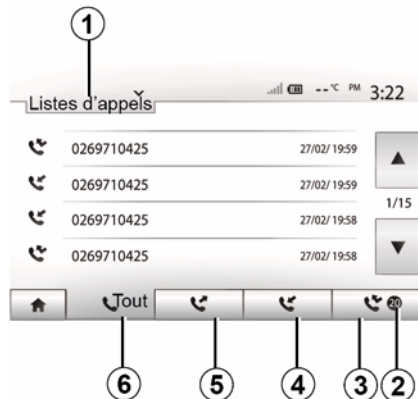

Du kan bruke anropslisten som er lagret i telefonminnet, til å ringe.

Når du har koblet til

Bluetooth®-enheten og telefonen via Bluetooth® teknologi, overføres numrene i telefonens lister over Alle anrop, Utgående anrop, Innkommende anrop og Tapte anrop automatisk inn i anropslisten i multimediesystemet.

Trykk **1** for å bla gjennom listen, og deretter Liste over samtaler.

Trykk på **6** for å åpne listen Alle anrop.

Trykk på **5** for å åpne listen Utgående anrop.

Trykk på **4** for å åpne listen over innkommende anrop.

Trykk på **3** for å åpne listen over tapte anrop.

Merk: Merket **2** viser antall tapte anrop.

Kontaktene på hver liste blir vist i rekkefølge fra nyest til eldst. Velg en kontakt for å ringe.

Slå et nummer

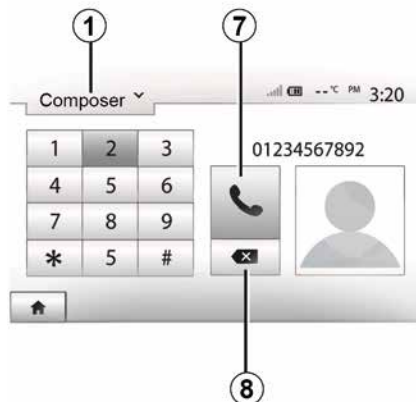

Trykk på **1** for å bla gjennom listen, og deretter Ring for å slå et nummer.

Trykk på talltastene for å slå nummeret, og trykk deretter på **7** for å ringe.

Trykk på **8** for å slette et nummer.

Hold inne **8** for å slette alle numrene samtidig.



Vi anbefaler at du stanser kjøretøyet før du taster inn et nummer eller søker etter en kontakt.

Motta et anrop



Når du mottar et anrop, vises en melding på multimedieskjermbildet med følgende informasjon om den som ringer:

- navnet på kontakten (hvis nummeret er lagret i telefonboklisten)
- nummeret til den som ringer
- "Privat nummer" (hvis nummeret ikke kan vises)

ANROPSADMINISTRASJON

Merk: Når meldingen om innkommende anrop vises på skjermbildet under navigering, godtar eller avviser du anropet for å gå tilbake til navigeringsskjermbildet.

Merk: Du kan besvare eller avvise et innkommende anrop ved å trykke på knappen på rattstammen.

- høre lyden gjennom høyttalerne i kjøretøyet ved å trykke på **10**
- Trykk på **14** for å gå tilbake til forrige skjermbildet (for eksempel navigeringsskjermbildet) eller velkomstskjermbildet.

4

Under et anrop

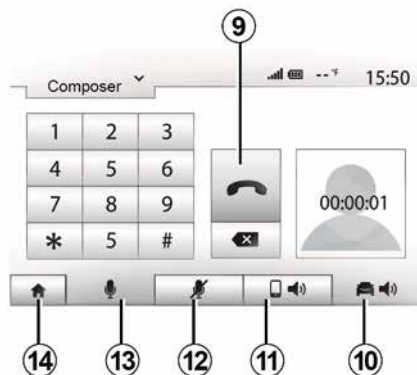

Under et anrop kan du gjøre følgende:

- slå av mikrofonen ved å trykke på **12**
- slå på mikrofonen ved å trykke på **13**
- Legg på ved å trykke på **9**.
- høre lyden gjennom høyttalerne på telefonen ved å trykke på **11**

BRUKE TALEGJENKJENNING

Innledning

Kjøretøyets multimediesystem bruker telefonens talegjenkjenningssystem til å:

- styre noen av funksjonene i multimediesystemet og noen av telefonfunksjonene med stemmen;
- la deg bruke multimediesystemet eller telefonen mens du har hendene på rattet.

Merk:

- plasseringen av talegjenkjenningsknappen kan variere (rattkontroll, rattstammekontroll eller frontpanelet til multimediasystemet);
- Når du bruker talegjenkjenning, blir språket som er angitt på telefonen, det samme språket som systemet bruker;
- Hvis smarttelefonen ikke har talegjenkjenning, vises det en melding på multimediesystemet.

Aktivere telefonens talegjenkjenning med multimediesystemet

For å få aktivert telefonens talegjenkjenningssystem må du

- opprette en 3G-, 4G- eller WIFI-forbindelse med smarttelefonen
- aktivere Bluetooth® på smarttelefonen, og gjøre den synlig for

andre enheter (du finner mer informasjon i brukerveiledningen for telefonen)
– pare og koble smarttelefonen din til multimediesystemet → 54.

Hold inne talegjenkjenningsknappen

 for å aktivere.

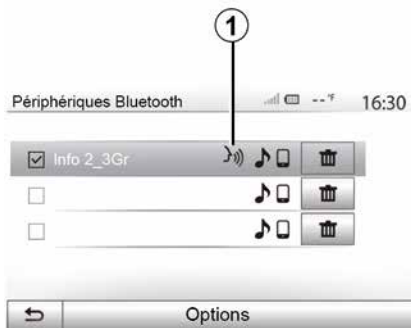

Merk: Symbolet **1** på Innstillinger, Tilkobling-menyen og alternativet Vis Bluetooth-enheter indikerer at smarttelefonens talegjenkjenning er kompatibel med multimediesystemet.



Når du bruker telefonens talegjenkjenning med multimediesystemet, kan overføring av mobildata medføre ekstra kostnader som ikke er inkludert i telefonabonnementet ditt.



En pipetone høres, og displayet på skjerm **A** viser at talegjenkjenning er aktivert.

Snakk høyt og tydelig.

Merknad: Talegjenkjenningssystemet på smarttelefonen gir deg kun mulighet til å bruke bestemte funksjoner på telefonen. Du kan ikke bruke det på

BRUKE TALEGJENKJENNING

andre funksjoner i multimediesystemet, for eksempel radioen, Eco-kjøring eller lignende.

Bruk

B

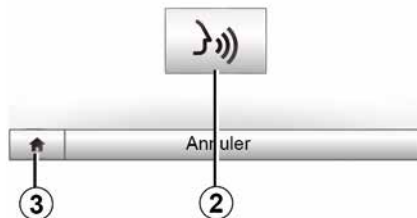

Når systemet er aktivert, kan du starte talegjenkjenning på nytt ved å trykke på rattkontrollen, rattstammekontrollen eller på multimediesystemet, eller på knappen **2** på multimedieskjermen.

Du kan når som helst gå tilbake til hovedmenyen ved å trykke på **3**.

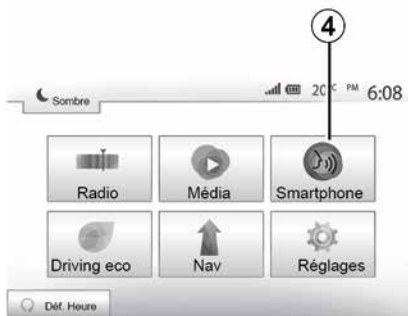

For å gå tilbake til skjerm **B** trykker du på **4** i hovedmenyen i multimediesystemet.

Merk: Når du bruker talegjenkjenning, er ikke funksjonene "Media" og "Radio" tilgjengelige fra hovedmenyen i multimediesystemet.

Deaktivering



Trykk på knappen **2** på skjermen **B**, eller hold inne

talegjenkjenningsknappen  i kjøretøyet. Et lydsignal indikerer at talegjenkjenning er deaktivert.

BRUKE TALEGJENKJENNING

Hjelp

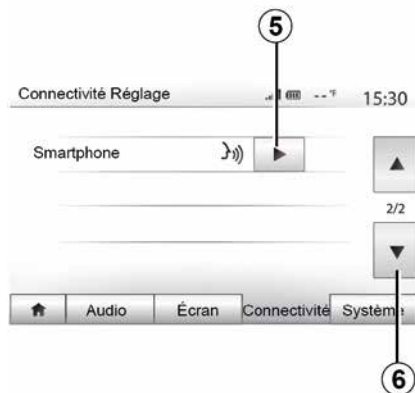

Du kan få mer hjelp om bruk og bruksforhold for talegjenkjenningssystemet. For å gjøre dette trykker du på Velkommen, Innstillinger, Tilkobling. Velg side to ved å trykke på **6** og deretter på **5**.

Denne funksjonen presenteres i form av skjermbilder som forklarer hvordan du bruker talegjenkjenning sammen med:

- betingelser for bruk
- kompatible telefoner

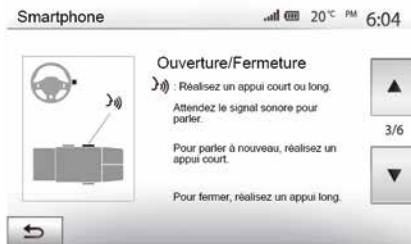

- Aktiver og deaktiver funksjonen ved å bruke talegjenkjenningsknappen

 i kjøretøyet.

- metode for samhandling med skjermen
- tilgjengelige funksjoner
- omfanget til funksjonene

Android Auto™

Innledning

Android Auto™ er en app som du kan laste ned (fra plattformen for nedlasting av apper på smarttelefonen din), slik at du kan bruke noen av appene og funksjonene på telefonen din på skjermen til multimediesystemet.

Merk:

- Hvis du vil finne ut om smarttelefonen er kompatibel med Android Auto™-appen, kan du besøke det offisielle nettstedet for telefonens operativsystem.
- Android Auto™-appen fungerer bare når smarttelefonen er koblet til kjøretøyets USB-port og hvis talegjenkjenningsfunksjonene er aktivert. Android Auto™-appen skal være tilgjengelig via knappen **1** på hovedmenyen.



For at appen skal fungere på riktig måte bør du bruke USB-kablene som anbefales av telefonprodusenten.



Første bruk

Koble telefonen til USB-porten på multimediesystemet:

- godta forespørselene på smarttelefonen for å bruke "Android Auto™"-appen
- Bekreft ved å trykke på Godta på telefonen.

"Android Auto™"-appen starter på multimediesystemet.

Hvis prosedyren ovenfor ikke ble fullført, kan du forsøke på nytt.

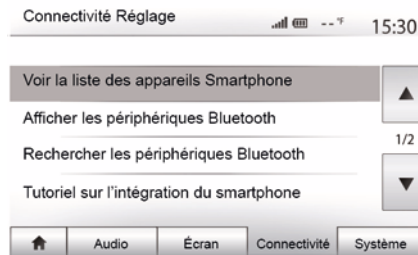

Du kan nå som helst administrere enhetene som er koblet til multimediesystemet, via Innstillinger-menyen og deretter Tilkobling.

Merk: Første tilkobling til "Android Auto™" utføres mens kjøretøyet står stille, og bare for å aktivere talegjenkjenning i multimediesystemet.

CarPlay™

Innledning

"CarPlay™" er en innebygd tjeneste i smarttelefonen din som gjør at du kan bruke noen av appene på telefonen fra skjermen til multimediesystemet.

Merk:

ANDROID AUTO™, CARPLAY™

– Hvis smarttelefonen ikke har CarPlay™-tjenesten, kan du gå til det offisielle nettstedet for telefonens operativsystem.

– CarPlay™-tjenesten fungerer bare hvis smarttelefonen er koblet til bilens USB-kontakt og hvis SIRI-tjenesten er aktivert. CarPlay™-tjenesten skal være synlig fra knappen **2** i hovedmenyen.



For at appen skal fungere på riktig måte bør du bruke USB-kablene som anbefales av telefonprodusenten.



Første bruk

NOR

Koble telefonen til USB-porten på multimediesystemet.

CarPlay™-tjenesten starter på multimediesystemet.

Hvis prosedyren ovenfor ikke ble fullført, kan du forsøke på nytt.

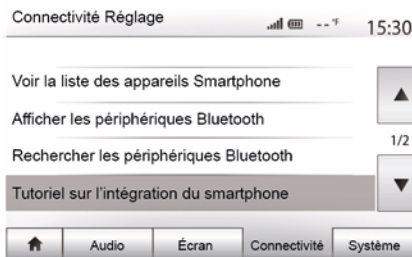

Du kan få tilgang til en veiledning om hvordan du kobler smarttelefonen til multimediesystemet ditt fra Innstillinger-menyen og deretter Tilkobling.



Når "Android Auto™"-appen eller "CarPlay™"-tjenesten er aktivert, kan du bruke talegjenkjenningsknappen til å aktivere enkelte funksjoner på smarttelefonen med stemmen. For å gjøre dette, trykk på knappen **3** på rattet på kjøretøyet ➔ **61**.

Merk:

– Du kan bruke Android Auto™ eller CarPlay™ til å åpne smarttelefonens navigerings- eller musikkapper. Disse programmene erstatter tilsvarende programmer i multimediesystemet som allerede kjører. Du kan for eksempel bare bruke en navigasjonsapp av gangen: Enten Android Auto™/CarPlay™ eller appen i multimediesystemet.

ANDROID AUTO™, CARPLAY™

– Når du bruker Android Auto™ eller CarPlay™, fortsetter enkelte funksjoner i multimediesystemet å kjøre i bakgrunnen. Hvis du for eksempel starter "Android Auto™" eller "CarPlay™" og bruker navigasjonen på smarttelefonen mens radioen i multimediesystemet spiller, kan du fortsatt høre på radioen.



Når du bruker "Android Auto™"-appen eller "CarPlay™"-tjenesten, kan overføring av driftsavhengige mobildata medføre kostnader som ikke er inkludert i telefonabonnementet ditt.

Gå tilbake til grensesnittet for multimediesystemet



3

Slik kommer du tilbake til grensesnittet:

– Trykk på Hjem-knappen på panelet til multimediesystemet eller på midtkontrollen.

eller

– Trykk på knappen **3** på multimedieskjermen i henhold til "Android Auto™" eller "CarPlay™".

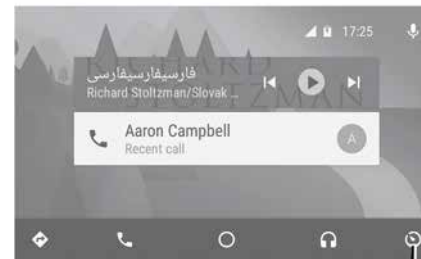

3



Tilgjengeligheten av funksjoner i Android Auto™-appen og CarPlay™-tjenesten, avhenger av merket og modellen til telefonen din. Du finner eventuelt mer informasjon på produsentens nettsted.

Tilgang til menyen Eco-kjøring

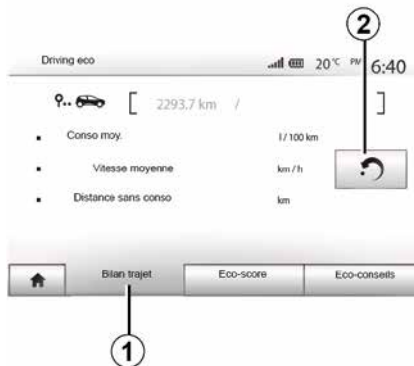

(tilgjengeligheten avhenger av kjøretøymodellen)

Fra hovedmenyen trykker du på Bil og deretter på Driving eco.

I menyen Driving eco har du tilgang til følgende informasjon:

- "Tursammendrag".
- Eco-poengsum.
- Eco-råd.



Tursammendrag 1

I denne menyen vises data lagret fra forrige tur:

- Gj.sn. forbruk
- « Gjennomsnittlig hastighet » ;
- Distanse uten forbruk

Merk: Du kan tilbakestille dataene ved å trykke på 2.



Eco-poengsum 3

Denne menyen gir deg en samlet score fra 0 til 100. Jo høyere score, desto mer økonomisk kjører du:

- Gjennomsnittlig akselerasjonsytelse (sone A).
- Gjennomsnittlig evne til å forutse bremsing (sone B).

Eco-råd 4

I denne menyen får du en vurdering av kjørestilen din og gode råd til hvordan du kan optimalisere drivstofforbruket.

RYGGEKAMERA

Bruk

Når du skifter til revers (og opptil rundt et annet gir), vises en visning av omgivelsene bak kjøretøyet på multimedieskjermen sammen med en hjelpelinje, en silhuett av kjøretøyet og lydsignaler.

Ultrasoniske sensorer som er installert i kjøretøyet, måler avstanden mellom kjøretøyet og en hindring.

Når den røde sonen nås, må du bruke støtfangerbildet for å stanse nøyaktig.

Merk:

– for mer informasjon om bruk av Park Assist, vennligst se instruksjonsboken for bilen.

– Sørg for at ryggekameraet ikke er tildekket (av skitt, gjørme, snø osv.)

– Når du skifter til reversgir, vises omgivelsene bak kjøretøyet på multimedieskjermen i noen sekunder.

Aktivering/deaktivering

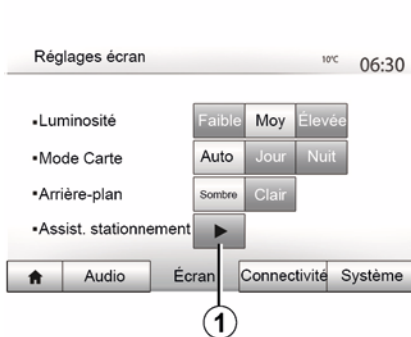

Ryggekamera

Du kan aktivere/deaktivere ryggekameraet. For å gjøre dette, velg Innstillinger fra hovedmenyen, deretter Skjerm og trykk på Parkeringsassistanse-knappen **1**.



Parkeringsassistent

I denne menyen kan du aktivere/deaktivere ryggekameraet og konfigurere "Hindringsoppdagelse".

RYGGEKAMERA

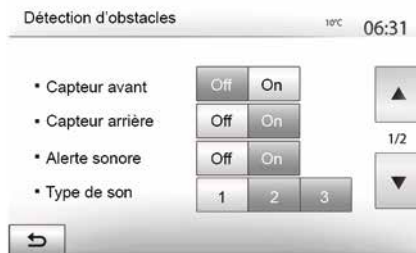

Hindringssensor

Du kan aktivere eller deaktivere sensorene foran og bak på kjøretøyet enkeltvis. Velg På for å aktivere ønskede sensorer eller Av for å deaktivere dem.

Lydninstillinger

Du kan aktivere/deaktivere lydvarselet og velge mellom flere lyder samt justere volumet for hindringssensorene.

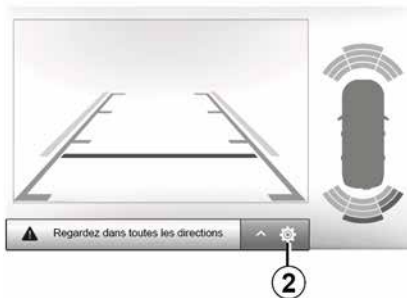

Skjerminnstillinger

Du får tilgang til skjerminnstillingene via **2**-knappen.

I denne menyen kan du aktivere/deaktivere hjelpelinjene **3** som viser avstanden bak kjøretøyet og justere skjerminnstillingene.

Trykk på "+" eller "-" for å justere kontrasten **4**, lysstyrken **5** og fargene **6**.

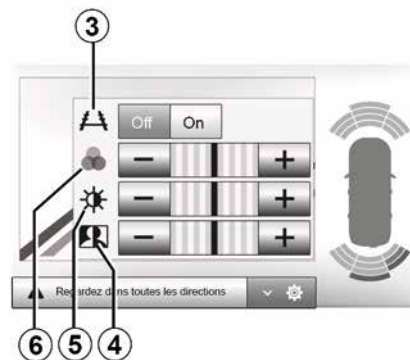

Bildet kan bare justeres hvis revers er aktivert.



Av hensyn til sikkerheten må dette bare utføres når bilen står stille.

RYGGEKAMERA



Denne funksjonen er et ekstra hjelpemiddel. Det kan derfor ikke under noen omstendigheter erstatte førerens aktsomhet eller ansvar.

Føreren må alltid være forberedt på plutselige hendelser under kjøring. Påse alltid at det ikke er noen små og smale bevegelige hindringer (som barn, dyr, rullestol, sykkel, stein, stolpe osv.) i blindsonen når du manøvrerer.



Skjermen viser et ryggebilde.

Målerne er en representasjon projisert på flat bakke. Disse opplysningene er ikke relevante når de overlapper en vertikal gjenstand eller en gjenstand på bakken.

Gjenstander som vises på kanten av skjermen, kan være deformert.

I svært lyssterkt lys (snø, kjøretøy i sol osv.) kan kamerasikten påvirkes negativt.

FLERVISNINGSKAMERA

Innledning

Kjøretøyet har fire kameraer, montert foran, i sidedørspilene og bak på kjøretøyet for å hjelpe deg under vanskelige manøvrer.

Merk: Sørg for at kameraene ikke er skjult (av skitt, gjørmes, snø etc.).



Denne funksjonen er et ekstra hjelpemiddel. Det kan derfor ikke under noen omstendigheter

erstatte førerens aktsomhet eller ansvar.

Føreren bør alltid være forberedt på uforutsette hendelser under kjøring. Pass alltid på at det ikke er noe som beveger seg (f.eks. barn, dyr, barnevogn, sykkel osv.), eller at det er små eller smale gjenstander som steiner eller stolper i veibanen under manøveren.

Bruk

Når revers er valgt, viser ryggekameraet området bak kjøretøyet på multimedieskjermen.

Du kan også velge visningen som skal vises på multimedieskjermen, ved å endre til manuell modus.

Aktivering/deaktivering

Systemet aktiveres når kjøretøyet kjøres ved en hastighet under rundt 20 km/t. Når kjøretøyet overstiger denne hastigheten, deaktiveres systemet.

Systemet kan også deaktiveres ved å trykke på aktiveringsknappen i kjøretøyet. For mer informasjon, se avsnittet Flervisningskamera i brukerhåndboken for kjøretøyet.

Merk: Du finner mer informasjon om valg av automatisk eller manuell modus i førerhåndboken.

Kameravalg

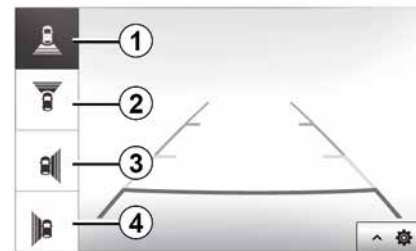

Du aktiverer ønsket kameravisning ved å velg den på multimedieskjermen:

- 1 visning av området bak kjøretøyet
- 2 visning av området foran kjøretøyet
- 3 visning av området på høyre side
- 4 visning av området til venstre for kjøretøyet

FLERVISNINGSKAMERA

Innstillinger

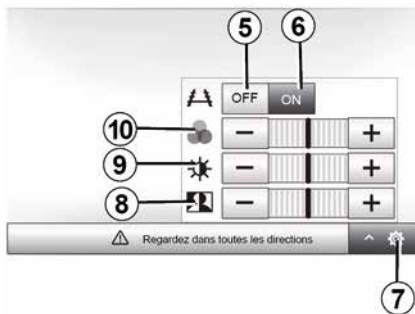

Trykk på **7** for å vise en liste over innstillinger.

Aktiver eller deaktiver veiledningsskjermen ved å trykke på **5** eller **6**.

Trykk på "+" eller "-" for å justere kontrasten **8**, lysstyrken **9** og fargene **10**.

FJERNSTART AV MOTOR



Hvis denne funksjonen er utstyrt, kan den brukes til å programmere fjernstart av motoren for å varme opp eller ventilere kupéen opptil 24 timer før du skal bruke kjøretøyet.

Før du programmerer denne funksjonen, må oppvarmingsnivået justeres (temperatur, avisning). Konfigurering og programmering utføres via multimedieskjermen.

Stille inn starttiden for funksjonen

– Slå på tenningen og trykk på **1** på hovedmenyen. Skjermen **A** vises.

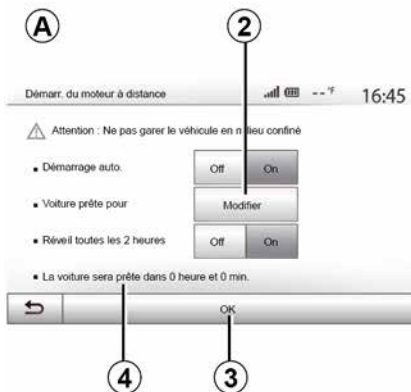

- Velg På-knappen på Autostart-linjen for å aktivere funksjonen.
- Angi starttiden for når du ønsker å bruke kjøretøyet, ved å trykke på **2**.
- Trykk på opp- og nedpilene for å bla gjennom timene og minuttene til du får ønsket tidspunkt.
- Trykk på OK for å bekrefte. Merket **4** viser tiden som gjenstår før tiden du ønsker å bruke kjøretøyet.
- Trykk på "OK **3**" for å bekrefte og avslutte programmeringen.



- Innstill klimaanleggkontrollene på den temperaturen du vil ha i kupeen når du starter motoren. Deretter innstiller du avisingsmodus (se avsnitt instruksjonsboken).

i For å aktivere en programmert fjernstart må du velge en tid minst 15 minutter senere enn tiden som vises av multimediesystemet.

FJERNSTART AV MOTOR

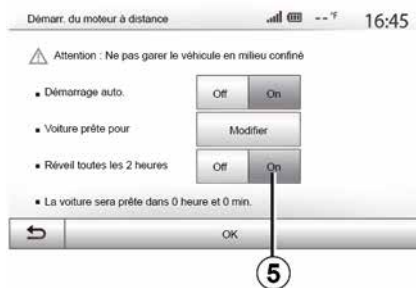

6

– Slå av tenningen.

Når du låser kjøretøyet, blinker lysene to ganger, deretter lyser de i ca. tre sekunder for å bekrefte at programmeringen er utført.

Forutsetninger for fjernstart av motoren:

– Girspaken må stå i nøytral (for kjøretøy med en manuell eller sekvensiell girkasse).

– spaken må stå i **P** for (kjøretøy med automatisk girkasse);



– tenningen er slått av

– Alle åpnelementer (panser, dører, bagasjerom) må være lukket og låst når du forlater kjøretøyet.

Merk: Du må slå av multimediesystemet når du forlater kjøretøyet for at fjernstart skal fungere.

Våkn opp annenhver time

Denne funksjonen starter kjøretøyet automatisk hver andre time, avhengig av motortemperaturen.

Du aktiverer denne funksjonen ved å trykke på På-knappen **5**.

Når du har aktivert denne funksjonen, aktiveres ikke ventilasjonssystemet i løpet av de fire første startsyklusene.

I svært kalde forhold starter kjøretøyet automatisk og fortsetter å gå i rundt ti minutter før det slås av.

Hvis motortemperaturen ikke krever en omstart, startes ikke motoren automatisk i løpet av de fire første reaktiveringene, og den går tilbake til ventemodus i to timer. Motoren starter på nytt hvis motortemperaturen blir for lav.

I alle tilfeller vil den siste oppstarten skje.

Rundt 15 minutter før den programmerte tiden, starter motoren og fortsetter å gå i rundt ti minutter.

Merk: Merket **6** minner deg på starttidspunktet du har innstilt.

i Husk å slå av strømforbrukere som vindusviskere, utvendig belysning, radio, oppvarmede seter, oppvarmet ratt osv. og koble fra alt tilbehør før du forlater kjøretøyet.

i Under ekstreme forhold kan det hende at programmert fjernstart ikke fungerer.

FJERNSTART AV MOTOR



Ikke parker kjøretøyet eller la motoren gå på steder der brennbare materialer eller stoffer (f.eks. gress eller blader) kan komme i kontakt med det varme eksosanlegget.



Førerens ansvar ved parkering eller stans av kjøretøyet.

Ikke la dyr, barn eller voksne som ikke kan ta vare på seg selv være alene i bilen, selv ikke en kort stund. De kan være en fare for seg selv eller andre, for eksempel ved å starte motoren, slå på utstyr som elektriske vinduer eller ved å låse dørene osv. Vær oppmerksom på at temperaturen i kupéen stiger svært raskt i varmt vær og/eller solskinn.

FARE FOR LIVSTRUENDE ELLER ALVORLIGE PERSONSKADER.



Spesiell merknad for kjøretøyer utstyrt med funksjonen Våkne opp hver 2. time.

Det er svært viktig at bilen kjøres i minst 10 minutter mellom hver programmering av funksjonen. Fare for motorslitasje.



Ikke bruk eller programmer funksjonen for fjernstart av motoren hvis:

– Kjøretøyet står i en garasje eller i et trangt rom.

Fare for forgiftning eller kvelning av eksosutslipp.

– Kjøretøyet er dekket av en presenning e.l.

Fare for brann.

– Panseret er åpent eller er i ferd med å åpnes.

Fare for brannskader eller alvorlig personskade. I enkelte land kan bruk av funksjonen for manuell eller programmert fjernstart av motoren være forbudt gjennom lovgivning og/eller aktuelle forskrifter.

Gjør deg kjent med lovgivningen og/eller de aktuelle forskriftene for det aktuelle landet før du bruker denne funksjonen.

4 X 4-INFO

Åpne menyen "4 x 4-info".

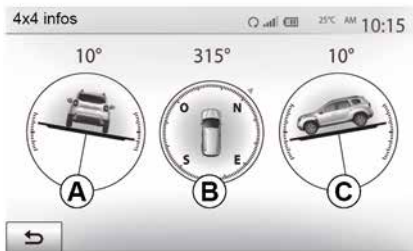

6

Trykk på Bil i hovedmenyen, deretter 4x4-info.

Funksjonen 4x4-info muliggjør:

- hjulhelling (kjøring) i grader, i sanntid (område **A**)
- kurs, ved å bruke et kompass (område **B**)
- horisontal vinkel (helling) i grader, i sanntid (område **C**)

Merk:

- Verdiene som viser vinkelen vist på skjermen, kan variere fra virkeligheten med én til tre grader.
- Visningen oppdateres cirka hvert sekund.

SYSTEMINNSTILLINGER



For å få tilgang til multimediesystemets innstillinger fra startskjerm bildet trykker du på Innstillinger og velger en del nederst på skjermen.

Lydinnstillinger

→ 53.

Skjerminnstillinger

« Lysstyrke »

Du kan angi lysstyrken på skjermen slik du vil ha den. Du kan velge mellom tre moduser:

- « Lav » ;
- "Gj.sn. (gjennomsnitt)
- « Høy ».

Kartmodus

NOR

For å forbedre synligheten for navigasjonsskjermen mellom dag og natt kan du endre fargekombinasjonene for kart.

- "Auto.": Kartskjermen vises med GPS. Endring av kjøreløys for dagtid eller nattid er automatisk, avhengig av om frontlysene er på.
- "Dag": Kartskjermen vises alltid i sterke farger.
- "Natt": Kartskjermen vises alltid i mørke farger.

"CLIM. Info

Med denne funksjonen kan du aktivere/deaktivere visningen av klimaanleggsinformasjon når du justerer innstillinger.

Bakgrunn

Med denne funksjonen kan du velge mellom mørk og lys visningsmodus.

Parkeringsassistent

Denne funksjonen lar deg slå ryggkameraet og sensorene foran og/eller bak av og på.

Innstillinger Bluetooth®

→ 54.

Systeminnstilling



« Språk »

Med denne funksjonen kan du velge hvilket språk som skal brukes av systemet og taleveiledningen.

For å endre språket velger du ønsket språk og bekrefter valget ved å trykke på "OK".

« Klokke »

Bruk denne funksjonen til å angi tidsvisningen (12- eller 24-timers format).

Merk: I modeller med navigering er tiden angitt automatisk av GPS-en hvis kartet over landet du er i, er installert. I modeller uten navigering kan tiden bare angis manuelt.

SYSTEMINNSTILLINGER

For å endre tiden manuelt trykker du på "Klokke/enheter" og velger deretter "Innstilling av tidspunkt".

« Enheter »

Med denne funksjonen kan du angi måleenheten for avstand som skal vises på multimediesystemet. Du kan endre måleenheten mellom km og mls.

Merk: Innstillingene for multimediesystemet påvirker ikke kjøretøyets instrumentpanelvisning. Du finner mer informasjon om visningsinnstillingene for instrumentpanelet i kjøretøyets brukerhåndbok.

Standardinnstillinger

Med denne funksjonen kan du tilbakestille ulike innstillinger til standardinnstillinger.

- Alle: tilbakestiller alle innstillingene til "Standardinnstillinger".
- Telefon: tilbakestiller alle innstillinger knyttet til telefonen.
- Navigering: tilbakestiller alle innstillinger knyttet til navigering.
- Lyd/medier/radio/system: tilbakestiller alle innstillinger knyttet til lyd/medier/radio.

« Navigasjon »

Med denne funksjonen kan du aktivere eller deaktivere systemnavigering.

"Systemversjon"

Med denne funksjonen kan du sjekke systemversjonen.

Sikkerhetskode

Audiosystemet er beskyttet med en sikkerhetskode (levert av den godkjente forhandleren). Den brukes til å låse audiosystemet elektronisk når strømmen kuttes (batteri eller system frakoblet, en sikring er gått, osv.).

Du må angi den firesifrede sikkerhetskoden for å kunne bruke audiosystemet.

Merk deg koden og oppbevar den på et trygt sted. Hvis du mister den, må du kontakte en representant for produsenten.

Slik angir du sikkerhetskoden

Meldingen CODE etterfulgt av fire tomme mellomrom og et numerisk tastatur vises.

Angi tilsvarende kode ved å bruke det digitale tastaturet, og trykk deretter på OK for å bekrefte.

Feil angitt sikkerhetskode

Hvis koden er skrevet inn feil, vises meldingen Ugyldig PIN: system låst.

Vent ett minutt og angi koden på nytt.

Hver gang du taster inn feil kode, doubles tiden før du kan taste inn koden på nytt.

OPPDATERE SYSTEMET OG KARTENE

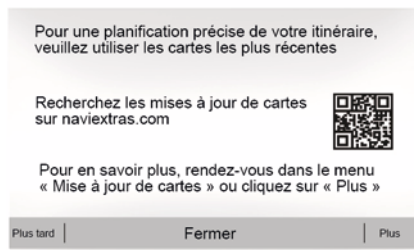

Garanti for oppdatert kart

Når det nye kjøretøyet er levert, har du maks 90 dager på deg til å oppdatere kartet gratis. Etter at denne perioden er utløpt, må du betale for eventuelle oppdateringer.

Når du starter navigasjonen, spør multimediesystemet om du vil oppdatere kartet. Denne påminnelsen vises to ganger per år i syv år. Du kan:

- Velg "Senere" hvis du vil at påminnelsen skal vises neste gang du starter navigasjonen.



- Velg "Lukk" hvis du vil at påminnelsen ikke skal vises lenger.
- Velg "Mer" hvis du vil at systemet skal vise menyen "Oppdatering av kart".

Oppdater multimediesystemet og kartet

Merk: Kontroller at systemene allerede er oppdatert for å unngå å starte en prosedyre unødig.

Hvis du vil oppdatere multimediesystemet og kartet, trenger du en USB-minnepinne og en datamaskin for å koble til Internett.

Bruk datamaskinen til å laste ned oppdateringer fra Internett til USB-minnepinnen. Installer deretter

oppdateringene fra USB-minnepinnen på kjøretøyets multimediesystem.

Hvis programvaren for multimediesystemet ikke er oppdatert, tilbyr Toolbox-programvaren en systemoppdatering før kartet oppdateres. Systemet og kartet kan ikke oppdateres samtidig. Prosessen må gjentas for hver oppdatering.

Du må gjøre følgende:

- Lagre systemet på en USB-minnepinne.
- Installer Toolbox-programvaren på datamaskinen.
- Last ned produkter fra Toolbox til USB-minnepinnen.
- Oppdater multimediesystemet eller kartet fra USB-minnepinnen.

Følg fremgangsmåten beskrevet nedenfor i rekkefølge.

Oppdater kartene fra smarttelefonen

Du kan oppdatere kartene fra smarttelefonen ved å gå til nettbutikken din og laste ned Dacia Map-oppdateringsappen. Deretter oppdaterer du kartene dine.

For mer informasjon, besøk nettstedet: <https://dacia.welcome.naviextras.com>

OPPDATERE SYSTEMET OG KARTENE

Lagre systemet på en USB-minnepinne

Du lagrer multimediesystemet i brukerprofilen ved først å koble en tom USB-minnepinne til multimediesystemet.

Merk:

- Sett inn USB-minnepinnen i multimediesystemet → 34.
- USB-minnepinnen følger ikke med systemet.
- USB-minnepinnen må være FAT32-formatert og ha en kapasitet på mellom 8 GB og 32 GB.
- Hvis du vil lagre systemdataene på USB-minnepinnen, starter du kjøretøyet og lar motoren gå mens dataene lastes inn.
- Ikke bruk noen av multimediesystemets funksjoner under prosedyren.



Systemoppdateringer må utføres mens motoren går. Elbiler må lades eller ha motoren i gang (varsellampen READY på).



Hvis du vil lagre systemets avtrykk på USB-minnepinnen, må du:

- Koble USB-minnepinnen til USB-kontakten på multimediesystemet.
- Gå til hovedmenyen og velg menyen Navigasjon.
- Velg menyen "Alternativer".
- Velg menyen "Oppdatering av kart" på den andre siden i menyen "Alternativer".
- Trykk på knappen "Alternativer" nederst på skjermen.
- Velg funksjonen "Oppdatering" på multimedieskjermen.

Dette installerer et avtrykk av navigeringssystemet på USB-minnepinnen som brukes av

Toolbox til å lagre systemet i brukerprofilen, og til å la Toolbox fastslå hvilke oppdateringer som er tilgjengelige for navigeringssystemet. Når prosessen med dataregistrering er fullført, kan du fjerne USB-minnepinnen fra multimediesystemet.

Installer Toolbox-programvaren på datamaskinen

Installer Naviextras Toolbox med noen få klikk på datamaskinen. Du kan laste ned Toolbox fra produsentens nettsted.

Gå til nettstedet og klikk på "Registrer deg" i "Velkommen gjestebruker"-området øverst på skjermen. Når kontoen er opprettet og lagret, fyller du ut informasjonen du blir bedt om (kjøretøymodell, type multimediesystem osv.), og deretter laster du ned programvaren.

Start installasjonen når du har lastet ned programvaren.

Følg instruksjonene på skjermen.



Skjermbildene i brukerhåndboken kan avvike fra de faktiske skjermbildene som vises i kjøretøyet.

OPPDATERE SYSTEMET OG KARTENE

Laste ned produkter fra Toolbox til USB-minnepinnen



Koble til Toolbox

Kjør Navixtras Toolbox-programvaren, og pass på at datamaskinen er koblet til Internett.

Når du starter Toolbox på datamaskinen, setter du inn USB-minnepinnen som inneholder avtrykket av multimediesystemet. Når programvaren har gjenkjent USB-minnepinnen, får du to alternativer: Logg på og Registrer deg.

Hvis du ikke er registrert på Navixtras.com-nettstedet, kan du gjøre dette fra Toolbox ved å klikke på

"Logg på" på tilkoblingssiden. Følg instruksjonene på skjermen.

Hvis abonnementet ditt tillater det, og hvis Toolbox finner systemet ditt på listen over systemer som støttes, vises velkomstskjermen slik at du kan koble til Navixtras-kontoen.

Når du har koblet til Navixtras Toolbox-kontoen, og når USB-minnepinnen er koblet til datamaskinen, kan du hente både betalte og kostnadsfrie apper, tjenester og innhold ved å velge det du ønsker å installere i multimediesystemet, fra "Katalog"-menyen på venstre side av Toolbox-skjermbildet.



I enkelte land er det ulovlig å laste ned og aktivere varselområder, og det kan føre til straffereaksjoner.

Oppdateringer fra verktøykassen til USB-minnepinnen

Klikk på Oppdater-menyen eller Kjøp innhold på menylinjen til venstre på Toolbox-skjermen.

Oppdateringsmenyen åpner et skjermbilde som viser alle tilgjengelige oppdateringer, deriblant:

- elementer som du har kjøpt, men ikke installert enda (oppdateringer eller tillegg)
- kostnadsfrie oppdateringer og tillegg som du har lagt til i installasjonsfilen fra katalogen
- systemoppdateringer (hvis en nyere versjon er tilgjengelig)
- oppdatering POI kun for elektriske kjøretøyer (ladestasjoner osv.) ;
- spesielle kostnadsfrie oppdateringer

Listen viser alle tilgjengelige oppdateringer etter område i en liste og på et verdenskart.

Alle elementer som tilhører alle områder, velges som standard for installasjon. Hvis du bestemmer deg for å hoppe over et område nå, fjerner du merket på begynnelsen av tabellraden. Når du har sett gjennom tabellen, klikker du på "Installer" nederst på skjermen for å starte installasjonsprosessen.

Toolbox begynner å laste ned og installere de valgte oppdateringene. Vent til du ser meldingen som viser at oppdateringen er fullført.

Merk: Nedlastingstiden for appen varierer avhengig av størrelsen på appen og på mobilnettets mottaks kvalitet.

OPPDATERE SYSTEMET OG KARTENE

i Toolbox varsler deg hvis de valgte elementene overstiger maksimal kapasitet for multimediesystemet. I så fall kan du velge hvilke elementer som kan installeres eller fjernes i systemet slik at lagringsgrensen ikke overstiges. Selv om elementer fjernes i systemet, har du fortsatt eierskap over elementene og kan installere dem kostnadsfritt senere.

i Ikke fjern USB-minnepinnen fra systemet eller slå av systemet mens oppdateringen pågår.

! I enkelte land er det ulovlig å laste ned og aktivere fotoboksvarsler, og dette kan medføre rettsforfølgelse.

Oppdatere systemet og kartet

Når installasjonsprosessen er fullført, kan du fjerne USB-minnepinnen fra datamaskinen. Koble USB-minnepinnen til USB-porten til kjøretøyets multimediesystem.

Merk:

- For å oppdatere kart må du starte kjøretøyet og ikke slå av motoren mens data lastes inn. Når multimediesystemet er slått på, identifiserer det automatisk de tilgjengelige oppdateringene på USB-minnepinnen og tilbyr å oppdatere systemet eller kartet fra oppdateringene som ligger på USB-minnepinnen. Ikke slå av multimediesystemet mens oppdateringen installeres.
- Det er bare mulig å laste ned og installere en systemoppdatering hvis en nyere versjon er tilgjengelig.
- Funksjonene som tilbys av multimediesystemet, avhenger av modell og utstyrsnivå for kjøretøyet.

A



Skjermen **A** vises automatisk når USB-minnepinnen er koblet til:

- Trykk på **1** for å kjøre oppdateringen.
- Trykk på **2** for å gå tilbake til forrige skjermbilde.

Når du trykker på knappen **1**, starter oppdateringsprosedyren. Ikke bruk noen av multimediesystemets funksjoner under oppdateringsprosedyren.

Når oppdateringen er fullført, starter multimediesystemet på nytt med helt nye og oppdaterte funksjoner.

Lisens

For å få GPL, LGPL, MPL og andre åpen kilde-lisenskoder i dette produktet kan du gå til riktig nettsted.

OPPDATERE SYSTEMET OG KARTENE

I tillegg til kildekoden kan du laste ned alle vilkårene for lisensen, garantiunntak og copyright-informasjon.

Det riktige nettstedet vil også gi deg åpen kildekode på en CD-ROM mot en avgift for å dekke distribusjonskostnader (som medier, forsendelse og ekspedisjonskostnader) på forespørsel via e-post.

Dette tilbudet er gyldig i tre år fra kjøpsdatoen for produktet.



Multimedisystemet kan starte på nytt automatisk under oppdateringsprosessen. Vent til radioskjermbildet vises.



Hvis oppdateringen avbrytes ved et uhell, starter prosessen på nytt fra begynnelsen.

FUNKSJONSFEIL

System

System		
Beskrivelse	Årsaker	Løsninger
Det vises ikke noe bilde.	Skjermen er i standby.	Påse at skjermen ikke er i standby.
	Systemet er deaktivert.	Innvendig temperatur for kjøretøyet er for lav eller for høy.
	Kjøretøyet er slått av.	Start kjøretøyet på nytt.
Det høres ingen lyd.	Volumet er satt til minimum eller så er demp-funksjonen aktivert.	Øk volumet eller deaktiver demp-funksjonen.
	Den valgte systemkilden er ikke riktig.	Kontroller den valgte systemkilden, og påse at utgangskilden er multimediesystemet.
Det kommer ikke lyd fra venstre, høyre, fremre eller bakre høyttalere.	Innstillingene for balance eller fader er feil.	Juster lyden balance eller fader riktig.
Tiden som vises, er ikke riktig.	Tidsinnstillingen er angitt til Auto og systemet mottar ikke lenger et GPS-signal.	Med "Navigasjon": Flytt kjøretøyet til du får et GPS-signal.
		Uten Navigasjon → 77.
Navigeringssystemet starter ikke som det skal, eller slutter å svare.	Multimediesystemet har låst seg mens det var i bruk.	Start multimediesystemet på nytt ved å trykke på av/på-knappen (til skjermen slås av).

FUNKSJONSFEIL

Navigasjon

Navigasjon		
Beskrivelse	Årsaker	Løsninger
Det høres ingen lyd.	Volumet i NAV-menyen er dempet eller innstilt på minimum.	Opphev demping eller øk volumet (Alternativer på NAV-menyen). Volumet i GPS-modusen kan justeres under taleveiledning.
Posisjonen til kjøretøyet på skjermen samsvarer ikke med faktisk posisjon.	Dårlig GPS-mottak gjør at kjøretøyposisjonen ikke kan fastslås riktig.	Kjør til du får bedre GPS-signal.
	Kartversjonen er utdatert.	Oppdater kartet.
Kjøreanvisningene på skjermen samsvarer ikke med den faktiske veien.	Versjonen til systemet er utdatert.	Hent den nyeste versjonen av systemet.
Visse elementer i menyen er ikke tilgjengelige.	Avhengig av gjeldende kommando vil enkelte elementer være utilgjengelige.	
Taleveiledning er utilgjengelig.	Navigeringssystemet har ikke med veikrysset. Taleveiledning er deaktivert.	Øk volumet. Påse at taleveiledning er aktivert.
Kjøreanvisningene til taleveiledningen samsvarer ikke med din nøyaktige posisjon.	Taleveiledningen kan variere etter miljøet.	Kjør i samsvar med de faktiske forholdene.
Den foreslåtte ruten starter eller slutter ikke ved ønsket destinasjon.	Destinasjonen er ikke gjenkjent av systemet enda.	Angi en vei i nærheten av ønsket destinasjon.

FUNKSJONSFEIL

Telefon

Telefon		
Beskrivelse	Årsaker	Løsninger
Det høres ingen lyd eller ringetone.	Mobiltelefonen er ikke koblet til systemet. Volumet er satt til minimum eller så er demp-funksjonen aktivert.	Kontroller at mobiltelefonen er slått på eller koblet til systemet. Øk ringetonevolumet eller deaktiver lyd av-funksjonen. Kontroller den valgte systemkilden, og påse at utgangskilden er multimediesystemet.
Det er ikke mulig å ringe.	Mobiltelefonen er ikke koblet til systemet. Telefontastaturet er låst.	Kontroller at mobiltelefonen er slått på eller koblet til systemet. Lås opp telefontastaturet.
	Flere lydkilder løses ut under bruk.	Start multimediesystemet på nytt ved å trykke på og holde inne av/på-knappen (til skjermen slås av).
Bluetooth-sammenkoblingsprosessen.	Telefonfunksjonene er helt eller delvis inkompatible med navigeringssystemet.	Kontakt en autorisert forhandler for å få en oversikt over kompatible enheter.

FUNKSJONSFEIL

Medier

Medier		
Beskrivelse	Årsaker	Løsninger
Det høres ingen lyd.	Volumet er satt til minimum eller så er demp-funksjonen aktivert.	Øk volumet eller deaktiver demp-funksjonen.
	Lydkilden er ikke slått på eller koblet til systemet.	Kontroller den valgte systemkilden, og påse at utgangskilden er multimediesystemet.
Ingen ekstern lydkilde (MP3-spiller, bærbar lydspiller, USB-minnepinne eller telefon osv.) gjenkjennes av multimediesystemet.	Flere lydkilder løses ut under bruk.	Start multimediesystemet på nytt ved å trykke på og holde inne av/på-knappen (til skjermen slås av).
Android Auto™/CarPlay™ starter ikke på multimediesystemet.	Android Auto™/CarPlay™ er ikke konfigurert på riktig måte på smarttelefonen.	Gå til produsentens nettsted for smarttelefonen for å få informasjon om fremgangsmåten ved konfigurering.
	USB-kabelen er ikke kompatibel for dataoverføring.	For at appen skal fungere på riktig måte bør du bruke en USB-kabel som anbefales av telefonprodusenten.
Funksjonsfeil for lydkilden (talegjenkjenning ikke aktivert med SIRI / CarPlay™ / Android Auto™, MP3-spiller, bærbar lydspiller, telefon o.l.).	Lydkilden gjenkjennes ikke lenger av multimediesystemet under bruk.	Start multimediesystemet på nytt ved å trykke på og holde inne av/på-knappen (til skjermen slås av).

FUNKSJONSFEIL

Medier		
Beskrivelse	Årsaker	Løsninger
Android Auto™/ CarPlay™-funksjonsfeil.	Smarttelefonen er ikke lenger kompatibel etter en oppdatering av Android Auto™-/CarPlay™-appen.	Nedgrader til forrige versjon eller se Android Auto™-/CarPlay™-innstillingene for smarttelefonen din.
Funksjonsfeil for appene for geografisk sporing.	Nettverket er utilgjengelig. Geografisk sporing er ikke aktivert på telefonen.	Finn et sted med godt signalmottak. Aktiver geografisk sporing på telefonen.

7

ALFABETISK INDEKS

Symboles

4x4-info, [76](#)

A

Adressebok, [42](#)

Android Auto™ , CarPlay™, [64](#)

AUX, [44](#)

Avslutte en samtale, [7](#)

B

Bluetooth®, [54](#)

Bølgebånd, [47](#)

D

Demp, [20](#)

Destinasjon, [21](#), [42](#)

Destinasjonsmeny, [21](#)

Detaljert rute, [21](#)

driver USB, [79](#)

F

Favoritter: legg til, [21](#)

Fjernstart av motor, [4](#)

Funksjoner, [4](#)

Funksjonsfeil, [84](#)

G

GPS : mottak, [34](#)

I

Innstillinger, [7](#), [27](#), [77](#)

Innstillinger: lyd, [53](#)

Interessepunkt, [21](#), [31](#), [41](#)

J

Jack kontakt, [7](#), [44](#)

K

Kart: innstillinger, [41](#)

Kart: visning, [7](#), [41](#)

Kartikoner, [31](#)

Kilde: lyd, [7](#)

Kjøretøyets plassering, [31](#)

Koble til en telefon, [54](#)

Kommunikasjonsvolum, [20](#)

Kontroller, [7](#)

L

Lydinnstillinger: lydinnstillinger, [7](#)

M

Medier, [7](#)

Meny, [7](#)

ALFABETISK INDEKS

MP3, [44](#)
Multimedieskjerm, [7](#)
Multi-view camera, [71](#)

N

Navigasjonsinnstillinger: ruteinnstillinger, [21](#)

P

POI, [21](#), [31](#), [41](#)

R

Radio, [7](#), [47](#)
Radiostasjon, [47](#)
Rattkontroller og paneler, [7](#)
Ryggekamera, [68](#)

S

Skjerm: innstillinger, [41](#)
Skjerm: navigasjonsskjerm, [35](#)
Skjerm: navigasjonsskjermer, [35](#)
Skjerm: standby, [7](#), [17](#)
Slå av, [17](#)
Slå den på, [17](#)
Spesiell reisemål: adresse i favoritter, [21](#)
Stemmestyring, [61](#)
Svar på et anrop, [7](#)
System: oppdatering, [79](#)

T

Talegjenkjenning, [7](#), [61](#)
Tilbehørskilde, [44](#)
Trafikkmeldinger, [4](#), [21](#)

U

USB, [34](#), [79](#)
USB: USB port, [34](#)
USB kontakt, [7](#), [44](#), [79](#)

V

Veiledning: kart, [35](#)
Veiledning: tale, [7](#), [35](#)
Velger: spor, [44](#)
Volum, [7](#), [20](#)



Réf 999106150V / Edition SWE/FIN/DAN/NOR
NW 1332-9 – 07/2024

